

ニチハ

専門業者様向け

金属製外壁材・
屋根材総合カタログ

2022.8 価格改定版

C E N T E R

S I D I N G

C E N T E R

R O O F

NICHIHA

「素晴らしい人間環境づくり」の

企業スローガンのもと、

循環型社会の実現に貢献していきます。

1956年、木材の端材を有効利用したハードボードメーカーとして誕生したニチハは
創業以来、創造開発型企业として、時代のニーズに応えた製品を開発提供してきました。
現在も、これからも、環境との共生、ロングライフ住宅の実現を目指して
新たな取り組みを続けていきます。

Contents

| | | | |
|-----|---------------|-----|-----------------|
| 3 | 新商品のご案内 | 185 | センタールーフ |
| 11 | 商品ページの見方 | 189 | 商品特長 |
| 13 | 掲載マークのご説明 | 203 | 施工例 |
| 14 | 商品一覧 | 209 | 超高耐久 横暖ルーフ |
| | | 219 | 共通付属部材 |
| 22 | センターサイディング | 221 | 技術資料 |
| 23 | 商品仕様一覧 | 225 | 関連法規 |
| 25 | 特注長さ対応品 | 229 | 防耐火認定取得一覧(外壁材) |
| 27 | 商品特長 | 237 | 防耐火構造仕様一覧(外壁材) |
| 41 | 施工例 | 304 | 納まり図 |
| | | 329 | メンテナンス |
| 77 | <i>i</i> シリーズ | 335 | 品質保証 |
| 83 | プレミアムSPシリーズ | 337 | 品番索引 |
| 91 | プレミアムシリーズ | | |
| 139 | モノカラーシリーズ | 345 | ニチハ金属保証システムのご案内 |
| 159 | ベーシックシリーズ | 347 | ホームページ・カタログのご案内 |
| 167 | 共通付属部材 | 351 | ショールームのご案内 |
| | | 353 | 営業所のご案内 |

グッドデザイン賞受賞



**GOOD DESIGN
AWARD 2021**

余白が生み出す、 ミニマリズムの世界

PREMIUM SERIES

遮熱性フッ素鋼板

商品ページ▶P.93

M型 スマートフラット プレミアム

■ 寸 法： 18×300×3,000mm、18×300×4,000mm

■ 標準価格(税抜)： 3,000mm 8,090円/枚 4,000mm 10,750円/枚

約8,970円/㎡ 約29,600円/坪

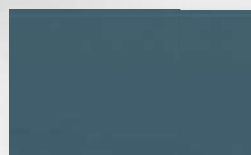

メタリックブルー

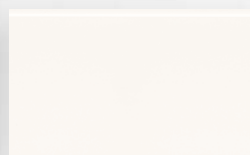

レイキーホワイト

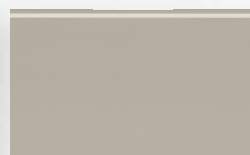

フライトグレー



レイキーチャコール

New Lineup

MONO

モノカラーシリーズにNEWデザイン登場!

COLOR

光を受けて輝く細かなストライプ。
優雅さと繊細さを強調したデザインです。

モノカラーシリーズ **New** [商品ページ▶P.141](#)

ST型 センターストライプU

- 寸 法： 18×385×3,000mm、18×385×4,000mm
- 標準価格(税抜)： 3,000mm **6,960**円/枚 4,000mm **9,290**円/枚
約**6,030**円/㎡ 約**19,900**円/坪

NEW LINEUP

素朴でアンティークな風合いを醸し出す深みのある木目柄。
ナチュラル感あふれるデザインが、温もりと安らぎを感じさせます。

モノカラーシリーズ **New** 商品ページ▶P.143

F型 パーチェウッド

- 寸 法： 18×385×3,048mm、18×385×3,788mm
- 標準価格(税抜)： 3,048mm **7,080**円/枚 3,788mm **8,800**円/枚
約**6,030**円/㎡ 約**19,900**円/坪

アーバンモダンな住宅スタイルに
好適な格調高い意匠を創ります。

モノカラーシリーズ **New** 商品ページ▶P.145

FB型 コルモロック

- 寸 法： 18×385×3,788mm
- 標準価格(税抜)： **8,800**円/枚
約**6,030**円/㎡ 約**19,900**円/坪

偶発的に生み出されたタイルの割肌をモチーフにした小端積柄。
3.5mmの深掘り柄が、立体的でエレガントな雰囲気醸し出します。

モノカラーシリーズ **New** 商品ページ▶P.147

FB型 ネオレリーフ

- 寸 法：18×385×3,788mm
- 標準価格(税抜)：8,800円/枚
約6,030円/㎡ 約19,900円/坪

ビュアホワイト ※写真はイメージです。

New Lineup

人気のデザインを加え、

表情豊かなテクスチャーが重なる凹凸感ある石積み柄。
艶消しの質感が外観を優しく包み込みます。

モノカラーシリーズ **New** 商品ページ▶P.149

FB型 レフイーナウォール

- 寸 法：18×385×3,788mm
- 標準価格(税抜)：8,800円/枚
約6,030円/㎡ 約19,900円/坪

ビュアホワイト ※写真はイメージです。

有機的な素材感と無機的なラインが織りなす、ナチュラルな質感とソリッドな質感が融合した、斬新なスタイルのボーダー柄。

モノカラーシリーズ **New** 商品ページ▶P.151

FB型 デフィーボーダー

- 寸 法： 18×385×3,788mm
- 標準価格(税抜)： 8,800円/枚
約6,030円/㎡ 約19,900円/坪

ブルクラブラウン ※写真はイメージです。

ラインナップがさらに充実!

HS マスタードイエロー ※写真はイメージです。

コテむら風のデザインが生み出す自然の風合い。他の色柄とのコーディネートにも最適な優しい意匠です。

モノカラーシリーズ **New** 商品ページ▶P.153

F型 塗り壁

- 寸 法： 18×385×3,048mm、18×385×3,788mm
- 標準価格(税抜)： 3,048mm 7,080円/枚 3,788mm 8,800円/枚
約6,030円/㎡ 約19,900円/坪



New Topics

プaster・メタル外壁耐火構造

NS型 ネオスパン プレミアム、N型 カーレンリーフ プレミアム※1が

鉄骨造1時間耐火構造に対応!

1 外壁(非耐力) **1** 時間耐火構造 × **1** 柱・梁の合成被覆 **1** 時間耐火構造

センターサイディングで鉄骨造の耐火構造を実現。

強化せっこうボード(防水・防カビタイプ)の厚さ21mm以上(下張り)+15mm以上(上張り)の2重張り
で屋内側被覆材が不要の工法。金属胴縁15との併用で省施工・工期短縮で、商業施設や事務所ビルなどにも
おすすめです。

1 下地に汎用品を使用

下地材は汎用品の強化せっこうボード。
(防水・防カビタイプ)

2 省施工・工期短縮

- 下地材は、強化せっこうボード(防水・防カビタイプ)厚さ21mm以上+15mm以上の2重張り。鉄骨用釘で施工可。目地テープ不要。
- 金属胴縁15との併用。
- 外壁も現場塗装不要の乾式工法のため工期を短縮。

3 屋内側被覆が不要

内装工事が別途行われる商業施設などに最適。

4 金属ならではの個性的な意匠を実現

NS型 ネオスパン プレミアム、N型 カーレンリーフ
プレミアムの2柄が対応。(縦張り限定)

5 柱・梁の合成被覆1時間耐火構造認定取得

壁面との取り合いも簡単施工。

■ 外壁構成概略図

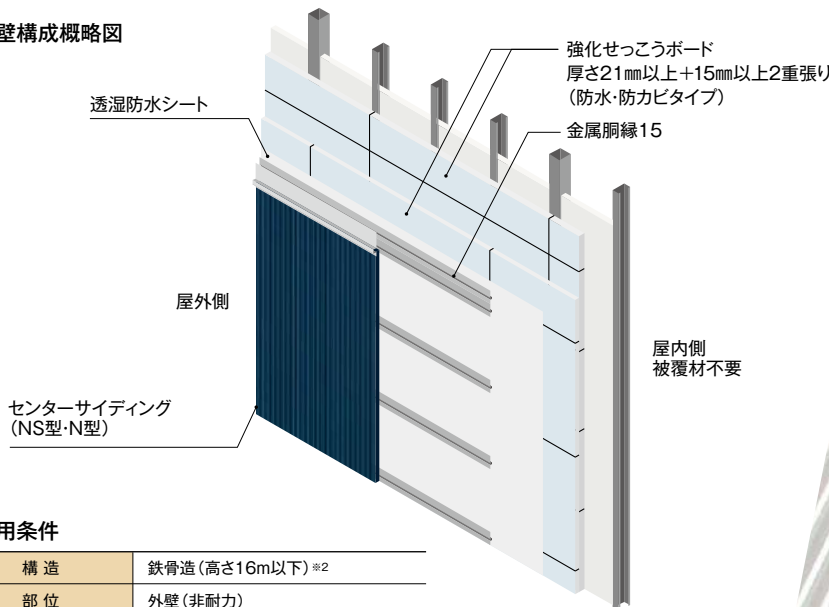

■ 適用条件

| | |
|------------|----------------------|
| 構造 | 鉄骨造(高さ16m以下)※2 |
| 部位 | 外壁(非耐力) |
| 外壁仕上げ材 | センターサイディング(NS型、N型限定) |
| 外壁仕上げ材 施工法 | 縦張り 金属胴縁工法 |

■ 耐火構造認定番号

| 部位 | 防耐火区分 | | 認定番号 |
|-------------|------------------|---------|-----------------|
| 外壁 (非耐力) | 1時間耐火構造 (縦張り) | 充填断熱材なし | FP060NE-0265(1) |
| | | 充填断熱材あり | FP060NE-0265(2) |
| 柱 | 1時間耐火構造合成柱(縦張り) | | FP060CN-0917 |
| 梁 | 1時間耐火構造合成梁(縦張り) | | FP060BM-0640 |

●センターサイディング耐火構造はNS型 ネオスパン プレミアム、N型 カーレンリーフ プレミアムを
金属胴縁15で施工した物件が対象となります。

※1 2022年8月時点「生産一時休止品」となっております。

※2 耐風圧性能などの詳細については最寄りの弊社営業所までお問い合わせください。

鉄骨造 外壁1時間耐火構造

強化せっこうボード(防水・防カビタイプ)の2重張り(厚さ21mm+15mm)で屋内側被覆材が不要。



音響透過損失等級 (Rr)

NS型 1時間耐火構造仕様における遮音性能

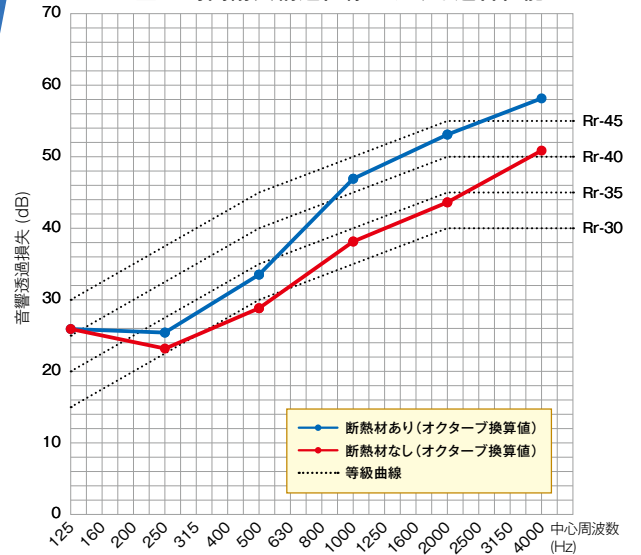

● JIS A 1419-1 附属書1 (規定) 建築物および建築部材の空気音遮断性能の等級曲線による評価を参考に、音響透過損失等級 (Rr) を評価した結果。また、最大2dBまで下回ることを許容する。

構造別の音響透過損失

| 中心周波数 (Hz) | ブラスター・メタル外壁耐火構造 | |
|------------|-----------------|-----------------|
| | 1時間耐火構造仕様 断熱材なし | 1時間耐火構造仕様 断熱材あり |
| 遮音性能 | Rr-30 | Rr-30 |

1時間耐火構造仕様

ガラスウールあり

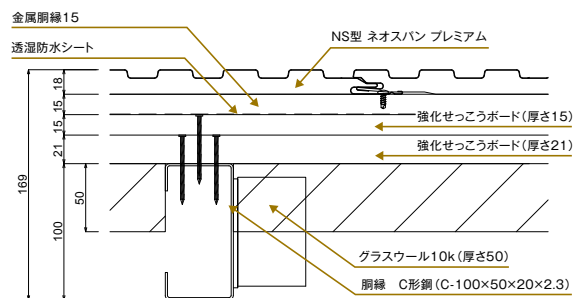

ガラスウールなし

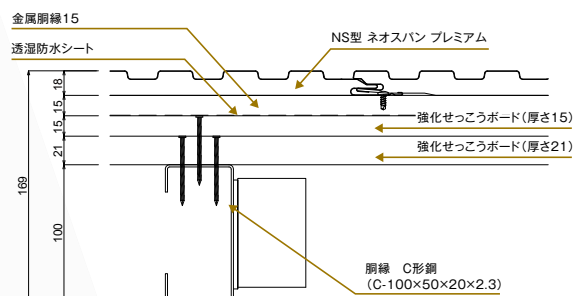

商品ページの見方

1 シリーズ名・商品名

2 商品特長

「性能」「保証」「厚み」「2枚梱包対応」
「特注長さ対応品」「縦張り・横張りの区別」など
商品の特長を表示しています。

4 参照ページ

商品関連情報の掲載ページを表示しています。
P.223の近似マンセル値は材料（塗料）数値です。
※景観条例に基づく景観色彩ガイドラインのマンセル値は
ホームページにてご確認ください。

ニチハマンセル値

検索

5 本体仕様

本体の「材質」「寸法」「梱包入数」「入数面積」
「重量」などを表示しています。
※特注長さ対応商品に表示しています。
(商品別の対応寸法はP.25をご確認ください。)

6 カラーバリエーション

※商品画像の下は品番とカラー名を表示しています。

商品画像

品番・カラー名

塗装タイプ

3 本体価格(税抜)

| | |
|----------|------------|
| 本体価格(税抜) | |
| 標準価格 | 8,800円/枚 |
| ㎡価格 | 約6,030円/㎡ |
| 坪価格 | 約19,900円/坪 |



モノカラーシリーズ
FB型 影光

| | |
|------|------------|
| 標準価格 | 8,800円/枚 |
| ㎡価格 | 約6,030円/㎡ |
| 坪価格 | 約19,900円/坪 |

細石組柄をモダンにアレンジ。光による多色感が豊かなサイディングです。



- 物性一覧 P.224
- 実形状・形状寸法図一覧 P.222
- 近似マンセル値・日塗工色票一覧 P.223
- 防耐火認定取得一覧 P.229~236

■本体仕様

| 表面材 | 塗装高耐食GLめっき銅板 (厚み0.27mm) | 厚み | 18mm | 動き幅 | 385mm | 長さ | 3,788mm (12.5尺) | 長さ・特注品 | 2,500~6,200mm (10mm単位で対応可能) ※2枚梱包の対応はしておりません。 | 坪/枚 | 0.442坪 | 梱包入数 | 8枚 | 入数面積 | 3.54坪 | 梱包重量 | 約44kg | 枚重量 | 約5.2kg |
|-----|----------------------------|-------|-----------|-----|-------|----|--------------------|--------|---|-----|--------|------|----|------|-------|------|-------|-----|--------|
| 芯材 | 硬質ウレタンフォーム | かん合状態 | 形状寸法図(mm) | | | | | | | | | | | | | | | | |

※特注品の、価格・納期などのお問い合わせは最寄りの弊社営業所までお願いします。 ●2枚梱包は、1棟1オーダーにつき3ヶ所までの発注でお願いします。
●本品は、単色モノカラー品になります。見る方向・光の加減により商品の見え方が変わり、ピースごとの色合いが違って見える場合がございます。
※梱包重量には梱包材の重量が含まれます。

| | |
|---|--|
| <p>1FE1KD17 (8枚梱包) アイボリーホワイト</p> <p>1FE1KD1704 (2枚梱包)</p> | <p>1FE1KD18 (8枚梱包) ソフトベージュ</p> <p>1FE1KD1804 (2枚梱包)</p> |
| <p>1FE1KD19 (8枚梱包) ライトグレー</p> <p>1FE1KD1904 (2枚梱包)</p> | <p>1FE1KD4C (8枚梱包) ブルクラブラウン</p> <p>1FE1KD4C04 (2枚梱包)</p> |
| <p>1FE1KD3K (8枚梱包) ダークブラウン</p> <p>1FE1KD3K04 (2枚梱包)</p> | <p>1FE1KD4D (8枚梱包) ブルクラブラック</p> <p>1FE1KD4D04 (2枚梱包)</p> |

8 本体に関する注意事項

11 防耐火構造認定番号

防耐火構造認定の番号と構成図の掲載ページを表示しています。
防耐火構造認定の詳しい情報は、P.229~P.236をご覧ください。

・M型 スマートフラット プレミアム、NS型 ネオスパン プレミアム、N型 カーレンリーフ プレミアム、FN型 テリカーブ プレミアム、FN型 シンストライプII プレミアム、FN型 ダイシャシェイプII プレミアム、CS型 センタースパンU プレミアム、ST型 センターストライプU プレミアムのページ

プレミアム
NS型 **ネオスパン プレミアム**

※防耐火構造認定番号

※防耐火構造認定の番号と構成図の掲載ページを表示しています。

※防耐火構造認定の詳しい情報は、P.229~P.236をご覧ください。

■防耐火構造認定番号

| 認定種別 | 認定番号 | 認定種別 | 認定番号 |
|------|--------|------|--------|
| 防火 | 防火認定番号 | 耐火 | 耐火認定番号 |
| 防炎 | 防炎認定番号 | 防炎 | 防炎認定番号 |

■防耐火構造認定の詳しい情報は、P.229~P.236をご覧ください。

注意

- ※1 接続用付属部材の外装塗装は標準塗装（白）でP.178をご覧ください。
- ※2 積雪の影響がある地域では、端部カバーは雪の重みで変形するおそれがありますので、土留部にアルミ端部カバーを使用するお奨めします。
- ※3 シーリング剤は、必ず両面に塗布してください。
- ※4 シートラー系は特性上、汚れが落ちにくい場合があります。メンテナンス方法はP.229をご覧ください。
- ※5 付属部材の色が「共通色」のものには、色の指定ができませんので、ご了承ください。●見る方向、光の角度により本体色目が目立つことがあります。
- ※6 図に描かれた色はあくまで一例であり、消費者工費、運賃などは含まれておりません。印刷物のため実際の色味と異なる場合がございます。

■付属部材 材質：塗装高耐久GLめっき鋼板（アルミ端部カバーを除く）

※施工方法：付属部材の加工方法については最新の設計施工資料集「金型製作材料・屋根材標準施工」をご参照ください。

| 品名 | 水切 34 ※1 | 中間水切 18 | ヨコ用スターター | 端部カバー ※2 | アルミ端部カバー ※2 | S 出隅カバー | S 出隅板受け 18 |
|-----------|-----------|-----------|----------|-----------|-----------------|------------|------------|
| 形状寸法図 | | | | | | | |
| 長さ | 3,030mm | 3,030mm | 3,030mm | 3,030mm | 3,030mm | 働き 3,030mm | 働き 3,030mm |
| 標準価格 (税別) | 2,610円/本 | 3,510円/本 | 2,120円/本 | 3,580円/本 | 4,740円/本 | 4,080円/本 | 3,580円/本 |
| 梱包人数 | 20本/箱 | 20本/箱 | 20本/箱 | 5本/箱 | 5本/箱 | 10本/箱 | 10本/箱 |
| 色柄 | 本体同色 フラット | 本体同色 フラット | 共通色 | 本体同色 エンボス | 下記3色 | 本体同色 エンボス | 共通色 |
| アイボリーホワイト | AMZ7F017 | ATM6F017 | | AMK7T017 | | ADS2S017 | |
| ソフトベージュ | AMZ7F018 | ATM6F018 | | AMK7T018 | AMKDF09J (ホワイト) | ADS2S018 | |
| ライトグレー | AMZ7F019 | ATM6F019 | | AMK7T019 | AMKDF09H (ホワイト) | ADS2S019 | |
| ブルクラブラウン | AMZ7F04C | ATM6F04C | AST2F00A | AMK7T04C | AMKDF09G (フラット) | ADS2S04C | ADU1F00A |
| タークブラウン | AMZ7F03K | ATM6F03K | | AMK7T03K | | ADS2S03K | |
| ブルクラブラック | AMZ7F04D | ATM6F04D | | AMK7T04D | | ADS2S04D | |

▲端部カバー・アルミ端部カバーは、縦張り用スターターとしてご利用できます。

| 品名 | 出隅 | S 目地カバー | S 目地板受け 18 | S 廻り縁カバー 18 | S 廻り縁板受け | S 見切縁 18 | S 見切コーナー |
|-----------|-----------|------------|------------|-------------|------------|-----------|-----------|
| 形状寸法図 | | | | | | | |
| 長さ | 3,030mm | 働き 3,030mm | 働き 3,030mm | 働き 3,030mm | 働き 3,030mm | 3,030mm | — |
| 標準価格 (税別) | 2,370円/本 | 3,090円/本 | 3,420円/本 | 3,380円/本 | 2,210円/本 | 3,250円/本 | 390円/箱 |
| 梱包人数 | 20本/箱 | 10本/箱 | 10本/箱 | 10本/箱 | 10本/箱 | 20本/箱 | 50個/箱 |
| 色柄 | 本体同色 フラット | 本体同色 エンボス | 共通色 | 本体同色 エンボス | 共通色 | 本体同色 エンボス | 本体同色 エンボス |
| アイボリーホワイト | ADS3F017 | AMJ1S017 | | AMW1S017 | | AMK1T017 | AMC5T017 |
| ソフトベージュ | ADS3F018 | AMJ1S018 | | AMW1S018 | | AMK1T018 | AMC5T018 |
| ライトグレー | ADS3F019 | AMJ1S019 | AMU1F00A | AMW1S019 | AMW3F00A | AMK1T019 | AMC5T019 |
| ブルクラブラウン | ADS3F04C | AMJ1S04C | | AMW1S04C | | AMK1T04C | AMC5T04C |
| タークブラウン | ADS3F03K | AMJ1S03K | | AMW1S03K | | AMK1T03K | AMC5T03K |
| ブルクラブラック | ADS3F04D | AMJ1S04D | | AMW1S04D | | AMK1T04D | AMC5T04D |

| 品名 | アングル20x40 | 共板フラット | 銅板止水部材 | 片面防水テープ | シーリング ※3 | 補修塗料 |
|-----------|-----------|---------------|-----------|-------------|-----------------|-------------|
| 形状寸法図 | | | | | | |
| 長さ | 3,030mm | 1,000mm x 10m | 3,030mm | 100mm x 20m | — | — |
| 標準価格 (税別) | 2,930円/本 | 37,440円/巻 | 18,840円/箱 | 2,020円/巻 | 2,120円/本 | 1,770円/本 |
| 梱包人数 | 10本/箱 | 1巻/箱 | 10本/箱 | 1巻/箱 | 10本/箱 (320ml/本) | 1本 (15ml/本) |
| 色柄 | 本体同色 フラット | 本体同色 フラット | ブラック | — | 本体近似色 | 本体近似色 |
| アイボリーホワイト | AAAN1F017 | ECL1F017 | | | DSY1Q0N8 | DPA4Q0P7 |
| ソフトベージュ | AAAN1F018 | ECL1F018 | | | DSY1Q0N9 | DPA4Q0P8 |
| ライトグレー | AAAN1F019 | ECL1F019 | KE5000 | JF1526 | DSY1Q0NB | DPA4Q0P9 |
| ブルクラブラウン | AAAN1F04C | ECL1F04C | | | DSY1Q0KJ | DPA4Q0RN |
| タークブラウン | AAAN1F03K | ECL1F03K | | | DSY1Q0K5 | DPA4Q0R5 |
| ブルクラブラック | AAAN1F04D | ECL1F04D | | | DSY1Q0KK | DPA4Q0RP |

※価格単位は表の通りです。

7 施工例をスマホでチェック

商品ページに二次元バーコード表示があるものは、その商品を使用した施工例をご覧いただけます。

(スマートフォン・タブレット対応)



環境によりサービスをご利用いただけない場合がございます。

8 注意事項

9 付属部材一覧

1本(個・巻)当たりの価格を表示しています。共通付属部材一覧は、P.167~P.184をご覧ください。

10 北海道限定販売商品について

北海道限定販売

このマークがついている商品は北海道限定販売の商品・部材です。

8 部材に関する注意事項

6 カラーバリエーション

9 付属部材一覧

| 品名 | 水切 34 ※1 | 中間水切 18 | ヨコ用スターター | 端部カバー ※2 | アルミ端部カバー ※2 | S 出隅カバー | S 出隅板受け 18 |
|-----------|-----------|-----------|----------|-----------|-----------------|------------|------------|
| 形状寸法図 | | | | | | | |
| 長さ | 3,030mm | 3,030mm | 3,030mm | 3,030mm | 3,030mm | 働き 3,030mm | 働き 3,030mm |
| 標準価格 (税別) | 2,610円/本 | 3,510円/本 | 2,120円/本 | 3,580円/本 | 4,740円/本 | 4,080円/本 | 3,580円/本 |
| 梱包人数 | 20本/箱 | 20本/箱 | 20本/箱 | 5本/箱 | 5本/箱 | 10本/箱 | 10本/箱 |
| 色柄 | 本体同色 フラット | 本体同色 フラット | 共通色 | 本体同色 エンボス | 下記3色 | 本体同色 エンボス | 共通色 |
| アイボリーホワイト | AMZ7F017 | ATM6F017 | | AMK7T017 | | ADS2S017 | |
| ソフトベージュ | AMZ7F018 | ATM6F018 | | AMK7T018 | AMKDF09J (ホワイト) | ADS2S018 | |
| ライトグレー | AMZ7F019 | ATM6F019 | | AMK7T019 | AMKDF09H (ホワイト) | ADS2S019 | |
| ブルクラブラウン | AMZ7F04C | ATM6F04C | AST2F00A | AMK7T04C | AMKDF09G (フラット) | ADS2S04C | ADU1F00A |
| タークブラウン | AMZ7F03K | ATM6F03K | | AMK7T03K | | ADS2S03K | |
| ブルクラブラック | AMZ7F04D | ATM6F04D | | AMK7T04D | | ADS2S04D | |

■掲載マークのご説明

センターサイディングのマーク

マイクロガード ナノテクガードによる防汚
雨で汚れを洗い落とすセルフクリーニング機能の商品です。

遮熱性フッ素鋼板 フッ素塗装高耐食GLめっき鋼板を使用した商品です。

S造防火認定品 軽量鉄骨造の防火認定商品です。

高耐候コーティング 耐候性に優れたクリアー塗装を施した商品です。

保証対応 変色・褪色 10年 塗膜の変色・褪色10年保証対応の商品です。

保証対応 塗膜 10年 塗膜10年保証対応の商品です。

保証対応 赤錆 10年 赤錆10年保証対応の商品です。

保証対応 穴あき 10年 穴あき10年保証対応の商品です。

厚み 18mm 商品の厚さを表します。

2枚梱包対応 2枚梱包対応の商品です。

特注長さ対応品 本体の特注長さ対応の商品です。

縦・横兼用 縦張り・横張りのどちらにも適した商品です。

縦張り専用 縦張り用の商品です。

横張り専用 横張り用の商品です。

フルカラー 微妙な色合いを表現できる4色フルカラーインクジェット塗装の商品です。

ツートーン 2つの異なるカラーで陰影を深め、立体感を表現した商品です。

メタリック 光沢のあるメタリック塗装により金属感を強調した商品です。

マット 小柄のちぢみ塗装により落ち着いた質感を表現した商品です。

受 受注生産品です。受注後、約2週間での納品となります。

地域限定 地域限定販売商品です。詳しくは最寄りの弊社営業所にご確認ください。

●月生産中止 このマークの商品は、記載月に生産を中止いたします。

生産一時休止 このマークの商品は、生産を一時休止しております。

在庫お問い合わせ商品 このマークの商品は、在庫がなくなり次第、販売を終了いたします。お手数ですが、在庫の有無を最寄りの弊社営業所へお問い合わせください。最新の商品情報につきましては、弊社ホームページでご案内しております。

北海道限定販売 北海道限定販売の商品・部材です。

センタールーフのマーク

フッ素鋼板 フッ素塗装高耐食GLめっき鋼板を使用した商品です。

遮熱鋼板 遮熱鋼板を使用した商品です。遮熱顔料により温度上昇を抑えます。

保証対応 変色・褪色 20年 塗膜の変色・褪色20年保証対応の商品です。

保証対応 塗膜 20年 塗膜20年保証対応の商品です。

保証対応 塗膜 15年 塗膜15年保証対応の商品です。

保証対応 赤錆 20年 赤錆20年保証対応の商品です。

保証対応 穴あき 25年 穴あき25年保証対応の商品です。

遮熱鋼板 遮熱鋼板を使用した商品です。遮熱顔料により温度上昇を抑えます。

約5.0kg/m²超軽量 商品の重量を表します。

横葺き専用 横葺き用の商品です。

生産一時休止 このマークの商品は、生産を一時休止しております。

在庫お問い合わせ商品 このマークの商品は、在庫がなくなり次第、販売を終了いたします。お手数ですが、在庫の有無を最寄りの弊社営業所へお問い合わせください。最新の商品情報につきましては、弊社ホームページでご案内しております。

ご注意とお願い

価格についてのご注意

- ・本カタログに表示された標準価格と仕様は2022年8月現在のものです。
- ・誌面に掲載の価格はメーカー希望小売価格です。消費税・工事費・運賃などは含まれておりません。(メンテナンスコストモデルプランのみ税込となります)

お願い

- ・印刷物のため実物の色柄と異なる場合がございます。商品サンプルなどで確認願います。
- ・本カタログ掲載商品につきましては改良のため、価格・仕様の一部を予告なく変更させていただく場合がございますので、あらかじめご了承ください。
- ・本カタログは商品カタログです。施工につきましては最新の「設計施工資料集 金属製外壁材・屋根材 標準施工編」をご参照ください。なお、施工は専門施工が必要ですので、建設会社様・工務店様または販売店様・専門施工店様にご相談ください。

ご注文の際は各々品番・商品名・色・数量をご連絡ください。

- ・付属部材一覧の色柄が「共通色」のものは、色の指定ができませんので、ご了承ください。

お断り

- ・製品の寸法は公称値です。

センターサイディング センタールーフ

商品一覧

LINEUP

CENTER SIDING

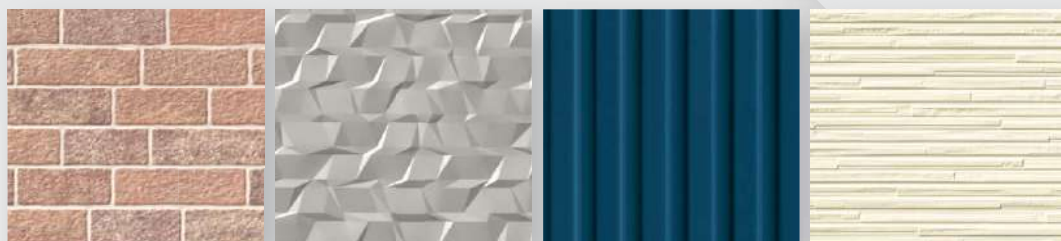

CENTER ROOF

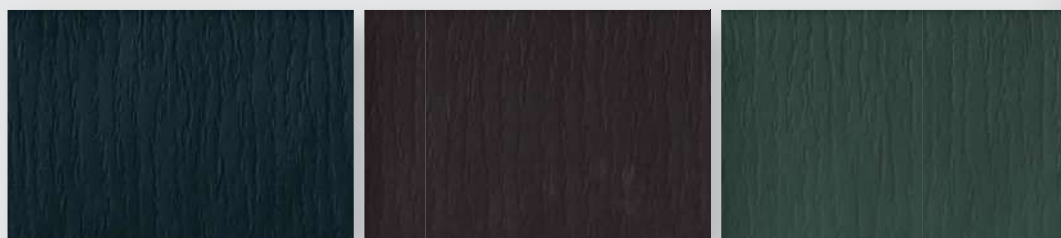

センターサイディング 商品一覧

アイ レシリーズ

ソフィアルブリック

マイクロガード

高耐候
コーティング

保証対応
変色・褪色
10年

保証対応
塗膜
10年

保証対応
赤錆
10年

保証対応
穴あき
10年

2枚
梱包対応

縦・横
兼用

※
厚み: 18mm

寸法: 18×385×3,788mm

標準価格(税抜)
13,740円/枚

▶ P.79



1FU1KD5V
SPオレンジ



1FU1KD5W
SPグレー



1FU1KDDN
SPココア

ファインボーダー

マイクロガード

高耐候
コーティング

保証対応
変色・褪色
10年

保証対応
塗膜
10年

保証対応
赤錆
10年

保証対応
穴あき
10年

2枚
梱包対応

縦・横
兼用

※
厚み: 18mm

寸法: 18×385×3,788mm

標準価格(税抜)
13,740円/枚

▶ P.81



1FE1KD5X
アソート



1FE1KDDJ
ファイングレー



1FE1KDDH
ファインベージュ

プレミアムSPシリーズ

F型 パーチェウッド プレミアムSP

遮熱性
フッ素銅板

保証対応
変色・褪色
10年

保証対応
塗膜
10年

保証対応
赤錆
10年

保証対応
穴あき
10年

2枚
梱包対応

縦・横
兼用

※
厚み: 18mm

寸法: 18×385×3,048mm 18×385×3,788mm

標準価格(税抜)
3,048mm: 7,880円/枚
3,788mm: 9,790円/枚

▶ P.85



3,048mm 1BV1G581
3,788mm 1BV1KD81
パーチェアイボリー



1BV1G582
1BV1KD82
パーチェグリーン



1BV1G583
1BV1KD83
パーチェカフェ



1BV1G584
1BV1KD84
パーチェカーボン

FB型 コルモロック プレミアムSP

遮熱性
フッ素銅板

保証対応
変色・褪色
10年

保証対応
塗膜
10年

保証対応
赤錆
10年

保証対応
穴あき
10年

2枚
梱包対応

縦・横
兼用

※
厚み: 18mm

寸法: 18×385×3,788mm

標準価格(税抜)
9,790円/枚

▶ P.87



1CA1KD5L
コルモアイボリー



1CA1KD5M
コルモベージュ



1CA1KD5N
コルモブラウン



1CA1KD5P
コルモチャコール

FB型 デフィーボーダー プレミアムSP

遮熱性
フッ素銅板

保証対応
変色・褪色
10年

保証対応
塗膜
10年

保証対応
赤錆
10年

保証対応
穴あき
10年

2枚
梱包対応

縦・横
兼用

※
厚み: 18mm

寸法: 18×385×3,788mm

標準価格(税抜)
9,790円/枚

▶ P.89

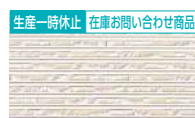

1BD1KD5R
デフィーホワイト

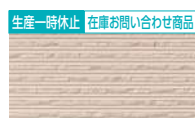

1BD1KD5S
デフィーベージュ



1BD1KD5T
デフィーブラウン



1BD1KD5U
デフィーブラック

●商品によっては、一部地域でお取り寄せになる場合がございます。詳しくは、最寄りの弊社営業所までお問い合わせください。

プレミアムシリーズ

M型 スマートフラット プレミアム

遮熱性
フッ素鋼板
S造防火
認定品
保証対応
実色・補色
10年
保証対応
塗膜
10年
保証対応
赤錆
10年
保証対応
穴あき
10年
2枚
梱包対応
特注長さ
対応品
縦・横
兼用
厚み: 18mm

寸法: 18×300×3,000mm 18×300×4,000mm

標準価格(税抜)

3,000mm: 8,090円/枚
4,000mm: 10,750円/枚

▶ P.93

| | | | |
|--|--|---|---|
| | | | |
| 3,000mm 1CM2G05Y 4,000mm 1CM2L05Y メタリックブルー | 3,000mm 1CM2G04L 4,000mm 1CM2L04L レイキーホワイト | 3,000mm 1CM2G068 4,000mm 1CM2L068 ブライトグレー | 3,000mm 1CM2G04Z 4,000mm 1CM2L04Z レイキーチャコール |

NS型 ネオスパン プレミアム

遮熱性
フッ素鋼板
S造防火
認定品
保証対応
実色・補色
10年
保証対応
塗膜
10年
保証対応
赤錆
10年
保証対応
穴あき
10年
2枚
梱包対応
特注長さ
対応品
縦・横
兼用
厚み: 18mm

寸法: 18×385×3,000mm 18×385×4,000mm

標準価格(税抜)

3,000mm: 9,670円/枚
4,000mm: 12,890円/枚

▶ P.97

| | | | | |
|--|---|--|--|---|
| | | | | |
| 3,000mm 1NS2G02B 4,000mm 1NS2L02B ライトメタリックシルバー | 3,000mm 1NS2G02A 4,000mm 1NS2L02A ガンメタルシルバー | 3,000mm 1NS2G029 4,000mm 1NS2L029 ディーブホワイト | 3,000mm 1NS2G04R 4,000mm 1NS2L04R ミストアイボリー | 3,000mm 1NS2G04S 4,000mm 1NS2L04S ミストブラック |
| | | | | |
| 3,000mm 1NS2G027 4,000mm 1NS2L027 ディーブラック | 3,000mm 1NS2G026 4,000mm 1NS2L026 イエローオーカー | 3,000mm 1NS2G04U 4,000mm 1NS2L04U ミストグリーン | 3,000mm 1NS2G05E 4,000mm 1NS2L05E ネイビーブルー | 3,000mm 1NS2G01S 4,000mm 1NS2L01S ワインレッド |
| | | | | |
| 3,000mm 1NS2G04T 4,000mm 1NS2L04T ミストブラウン | | | | |

N型 カーレンリーフ プレミアム

遮熱性
フッ素鋼板
S造防火
認定品
保証対応
実色・補色
10年
保証対応
塗膜
10年
保証対応
赤錆
10年
保証対応
穴あき
10年
2枚
梱包対応
特注長さ
対応品
縦・横
兼用
厚み: 18mm

寸法: 18×385×3,000mm 18×385×4,000mm

標準価格(税抜)

3,000mm: 9,670円/枚
4,000mm: 12,890円/枚

▶ P.101

| | | | |
|---|--|---|--|
| | | | |
| 生産一時休止 在庫お問い合わせ商品 3,000mm 1NK2G02B 4,000mm 1NK2L02B ライトメタリックシルバー | 生産一時休止 在庫お問い合わせ商品 3,000mm 1NK2G02A 4,000mm 1NK2L02A ガンメタルシルバー | 生産一時休止 在庫お問い合わせ商品 3,000mm 1NK2G029 4,000mm 1NK2L029 ディーブホワイト | 生産一時休止 在庫お問い合わせ商品 3,000mm 1NK2G027 4,000mm 1NK2L027 ディーブラック |

FN型 デリカーブ プレミアム

遮熱性
フッ素鋼板
S造防火
認定品
保証対応
実色・補色
10年
保証対応
塗膜
10年
保証対応
赤錆
10年
保証対応
穴あき
10年
2枚
梱包対応
特注長さ
対応品
縦・横
兼用
厚み: 18mm

寸法: 18×385×3,000mm 18×385×4,000mm

標準価格(税抜)

3,000mm: 8,000円/枚
4,000mm: 10,690円/枚

▶ P.105

| | | | |
|---|---|--|--|
| | | | |
| 生産一時休止 在庫お問い合わせ商品 3,000mm 1BW2G02B 4,000mm 1BW2L02B ライトメタリックシルバー | 生産一時休止 在庫お問い合わせ商品 3,000mm 1BW2G04R 4,000mm 1BW2L04R ミストアイボリー | 生産一時休止 在庫お問い合わせ商品 3,000mm 1BW2G04Z 4,000mm 1BW2L04Z レイキーチャコール | 生産一時休止 在庫お問い合わせ商品 3,000mm 1BW2G027 4,000mm 1BW2L027 ディーブラック |

※2枚梱包は、本体品番の末尾に04をつけてください。(例:ソフィアルブリックの場合 通常梱包品番:1FU1KD5V 2枚梱包品番:1FU1KD5V04)

FN型 シンストライプII プレミアム

遮熱性
フッ素鋼板

S造防火
認定品

保証対応
変色・褪色
10年

保証対応
塗膜
10年

保証対応
赤錆
10年

保証対応
穴あき
10年

2枚
梱包対応

特注長さ
対応品

縦・横
兼用

厚み: 18mm

寸法: 18×385×3,000mm 18×385×4,000mm

標準価格(税抜)

3,000mm: 8,000円/枚
4,000mm: 10,690円/枚

▶ P.109

| | | | |
|--------------------------------------|-----------------------------------|----------------------------------|----------------------------------|
| 生産一時休止 在庫お問い合わせ商品 | 生産一時休止 在庫お問い合わせ商品 | 生産一時休止 在庫お問い合わせ商品 | 生産一時休止 在庫お問い合わせ商品 |
| 3,000mm 4,000mm | 3,000mm 4,000mm | 3,000mm 4,000mm | 3,000mm 4,000mm |
| 1CN2G02B 1CN2L02B ライトメタリックシルバー | 1CN2G02A 1CN2L02A ガンメタルシルバー | 1CN2G029 1CN2L029 ディープホワイト | 1CN2G027 1CN2L027 ディープブラック |

FN型 ダイヤシェイプII プレミアム

遮熱性
フッ素鋼板

S造防火
認定品

保証対応
変色・褪色
10年

保証対応
塗膜
10年

保証対応
赤錆
10年

保証対応
穴あき
10年

2枚
梱包対応

特注長さ
対応品

縦・横
兼用

厚み: 18mm

寸法: 18×385×3,000mm 18×385×4,000mm

標準価格(税抜)

3,000mm: 8,000円/枚
4,000mm: 10,690円/枚

▶ P.113

| | | | | |
|--------------------------------------|-----------------------------------|----------------------------------|----------------------------------|----------------------------------|
| 生産一時休止 在庫お問い合わせ商品 | 生産一時休止 在庫お問い合わせ商品 | 生産一時休止 在庫お問い合わせ商品 | 生産一時休止 在庫お問い合わせ商品 | 生産一時休止 在庫お問い合わせ商品 |
| 3,000mm 4,000mm | 3,000mm 4,000mm | 3,000mm 4,000mm | 3,000mm 4,000mm | 3,000mm 4,000mm |
| 1CP2G02B 1CP2L02B ライトメタリックシルバー | 1CP2G02A 1CP2L02A ガンメタルシルバー | 1CP2G05Y 1CP2L05Y メタリックブルー | 1CP2G04R 1CP2L04R ミストアイボリー | 1CP2G027 1CP2L027 ディープブラック |

CS型 センターズパンU プレミアム

遮熱性
フッ素鋼板

S造防火
認定品

保証対応
変色・褪色
10年

保証対応
塗膜
10年

保証対応
赤錆
10年

保証対応
穴あき
10年

2枚
梱包対応

特注長さ
対応品

縦・横
兼用

厚み: 18mm

寸法: 18×400×3,000mm 18×400×4,000mm

標準価格(税抜)

3,000mm: 9,290円/枚
4,000mm: 12,360円/枚

▶ P.117

| | | | | |
|--|-------------------------------------|-------------------------------------|----------------------------------|------------------------------------|
| 生産一時休止 在庫お問い合わせ商品 | 生産一時休止 在庫お問い合わせ商品 | 生産一時休止 在庫お問い合わせ商品 | 生産一時休止 在庫お問い合わせ商品 | 生産一時休止 在庫お問い合わせ商品 |
| 3,000mm 4,000mm | 3,000mm 4,000mm | 3,000mm 4,000mm | 3,000mm 4,000mm | 3,000mm 4,000mm |
| 1CS1G061 1CS1L061 ライトメタリックシルバーII | 1CS1G067 1CS1L067 メタリックゴールドII | 1CS1G066 1CS1L066 ガンメタルシルバーII | 1CS1G05Y 1CS1L05Y メタリックブルー | 1CS1G063 1CS1L063 ディープホワイトII |
| 3,000mm 4,000mm | 3,000mm 4,000mm | 3,000mm 4,000mm | 3,000mm 4,000mm | 3,000mm 4,000mm |
| 1CS1G064 1CS1L064 ミストアイボリーII | 1CS1G065 1CS1L065 ネイビーブルーII | 1CS1G062 1CS1L062 ディープブラックII | | |

ST型 センターストライプU プレミアム

遮熱性
フッ素鋼板

S造防火
認定品

保証対応
変色・褪色
10年

保証対応
塗膜
10年

保証対応
赤錆
10年

保証対応
穴あき
10年

2枚
梱包対応

特注長さ
対応品

縦・横
兼用

厚み: 18mm

寸法: 18×385×3,000mm 18×385×4,000mm

標準価格(税抜)

3,000mm: 7,570円/枚
4,000mm: 10,080円/枚

▶ P.121

| | | | | |
|--------------------------------------|-----------------------------------|----------------------------------|---------------------------------|----------------------------------|
| 生産一時休止 在庫お問い合わせ商品 | 生産一時休止 在庫お問い合わせ商品 | 生産一時休止 在庫お問い合わせ商品 | 生産一時休止 在庫お問い合わせ商品 | 生産一時休止 在庫お問い合わせ商品 |
| 3,000mm 4,000mm | 3,000mm 4,000mm | 3,000mm 4,000mm | 3,000mm 4,000mm | 3,000mm 4,000mm |
| 1SU1G02B 1SU1L02B ライトメタリックシルバー | 1SU1G02A 1SU1L02A ガンメタルシルバー | 1SU1G029 1SU1L029 ディープホワイト | 1SU1G05E 1SU1L05E ネイビーブルー | 1SU1G027 1SU1L027 ディープブラック |
| 3,000mm 4,000mm | 3,000mm 4,000mm | 3,000mm 4,000mm | 3,000mm 4,000mm | 3,000mm 4,000mm |
| 1SU1G04R 1SU1L04R ミストアイボリー | 1SU1G04U 1SU1L04U ミストグリーン | 1SU1G04T 1SU1L04T ミストブラウン | | |

F型 パーチェウッド プレミアム

遮熱性
フッ素鋼板

S造防火
認定品

保証対応
変色・褪色
10年

保証対応
塗膜
10年

保証対応
赤錆
10年

保証対応
穴あき
10年

2枚
梱包対応

特注長さ
対応品

縦・横
兼用

厚み: 18mm

寸法: 18×385×3,048mm 18×385×3,788mm

標準価格(税抜)

3,048mm: 7,690円/枚
3,788mm: 9,560円/枚

▶ P.125

| | | | |
|----------------------------------|---------------------------------|-----------------------------------|----------------------------------|
| 生産一時休止 在庫お問い合わせ商品 | 生産一時休止 在庫お問い合わせ商品 | 生産一時休止 在庫お問い合わせ商品 | 生産一時休止 在庫お問い合わせ商品 |
| 3,048mm 3,788mm | 3,048mm 3,788mm | 3,048mm 3,788mm | 3,048mm 3,788mm |
| 1BV1G54L 1BV1KD4L レイキーホワイト | 1BV1G54T 1BV1KD4T ミストブラウン | 1BV1G54Z 1BV1KD4Z レイキーチャコール | 1BV1G527 1BV1KD27 ディープブラック |

FB型 レフィーナウォール プレミアム

遮熱性
フッ素鋼板

保証対応
変色・褪色
10年

保証対応
塗膜
10年

保証対応
赤錆
10年

保証対応
穴あき
10年

2枚
梱包対応

特注長さ
対応品

縦・横
兼用

厚み: 18mm

寸法: 18×385×3,788mm

標準価格(税抜)
9,560円/枚

▶ P.127



1CL1KD4L
レイキーホワイト



1CL1KD4X
レイキーベージュ

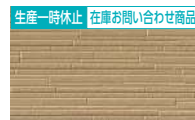

1CL1KD4Y
レイキーブラウン



1CL1KD4Z
レイキーチャコール

FB型 コルモロック プレミアム

遮熱性
フッ素鋼板

保証対応
変色・褪色
10年

保証対応
塗膜
10年

保証対応
赤錆
10年

保証対応
穴あき
10年

2枚
梱包対応

特注長さ
対応品

縦・横
兼用

厚み: 18mm

寸法: 18×385×3,788mm

標準価格(税抜)
9,560円/枚

▶ P.129



1CA1KD29
ディープホワイト



1CA1KD4R
ミストアイボリー



1CA1KD5B
ミルキーベージュ



1CA1KD4T
ミストブラウン



1CA1KD4Z
レイキーチャコール

FB型 ネオレリーフ プレミアム

遮熱性
フッ素鋼板

保証対応
変色・褪色
10年

保証対応
塗膜
10年

保証対応
赤錆
10年

保証対応
穴あき
10年

2枚
梱包対応

特注長さ
対応品

縦・横
兼用

厚み: 18mm

寸法: 18×385×3,788mm

標準価格(税抜)
9,560円/枚

▶ P.131

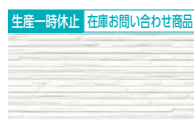

1BS1KD29
ディープホワイト

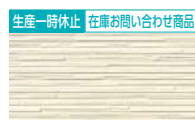

1BS1KD4R
ミストアイボリー



1BS1KD4V
モカブラウン



1BS1KD4T
ミストブラウン



1BS1KD27
ディープブラック

FB型 レクトミュール プレミアム

遮熱性
フッ素鋼板

保証対応
変色・褪色
10年

保証対応
塗膜
10年

保証対応
赤錆
10年

保証対応
穴あき
10年

2枚
梱包対応

特注長さ
対応品

縦・横
兼用

厚み: 18mm

寸法: 18×385×3,788mm

標準価格(税抜)
9,560円/枚

▶ P.133



1CJ1KD5Y
メタリックブルー



1CJ1KD2A
ガンメタルシルバー



1CJ1KD29
ディープホワイト



1CJ1KD4U
ミストグリーン



1CJ1KD27
ディープブラック

FB型 デフィーボーダー プレミアム

遮熱性
フッ素鋼板

保証対応
変色・褪色
10年

保証対応
塗膜
10年

保証対応
赤錆
10年

保証対応
穴あき
10年

2枚
梱包対応

特注長さ
対応品

縦・横
兼用

厚み: 18mm

寸法: 18×385×3,788mm

標準価格(税抜)
9,560円/枚

▶ P.135

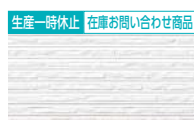

1BD1KD29
ディープホワイト

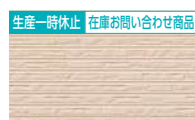

1BD1KD5B
ミルキーベージュ

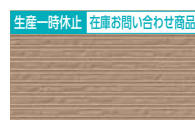

1BD1KD5C
ミルキーブラウン



1BD1KD27
ディープブラック

F型 塗り壁 プレミアム

遮熱性
フッ素鋼板

保証対応
変色・褪色
10年

保証対応
塗膜
10年

保証対応
赤錆
10年

保証対応
穴あき
10年

2枚
梱包対応

特注長さ
対応品

縦・横
兼用

厚み: 18mm

寸法: 18×385×3,048mm 18×385×3,788mm

標準価格(税抜)
3,048mm: 7,690円/枚
3,788mm: 9,560円/枚

▶ P.137



3,048mm 1BJ1G54L
3,788mm 1BJ1KD4L
レイキーホワイト



1BJ1G54X
1BJ1KD4X
レイキーベージュ



1BJ1G54Y
1BJ1KD4Y
レイキーブラウン



1BJ1G54Z
1BJ1KD4Z
レイキーチャコール

※2枚梱包は、本体品番の末尾に04をつけてください。(例:ソフィアルブリックの場合 通常梱包品番:1FU1KD5V 2枚梱包品番:1FU1KD5V04)

モノカラーシリーズ

ST型 センターストライプU **NEW**

※
保証対応 赤錆 10年 保証対応 穴あき 10年 2枚 梱包対応 特注長さ 対応品 縦・横 兼用 厚み: 18mm
寸法: 18×385×3,000mm 18×385×4,000mm

標準価格(税抜)

3,000mm: 6,960円/枚
4,000mm: 9,290円/枚

▶ P.141



3,000mm 1SU1G03S
4,000mm 1SU1L03S
ジェニュインホワイト

1SU1G017
1SU1L017
アイボリーホワイト

1SU1G03R
1SU1L03R
ハバナブラウン

1SU1G03T
1SU1L03T
ジェットブラック

F型 パーチェウツド **NEW**

※
保証対応 赤錆 10年 保証対応 穴あき 10年 2枚 梱包対応 特注長さ 対応品 縦・横 兼用 厚み: 18mm
寸法: 18×385×3,048mm 18×385×3,788mm

標準価格(税抜)

3,048mm: 7,080円/枚
3,788mm: 8,800円/枚

▶ P.143



3,048mm 1BV1G53L
3,788mm 1BV1KD3L
ビュアホワイト

1BV1G53K
1BV1KD3K
ダークブラウン

1BV1G54D
1BV1KD4D
ブルクラブラック

FB型 コルモロック **NEW**

※
保証対応 赤錆 10年 保証対応 穴あき 10年 2枚 梱包対応 特注長さ 対応品 縦・横 兼用 厚み: 18mm
寸法: 18×385×3,788mm

標準価格(税抜)

8,800円/枚

▶ P.145



1CA1KD3L
ビュアホワイト

1CA1KD47
YS アイボリーホワイト

1CA1KD4A
ブルクラベージュ

1CA1KD3K
ダークブラウン

FB型 ネオレリーフ **NEW**

※
保証対応 赤錆 10年 保証対応 穴あき 10年 2枚 梱包対応 特注長さ 対応品 縦・横 兼用 厚み: 18mm
寸法: 18×385×3,788mm

標準価格(税抜)

8,800円/枚

▶ P.147

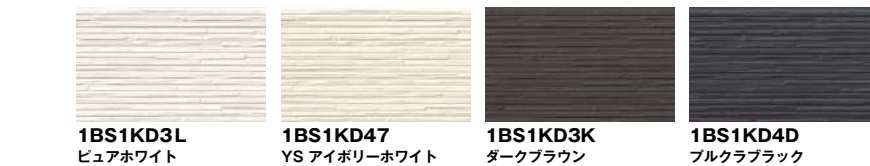

1BS1KD3L
ビュアホワイト

1BS1KD47
YS アイボリーホワイト

1BS1KD3K
ダークブラウン

1BS1KD4D
ブルクラブラック

FB型 レフィーナウォール **NEW**

※
保証対応 赤錆 10年 保証対応 穴あき 10年 2枚 梱包対応 特注長さ 対応品 縦・横 兼用 厚み: 18mm
寸法: 18×385×3,788mm

標準価格(税抜)

8,800円/枚

▶ P.149



1FV1KD3L
ビュアホワイト

1FV1KD4A
ブルクラベージュ

1FV1KD4C
ブルクラブラウン

1FV1KD3K
ダークブラウン

1FV1KD4D
ブルクラブラック

FB型 デフィーボーダー **NEW**

※
保証対応 赤錆 10年 保証対応 穴あき 10年 2枚 梱包対応 特注長さ 対応品 縦・横 兼用 厚み: 18mm
寸法: 18×385×3,788mm

標準価格(税抜)

8,800円/枚

▶ P.151



1BD1KD3L
ビュアホワイト

1BD1KD4A
ブルクラベージュ

1BD1KD4C
ブルクラブラウン

1BD1KD4D
ブルクラブラック

F型 塗り壁 **NEW**

保証対応
赤錆
10年

保証対応
穴あき
10年

縦・横
兼用

厚み: **18mm**

寸法: 18×385×3,048mm 18×385×3,788mm

標準価格(税抜)
3,048mm: **7,080円/枚**
3,788mm: **8,800円/枚**

▶ P.153



3,048mm **1BJ1G52J**
HS アイボリーホワイト

3,788mm **1BJ1KD2J**
HS アイボリーホワイト

1BJ1G53Q
HS ソフトベージュ

1BJ1KD3Q
HS ソフトベージュ

1BJ1G53F
HS マスタードイエロー

1BJ1KD3F
HS マスタードイエロー

1BJ1G54F
HS ブルクラブラウン

1BJ1KD4F
HS ブルクラブラウン

FB型 影光

※

保証対応
赤錆
10年

保証対応
穴あき
10年

2枚
梱包対応

特注長さ
対応品

縦・横
兼用

厚み: **18mm**

寸法: 18×385×3,788mm

標準価格(税抜)
8,800円/枚

▶ P.155



1FE1KD17
アイボリーホワイト

1FE1KD18
ソフトベージュ

1FE1KD19
ライトグレー

1FE1KD4C
ブルクラブラウン

1FE1KD3K
ダークブラウン

1FE1KD4D
ブルクラブラック

FB型 ブリック 北海道限定販売

保証対応
赤錆
10年

保証対応
穴あき
10年

縦張り
専用

厚み: **18mm**

寸法: 18×385×3,788mm

標準価格(税抜)
7,840円/枚

▶ P.157



1FP1KD3Q
ソフトベージュ

1FP1KD3F
マスタードイエロー

1FP1KD2H
ベージュ

1FP1KD3N
ベイクブラウン

ベーシックシリーズ

D型 ノースウッド

保証対応
赤錆
10年

保証対応
穴あき
10年

縦張り
専用

厚み: **18mm**

寸法: 18×368×3,788mm

標準価格(税抜)
7,510円/枚

▶ P.161



1DD1KD2J
アイボリーホワイト

1DD1KD2C
グレー

1DD1KD2H
ベージュ

1DD1KD3N
ベイクブラウン

1DD1KD2F
レンガ
北海道限定販売

A型

保証対応
赤錆
10年

保証対応
穴あき
10年

特注長さ
対応品

縦・横
兼用

厚み: **18mm**

寸法: 18×241×3,048mm 18×241×3,658mm

標準価格(税抜)
3,048mm: **3,800円/枚**
3,658mm: **4,540円/枚**

▶ P.163



3,048mm **1AA1G548**
KUホワイト

3,658mm **1AA1JZ48**
KUホワイト

1AA1G547
YS アイボリーホワイト

1AA1JZ47
YS アイボリーホワイト

1AA1G545
グレーII

1AA1JZ45
グレーII

1AA1G559
ローズクリームII

1AA1JZ59
ローズクリームII

1AA1G55A
ベージュII

1AA1JZ5A
ベージュII

1AA1G54W
NゴールドII

1AA1JZ4W
NゴールドII

1AA1G558
ブラックII

1AA1JZ58
ブラックII

両面鋼板パネル

FN型 ダイヤシェイプBSII

S造防火
認定品

保証対応
赤錆
10年

保証対応
穴あき
10年

特注長さ
対応品

縦・横
兼用

受

厚み: **18mm**

両面鋼板のサンドイッチパネルです。

寸法: 18×385×4,000mm

標準価格(税抜)
14,500円/枚

▶ P.165



1CR2L047
YS アイボリーホワイト

1CR2L045
グレーII

裏面/アイボリー

※2枚梱包は、本体品番の末尾に**04**をつけてください。(例:ソフィアルブリックの場合 通常梱包品番:1FU1KD5V 2枚梱包品番:1FU1KD5V04)

センターフ 商品一覧

※商品によっては、一部地域でお取り寄せになる場合がございます。
詳しくは、最寄りの弊社営業所までお問い合わせください。

超高耐久 横暖ルーファ^{アルファ} プレミアムS



標準価格(税抜)
7,260円/枚

▶ P.209

生産一時休止 在庫お問い合わせ商品



2BE1FW54
FブラックS

生産一時休止 在庫お問い合わせ商品



2BE1FW55
FブラウンS

生産一時休止 在庫お問い合わせ商品



2BE1FW56
FグリーンS

超高耐久 横暖ルーファ プレミアムS



標準価格(税抜)
7,430円/枚

▶ P.211

生産一時休止 在庫お問い合わせ商品



2YC1G354
FブラックS

生産一時休止 在庫お問い合わせ商品



2YC1G355
FブラウンS

生産一時休止 在庫お問い合わせ商品



2YC1G356
FグリーンS

超高耐久 横暖ルーファ^{アルファ} S



標準価格(税抜)
5,930円/枚

▶ P.213



2BE1FW51
KブラックS



2BE1FW52
KブラウンS



2BE1FW53
KグリーンS



2BE1FW57
Kキングロス

超高耐久 横暖ルーファS



標準価格(税抜)
6,080円/枚

▶ P.215



2YC1G351
KブラックS



2YC1G352
KブラウンS



2YC1G353
KグリーンS

超高耐久 横暖ルーファS 1820



標準価格(税抜)
3,650円/枚

▶ P.217



2YC1CG51
KブラックS



2YC1CG52
KブラウンS



2YC1CG53
KグリーンS

CENTER SIDING

センターサイディング



センターサイディング 商品仕様一覧

| シリーズ名 | 商品名 | 掲載ページ | 本体仕様 | | | | | | | | | | | | | | | | | | | | | | |
|---------------------|----------------------|-----------|-----------|--------|--------|-----------|---------|---------|-----|----------|-------|---------|--------|-----------|-------|-----------|-----|------------|---------|--------|-----|-----|------|---|---|
| | | | 本体寸法 (mm) | | | 本体価格 (税抜) | | | カラー | 梱包入数 (枚) | | 特注長さ対応品 | 表面材 | | 芯材 | | 裏面材 | 張り方 | | かん合部形状 | | | | | |
| | | | 厚み | 働き幅 | 長さ | 円/枚 | (約) 円/㎡ | (約) 円/坪 | | 色数 | 標準梱包 | | 2枚梱包対応 | G L めっき鋼板 | 塗装高耐食 | インシアスレト※1 | | 硬質ウレタンフォーム | 亜鉛めっき鋼板 | 縦張り | 横張り | 糸目地 | リブ目地 | | |
| iシリーズ | ソフィアルブリック | P.79 | 18 | 385 | 3,788 | 13,740 | 9,420 | 31,100 | 3 | 8 | ● | ● | ● | ● | ● | ● | ● | ● | ● | ● | | | | | |
| | ファインボーダー | P.81 | | | | | | | | | ● | ● | ● | ● | ● | ● | ● | ● | ● | ● | ● | ● | ● | ● | ● |
| プレミアムSPシリーズ | F型 パーチェウッド プレミアムSP | P.85 | 18 | 385 | 3,048 | 7,880 | 6,700 | 22,100 | 4 | 8 | ● | ● | ● | ● | ● | ● | ● | ● | ● | ● | | | | | |
| | FB型 コルモロック プレミアムSP | P.87 | | | 3,788 | 9,790 | | | | | ● | ● | ● | ● | ● | ● | ● | ● | ● | ● | ● | ● | ● | ● | |
| | FB型 デファイボーダー プレミアムSP | P.89 | | | | | | | | | ● | ● | ● | ● | ● | ● | ● | ● | ● | ● | ● | ● | ● | ● | ● |
| プレミアムシリーズ | M型 スマートフラット プレミアム | P.93 | 18 | 385 | 3,000 | 8,090 | 8,970 | 29,600 | 4 | 8 | ● | ● | ● | ● | ● | ● | ● | ● | ● | ● | | | | | |
| | NS型 ネオスパン プレミアム | P.97 | | | 4,000 | 10,750 | | | | | 8,360 | 27,600 | 11 | 6 | ● | ● | ● | ● | ● | ● | ● | ● | ● | ● | ● |
| | | | | | 4,000 | 12,890 | | | | | | | | | ● | ● | ● | ● | ● | ● | ● | ● | ● | ● | ● |
| | N型 カーレンリーフ プレミアム | P.101 | | | 3,000 | 9,670 | | | | | 6,940 | 22,900 | 8 | 4 | ● | ● | ● | ● | ● | ● | ● | ● | ● | ● | ● |
| | | | | | 4,000 | 12,890 | | | | | | | | | ● | ● | ● | ● | ● | ● | ● | ● | ● | ● | ● |
| | FN型 デリカーブ プレミアム | P.105 | | | 3,000 | 8,000 | | | | | 6,940 | 22,900 | 8 | 4 | ● | ● | ● | ● | ● | ● | ● | ● | ● | ● | ● |
| | 4,000 | 10,690 | | | ● | ● | | | | | | | | | ● | ● | ● | ● | ● | ● | ● | ● | ● | ● | ● |
| | FN型 シンストライプII プレミアム | P.109 | | | 3,000 | 8,000 | | | | | 6,940 | 22,900 | 8 | 5 | ● | ● | ● | ● | ● | ● | ● | ● | ● | ● | ● |
| | 4,000 | 10,690 | | | ● | ● | | | | | | | | | ● | ● | ● | ● | ● | ● | ● | ● | ● | ● | ● |
| | FN型 ダイヤシェイプII プレミアム | P.113 | | | 3,000 | 8,000 | | | | | 7,730 | 25,500 | 8 | 6 | ● | ● | ● | ● | ● | ● | ● | ● | ● | ● | ● |
| | 4,000 | 10,690 | | | ● | ● | | | | | | | | | ● | ● | ● | ● | ● | ● | ● | ● | ● | ● | ● |
| | CS型 センタースパンU プレミアム | P.117 | | | 3,000 | 9,290 | | | | | 7,730 | 25,500 | 8 | 6 | ● | ● | ● | ● | ● | ● | ● | ● | ● | ● | ● |
| | 4,000 | 12,360 | | | ● | ● | | | | | | | | | ● | ● | ● | ● | ● | ● | ● | ● | ● | ● | ● |
| | ST型 センターストライプU プレミアム | P.121 | | | 3,000 | 7,570 | | | | | 6,550 | 21,600 | 8 | 8 | ● | ● | ● | ● | ● | ● | ● | ● | ● | ● | ● |
| | 4,000 | 10,080 | | | ● | ● | | | | | | | | | ● | ● | ● | ● | ● | ● | ● | ● | ● | ● | ● |
| F型 パーチェウッド プレミアム | P.125 | 3,048 | 7,690 | 6,550 | 21,600 | 8 | 4 | ● | ● | ● | ● | ● | ● | ● | ● | ● | ● | ● | | | | | | | |
| 3,788 | 9,560 | ● | ● | | | | | ● | ● | ● | ● | ● | ● | ● | ● | ● | ● | ● | ● | ● | | | | | |
| FB型 レフィーナウォール プレミアム | P.127 | ● | ● | 6,550 | 21,600 | 8 | 5 | ● | ● | ● | ● | ● | ● | ● | ● | ● | ● | ● | | | | | | | |
| ● | ● | ● | ● | | | | | ● | ● | ● | ● | ● | ● | ● | ● | ● | ● | ● | ● | ● | | | | | |
| FB型 コルモロック プレミアム | P.129 | ● | ● | 6,550 | 21,600 | 8 | 8 | ● | ● | ● | ● | ● | ● | ● | ● | ● | ● | ● | | | | | | | |
| ● | ● | ● | ● | | | | | ● | ● | ● | ● | ● | ● | ● | ● | ● | ● | ● | ● | ● | | | | | |
| FB型 ネオリーフ プレミアム | P.131 | ● | ● | 6,550 | 21,600 | 8 | 5 | ● | ● | ● | ● | ● | ● | ● | ● | ● | ● | ● | | | | | | | |
| ● | ● | ● | ● | | | | | ● | ● | ● | ● | ● | ● | ● | ● | ● | ● | ● | ● | ● | | | | | |
| FB型 レクトミュール プレミアム | P.133 | ● | ● | 6,550 | 21,600 | 8 | 4 | ● | ● | ● | ● | ● | ● | ● | ● | ● | ● | ● | | | | | | | |
| ● | ● | ● | ● | | | | | ● | ● | ● | ● | ● | ● | ● | ● | ● | ● | ● | ● | ● | | | | | |
| FB型 デファイボーダー プレミアム | P.135 | ● | ● | 6,550 | 21,600 | 8 | 4 | ● | ● | ● | ● | ● | ● | ● | ● | ● | ● | ● | | | | | | | |
| ● | ● | ● | ● | | | | | ● | ● | ● | ● | ● | ● | ● | ● | ● | ● | ● | ● | ● | | | | | |
| F型 塗り壁 プレミアム | P.137 | 3,048 | 7,690 | 6,550 | 21,600 | 8 | 4 | ● | ● | ● | ● | ● | ● | ● | ● | ● | ● | ● | | | | | | | |
| 3,788 | 9,560 | ● | ● | | | | | ● | ● | ● | ● | ● | ● | ● | ● | ● | ● | ● | ● | ● | | | | | |
| モノカラーシリーズ | ST型 センターストライプU | NEW P.141 | 18 | 385 | 3,000 | 6,960 | 6,030 | 19,900 | 4 | 8 | ● | ● | ● | ● | ● | ● | ● | ● | ● | | | | | | |
| | 4,000 | 9,290 | | | ● | ● | | | | | ● | ● | ● | ● | ● | ● | ● | ● | ● | ● | ● | | | | |
| | F型 パーチェウッド | NEW P.143 | | | 3,048 | 7,080 | | | | | ● | ● | ● | ● | ● | ● | ● | ● | ● | ● | ● | ● | | | |
| | FB型 コルモロック | NEW P.145 | | | 3,788 | 8,800 | | | | | ● | ● | ● | ● | ● | ● | ● | ● | ● | ● | ● | ● | ● | | |
| | FB型 ネオリーフ | NEW P.147 | | | | | | | | | ● | ● | ● | ● | ● | ● | ● | ● | ● | ● | ● | ● | ● | ● | |
| | FB型 レフィーナウォール | NEW P.149 | | | ● | ● | | | | | ● | ● | ● | ● | ● | ● | ● | ● | ● | ● | ● | ● | ● | | |
| | FB型 デファイボーダー | NEW P.151 | | | ● | ● | | | | | ● | ● | ● | ● | ● | ● | ● | ● | ● | ● | ● | ● | ● | | |
| | F型 塗り壁 | NEW P.153 | | | 3,048 | 7,080 | | | | | ● | ● | ● | ● | ● | ● | ● | ● | ● | ● | ● | ● | ● | | |
| FB型 影光 | P.155 | 3,788 | 8,800 | ● | ● | ● | ● | ● | ● | ● | ● | ● | ● | ● | ● | ● | | | | | | | | | |
| FB型 ブリック | 北海道限定販売 P.157 | 7,840 | 5,360 | 17,700 | 4 | ● | ● | ● | ● | ● | ● | ● | ● | ● | ● | ● | | | | | | | | | |
| ベーシックシリーズ | D型 ノースウッド | P.161 | 18 | 368 | 3,788 | 7,510 | 5,390 | 17,800 | 5 | 8 | ● | ● | ● | ● | ● | ● | ● | ● | | | | | | | |
| | A型 | P.163 | | | 241 | 3,048 | | | | | 3,800 | 5,150 | 17,000 | 7 | 12 | ● | ● | ● | ● | ● | ● | ● | | | |
| 両面鋼板パネル | FN型 ダイヤシェイプBSII | P.165 | 18 | 385 | 4,000 | 14,500 | 9,420 | 31,100 | 2 | 6 | ● | ● | ● | ● | ● | ● | ● | ● | | | | | | | |

※1 HFO (ノンフロン発泡剤) による製造方法です。

注) 商品によっては、一部地域でお取り寄せになる場合がございます。詳しくは、最寄りの弊社営業所までお問い合わせください。

商品特長

センターサイディング

センターサイディング 特注長さ対応品

■特注長さ対応品 対応寸法・価格表

| シリーズ名 | 商品名 | 対応寸法 | 標準価格(税抜) | |
|---------------|----------------------------------|----------------------|------------|------------|
| プレミアム シリーズ | M型 スマートフラット プレミアム ▶P.93 | 2,500mm } 7,000mm | 約35,520円/坪 | 約10,760円/㎡ |
| | NS型 ネオスパン プレミアム ▶P.97 | 1,900mm } 8,500mm | 約33,120円/坪 | 約10,040円/㎡ |
| | N型 カーレンリーフ プレミアム ▶P.101 | | | |
| | FN型 デリカーブ プレミアム ▶P.105 | 2,500mm } 7,000mm | 約27,480円/坪 | 約8,330円/㎡ |
| | FN型 シンストライプII プレミアム ▶P.109 | | | |
| | FN型 ダイヤシェイプII プレミアム ▶P.113 | | | |
| | CS型 センタースパンU プレミアム ▶P.117 | 1,900mm } 8,500mm | 約30,600円/坪 | 約9,270円/㎡ |
| | ST型 センターストライプU プレミアム ▶P.121 | 2,500mm } 7,000mm | 約25,920円/坪 | 約7,850円/㎡ |
| | F型 パーチェウッド プレミアム ▶P.125 | | | |
| | FB型 レフィーナウォール プレミアム ▶P.127 | | | |
| | FB型 コルモロック プレミアム ▶P.129 | | | |
| | FB型 ネオレリーフ プレミアム ▶P.131 | | | |
| | FB型 レクトミュール プレミアム ▶P.133 | | | |
| | FB型 デフィーボーダー プレミアム ▶P.135 | | | |
| モノカラー シリーズ | ST型 センターストライプU NEW ▶P.141 | 2,500mm } 7,000mm | 約23,880円/坪 | 約7,240円/㎡ |
| | F型 パーチェウッド NEW ▶P.143 | | | |
| | FB型 コルモロック NEW ▶P.145 | | | |
| | FB型 ネオレリーフ NEW ▶P.147 | | | |
| | FB型 レフィーナウォール NEW ▶P.149 | | | |
| | FB型 デフィーボーダー NEW ▶P.151 | | | |
| | FB型 影光 ▶P.155 | | | |
| ベーシック シリーズ | A型 ▶P.163 | 2,200mm } 8,000mm | 約20,400円/坪 | 約6,180円/㎡ |
| 両面鋼板パネル | FN型 ダイヤシェイプBSII ▶P.165 | 2,500mm } 7,000mm | 約37,320円/坪 | 約11,310円/㎡ |

※特注長さ対応は10mm単位で対応可能です。

特注長さ対応をしていない商品

- ・iシリーズ
- ・プレミアムSPシリーズ
- ・プレミアムシリーズ [F型 塗り壁 プレミアム]
- ・モノカラーシリーズ [F型 塗り壁]、[FB型 ブリック **北海道限定販売**]
- ・ベーシックシリーズ [D型 ノースウッド]

センターサイディングは、特注長さ対応をしています。(一部商品を除きます。)

対応寸法の範囲内であれば、ご指定の長さ(10mm単位)でご発注いただけます。

特注長さ対応品を使用することで、接合部に目が見えない一体感のあるこだわりの意匠を実現することができます。

※特注品の2枚梱包対応はしていません。

縦張りイメージ



CS型 センターズパンU プレミアム(カラー:ディーブブラックII) ※写真はイメージです。

上下接合部が無く、
スッキリとした一体感のある
仕上がりに!



標準品の場合



特注長さ対応品の場合

商品特長

センターサイディング

横張りイメージ



FB型 影光(カラー:アイボリーホワイト、ダークブラウン)

目地カバーが無く、
まとまりのある美しい外観へ!

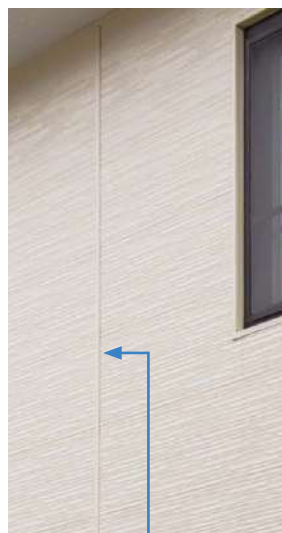

標準品の場合



特注長さ対応品の場合

センターサイディングの構造

1 耐久性、断熱性に優れた三層構造。

ニチハのセンターサイディングは、表面材と裏面材に断熱材をサンドイッチ（一体成型）した高性能外壁材です。新築からリフォームまで、用途にあわせてお選びいただけます。

商品特長

センターサイディング

保証対応
赤錆 10年

保証対応
穴あき 10年

ニチハの
塗装高耐食GLめっき鋼板は
赤錆・穴あき10年保証を実現。

※保証対象者は住宅会社様です。
保証は申請手続きが必要です。
詳細についてはP.335を
ご覧ください。

裏面材

アルミラミネート加工紙

外壁材の強度を高めると共に、
輻射熱を反射し室内を快適な温度
に保ちます。

断熱材（芯材）

硬質ウレタンフォーム または
イソシアヌレートフォーム

断熱性・遮音性に優れた芯材を
使用。

表面材

塗装高耐食GLめっき鋼板
(溶融55%アルミニウム - 亜鉛合金めっき鋼板)

55%アルミニウム・亜鉛合金めっき鋼板。一般的な
亜鉛めっき鋼板と比べ、耐食性が大幅に向上します。

■表面材の仕様

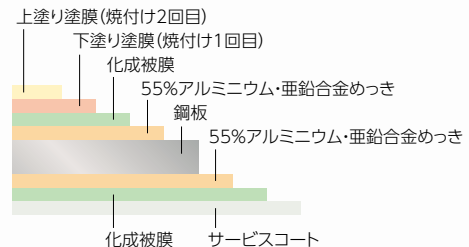

※サービスコートにはめっき層・化成被膜・塗装を含みます。

2 塗装高耐食GLめっき鋼板は一般的な亜鉛めっき鋼板に比べ約3～6倍の寿命があります。

塗装高耐食GLめっき鋼板のめっき層は、亜鉛リッチ層がアルミリッチ層を網目状に囲い込んだ構造。

亜鉛の犠牲防食作用*1とアルミニウムの不動態保護作用*2を最大限に機能させるめっき層の組成で、非常に優れた耐食性を発揮します。

塗装高耐食GLめっき鋼板は、鋼板の端部においても高い耐久性を発揮します。

*1 イオン化傾向の異なる亜鉛と鉄が接触し、亜鉛が溶解。鋼板自体の酸化を防止すること。

*2 金属の表面に酸化皮膜ができ、腐食や酸化から保護する状態のこと。

塗装高耐食GLめっき鋼板の表面構造

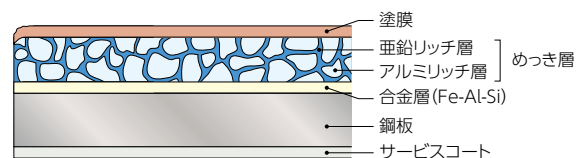

※サービスコートにはめっき層・化成被膜・塗装を含みます。

高耐食GLめっき鋼板のめっき層組成

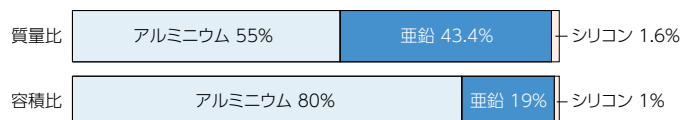

超高耐候 フッ素塗装高耐食GLめっき鋼板

1 分子結合力が紫外線より強い。

フッ素塗装高耐食GLめっき鋼板は、色あせの要因となる紫外線エネルギーを上回る安定した結合エネルギーを持つため、一般的な塗装鋼板より外壁材をしっかりガードすることができます。

■ 結合エネルギー比較

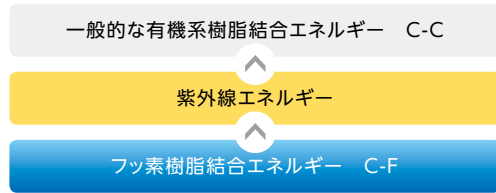

紫外線に負けない
強靱な分子結合力

フッ素塗装高耐食GLめっき鋼板は、フッ素樹脂とアクリル樹脂が相溶した状態で被膜を形成している鋼板です。

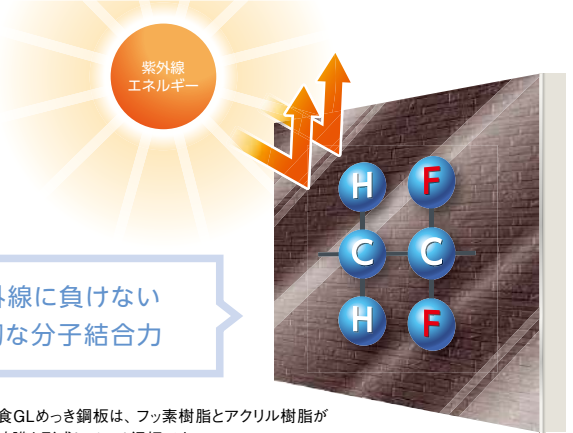

2 抜群の耐久性能をもつ「プレミアムSPシリーズ」・「プレミアムシリーズ」は、変色・褪色10年保証!!

強い陽射しや熱、雪、長雨などの過酷な自然環境にさらされる外壁材。一般的に約5~7年程度で表面の塗膜が劣化し塗り替える必要があるといわれています。同シリーズは、紫外線に強いフッ素塗装高耐食GLめっき鋼板なので、10年間という長期の変色・褪色保証を実現しています。メンテナンススケジュールについてはP.39をご覧ください。*保証対象者は住宅会社様です。保証は申請手続きが必要です。詳細についてはP.335をご覧ください。

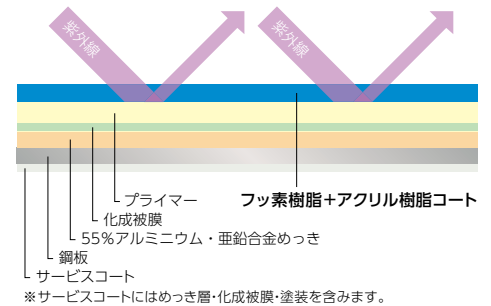

3 優れた遮熱性能

一般的な鋼板とフッ素塗装高耐食GLめっき鋼板の鋼板裏面温度を比較すると約10℃の温度差があり、「センターサイディング プレミアムシリーズ」が屋内温度の上昇を大幅に軽減する効果が見込めます。*プレミアムSPシリーズも約4~5℃の軽減効果が見込めます。

フッ素塗装高耐食GLめっき鋼板は一般的な鋼板と比べて日射反射率が高く、太陽エネルギーを吸収しにくいことがわかります。特に濃色のブラックとブラウンの2色では、高い効果を発揮します。

一般的な鋼板とフッ素塗装高耐食GLめっき鋼板の鋼板裏面温度差 簡易試験結果

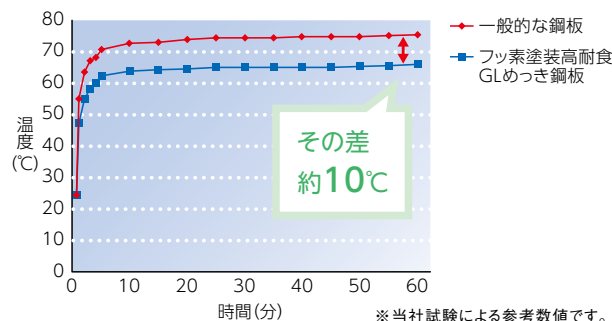

試験方法：室温18~19℃で製品から20cmの位置に光源(ハロゲンランプ)を設置し60分間比較

試験体：一般的な鋼板(カラー：ブラック)、フッ素塗装高耐食GLめっき鋼板(カラー：ディープブラック)

一般的な鋼板とフッ素塗装高耐食GLめっき鋼板の日射反射率 (当社試験測定データ)

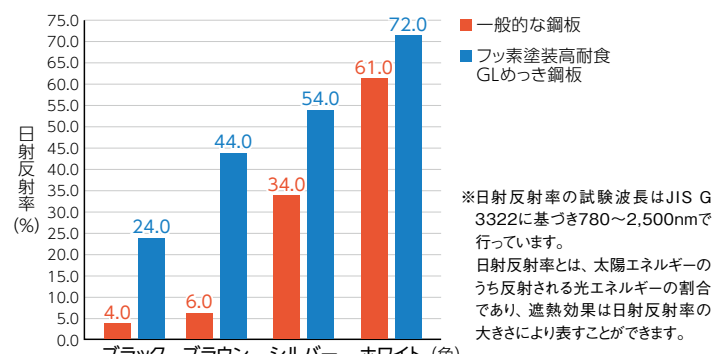

試験体：一般的な鋼板(カラー：ブラック、ブラウン、シルバー、ホワイト)、フッ素塗装高耐食GLめっき鋼板(カラー：ディープブラック、ミストブラウン、ライトメタリックシルバー、ディープホワイト)

プレミアムSPシリーズ

・F型 パーチェウッド プレミアムSP

・FB型 コルモロック プレミアムSP

・FB型 デフィーボーダー プレミアムSP

プレミアムシリーズ

- ・M型 スマートフラット プレミアム
- ・NS型 ネオスパン プレミアム
- ・N型 カーレンリーフ プレミアム
- ・FN型 デリカーブ プレミアム

- ・FN型 シンストライプII プレミアム
- ・FN型 ダイアシェイプII プレミアム
- ・CS型 センタースパンU プレミアム
- ・ST型 センターストライプU プレミアム

- ・F型 パーチェウッド プレミアム
- ・FB型 レフィーナウォール プレミアム
- ・FB型 コルモロック プレミアム
- ・FB型 ネオレリーフ プレミアム

- ・FB型 レクトミュール プレミアム
- ・FB型 デフィーボーダー プレミアム
- ・F型 塗り壁 プレミアム

※M型 スマートフラット プレミアム、NS型 ネオスパン プレミアム、CS型 センタースパンU プレミアム(2色を除く)以外の品番は、生産を一時休止しております。

色あせに強い 高耐候コーティング

1 色あせに強い高耐候コーティングは 変色・褪色10年保証!

強い陽射しや熱、雪、長雨などの過酷な自然環境にさらされる外壁。美しい外壁のカギは塗装にあります。一般的に約5~7年程度で表面の塗膜が劣化し、塗り替える必要があるといわれています。しかし、紫外線に強いニチハの高耐候コーティング品なら、期待耐用年数は15~20年。10年間という長期の変色・褪色保証を実現しています。

※保証対象者は住宅会社様です。保証は申請手続きが必要です。詳細についてはP.335をご覧ください。

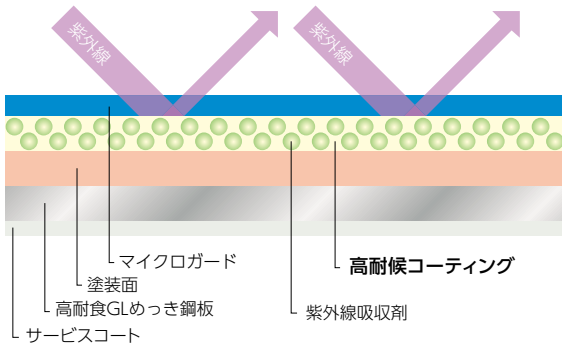

※サービスコートにはめっき層・化成被膜・塗装を含みます。



商品特長

センターサイディング

2 美しさが長持ちします!

ニチハ「高耐候コーティング」は、促進耐候性試験で耐候性に優れた塗膜であることが実証され、色あせに強く、長期間にわたって外観の美しさを保つことができます。

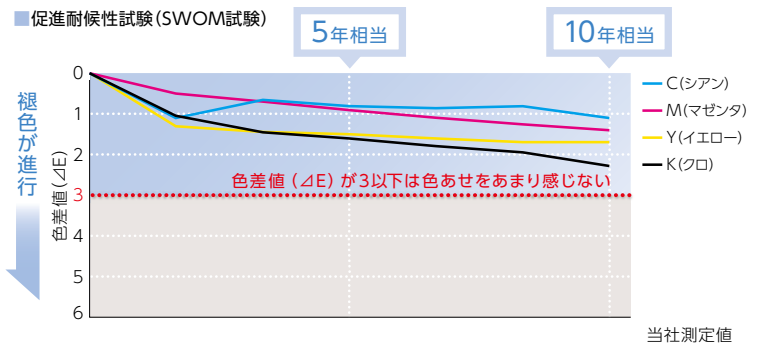

試験体：iシリーズ 各インク(CMYK) 単色塗装品(クリアー有り)

3 高耐候コーティング&マイクロガード! ダブルできれい。

耐候性に優れた高耐候コーティングとマイクロガードによるセルフクリーニング機能を組み合わせることにより、長期間の防汚性を持続させ、家の美しさを長く保つことができます。

マイクロガード塗膜構造模式図

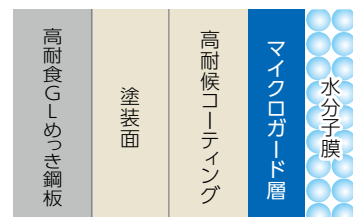

汚れに強い マイクロガード

1 雨水で汚れを洗い落とすセルフクリーニング機能。

マイクロガードは、外壁に付着した汚れを雨水で繰り返し落とせるセルフクリーニング機能。親水性の効果で空気中の水分子を取り込んで外壁表面に薄い水分子膜を作り、汚れを浮かせて、雨で洗い落とします。

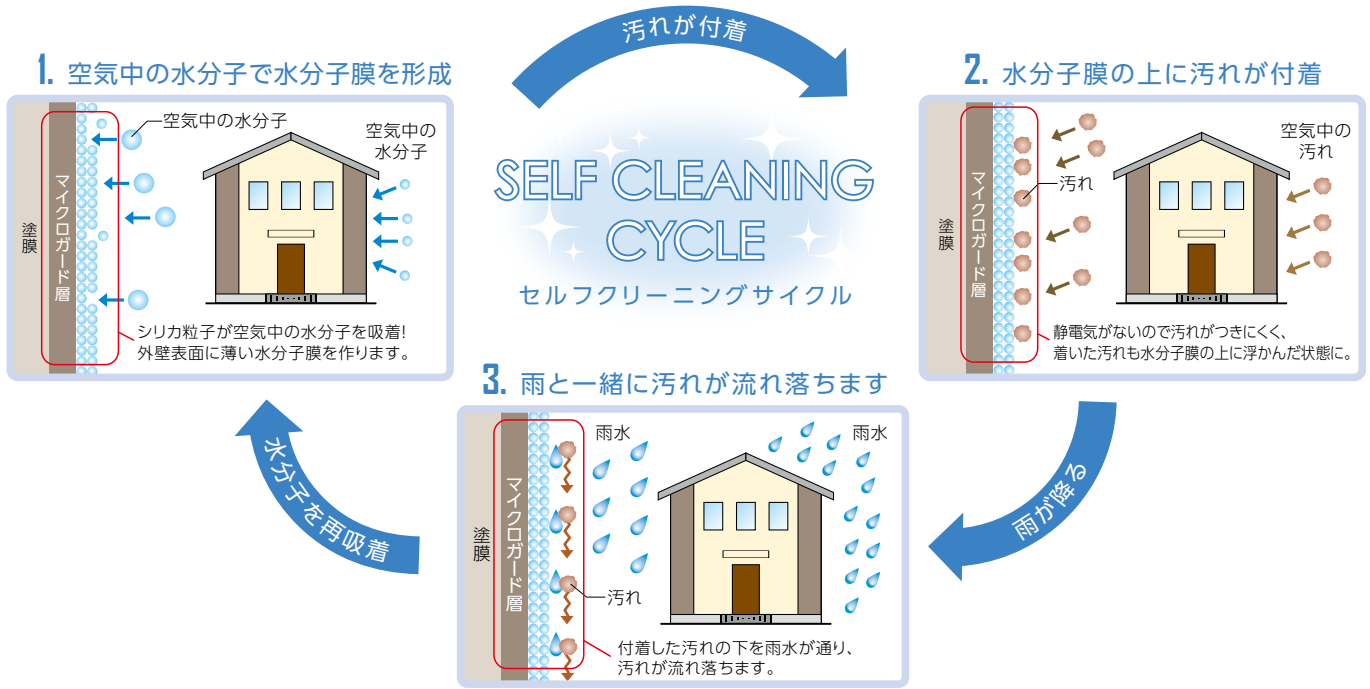

商品特長
センターサイディング

2 日陰だって、夜だって効果を発揮。

マイクロガードは、光に関係なく親水性を発揮。日当たり具合いや夜間、季節に関係なく効果が持続します。



3 施工直後から効果を発揮!

マイクロガード品は、当社工場から出荷された時から防汚機能が働いているので安心。摩耗などの外的要因がなければ塗膜の耐候性同様の期間、その効果が期待できます。

マイクロガードの汚れ落ち実験



注意 マイクロガードの防汚効果は、排気ガスやばい煙、ほこり、土汚れに対して効果を発揮しますが、いずれも多量に供給される環境下では効果が発揮されない場合があります。また、サビや高濃度・高粘度な汚れに対しては効果が低くなります。外壁面のこまめな点検・清掃をお願いします。清掃方法は定期的な水洗いを推奨しております。

※「マイクロガード」は株式会社LIXILの登録商標です。

安心と快適のために 基本性能

1 耐震性能

住宅の重量を大幅軽減。

センターサイディングの重量は、モルタルの約1/10です。
住宅構造が同等の場合、地震の影響を受けにくくなり、建物への負担を軽減します。例えば3階建ての住宅を、それぞれの構造別に比較すると、軽い木造住宅ではわずか14トン程度の地震力しか受けないのに対し、重い鉄筋コンクリート造住宅では、木造住宅の5倍近い約70トン程度の地震力を受けているとされます。

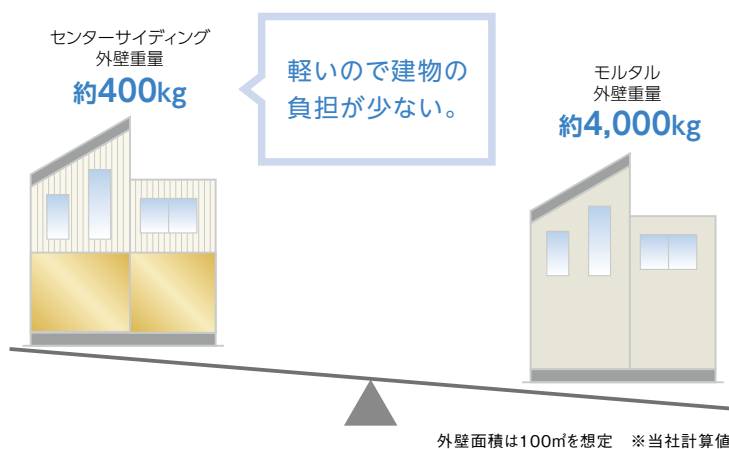

商品特長

センターサイディング

かん合部のスライドが変形を吸収。

センターサイディングは、片側を固定し、他方のかん合する形式です。これにより地震の揺れによる外壁の変形を、かん合部のスライドで吸収し、地震の力を逃がします。センターサイディングは、モルタルやコンクリート造などのようにひび割れを生じることはありません。

| 地震時の揺れ | かん合部詳細 |
|---|---|
| <p>センターサイディング 地震の揺れに対し、かん合部が柔軟に対応。</p> <p>損傷や脱落が起こりにくい。</p> | <p>モルタル</p> <p>地震の揺れによる、ひび割れの可能性があります。</p> |
| | <p>釘留め付けは上端部のみ</p> <p>胴縁</p> <p>サイディングをしっかりと結合し、地震の揺れを吸収。</p> |

■ 層間変形試験(試験体FN型) 地震が発生した際に起こるひずみを再現した試験 ※当社測定値

| 変形角1/50 | 変形角1/15 |
|---------|--|
| | |
| | <p>試験中(スライドして吸収)</p> <p>本体上部のみ固定 胴縁</p> <p>かん合部がスライドして揺れを吸収。</p> |

2 断熱性能 遮熱性能

断熱材を一体成型。

センターサイディングは製品の厚みを18mmに設定。芯材の硬質ウレタンフォームやイソシアヌレートフォームの高い断熱性能と、裏面材のアルミラミネート加工紙による輻射熱を反射させる機能が、抜群の断熱性能を発揮し、屋内の温度を逃がしにくく、快適な暮らしをサポートします。

■ センターサイディングと同等の断熱性能を得るための比較

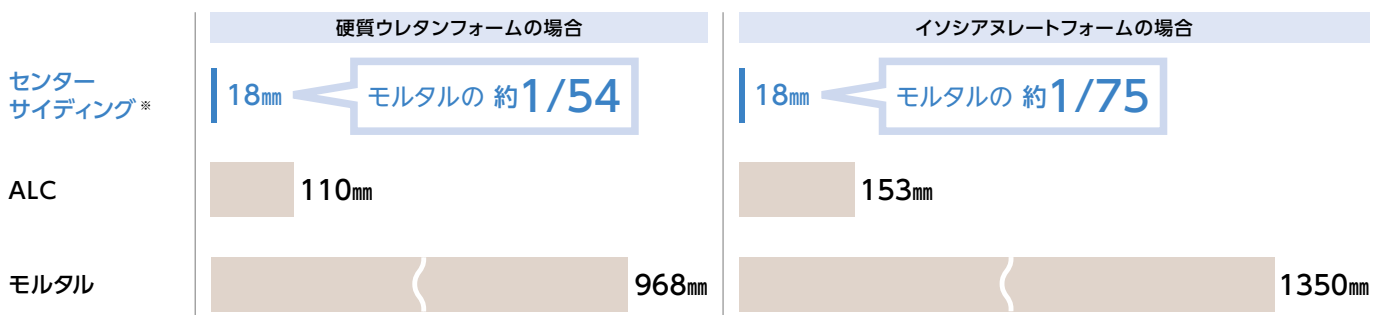

※断熱材単体での熱伝導率から比較しています。

(当社計算値)

3 遮音性能

厚み18mmによる遮音性

センターサイディングは製品の厚みを18mmに設定しており、より高い遮音性能を発揮します。
また重ね張り工法によるリフォームの場合、壁が二重構造となり、外部からの騒音をさらに軽減します。

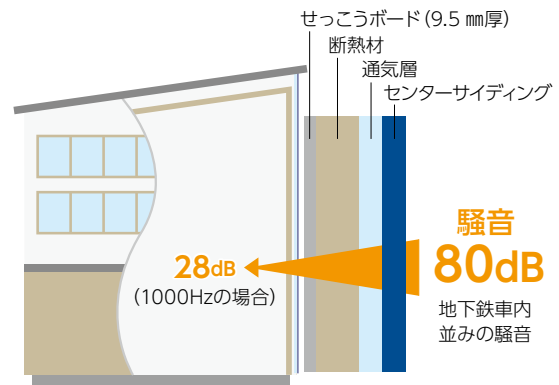

木造軸組 NS型 ネオスパン プレミアム・断熱材：グラスウール10k、50mm厚
(測定機関：(一財)建材試験センター)

商品特長

センターサイディング

4 耐凍害性能

寒冷地での凍害防止。

一般的な外壁材の場合、寒冷地では外壁材の表面に付いた水分が凍結と融解を繰り返し、基材の劣化(凍害)が懸念されます。センターサイディングは表面材に塗装高耐食GLめっき鋼板を使用していることで水分を吸水せず、凍害の心配がありません。寒冷地でも安心してご使用いただけます。

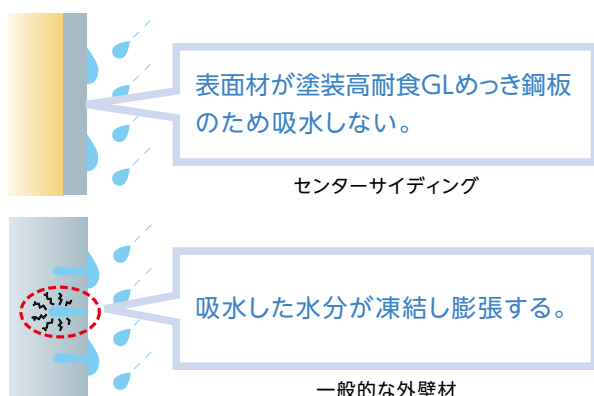

5 通気構法

外壁の性能を長期間維持。

「通気構法」とは外壁材の裏面に通気層(空気の通り道)を作り、湿気や熱を排出・乾燥させ、壁体内の結露を防ぐ構法です。同時に通気層を設けることで、冷暖房効率のアップにも繋がります。住宅の耐久性を向上させるとともに、快適な住環境を実現します。

※通気構法に対応する「共通付属部材」はP.167をご覧ください。

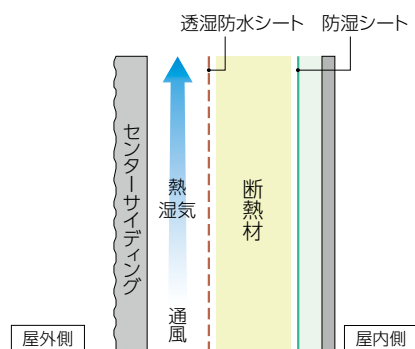

圧倒的な質感 優れた成型技術

多様な表情を創り出し、圧倒的な質感を演出します。

1 凹凸感・立体感

深さのある凹凸が柄の高級感を際立たせ、格調高い外観を演出します。金属ならではのシャープなエッジがデザインを引き締めています。



NS型 ネオスパン プレミアム(カラー：ディープブラック) 断面



FB型 ネオレリーフ プレミアム(カラー：ディープホワイト)

生産一時休止 [在庫お問い合わせ商品](#)



NS型 ネオスパン プレミアム(カラー：ネイビーブルー)

2 陰影感

深い造形による印象的な陰影や、繊細なパターンによる柔らかい陰影など、多彩な表情を創り出します。



N型 カーレンリーフ プレミアム(カラー：ガンメタルシルバー)

生産一時休止 [在庫お問い合わせ商品](#)

3 素材感

金属でありながら、石や木、塗り壁などのナチュラルな素材をリアルに表現しています。



F型 パーケウッド プレミアム(カラー：ミストブラウン)

生産一時休止 [在庫お問い合わせ商品](#)

キレイをみせる 多彩な塗装技術

進化した塗装技術で、美しい外観をつくります。

1 フルカラー インクジェット **フルカラーインクジェット**

塗装高耐食GLめっき鋼板の上に赤・青・黄・黒の4色インクを使用した最新鋭のインクジェット塗装。本物が持つ独特の風合いを忠実に再現し、外壁をより美しく、鮮やかに仕上げます。機能面でも高耐候コーティング(塗膜の変色・褪色10年保証)、マイクロガード(セルフクリーニング機能)をプラスしたニチハのフラッグシップモデルです。

※フルカラーインクジェット、高耐候コーティングの塗料はいずれも水性タイプを使用。地球環境に配慮した製品です。

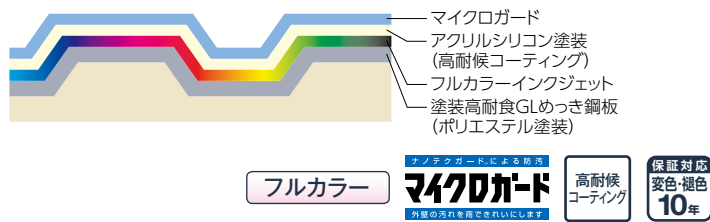

※保証対象者は住宅会社様です。保証は申請手続きが必要です。詳細についてはP.335をご覧ください。

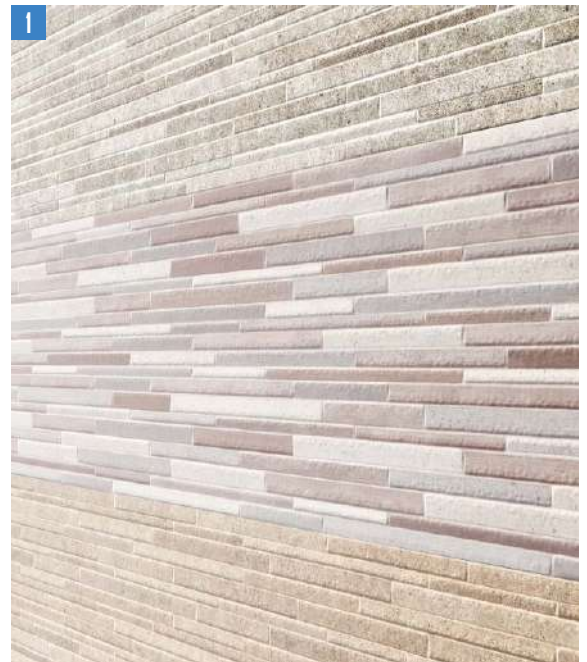

1 ファインボーダー (カラー: ファイングレー、アソート、ファインベージュ)
※写真はイメージです。

商品特長

2 ツートーン **ツートーン**

塗装により柄の陰影を深め、単色では、表現し得ない立体感を持たせました。



ツートーン



2 FB型 デフィーボーダー プレミアムSP (カラー: デフィーホワイト)
生産一時休止 [在庫お問い合わせ商品](#)

センターサイディング

モノカラー (ポリエステル塗装) **モノカラー**

3 メタリックカラー

光沢のあるモノカラーのメタリック塗装により金属感を強調しています。

メタリック



3 FN型 シンストライプII プレミアム (カラー: ライトメタリックシルバー)
生産一時休止 [在庫お問い合わせ商品](#)

4 マット

小柄のちぢみマット塗装により落ち着いた質感を表現。

マット



4 FB型 影光 (カラー: ダークブラウン)

リフォームに最適!

センターサイディング” 外壁リフォーム

上品な印象のレンガ柄全面張りから、金属外壁らしいモダンな住まいへと一新しました。建物形状に合わせた張り分けでより表情を感じられる外観に。

商品特長

センターサイディング

AFTER

ST型 センターストライプU プレミアム
(カラー：ネイビーブルー)

▶P.121

生産一時休止 在庫お問い合わせ商品

FB型 ネオレリーフ プレミアム
(カラー：ミストアイボリー)

▶P.131

生産一時休止 在庫お問い合わせ商品

BEFORE

1 住まいを守り、住まいの寿命を延ばす、二チハの外壁リフォーム。

外壁は、強い陽射しや熱、風雨などから住まいを守ることで表面が徐々に劣化してきます。劣化した状態を放置し続ければ、雨漏りや躯体の劣化につながりかねません。早めのメンテナンスや外壁リフォームが、住まいを守り、住まいの寿命を延ばします。

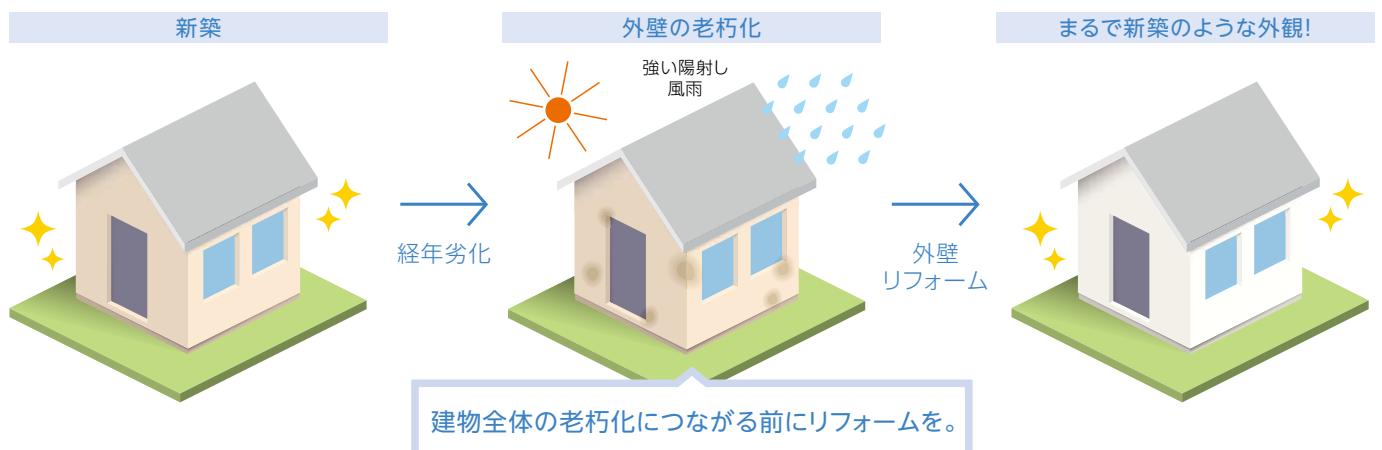



←ニチハの外装リフォームについて
スマホ・タブレットでご覧いただけます。



←センターサイディングのリフォーム施工例を
スマホ・タブレットでご覧いただけます。

1階の色彩豊かなブリック柄と2階のスタイリッシュなライン柄でメリハリをつけ、
北欧スタイルを彷彿させるあたたかみのある装いに変身しました。



AFTER

ソフィアルブリック
(カラー：SPココア)
▶P.79

CS型 センターズパンU プレミアム
(カラー：ディーブブラックII)
▶P.117



BEFORE

※写真はイメージです。

商品特長

センターサイディング

2 住まいのこんな症状は、外壁リフォームのサインかも!?

外観にこんな症状が見られたら、まずは点検をお考えください。
劣化した状態を放置し続ければいずれは躯体の劣化につながり、リフォーム費用が高額になることも!
早めのメンテナンスや外壁リフォームをおすすめします。

ひび割れ



外壁表面にひび
が入る

剥離



外壁が剥離する

白亜化(チョーキング)



外壁に白い粉の
ようなものが浮く

凍害



冬の凍結によ
る体積膨張で外
壁表面が剥離す
る

定期点検で外壁を
しっかりチェック!



リフォームに最適!

センターサイディング 外壁リフォーム

3 センターサイディングは、「重ね張り工法」「張り替え工法」でのリフォームに対応。

モルタルの約1/10の軽さのセンターサイディングは、既存の外壁を剥がさずに重ね張りする「重ね張り工法」でも、建物への負担が少なく安心です。

※建物の状態によっては「重ね張り工法」が使えない場合もございます。

「重ね張り工法」の特長

既存の外壁の上に
新しい外壁材を
施工します

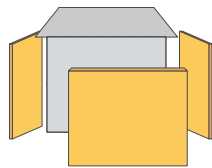

メリット

- 大幅なイメージチェンジができ、新築のような外観に
- 既存外壁を剥がさないため廃材が少なく、工期も短い
- 重ねて施工することで、断熱・遮音効果の向上が期待できます
- 自宅に住みながらのリフォームが可能

デメリット

- 塗り替えと比べると初期費用が高価
- 配管交換など付帯工事費が必要な場合がある

施工手順

| | | | |
|--|---|--|--------------------------------------|
| <p>1 下地診断で家の老朽度をしっかり診断します。</p> | <p>2 既存外壁のひび割れなどを新しく補修します。</p> | <p>3 既存外壁の補修後、防水紙を施し、胴縁を施工します。</p> | <p>4 センターサイディングを張ってまるで新築!</p> |
| <p>既存外壁や構造材の状態把握が大切。</p> <p>目視調査。 専用治具が切れたら既存外壁の耐力は十分。</p> | <p>既存外壁はモルタルでもサイディング(釘打ち施工)でもOK。</p> <p>既存外壁のひび割れなどもしっかり補修。</p> | <p>既存外壁の状況により防水紙を使わない場合もあります。</p> <p>補修後、胴縁を留め付ける。</p> | <p>二重の外壁で断熱性や遮音性が向上!</p> |

「張り替え工法」の特長

既存の外壁を剥がして
新しい外壁材を
施工します

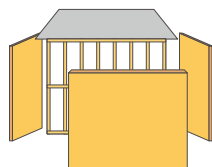

メリット

- 大幅なイメージチェンジができ、新築のような外観に
- 既存外壁を剥がすことで、躯体・下地の確認が容易
- 柱の補強・断熱材の充てんなど、性能向上のための工事が可能

デメリット

- 既存外壁を剥がす費用と廃材処理費用がかかる
- 塗り替えや重ね張りとは比べると初期費用が高価

施工手順

| | | | |
|--|--|--|--------------------------------------|
| <p>1 既存外壁を剥がし、下地や断熱材、土台の状態をチェックします。</p> | <p>2 「揺れ」と「引き抜き」に対する耐震補強で接合部の耐力を高めます。</p> | <p>3 防水紙を施し、胴縁を施工します。</p> | <p>4 センターサイディングを張ってまるで新築!</p> |
| <p>下地や断熱材を直接確認できて安心!</p> <p>下地材や土台、柱がボロボロの場合も。</p> | <p>耐震補強で古い住まいも安心!</p> <p>ホールダウン金物で接合部を固定。</p> | <p>住みながらの工事も可能です!</p> <p>胴縁を留め付ける。</p> | <p>ステキ! 個性的な住まいを演出!</p> |

センターサイディングは、1㎡あたり約4kgの軽量設計で モルタルの重ね張りリフォームに最適!!

既存の外壁をセンターサイディングで囲い込む「重ね張り工法」なら、外壁面の解体・除去作業が必要なく、施工も迅速。住みながらのリフォームが可能で、解体費用がかからないのでお得です。

1 住みながらの工事が可能!

解体作業を行わず、既存外壁をそのまま囲い込むので工期を大幅に短縮。施工しながら普段と変わらず生活できます。

2 意匠性が格段にUP!

既存の外壁の上にセンターサイディングを施工。立体感のある柄やインクジェット品・フツ素品・モノカラー品など多彩なラインナップからお好みの外壁材が選べます。塗り替えとは違い新築同様のキレイな意匠に変身します。

3 廃材を大幅に削減!

既存の外壁の上に重ね張りする施工方法のため、一般的なリフォームで発生する解体・除去作業時の廃材を大幅に削減します。

※建物の状況によっては、「重ね張り工法」が使えない場合がございます。

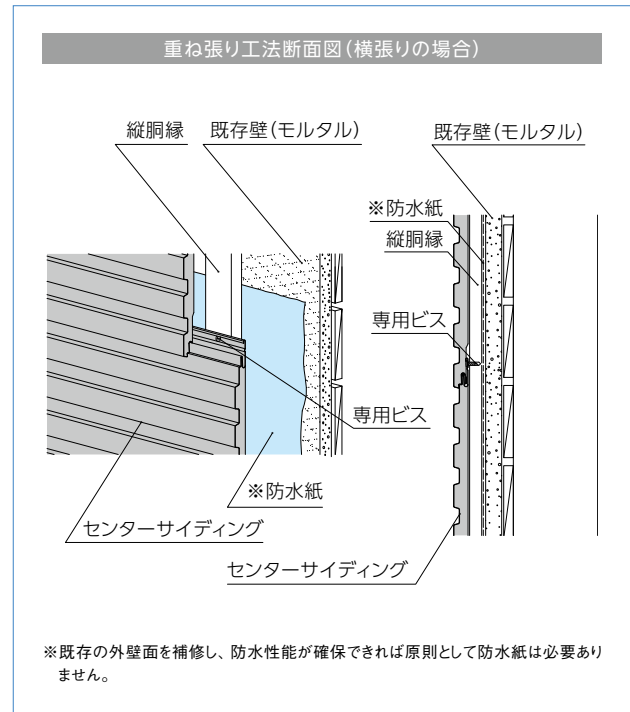

4 センターサイディングによる外壁リフォームの施工手順(横張りの場合)

1 必要に応じて
既存外壁の上に防水紙 留め付け



既存外壁の状況により防水紙を使わない場合があります。

2 木胴縁 留め付け



3 先付け付属部材 留め付け



4 本体 留め付け



5 後付け付属部材 留め付け・完成



※紹介の施工手順は一般的なものです。状況によって手順・内容が変わる場合があります。

センターサイディング

メンテナンスコスト・メンテナンススケジュール

センターサイディングでの「重ね張り工法」は、「塗り替え」に比べておトクです！

センターサイディングのプレミアムシリーズは、塗り替えや補修が長期間不要で、断熱効果もあるため光熱費の削減にも効果が期待できます。

■メンテナンスコスト モデルプラン(一例) ※既存の外壁材がモルタルの場合

| 経過年数 ▶ | | メンテナンス 初期費用 | 5年目 | 10年目 |
|---|--|---|-----|---|
|  塗り替え | 防水形 複層塗材Eの場合 <small>※上塗材によって異なります。</small> | 再塗装・外壁補修 ^{※1} 約 127 万円 | | 再塗装・外壁補修 ^{※1} 約 127 万円 |
| | 金属製外壁材 CS型センタースパンU プレミアムの場合 | 重ね張り 約 324 万円 | | |

※1 防水形複層塗材E(ダンセイタイトル)の場合
 ●既存の外壁材が一般的なモルタル外壁材(外壁面積150㎡)として試算。外壁工事費用(材料費+工事費+足場代)の比較です。養生代・付帯工事費・運搬費・諸経費は含みませんのでご注意ください。
 ●上記はモデルプランの一例です。実際の費用とは異なる場合がありますので、住宅会社様などにご相談ください。モデルプランは、時期および内容を保証するものではありません。
 ●上記費用は「積算資料ポケット版リフォーム編2021」を参考に算出した試算金額(税込)です。

■メンテナンススケジュール ※このメンテナンススケジュールは、あくまで目安としてご活用ください。

メンテナンススケジュールは、お客様がメンテナンス計画の目安とするためのご提案です。
 適切な維持管理(日常点検とメンテナンス)を行えば外壁の美観や機能などをより良い状態に保つことができます。
 適切なメンテナンスを怠るとセンターサイディングのみならず、建築物そのものの寿命を縮めることになりかねません。
 建築物を長持ちさせるためにも、日常的な点検と定期的なメンテナンスを実施することがとても重要になります。

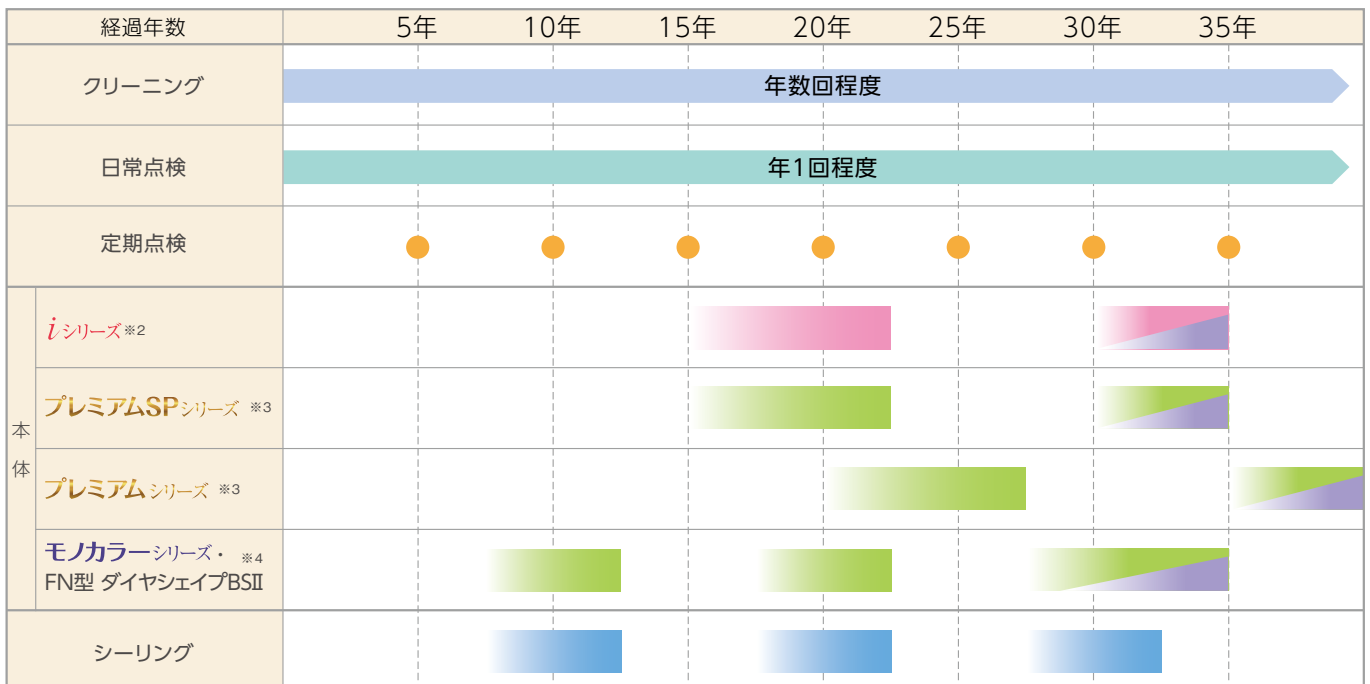

商品特長

センターサイディング



点検&
メンテナンスで
キレイが
長持ち!

| 15年目 | 20年目 | メンテナンス TOTAL費用 |
|------|---|-------------------|
| | 再塗装・外壁補修 ^{※1} 約 127 万円 | 約 381 万円 |
| | | 約 324 万円 |

大胆な
イメージチェンジが難しい。
頻繁なメンテナンスコストが
負担にも・・・。

フッ素鋼板だから長持ち!
断熱性や遮音性も向上し、
快適な暮らしを応援!

商品特長

センターサイディング

クリアー塗装
 塗り替え
 張り替え
 シーリング
交換(打ち替え)

塗り替えは塗装表面が著しい変色・褪色や白亜化(チョーキング)などが目立つ状態が塗り替え時期の目安です。外壁材表面の状態をご確認の上、行ってください。

【ご注意】

- メンテナンスコスト・メンテナンススケジュールは、日常点検・定期点検の実施、弊社標準施工法の遵守、純正部材を使用した場合のモデルプランの一例です。住宅の地域、環境、形状や使用条件によって状況が異なりますので、メンテナンス計画を立てる目安としてご活用ください。
- 日常点検・定期点検において、外壁材本体に部分的なへこみ、変形、こすれ傷、汚れなどが見られた場合は、パテ埋め補修や部分的な張り替え、塗装補修など行ってください。
また、シーリングに部分的な剥離、亀裂、汚れ、傷みが見られた場合は、部分補修や洗浄などを行ってください。
適切な時期にメンテナンスをせずに放置すると外壁材のみならず建物全体に不具合が発生することがあります。また、地震や台風などの後にも点検を行ってください。
- センターサイディングの補修や交換、塗り替えについては、専門業者様に住宅全体の躯体状況などをご確認いただいた上で総合的に判断してください。
- メンテナンスコスト・メンテナンススケジュールは、時期および内容を保証するものではありません。

※2 一般的なクリアー塗装によるアクリル樹脂塗料を使用した場合を想定しています。表面の劣化状況によっては、クリアー塗装ではなく塗り替えになることもあり、その場合は単色仕上げとなります。また、クリアー塗装が可能な場合でも、塗膜の劣化が進んでいた場合、新築時の色と異なることがあります。iシリーズは、クリアー塗装により防汚機能が失われます。

※3 一般的なフッ素樹脂塗料を使用した場合を想定しています。

※4 一般的なアクリルシリコン塗料を使用した場合を想定しています。

▶ニチハ金属製外装材の保証については、P.335を参照してください。

センターサイディング

CONSTRUCTION PORTFOLIO

施工例

01 新築

街並みに佇む 安らぎを感じさせる色彩

グリーンの外壁に散りばめられた木目のエッセンスが、豊かな自然を彷彿させる佇まい。ホワイのアクセントが更に清らしさを感じさせてくれます。

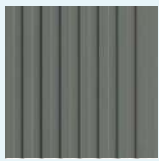

NS型 ネオスパン プレミアム
(カラー：ミストグリーン)
商品ページ▶P.97



NS型 ネオスパン プレミアム
(カラー：ディープホワイト)
商品ページ▶P.97



センターサイディングの
施工例が掲載された
2つのカタログもご覧ください。



住宅用

金属製外壁材・屋根材
スタイルセレクトブック vol.3



非住宅用

非住宅推奨
金属製外壁材カタログ



施工例

センターサイディング



02

新 築

シックにまとめられた 重厚感のある邸宅

サッシや屋根を敢えてブラックに統一させたことで、こだわりと高品位を見事に感じさせるデザインです。



NS型 ネオスパン プレミアム
(カラー：ミストブラック)
商品ページ▶P.97



施工例

センターサイディング



施工例

センターサイディング

※写真はイメージです。



施工例

センターサイディング



03

新築

さわやかさと こだわりを放つデザイン

こだわりを持つ形状に、ホワイトとシルバーだけでまとめ上げた美しい佇まい。
カーレンリーフの特徴的な柄を見事に活かしたデザインです。

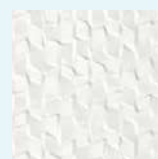

N型 カーレンリーフ プレミアム
(カラー：ディープホワイト)
商品ページ▶P.101

生産一時止 [在庫お問い合わせ商品](#)



窯業系サイディング
シンプルライン
(カラー：レモートMGホワイト)



撮影：Keishiro Yamada

※写真はイメージです。

施工例

センターサイディング

新築

絵画のキャンバスのような シャープな美しさ

ボリュームを積み重ねた単純な住宅だが、
住まう人の移動と滞留が巧みに組み込まれた2世帯住宅。
5mの高さを1枚でタテ張りとした、特注サイズの金属サイディングです。



FN型 ダイヤシェイプII プレミアム
(カラー：ガンメタルシルバー)
商品ページ▶P.113

生産一時休止 [在庫お問い合わせ商品](#)

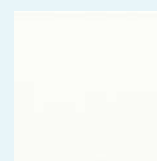

窯業系サイディング
フラットウォール
(カラー：アグレアMG)
ピュアホワイト



施工例

センターサイディング

05

新築

爽やかな セミ平屋スタイル

涼やかなホワイトの窯業系サイディングとネイビーのセンターサイディングが清々しさを感じさせる住宅。サッシやドアはもちろん細かな部材一つ一つもホワイトで統一することでまとまりを感じさせます。

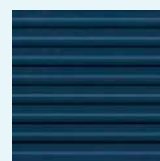

NS型 ネオスパン プレミアム
(カラー: ネイビーブルー)
商品ページ▶P.97

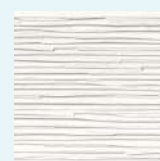

エコルセ
窯業系サイディング
(カラー: リベルMGクリアホワイト)





施工例

センターサイディング

06

新築

シンプルさを追求したフラットと縦リブのコンビネーション

装飾を一切省いたフラットサイディングの深い溝により重厚感を感じるダイナミックなデザインに。一階をホワイトのストライプ調でまとめ上げ、バランスの取れた美しい佇まいです。



M型 スマートフラット プレミアム
(カラー：レイキーチャコール)
商品ページ▶P.93

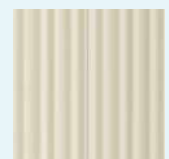

FN型 デリカープ プレミアム
(カラー：ミストアイボリー)
商品ページ▶P.105

生産一時休止 在庫お問い合わせ商品

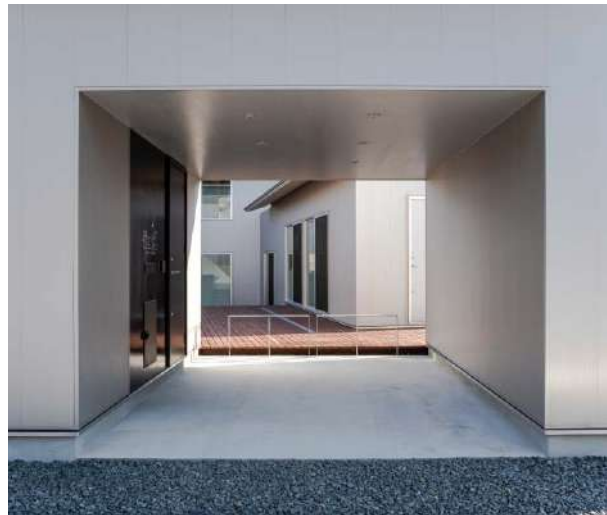

施工例

センターサイディング

07

新築

独立した建物が連なる 立体的な空間

シンプルに設計された個々の建物に
フラット系のひし形エンボスが見事に調和した独創的な佇まい。
住まう人の個性と拘りを象徴しています。

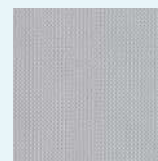

FN型 ダイヤシェイプII プレミアム
(カラー：ライトメタリックシルバー)
商品ページ▶P.113

生産一時休止 在庫お問い合わせ商品

新築

柔らかなコントラストで上品に

1階部分に濃色のサイディングを用いたことで
落ち着いた住まいを演出。
木目の格子が穏やかさも感じさせます。

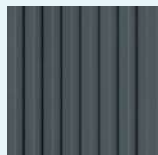

NS型 ネオスパン プレミアム
(カラー：ミストブラック)
商品ページ▶P.97

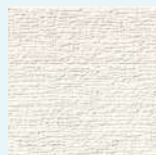

窯業系サイディング
スーパーム
(カラー：プリミエMGホワイト)

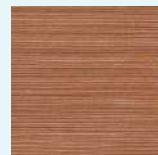

軒天12 木目調
(カラー：ティンバーベージュ)



施工例

センターサイディング

新築

さわやかに佇む洗練された住まい

正面に配置された大きな開口部がアクセントの物件。
ホワイト一色の外壁が窓に映り込む景色をより一層あざやかに見せています。



NS型 ネオスパン プレミアム
(カラー：ディープホワイト)
商品ページ▶P.97

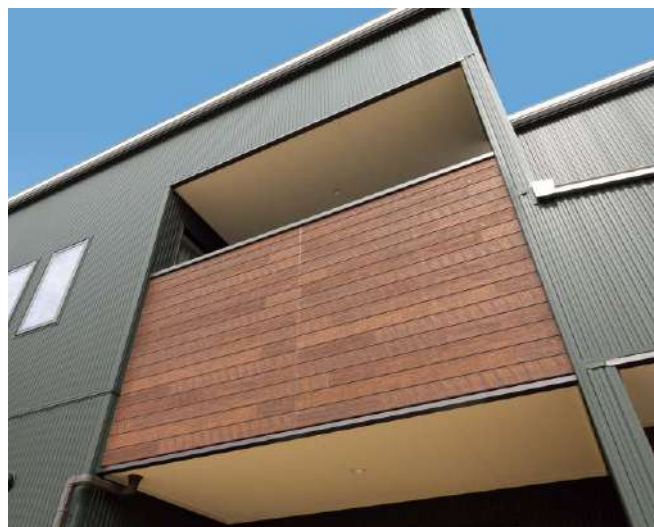

施工例

センターサイディング

10

新築

都会に映える癒やしと安らぎの空間

都会的なフォルムの住宅でありながら、
都会のオアシスのように穏やかなグリーンの外壁と
木目のアクセントがまるで森林浴のような安らぎを感じさせます。

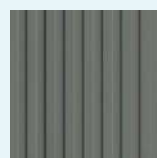

NS型 ネオスパン プレミアム
(カラー: ミストグリーン)
商品ページ▶P.97

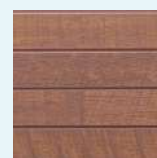

窯業系サイディング
キャストイングウッド
(カラー: ミディウムブラウンMG)

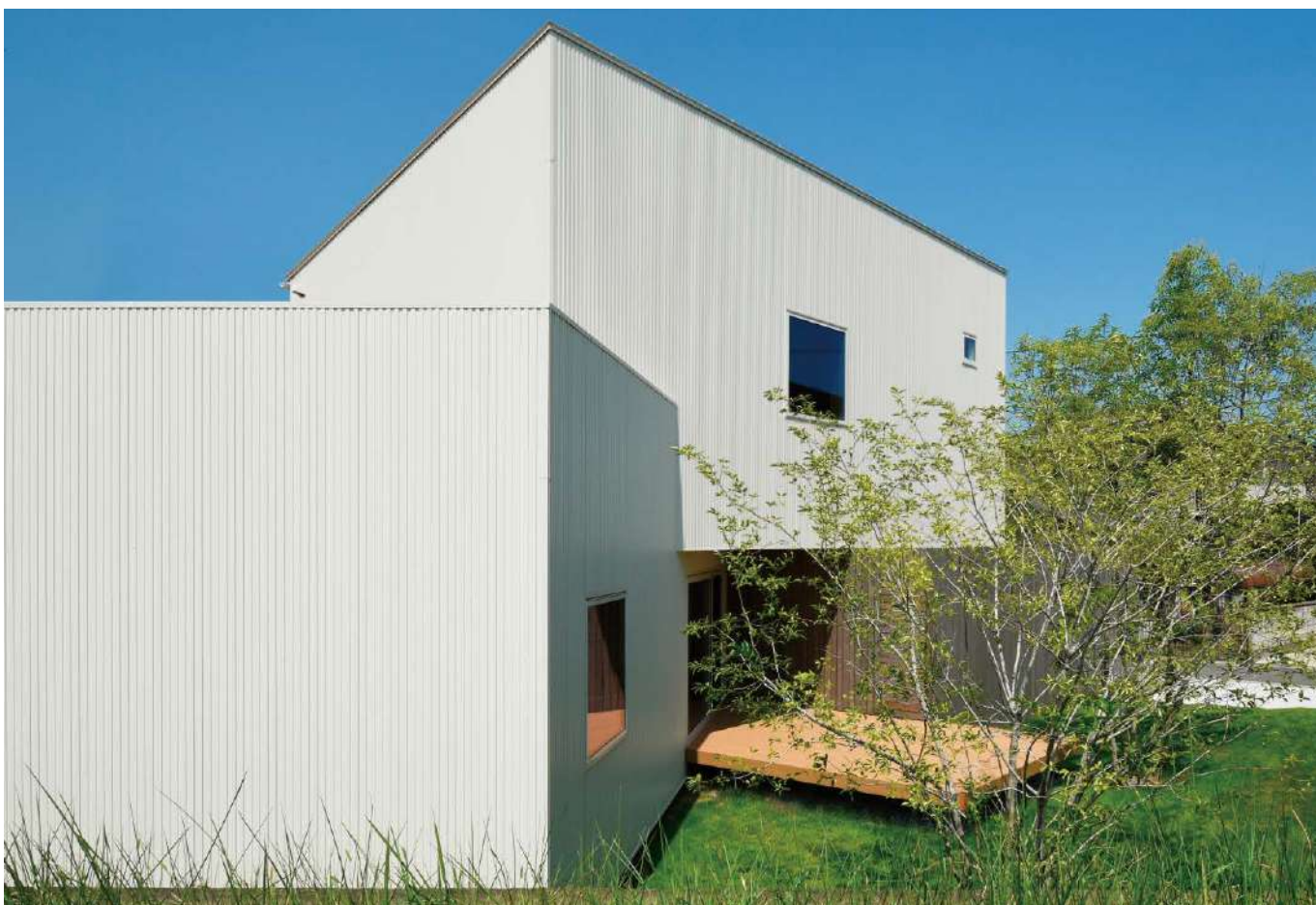

11

新築

感覚的な効果に サイディングが使われた事例

意図的に建物平面を「くの字」に曲げ、内部空間に流動的な場をもたらしています。外観的にも整形でない6面が生じ、外壁面に使われた縦リブサイディングが、この6面に光の陰影の変化をもたらしています。

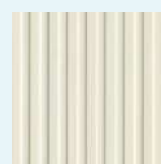

NS型 ネオスパン プレミアム
(カラー：ミストアイボリー)
商品ページ▶P.97



12

新築

シックな濃色コーディネート

外観やドア、窓サッシの配色や配置など要素を最小限にすることで、外観そのもののシンプルな美しさが際立っています。

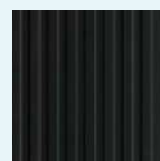

NS型 ネオスパン プレミアム
(カラー：ディーブラック)
商品ページ▶P.97

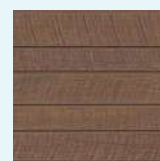

窯業系サイディング
カルナウッド
(カラー：ミディアムブラウンMG)

13

新築

端正な石積み柄で仕上げた 伝統的な和の佇まい

艶消し石積み柄の外壁と気品あるツートーンの配色が、
伝統的な和スタイルに調和します。



FB型 レフィーナウォール プレミアム
(カラー：レイキーブラウン)
商品ページ▶P.127

FB型 レフィーナウォール プレミアム
(カラー：レイキーホワイト)
商品ページ▶P.127

生産一時休止 在庫お問い合わせ商品

生産一時休止 在庫お問い合わせ商品



※写真はイメージです。



施工例

センターサイディング

14

新築

ダイナミックな配色を高次元でコーディネート

キュービックフォルムをコンプレックスさせた外観に、
ブラックとイエローのダイナミックな配色を採用。
ドアとポストのアクセント全てが高次元で調和しています。

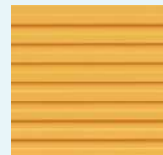
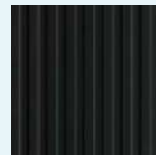

NS型 ネオスパン プレミアム
(カラー：ディープブラック)
商品ページ▶P.97

NS型 ネオスパン プレミアム
(カラー：イエローオーカー)
商品ページ▶P.97



施工例

センターサイディング

15 新築

シンプルに、機能的に

アトリエ兼住居という用途の異なる二つの空間構成に断熱性・遮音性というセンターサイディングの優れた性能が寄与します。外観の最小限の凹凸が金属のスタイリッシュさをより際立たせています。

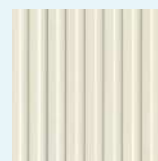

NS型 ネオスパン プレミアム
(カラー：ミストアイボリー)
商品ページ▶P.97



ST型 センターストライプU プレミアム
(カラー：ライトメタリックシルバー)
商品ページ▶P.121

生産一時休止 在庫お問い合わせ商品



※写真はイメージです。

施工例

センターサイディング

16

新築

豊かな自然と調和したシックなデザイン

周囲の緑と部分的に使用した木の風合いをブラック一色の外壁が見事にまとめています。異素材でありながら、まるでログハウスの様な佇まいを醸し出しています。

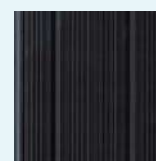

FN型 シンストライプII プレミアム
(カラー：ディープブラック)
商品ページ▶P.109

生産一時休止 在庫お問い合わせ商品



施工例

センターサイディング

17
新築

昭和初期建造の生家との呼応が 考えられた山間に建つ平屋の家

シンプルな長方形の外形を覆うのは、維持管理の軽減、機能面を考慮したセンターサイディング。落ち着いた雰囲気を演出するスモーキーな木目柄による外観は現代的ながら、旧家との関係を微かに表現しています。



D型 ノースウッド
(カラー：グレー)
商品ページ▶P.161

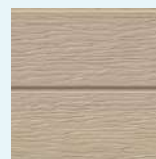

D型 ノースウッド
(カラー：ベージュ)
商品ページ▶P.161



※写真はイメージです。

施工例

センターサイドディング

18

新築

ブラックとホワイトで囲う 模範的コートハウス

センターコートで閉じた箱型住宅ながら、大きな面を集積する線に置き換えることで、圧迫感のない軽妙感を得ています。道路側は落ち着いたブラック色を、中庭側は反射光含めて室内が明るくなるようにホワイト色が使われています。

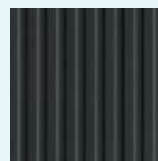

CS型 センターズバンU
プレミアム
(カラー：ディープブラックII)
商品ページ▶P.117



CS型 センターズバンU
プレミアム
(カラー：ディープホワイトII)
商品ページ▶P.117

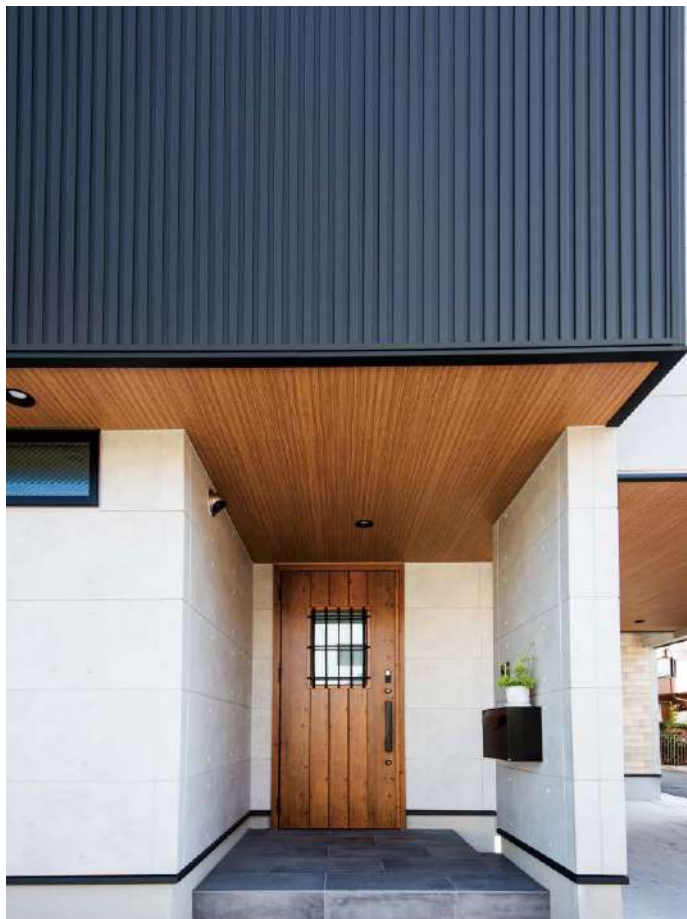

※写真はイメージです。

19

新築

圧迫感を感じさせない 伸びやかな3階建て

ブラックのセンターサイディングと
コンクリート打ちっ放し柄の組み合わせ。
シャープな印象の中にも、ナチュラル感のある
木目を加えて、柔らかさも表現しています。

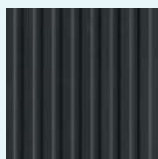

CS型 センタースパンU
プレミアム
(カラー：ディープブラックII)
商品ページ▶P.117



窯業系サイディング
コンクリート打ちっ放し16
(カラー：MGグレーII)

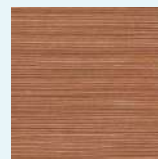

軒天12 木目調
(カラー：ティンバーベージュ)



※写真はイメージです。

施工例

センターサイディング

20

新築

金属で創る和モダンスタイル

縦長の敷地に配置された趣あるアプローチがこの住宅のポイント。センターサイディングの硬質なシャープさと窯業系外壁材の柔らかな素材感が感じられるスペースとなっています。和テイストに偏りすぎない、おしゃれ旅館のようなイメージに。

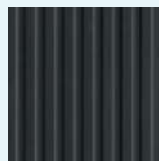

CS型 センターバンU
プレミアム
(カラー：ディーブラックII)
商品ページ▶P.117



窯業系サイディング
アルモニ
(カラー：クラウドE)



施工例

センターサイディング



※写真はイメージです。

21

新築

目地の深さが際立つミニマルデザイン

[(株)黄金工務店 自社倉庫] 設計:(株)黄金工務店

シンプルさを求めつつ、目地の深さが強調された重厚感のある仕上がりに。
木目柄のサイディングにオレンジの帯が良いアクセントになっています。



M型 スマートフラット プレミアム
(カラー:レイキーチャコール)
商品ページ▶P.93

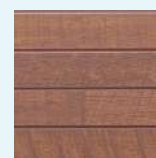

窯業系サイディング
キャストイングウッド
(カラー:ミディアムブラウンMG)



施工例
センターサイディング

22

新築

ロゴマークと見事に調和した モダンスタイル

〔三信電気水道(株) 社屋〕 設計：(株) 合田工務店

特注サイズを使用したことで、つぎ目なくそそり立つブルーの外壁にアクセントの木目柄が目を見張る。上下のサッシを等幅にしたことで張り分けラインも美しく仕上がっています。

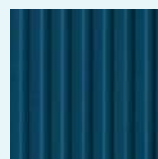

CS型 センターバンU
プレミアム
(カラー：ネイビーブルー-II)
商品ページ▶P.117

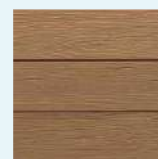

窯業系サイディング
ヴィンテージウッド
(カラー：スキムDMGブラウン)

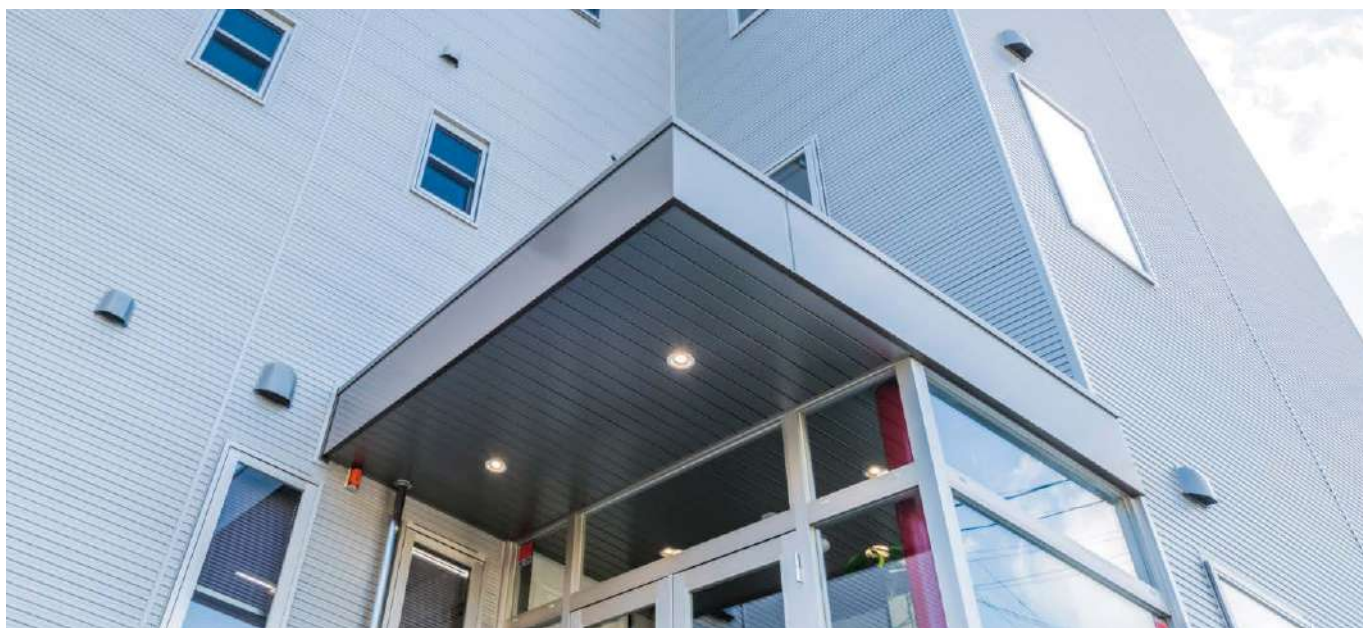

23

新築

張り分けを活かした特徴的なデザイン

〔(株)ハクホウホールディングス 社屋〕 設計：(株)白鳳建築設計事務所
 設計士のこだわりを感じるブルーの壁面が躍動感を創出する見事なデザイン。
 敢えて横張りにしたことで、そびえ立つ建物に立体感を与えています。

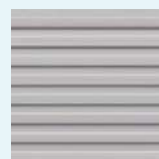

NS型 ネオスパン プレミアム
 (カラー: ライトメタリックシルバー)
 商品ページ▶P.97



NS型 ネオスパン プレミアム
 (カラー: ネイビーブルー)
 商品ページ▶P.97



※写真はイメージです。

24

新築

コラボレートウォール [(有)宮沢モータース ショールーム・サービス工場] 設計：新井一級建築士事務所

5品種ものサイディングを使用しながらも見事にマッチングさせた物件。
金属と窯業それぞれの長所を活かし、シャープなデザインながら入口周辺は木の温もりが感じられます。

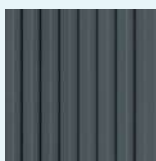

NS型 ネオスパン プレミアム
(カラー：ミストブラック)
商品ページ▶P.97



FN型 ダイヤシェイプII プレミアム
(カラー：ライトメタリックシルバー)
商品ページ▶P.113



窯業系サイディング
メモリア
(カラー：ブラック)

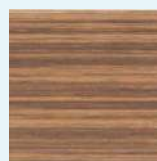

窯業系サイディング
イルミオ
(カラー：ウェーブブラウン)

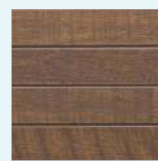

窯業系サイディング
キャストウッド プレミアム
(カラー：ミディアムブラウンMG30)

生産一時休止 在庫お問い合わせ商品



施工例

センターサイディング

25 新築

リズムカルに配色されたシックなコーディネート

〔株〕川上鉄工所 社屋 設計：(株)M104設計

ブラックのネオスパンがシャープさとソリッドなイメージを与え、
個性的なホワイトのカーレンリーフがさわやかで煌びやかな印象を与えてくれます。

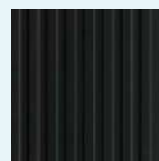

NS型 ネオスパン プレミアム
(カラー：ディープブラック)
商品ページ▶P.97



N型 カーレンリーフ プレミアム
(カラー：ディープホワイト)
商品ページ▶P.101

生産一時休止 在庫お問い合わせ商品



※写真はイメージです。

施工例

センターサイディング

26

新築

立体感と色彩を活かしたデザイン

【東洋電産(株) 愛鷹テクノセンター】 設計：木内建設(株)

正面は2階、出窓、格子を組み合わせた立体的な構造が躍動感を与え、背面はシンプルにまとめたことで、つぎ目のないブルーの外壁がシャープで美しくそり立っています。

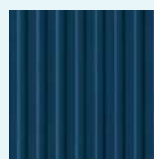

NS型 ネオスパン プレミアム
(カラー：ネイビーブルー)
商品ページ▶P.97

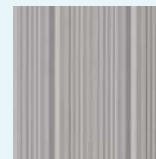

FN型 シンストライプII プレミアム
(カラー：ライトメタリックシルバー)
商品ページ▶P.109

生産一時休止 在庫お問い合わせ商品



27

新築

2色の外壁でリズム感を演出

【(株)ナガワ つくば展示場事務所】 設計：(株)ナガワ 岩槻工場
 シンプルな形状のユニット物件ながら、
 大きな開口部とコーポレートカラーを意識した
 配色が印象的でスタイリッシュさが感じられます。

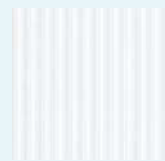
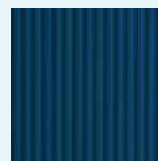

ST型 センターストライプU プレミアム (カラー：ネイビーブルー) 商品ページ▶P.121

生産一時休止 在庫お問い合わせ商品

ST型 センターストライプU プレミアム (カラー：ディープホワイト) 商品ページ▶P.121

生産一時休止 在庫お問い合わせ商品



施工例

センターサイドディング

28

新築

存在感ある大型工場物件

【(株)ジェーイーエル 佐波工場】 設計：(株)フジタ 広島支店 施工：重森板金工業(株)

大面積の外壁もライトメタリックシルバーの全面張りとすることで、周囲の景観を邪魔することなくうまく調和しています。

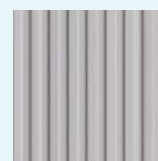

NS型 ネオスパン プレミアム
(カラー:ライトメタリックシルバー)
商品ページ▶P.97

29

新築

先進性を演出するアイストップ

【広島トヨペット 廿日市店】 設計：(株)感性舎

高さと広さのある壁面に特注サイズのサイディングを用いて連続性のある美しい仕上がり。特徴的な構造ながら、落ち着いたダークグレーが周辺環境への配慮となっています。

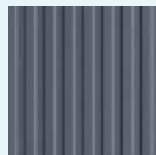

NS型 ネオスパン プレミアム
(カラー：ガンメタルシルバー)
商品ページ▶P.97

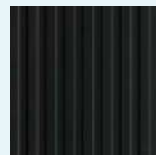

NS型 ネオスパン プレミアム
(カラー：ディープブラック)
商品ページ▶P.97



施工例

センターサイディング



※写真はイメージです。

30

新築

遠近で異なった印象を持つ重厚な外観

【株式会社ヤマトホーム】 設計：(株)ヤマトホーム

遠くからは黒一色ながら重苦しさを感ぜさせず、ほどよい重厚感を感じさせ、近づくるとダイヤシェイブの特徴的な柄が柔らかい印象を与える外観を演出します。

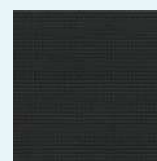

FN型 ダイヤシェイブII プレミアム
(カラー：ディープブラック)
商品ページ▶P.113

生産一時休止 在庫お問い合わせ商品



施工例
センターサイディング

01

リフォーム

建物の風合いを残しつつ、 温もりのある外観に

洋風スタイルを残したまま、暖色系の張り分けを行ったことで
見た目にも温かさを感じる佇まいに。ランダムなタイル調へ変化し、
やさしいイメージに仕上げられました。



FB型 コルモロック プレミアム
(カラー: ミストアイボリー)
商品ページ▶P.129

生産一時休止 在庫お問い合わせ商品



FB型 コルモロック プレミアム
(カラー: ミルキーベージュ)
商品ページ▶P.129

生産一時休止 在庫お問い合わせ商品



施工例

センターサイディング

02

リフォーム

グレーとホワイトのサイネージ建築

もはやリフォームとは思えないほどの大掛かりな改修。外壁もシャープな金属と窯業サイディングを組み合わせ、秀逸なデザインに生まれ変わりました。

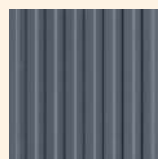

NS型 ネオスパン プレミアム
(カラー：ガンメタルシルバー)
商品ページ▶P.97



窯業系サイディング
モナビストーン プレミアム
(カラー：リベルMGクリアホワイト30)



※写真はイメージです。

施工例

センターサイディング

03

リフォーム

ブラック全面張りで 重厚な外観にリニューアル

濃色の外壁に既存のホワイトのサッシや外構が映え、軽やかさがプラスされています。縦張りにしたことで、よりすらっとした印象に変化しました。

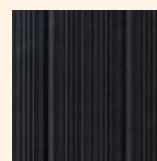

FN型 シンストライプII プレミアム
(カラー：ディープブラック)
商品ページ▶P.109

生産一時休止 在庫お問い合わせ商品



施工例

センターサイディング

04

リフォーム

格調高い洋風イメージを継承しながら グレードアップ

リフォーム前の洋風住宅のイメージを損なうことなく、iシリーズのソフィアルブリックでよりゴージャスに仕上げるリフォームに成功。アンティークなレンガ色とホワイトの配色が秀逸です。



ソフィアルブリック
(カラー：SPココア)
商品ページ▶P.79



FB型 デフィーボーダー プレミアム
(カラー：ディープホワイト)
商品ページ▶P.135

生産一時休止 在庫お問い合わせ商品



※写真はイメージです。

施工例

センターサイディング

05

リフォーム

無機質から デザイン性のある表情に

シンプルでありながらも個性的なカーレンリーフのブラックを使用したことで、スタイリッシュなリフォームに成功。コントラストを付けるため、金属柱をホワイトで塗装したことが良いアクセントになっています。

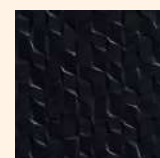

N型 カーレンリーフ プレミアム
(カラー：ディープブラック)
商品ページ▶P.101

生産一時休止 在庫お問い合わせ商品



施工例

センターサイディング



※写真はイメージです。

06

リフォーム

シンプルなリフォームで大きくグレードアップ

建物形状はそのままに、外壁をシルバーでリフォーム。
主張し過ぎない柄がやわらかさを与え、
シンメトリーデザインが建物の美しさを蘇らせています。



FN型 シンストライプII プレミアム
(カラー：ライトメタリックシルバー)
商品ページ▶P.109

生産一時休止 在庫お問い合わせ商品



施工例

センターサイディング

07

リフォーム

親近感と力強さで まちとつながる

ホワイトのネオスバンプレミアムが爽やかで清潔感を感じさせ、横張りにすることで広がりを与えています。3階テラスやガラス張りのエントランスでより開放感ある建物に生まれ変わっています。

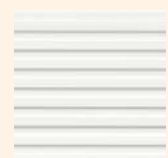

NS型 ネオスバン プレミアム
(カラー：ディープホワイト)
商品ページ▶P.97



窯業系サイディング
メモリア
(カラー：ブラック)



アイ
iシリーズ

個性的なデザインと
本物が持つ独特の風合い。

フルカラーインクジェット塗装を採用することで
本物が持つ独特の風合いを再現。

高耐候コーティングと
マイクロガード（セルフクリーニング機能）を
プラスした高機能外壁材です。

CONTENTS

79 ソフィアルブリック

81 ファインボーダー

ソフィアルブリック

マイクロガードによる劣化防止効果
マイクロガード
 劣化の発生を遅くさせたいにします

高耐候
 コーティング

保証対応
 変色・褪色
 10年

保証対応
 塗膜
 10年

保証対応
 赤錆
 10年

保証対応
 穴あき
 10年

厚み
 18mm

2枚
 梱包対応

縦・横
 兼用

本体価格(税抜)

標準価格 …… 13,740円/枚
 m価格 …… 約9,420円/m²
 坪価格 …… 約31,100円/坪

この柄の
 施工例



温もりと安らぎが伝わるブリック調デザイン。高い意匠性、趣き深いテクスチャーが洗練された住まいに仕上げます。



カラー：SPオレンジ イメージ

- 物性一覧 P.224
- 実形状・形状寸法図一覧 P.222
- 日塗工色票一覧 P.223
- 防耐火認定取得一覧 P.229~236

■ 本体仕様

| 表面材 | 塗装高耐食GLめっき鋼板 (厚み0.27mm) | 厚み | 働き幅 | 長さ | 坪/枚 | 梱包入数 | 入数面積 | 梱包重量※ | 枚重量 |
|-----|----------------------------|-------|-------|----------------|--------|-------|-------|-------|--------|
| | | 18mm | 385mm | 3,788mm(12.5尺) | 0.442坪 | 8枚 | 3.54坪 | 約44kg | 約5.2kg |
| | | | | 2枚 | 0.89坪 | 約11kg | | | |
| 芯材 | 硬質ウレタンフォーム | かん合状態 | | 形状寸法図(mm) | | | | | |

●マイクロガードの機能を保つため、表面を強く擦らないようご注意ください。また、マイクロガード機能は本体のみで付属部材には付いておりません。
 ●段出隅、段目地は寸法公差により2mm程度、柄がずれる場合があります。柄特性上、柄ずれに違和感を感じる場合は取り替えてください。●2枚梱包は、1柄1オーダーにつき3ケースまでの発注をお願いします。
 ※梱包重量には梱包資材の重量が含まれます。



フルカラー

1FU1KD5V (8枚梱包) SPオレンジ
 1FU1KD5V04 (2枚梱包)



フルカラー

1FU1KD5W (8枚梱包) SPグレー
 1FU1KD5W04 (2枚梱包)



フルカラー

1FU1KDDN (8枚梱包) SPココア
 1FU1KDDN04 (2枚梱包)



ご注意

※1 接続用付属部材のある外壁通気構法用土台水切はP.178をご覧ください。

※2 シーリングの発注は、北海道のみ梱包単位になります。

- インクジェット品は、塗装方法の特性により部分的にすじ状の線が出る場合がありますが、性能上の問題はありません。
- 付属部材の色柄が「共通色」のものは、色の指定ができませんので、ご了承ください。 ●見る方向、光の加減により本体縦目が目立つことがあります。
- 誌面に掲載の価格はメーカー希望小売価格です。消費税・工事費・運賃などは含まれておりません。印刷物のため実物の色柄と異なる場合がございます。
- iシリーズは近似マンセル値の設定がありません。景観条例に基づく景観色彩ガイドラインのマンセル値はホームページにてご確認ください。

■ 付属部材 材質：塗装高耐食GLめっき鋼板

※施工方法・付属部材の加工方法については最新の「設計施工資料集 金属製外壁材・屋根材 標準施工編」をご参照ください。

| 品名 | 水切 34 ※1 | ヨコ用スターター | 端部カバー | 段出隅 | S 出隅カバー | S 出隅鋼板受け 18 |
|----------|-----------|----------------------|-------------|----------|-------------|-------------|
| 形状寸法図 | | | | | | |
| 長さ | 3,030mm | 3,030mm | 3,030mm | 働き 385mm | 働き 3,030mm | 働き 3,030mm |
| 標準価格(税抜) | 2,610円/本 | 2,120円/本 | 5,320円/本 | 3,230円/本 | 7,340円/本 | 3,580円/本 |
| 梱包入数 | 20本/梱 | 20本/梱 | 10本/梱 | 30本/梱 | 10本/梱 | 10本/梱 |
| 色柄 | 下記3色 フラット | 共通色 | スリートーン エンボス | 本体同色 同柄 | スリートーン エンボス | 共通色 |
| カラー | SPオレンジ | AMZ7F01L (ブラック) | AMK7T05V | ADD1U05V | ADS2S05V | ADU1F00A |
| | SPグレー | AMZ7F017 (アイボリーホワイト) | AMK7T05W | ADD1U05W | ADS2S05W | |
| | SPココア | AMZ7F01Q (メタリックシルバー) | AMK7T0AU | ADD1U0DN | ADS2S0AU | |

| 品名 | 段目地 | S 目地カバー | S 目地鋼板受け 18 | S 見切縁 18 | S 見切コーナー | アングル20×40 | |
|----------|----------|-------------|-------------|-------------|-------------|-------------|----------|
| 形状寸法図 | | | | | | | |
| 長さ | 働き 385mm | 働き 3,030mm | 働き 3,030mm | 3,030mm | — | 3,030mm | |
| 標準価格(税抜) | 2,060円/本 | 4,570円/本 | 3,420円/本 | 5,140円/本 | 460円/個 | 3,740円/本 | |
| 梱包入数 | 40本/梱 | 10本/梱 | 10本/梱 | 20本/梱 | 50個/梱 | 10本/梱 | |
| 色柄 | 本体同色 同柄 | スリートーン エンボス | 共通色 | スリートーン エンボス | スリートーン エンボス | スリートーン エンボス | |
| カラー | SPオレンジ | ADM2U05V | AMJ1S05V | AMU1F00A | AMK1T05V | AMC5S05V | AAN1S05V |
| | SPグレー | ADM2U05W | AMJ1S05W | | AMK1T05W | AMC5S05W | AAN1S05W |
| | SPココア | ADM2U0DN | AMJ1S0AU | | AMK1T0AU | AMC5S0AU | AAN1S0AU |

| 品名 | 鋼板止水部材 | 片面防水テープ | シーリング ※2 | シーリング(目地メージ色) ※2 | 補修塗料 | | |
|----------|-----------|-----------------------|----------------|---------------------|--------------------|-------------------------|--------------------------|
| 形状寸法図 | | | | | | | |
| 長さ | 3,030mm | 100mm×20m | — | — | — | | |
| 標準価格(税抜) | 18,840円/梱 | 2,020円/巻 | 2,120円/本 | 2,120円/本 | 1,770円/本 | | |
| 梱包入数 | 10本/梱 | 1巻/袋 | 10本/梱(320ml/本) | 10本/梱(320ml/本) | 1本(15ml/本) | | |
| 色柄 | ブラック | — | 本体表面近似色 | 本体目地近似色 | 本体表面近似色 | | |
| カラー | SPオレンジ | KE5000 ※梱包単位の出荷です。 | JF1526 | DSY1Q0W1 (オレンジ) | DSY1Q0NX (ヒュアホワイト) | DPA4Q0PA (ブラウン) | DPA4Q0R7 (ファイナレッド) |
| | SPグレー | | | DSY1Q0NZ (ソフトベージュ) | | DPA4Q0P8 (ソフトベージュ) | DPA4Q0P9 (ライトグレー) |
| | SPココア | | | DSY1Q0KG (ブルクラベージュ) | | DSY1Q0KB (ライトメタリックシルバー) | DPA4Q0RA (SPココア・SPチャコール) |

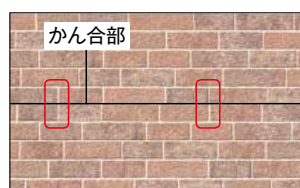

かん合部の縦目地がそろい違和感を感じる場合は、別のサイディングに差し替えて施工してください。

ファインボーダー

マイクロガード
外壁の汚れを落とすのに使えます

高耐候
コーティング

保証対応
変色・褪色
10年

保証対応
塗膜
10年

保証対応
赤錆
10年

保証対応
穴あき
10年

厚み
18mm

2枚
梱包対応

縦・横
兼用

本体価格(税抜)

標準価格 …… 13,740円/枚
㎡価格 …… 約9,420円/㎡
坪価格 …… 約31,100円/坪

フルカラーインクジェットの採用で陰影感ある細かい石積柄を表現。立体感と落ち着いたカラーが住まいに調和します。



カラー：アソート イメージ

- 物性一覧 P.224
- 実形状・形状寸法図一覧 P.222
- 日塗工色票一覧 P.223
- 防耐火認定取得一覧 P.229~236

■本体仕様

| | | | | | | | | | |
|-----|----------------------------|-------|-----------|----------------|--------|----------|----------------|----------------|--------|
| 表面材 | 塗装高耐食GLめっき鋼板 (厚み0.27mm) | 厚み | 働き幅 | 長さ | 坪/枚 | 梱包入数 | 入数面積 | 梱包重量※ | 枚重量 |
| | | 18mm | 385mm | 3,788mm(12.5尺) | 0.442坪 | 8枚 2枚 | 3.54坪 0.89坪 | 約44kg 約11kg | 約5.2kg |
| 芯材 | 硬質ウレタンフォーム | かん合状態 | 形状寸法図(mm) | | | | | | |

●マイクロガードの機能を保つため、表面を強く擦らないようご注意ください。また、マイクロガード機能は本体のみで付属部材には付いておりません。
●段出隅、段目地は寸法公差により2mm程度、柄がずれる場合があります。柄特性上、柄ずれに違和感を感じる場合は取り替えてください。●2枚梱包は、1柄1オーダーにつき3ケースまでの発注をお願いします。
※梱包重量には梱包資材の重量が含まれます。



1FE1KD5X (8枚梱包) アソート
1FE1KD5X04 (2枚梱包)



1FE1KDDJ (8枚梱包) ファイングレー
1FE1KDDJ04 (2枚梱包)



1FE1KDDH (8枚梱包) ファインベージュ
1FE1KDDH04 (2枚梱包)

※1 接続用付属部材のある外壁通気構法用土台水切はP.178をご覧ください。

※2 シーリングの発注は、北海道のみ梱包単位になります。

●インクジェット品は、塗装方法の特性により部分的にすじ状の線が出る場合がありますが、性能上の問題はありません。

●付属部材の色柄が「共通色」のものは、色の指定ができませんので、ご了承ください。 ●見る方向、光の加減により本体継ぎ目が目立つことがあります。

●誌面に掲載の価格はメーカー希望小売価格です。消費税・工事費・運賃などは含まれておりません。印刷物のため実物の色柄と異なる場合がございます。

●iシリーズは近似マンセル値の設定がありません。景観条例に基づく景観色彩ガイドラインのマンセル値はホームページにてご確認ください。

■ 付属部材 材質：塗装高耐食GLめっき鋼板

※施工方法・付属部材の加工方法については最新の「設計施工資料集 金属製外壁材・屋根材 標準施工編」をご参照ください。

| 品名 | 水切 34 ※1 | ヨコ用スターター | 端部カバー | 段出隅 | S 出隅カバー | S 出隅鋼板受け 18 |
|----------|-----------|----------|-------------|----------|-----------------------|-------------|
| 形状寸法図 | | | | | | |
| 長さ | 3,030mm | 3,030mm | 3,030mm | 働き 385mm | 働き 3,030mm | 働き 3,030mm |
| 標準価格(税抜) | 2,610円/本 | 2,120円/本 | 5,320円/本 | 3,230円/本 | 7,340円/本 | 3,580円/本 |
| 梱包入数 | 20本/梱 | 20本/梱 | 10本/梱 | 30本/梱 | 10本/梱 | 10本/梱 |
| 色柄 | 下記3色 フラット | 共通色 | スリートーン エンボス | 本体同色 同柄 | スリートーン エンボス | 共通色 |
| カラー | アソート | AST2F00A | AMK7T0B4 | ADD1E05X | ADS2S0B4 (セントブラウン) | ADU1F00A |
| | ファイングレー | | AMK7T086 | ADD1E0DJ | ADS2S086 | |
| | ファインベージュ | | AMK7T0AZ | ADD1E0DH | ADS2S0AZ | |

| 品名 | 段目地 | S 目地カバー | S 目地鋼板受け 18 | S 見切縁 18 | S 見切コーナー | アングル20×40 |
|----------|----------|-----------------------|-------------|-------------|-----------------------|-----------------------|
| 形状寸法図 | | | | | | |
| 長さ | 働き 385mm | 働き 3,030mm | 働き 3,030mm | 3,030mm | — | 3,030mm |
| 標準価格(税抜) | 2,060円/本 | 4,570円/本 | 3,420円/本 | 5,140円/本 | 460円/個 | 3,740円/本 |
| 梱包入数 | 40本/梱 | 10本/梱 | 10本/梱 | 20本/梱 | 50個/梱 | 10本/梱 |
| 色柄 | 本体同色 同柄 | スリートーン エンボス | 共通色 | スリートーン エンボス | スリートーン エンボス | スリートーン エンボス |
| カラー | アソート | AMJ1S0B4 (セントブラウン) | AMU1F00A | AMK1T05X | AMC5S0B4 (セントブラウン) | AAN1S0B4 (セントブラウン) |
| | ファイングレー | AMJ1S086 | | AMK1T086 | AMC5S086 | AAN1S086 |
| | ファインベージュ | AMJ1S0AZ | | AMK1T0AZ | AMC5S0AZ | AAN1S0AZ |

| 品名 | 鋼板止水部材 | 片面防水テープ | シーリング ※2 | 補修塗料 | | |
|----------|-----------|-----------------------|----------------|-----------------------|-----------------------|------------------------|
| 形状寸法図 | | | | | | |
| 長さ | 3,030mm | 100mm×20m | — | — | | |
| 標準価格(税抜) | 18,840円/梱 | 2,020円/巻 | 2,120円/本 | 1,770円/本 | | |
| 梱包入数 | 10本/梱 | 1巻/袋 | 10本/梱(320ml/本) | 1本(15ml/本) | | |
| 色柄 | ブラック | — | 本体表面近似色 | 本体表面近似色 | | |
| カラー | アソート | KE5000 ※梱包単位の出荷です。 | JF1526 | DSY1Q0KL (セントブラウン) | DPA4Q0RS (セントブラウン) | DPA4Q0RV (コルドアイボリー) |
| | ファイングレー | | | DSY1Q0N2 (ベージュ) | DPA4Q0RZ (ベージュII) | |
| | ファインベージュ | | | | DPA4Q0R8 | |



FB型 コルモロック プレミアムSP (カラー：コルモチャコール) ▶P.87
この施工例はCG合成となります。印刷物のため実物の色柄と異なる場合がございます。
※FB型 コルモロック プレミアムSP (コルモチャコール) は、生産一時休止品です。

プレミアムSPシリーズ

フッ素鋼板にツートーン塗装の
深みのある風合い。

ツートーン塗装によって

自然な素材感を表現したデザイン。

表面材には「フッ素塗装高耐食GLめっき鋼板」を採用し、
紫外線による色あせに強く、
優れた意匠と耐候性を兼ね備えた外壁材です。

CONTENTS

- 85 F型 パーチェウッド プレミアムSP [生産一時休止](#) [在庫お問い合わせ商品](#)
- 87 FB型 コルモロック プレミアムSP [生産一時休止](#) [在庫お問い合わせ商品](#)
- 89 FB型 デフィーボーダー プレミアムSP [生産一時休止](#) [在庫お問い合わせ商品](#)

F型 パーチェウッド プレミアムSP

本体価格(税抜)

標準価格
 3,048mm …… 7,880円/枚
 3,788mm …… 9,790円/枚
 m²価格 …… 約6,700円/m²
 坪価格 …… 約22,100円/坪

遮熱性
フッ素鋼板

保証対応
変色・褪色
10年

保証対応
塗膜
10年

保証対応
赤錆
10年

保証対応
穴あき
10年

厚み
18mm

2枚
梱包対応

縦・横
兼用

深みのある木目柄に、ツートーンをプラスしたリアルなデザイン。自然な風合いが、温もりを感じる住まいへと引き立てます。



- 物性一覧 P.224
- 実形状・形状寸法図一覧 P.222
- 日塗工色票一覧 P.223
- 防耐火認定取得一覧 P.229~236

カラー：パーチェカーボン イメージ

■ 本体仕様

| | | | | | | | | | |
|-------|----------------------------|-----------|-------|--------------|--------|------|-------|-------|--------|
| 表面材 | フッ素塗装高耐久GLめっき鋼板 (厚み0.27mm) | 厚み | 働さ幅 | 長さ | 坪/枚 | 梱包入数 | 入数面積 | 梱包重量* | 枚重量 |
| 芯材 | 硬質ウレタンフォーム | 18mm | 385mm | 3,048mm(10尺) | 0.356坪 | 8枚 | 2.85坪 | 約36kg | 約4.2kg |
| | | | | 3,788(12.5尺) | 0.442坪 | 2枚 | 0.72坪 | 約9kg | |
| | | | | | | 8枚 | 3.54坪 | 約44kg | 約5.2kg |
| | | | | | | 2枚 | 0.89坪 | 約11kg | |
| かん合状態 | | 形状寸法図(mm) | | | | | | | |

●2枚梱包は、1柄1オーダーにつき3ケースまでの発注でお願いします。
 ※梱包重量には梱包資材の重量が含まれます。



3,048mm 3,788mm
1BV1G581 (8枚梱包) **1BV1KD81** (8枚梱包)
1BV1G58104 (2枚梱包) **1BV1KD8104** (2枚梱包)

パーチェアイボリー



3,048mm 3,788mm
1BV1G583 (8枚梱包) **1BV1KD83** (8枚梱包)
1BV1G58304 (2枚梱包) **1BV1KD8304** (2枚梱包)

パーチェカフェ

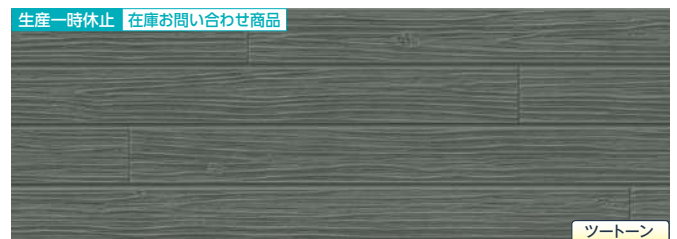

3,048mm 3,788mm
1BV1G582 (8枚梱包) **1BV1KD82** (8枚梱包)
1BV1G58204 (2枚梱包) **1BV1KD8204** (2枚梱包)

パーチェグリーン



3,048mm 3,788mm
1BV1G584 (8枚梱包) **1BV1KD84** (8枚梱包)
1BV1G58404 (2枚梱包) **1BV1KD8404** (2枚梱包)

パーチェカーボン

センターサイディング

プレミアムSPシリーズ

F型 パーチェウッド プレミアムSP

- ※1 接続用付属部材のある外壁通気構法用土台水切はP.178をご覧ください。
- ※2 積雪の影響がある地域では、端部カバーは雪の重みで変形するおそれがありますので、土台部にアルミ端部カバーの使用をおすすめします。
縦張り時の縦張り部にアルミ端部カバー（積雪地向け）を使用すると耐防火構造認定の対象外となります。
- ※3 シーリングの発注は、北海道のみ梱包単位になります。
- 濃い色の製品では、色移りが生じる事がありますが、塗膜の異常ではありません。 ●付属部材の色柄が「共通色」のものは、色の指定ができませんので、ご了承ください。
- 見る方向、光の加減により本体縦目が目立つことがあります。
- 誌面に掲載の価格はメーカー希望小売価格です。消費税・工事費・運賃などは含まれておりません。印刷物のため実物の色柄と異なる場合がございます。
- プレミアムSPシリーズは近似マンセル値の設定がありません。景観条例に基づく景観色彩ガイドラインのマンセル値はホームページにてご確認ください。

■ 付属部材 材質：フッ素塗装高耐久GLめっき鋼板（ヨコ用スターター・アルミ端部カバー・S出隅鋼板受け18・S目地鋼板受け18・S廻り縁鋼板受け・鋼板止水部材を除く）
※施工方法・付属部材の加工方法については最新の「設計施工資料集 金属製外壁材 屋根材 標準施工編」をご参照ください。

| 品名 | 水切 34 ※1 | 中間水切 18 | ヨコ用スターター | 端部カバー ※2 | アルミ端部カバー ※2 | S 出隅カバー | S 出隅鋼板受け 18 | |
|----------|-------------|------------------------|------------------------|------------|-----------------------|-----------------------|------------------------|----------|
| 形状寸法図 | | | | | | | | |
| 長さ | 3,030mm | 3,030mm | 3,030mm | 3,030mm | 3,030mm | 働き 3,030mm | 働き 3,030mm | |
| 標準価格(税抜) | 2,810円/本 | 3,740円/本 | 2,120円/本 | 4,370円/本 | 4,740円/本 | 4,960円/本 | 3,580円/本 | |
| 梱包入数 | 20本/梱 | 5本/梱 | 20本/梱 | 10本/梱 | 5本/梱 | 10本/梱 | 10本/梱 | |
| 色柄 | 本体ベース色 フラット | 本体ベース色 フラット | 共通色 | ツートーン エンボス | 下記3色 | ツートーン エンボス | 共通色 | |
| カラー | パーチェアイボリー | AMZ7F04X (レイキーベージュ) | ATM6F04X (レイキーベージュ) | AST2F00A | AMK7T081 | AMKDF09J (ライトシルバー) | ADS2S081 (レイキーベージュ) | ADU1F00A |
| | パーチェグリーン | AMZ7F04U (ミストグリーン) | ATM6F04U (ミストグリーン) | | AMK7T082 | AMKDF09H (ホワイト) | ADS2S082 (レイキーベージュ) | |
| | パーチェカフェ | AMZ7F04T (ミストブラウン) | ATM6F04T (ミストブラウン) | | AMK7T05N (コルモブラウン) | AMKDF09G (ブラック) | ADS2S05N (コルモブラウン) | |
| | パーチェカーボン | AMZ7F04T (ミストブラウン) | ATM6F04T (ミストブラウン) | | AMK7T084 | | ADS2S084 (レイキーベージュ) | |

▲端部カバー・アルミ端部カバーは、縦張り時にスターターとしてご利用できます。

| 品名 | S 目地カバー | S 目地鋼板受け 18 | S 廻り縁カバー 18 | S 廻り縁鋼板受け | S 見切縁 18 | S 見切コーナー | アングル20×40 |
|----------|------------|-----------------------|-----------------------|------------|-----------------------|-----------------------|-----------------------|
| 形状寸法図 | | | | | | | |
| 長さ | 働き 3,030mm | 働き 3,030mm | 働き 3,030mm | 働き 3,030mm | 3,030mm | — | 3,030mm |
| 標準価格(税抜) | 3,770円/本 | 3,420円/本 | 4,120円/本 | 2,210円/本 | 3,970円/本 | 480円/個 | 3,880円/本 |
| 梱包入数 | 10本/梱 | 10本/梱 | 10本/梱 | 10本/梱 | 20本/梱 | 50個/梱 | 10本/梱 |
| 色柄 | ツートーン エンボス | 共通色 | ツートーン エンボス | 共通色 | ツートーン エンボス | ツートーン エンボス | ツートーン エンボス |
| カラー | パーチェアイボリー | AMJ1S081 | AMW1S081 | AMW3F00A | AMK1T081 | AMC5S081 | AAN1S081 |
| | パーチェグリーン | AMJ1S082 | AMW1S082 | | AMK1T082 | AMC5S082 | AAN1S082 |
| | パーチェカフェ | AMJ1S05N (コルモブラウン) | AMW1S05N (コルモブラウン) | | AMK1T05N (コルモブラウン) | AMC5S05N (コルモブラウン) | AAN1S05N (コルモブラウン) |
| | パーチェカーボン | AMJ1S084 | AMW1S084 | | AMK1T084 | AMC5S084 | AAN1S084 |

| 品名 | 共板フラット | 鋼板止水部材 | 片面防水テープ | シーリング ※3 | 補修塗料(表面色) | 補修塗料(ベース色) |
|----------|-------------|------------------------|-----------|-------------------------|--------------------------|------------------------|
| 形状寸法図 | | | | | | |
| 長さ | 1,000mm×10m | 3,030mm | 100mm×20m | — | — | — |
| 標準価格(税抜) | 47,260円/巻 | 18,840円/梱 | 2,020円/巻 | 2,120円/本 | 2,160円/本 | 2,160円/本 |
| 梱包入数 | 1巻/梱 | 10本/梱 | 1巻/袋 | 10本/梱(320ml/本) | 1本(15ml/本) | 1本(15ml/本) |
| 色柄 | 本体ベース色 フラット | ブラック | — | 本体ベース 近似色 | 本体表面 近似色 | 本体ベース 近似色 |
| カラー | パーチェアイボリー | ECL1F04X (レイキーベージュ) | JF1526 | DSY1Q0N8 (アイボリーホワイト) | DPA4Q0U4 (SPミストアイボリー) | DPA4Q0SB (レイキーベージュ) |
| | パーチェグリーン | ECL1F04U (ミストグリーン) | | DSY1Q0KU (ミストグリーン) | DPA4Q0U1 (SPミストグリーン) | DPA4Q0S7 (ミストグリーン) |
| | パーチェカフェ | ECL1F04T (ミストブラウン) | | DSY1Q0KT (ミストブラウン) | DPA4Q0SX (SPミストブラウン) | DPA4Q0S6 (ミストブラウン) |
| | パーチェカーボン | ECL1F04T (ミストブラウン) | | DSY1Q0KT (ミストブラウン) | DPA4Q0U3 (SPダークブラウン) | DPA4Q0S6 (ミストブラウン) |

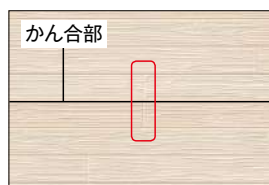

かん合部の縦目地がそろい違和感を感じる場合は、別のサイディングに差し替えて施工してください。

FB型 コルモロック プレミアムSP

本体価格(税抜)

標準価格 …… 9,790円/枚
 m価格 …… 約6,700円/m²
 坪価格 …… 約22,100円/坪

遮熱性
フッ素鋼板

保証対応
変色・褪色
10年

保証対応
塗膜
10年

保証対応
赤錆
10年

保証対応
穴あき
10年

厚み
18mm

2枚
梱包対応

縦・横
兼用

格調の高いデザインに、ツートーンの自然な風合いをプラス。アーバンモダンな住宅スタイルに好適です。



遮熱性フッ素鋼板

カラー：コルモチャコール イメージ

- 物性一覧 P.224
- 実形状・形状寸法図一覧 P.222
- 日塗工色票一覧 P.223
- 防耐火認定取得一覧 P.229~236

■ 本体仕様

| | | | | | | | | | |
|-----|-------------------------------|-------|-----------|----------------|--------|------|-------|-------|--------|
| 表面材 | フッ素塗装高耐食GLめっき鋼板 (厚み0.27mm) | 厚み | 働き幅 | 長さ | 坪/枚 | 梱包入数 | 入数面積 | 梱包重量* | 枚重量 |
| | | 18mm | 385mm | 3,788mm(12.5尺) | 0.442坪 | 8枚 | 3.54坪 | 約44kg | 約5.2kg |
| | | | | | | 2枚 | 0.89坪 | 約11kg | |
| 芯材 | 硬質ウレタンフォーム | かん合状態 | 形状寸法図(mm) | | | | | | |

●段出隅、段目地は寸法公差により2mm程度、柄がずれる場合があります。柄特性上、柄ずれに違和感を感じる場合は取り替えてください。 ●2枚梱包は、1柄1オーダーにつき3ケースまでの発注をお願いします。
 ※梱包重量には梱包資材の重量が含まれます。



生産一時休止 在庫お問い合わせ商品
1CA1KD5L (8枚梱包)
1CA1KD5L04 (2枚梱包) **コルモアイボリー**



生産一時休止 在庫お問い合わせ商品
1CA1KD5M (8枚梱包)
1CA1KD5M04 (2枚梱包) **コルモベージュ**



生産一時休止 在庫お問い合わせ商品
1CA1KD5N (8枚梱包)
1CA1KD5N04 (2枚梱包) **コルモブラウン**



生産一時休止 在庫お問い合わせ商品
1CA1KD5P (8枚梱包)
1CA1KD5P04 (2枚梱包) **コルモチャコール**



- ※1 接続用付属部材のある外壁通気構法用土台水切はP.178をご覧ください。
- ※2 積雪の影響がある地域では、端部カバーは雪の重みで変形するおそれがありますので、土台部にアルミ端部カバーの使用をおすすめします。
縦張り時の縦張り部にアルミ端部カバー（積雪地向け）を使用すると防耐火構造認定の対象外となります。
- ※3 シーリングの発注は、北海道のみ梱包単位になります。
- 濃い色の製品では、色移りが生じる事がありますが、塗膜の異常ではありません。 ●付属部材の色柄が「共通色」のものは、色の指定ができませんので、ご了承ください。
- 見る方向、光の加減により本体縦ざ目が目立つことがあります。
- 誌面に掲載の価格はメーカー希望小売価格です。消費税・工事費・運賃などは含まれておりません。印刷物のため実物の色柄と異なる場合がございます。
- プレミアムSPシリーズは近似マンセル値の設定がありません。景観条例に基づく景観色彩ガイドラインのマンセル値はホームページにてご確認ください。

■ 付属部材 材質：フッ素塗装高耐久GLめっき鋼板（ヨコ用スターター・アルミ端部カバー・S出隅鋼板受け18・S目地鋼板受け18・S廻り縁鋼板受け・鋼板止水部材を除く）
※施工方法・付属部材の加工方法については最新の「設計施工資料集 金属製外壁・屋根材 標準施工編」をご参照ください。

| 品名 | 水切 34 ※1 | 中間水切 18 | ヨコ用スターター | 端部カバー ※2 | アルミ端部カバー ※2 | 段出隅 | S 出隅カバー | |
|----------|-------------|-------------------------|----------|------------|-----------------------|--------------------|-------------|----------|
| 形状寸法図 | | | | | | | | |
| 長さ | 3,030mm | 3,030mm | 3,030mm | 3,030mm | 3,030mm | 働 き 385mm | 働 き 3,030mm | |
| 標準価格(税抜) | 2,810円/本 | 3,740円/本 | 2,120円/本 | 4,370円/本 | 4,740円/本 | 3,710円/本 | 4,960円/本 | |
| 梱包入数 | 20本/梱 | 5本/梱 | 20本/梱 | 10本/梱 | 5本/梱 | 30本/梱 | 10本/梱 | |
| 色柄 | 本体ベース色 フラット | 本体ベース色 フラット | 共通色 | ツートーン エンボス | 下記3色 | ツートーン エンボス | ツートーン エンボス | |
| カラー | コルモアイボリー | AMZ7F04R (ミストアイボリー) | AST2F00A | AMK7T05L | AMKDF09J (ライトシルバー) | ADD1D05L | ADS2S05L | |
| | コルモベージュ | AMZ7F05B (ミルクベージュ) | | AMK7T05M | | AMKDF09H (ホワイト) | ADD1D05M | ADS2S05M |
| | コルモブラウン | AMZ7F04T (ミストブラウン) | | AMK7T05N | | AMKDF09G (ブラック) | ADD1D05N | ADS2S05N |
| | コルモチャコール | AMZ7F04Z (レイキーチャコール) | | AMK7T05P | | | ADD1D05P | ADS2S05P |

▲端部カバー・アルミ端部カバーは、縦張り時にスターターとしてご利用できます。

| 品名 | S 出隅鋼板受け 18 | 段目地 | S 目地カバー | S 目地鋼板受け 18 | S 廻り縁カバー 18 | S 廻り縁鋼板受け | S 見切縁 18 | |
|----------|-------------|------------|-------------|-------------|-------------|-------------|------------|----------|
| 形状寸法図 | | | | | | | | |
| 長さ | 働 き 3,030mm | 働 き 385mm | 働 き 3,030mm | 働 き 3,030mm | 働 き 3,030mm | 働 き 3,030mm | 3,030mm | |
| 標準価格(税抜) | 3,580円/本 | 2,360円/本 | 3,770円/本 | 3,420円/本 | 4,120円/本 | 2,210円/本 | 3,970円/本 | |
| 梱包入数 | 10本/梱 | 40本/梱 | 10本/梱 | 10本/梱 | 10本/梱 | 10本/梱 | 20本/梱 | |
| 色柄 | 共通色 | ツートーン エンボス | ツートーン エンボス | 共通色 | ツートーン エンボス | 共通色 | ツートーン エンボス | |
| カラー | コルモアイボリー | ADU1F00A | ADM2D05L | AMJ1S05L | AMU1F00A | AMW3F00A | AMK1T05L | |
| | コルモベージュ | | ADM2D05M | AMJ1S05M | | | AMW1S05L | AMK1T05M |
| | コルモブラウン | | ADM2D05N | AMJ1S05N | | | AMW1S05M | AMK1T05N |
| | コルモチャコール | | ADM2D05P | AMJ1S05P | | | AMW1S05N | AMK1T05P |

| 品名 | S 見切コーナー | アングル20×40 | 共板フラット | 鋼板止水部材 | 片面防水テープ | シーリング ※3 | 補修塗料(表面色) | 補修塗料(ベース色) | | | |
|----------|---------------|---------------|----------------|------------------------|-----------|--------------------|-------------------------|-------------------------|------------------------|-------------------------|-------------------------|
| 形状寸法図 | | | | | | | | | | | |
| 長さ | — | 3,030mm | 1,000mm×10m | 3,030mm | 100mm×20m | — | — | — | | | |
| 標準価格(税抜) | 480円/個 | 3,880円/本 | 47,260円/巻 | 18,840円/梱 | 2,020円/巻 | 2,120円/本 | 2,160円/本 | 2,160円/本 | | | |
| 梱包入数 | 50個/梱 | 10本/梱 | 1巻/梱 | 10本/梱 | 1巻/袋 | 10本/梱 (320ml/本) | 1本(15ml/本) | 1本(15ml/本) | | | |
| 色柄 | ツートーン エンボス | ツートーン エンボス | 本体ベース色 フラット | ブラック | — | 本体ベース 近似色 | 本体表面 近似色 | 本体ベース 近似色 | | | |
| カラー | コルモアイボリー | AMC5S05L | AAN1S05L | ECL1F04R (ミストアイボリー) | KE5000 | JF1526 | DSY1Q0N8 (アイボリーホワイト) | DPA4Q0SV (SPミルクベージュ) | DPA4Q0S4 (ミストアイボリー) | | |
| | コルモベージュ | AMC5S05M | AAN1S05M | | | | | ECL1F05B (ミルクベージュ) | DSY1Q0KG (ブルクラベージュ) | DPA4Q0SW (SPミルクブラウン) | DPA4Q0AY (ミルクベージュ) |
| | コルモブラウン | AMC5S05N | AAN1S05N | | | | | ECL1F04T (ミストブラウン) | DSY1Q0KT (ミストブラウン) | DPA4Q0SX (SPミストブラウン) | DPA4Q0S6 (ミストブラウン) |
| | コルモチャコール | AMC5S05P | AAN1S05P | | | | | ECL1F04Z (レイキーチャコール) | DSY1Q0K5 (ダークブラウン) | | DPA4Q0T6 (レイキーチャコール) |

※梱包単位の出荷です。

FB型 デフィーボーダー プレミアムSP

本体価格(税抜)

標準価格 …… 9,790円/枚
 m価格 …… 約6,700円/m²
 坪価格 …… 約22,100円/坪

遮熱性
フッ素鋼板

保証対応
変色・褪色
10年

保証対応
塗膜
10年

保証対応
赤錆
10年

保証対応
穴あき
10年

厚み
18mm

2枚
梱包対応

縦・横
兼用

豊かな表情の石肌と幾重にもつづくアーチラインが印象的。シャープなデザインをツートーンの重厚感が引き立てます。



遮熱性フッ素鋼板

- 物性一覧 P.224
- 実形状・形状寸法図一覧 P.222
- 日塗工色票一覧 P.223
- 耐火認定取得一覧 P.229~236

カラー：デフィーホワイト イメージ

■ 本体仕様

| | | | | | | | | | |
|-----|-------------------------------|-------|-----------|----------------|--------|------|-------|-------|--------|
| 表面材 | フッ素塗装高耐食GLめっき鋼板 (厚み0.27mm) | 厚み | 働き幅 | 長さ | 坪/枚 | 梱包入数 | 入数面積 | 梱包重量※ | 枚重量 |
| | | 18mm | 385mm | 3,788mm(12.5尺) | 0.442坪 | 8枚 | 3.54坪 | 約44kg | 約5.2kg |
| | | | | | | 2枚 | 0.89坪 | 約11kg | |
| 芯材 | 硬質ウレタンフォーム | かん合状態 | 形状寸法図(mm) | | | | | | |

●段出隅、段目地は寸法公差により2mm程度、柄がずれる場合があります。柄特性上、柄ずれに違和感を感じる場合は取り替えてください。●2枚梱包は、1柄1オーダーにつき3ケースまでの発注をお願いします。
 ※梱包重量には梱包資材の重量が含まれます。

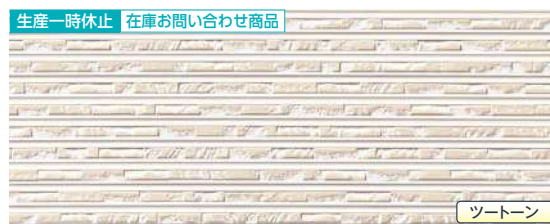

1BD1KD5R (8枚梱包)
 1BD1KD5R04 (2枚梱包) デフィーホワイト



1BD1KD5S (8枚梱包)
 1BD1KD5S04 (2枚梱包) デフィーベージュ



1BD1KD5T (8枚梱包)
 1BD1KD5T04 (2枚梱包) デフィーブラウン



1BD1KD5U (8枚梱包)
 1BD1KD5U04 (2枚梱包) デフィーブラック

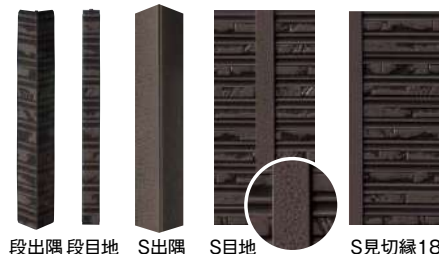

- ※1 接続用付属部材のある外壁通気構法用土台水切はP.178をご覧ください。
- ※2 積雪の影響がある地域では、端部カバーは雪の重みで変形するおそれがありますので、土台部にアルミ端部カバーの使用をおすすめします。
縦張り時の縦張り部にアルミ端部カバー（積雪地向け）を使用すると防耐火構造認定の対象外となります。
- ※3 シーリングの発注は、北海道のみ梱包単位になります。
- 濃い色の製品では、色移りが生じる事がありますが、塗膜の異常ではありません。 ●付属部材の色柄が「共通色」のものは、色の指定ができませんので、ご了承ください。
- 見る方向、光の加減により本体縦目が目立つことがあります。
- 誌面に掲載の価格はメーカー希望小売価格です。消費税・工事費・運賃などは含まれておりません。印刷物のため実物の色柄と異なる場合がございます。
- プレミアムSPシリーズは近似マンセル値の設定がありません。景観条例に基づく景観色彩ガイドラインのマンセル値はホームページにてご確認ください。

■ 付属部材 材質：フッ素塗装高耐食GLめっき鋼板（ヨコ用スターター・アルミ端部カバー・S出隅鋼板受け18・S目地鋼板受け18・S廻り縁鋼板受け・鋼板止水部材を除く）

※施工方法・付属部材の加工方法については最新の「設計施工資料集 金属製外壁材・屋根材 標準施工編」をご参照ください。

| 品名 | 水切 34 ※1 | 中間水切 18 | ヨコ用スターター | 端部カバー ※2 | アルミ端部カバー ※2 | 段出隅 | S 出隅カバー | | |
|----------|-------------|--------------------|----------|------------|--|------------|-------------|----------|----------|
| 形状寸法図 | | | | | | | | | |
| 長さ | 3,030mm | 3,030mm | 3,030mm | 3,030mm | 3,030mm | 働 き 385mm | 働 き 3,030mm | | |
| 標準価格(税抜) | 2,810円/本 | 3,740円/本 | 2,120円/本 | 4,370円/本 | 4,740円/本 | 3,710円/本 | 4,960円/本 | | |
| 梱包入数 | 20本/梱 | 5本/梱 | 20本/梱 | 10本/梱 | 5本/梱 | 30本/梱 | 10本/梱 | | |
| 色柄 | 本体ベース色 フラット | 本体ベース色 フラット | 共通色 | ツートーン エンボス | 下記3色 | ツートーン エンボス | ツートーン エンボス | | |
| カラー | デフィーホワイト | AMZ7F029 (ディーホワイト) | AST2F00A | AMK7T05R | AMKDF09J (ライトシルバー) AMKDF09H (ホワイト) AMKDF09G (ブラック) | ADD1X05R | ADS2S05R | | |
| | デフィーベージュ | AMZ7F05B (ミルクベージュ) | | AMK7T05S | | | | ADD1X05S | ADS2S05S |
| | デフィーブラウン | AMZ7F05C (ミルクブラウン) | | AMK7T05T | | | | ADD1X05T | ADS2S05T |
| | デフィーブラック | AMZ7F027 (ディーブラック) | | AMK7T05U | | | | ADD1X05U | ADS2S05U |

▲端部カバー・アルミ端部カバーは、縦張り時にスターターとしてご利用できます。

| 品名 | S 出隅鋼板受け 18 | 段目地 | S 目地カバー | S 目地鋼板受け 18 | S 廻り縁カバー 18 | S 廻り縁鋼板受け | S 見切縁 18 | | | |
|----------|-------------|------------|-------------|-------------|-------------|-------------|------------|----------|----------|----------|
| 形状寸法図 | | | | | | | | | | |
| 長さ | 働 き 3,030mm | 働 き 385mm | 働 き 3,030mm | 働 き 3,030mm | 働 き 3,030mm | 働 き 3,030mm | 3,030mm | | | |
| 標準価格(税抜) | 3,580円/本 | 2,360円/本 | 3,770円/本 | 3,420円/本 | 4,120円/本 | 2,210円/本 | 3,970円/本 | | | |
| 梱包入数 | 10本/梱 | 40本/梱 | 10本/梱 | 10本/梱 | 10本/梱 | 10本/梱 | 20本/梱 | | | |
| 色柄 | 共通色 | ツートーン エンボス | ツートーン エンボス | 共通色 | ツートーン エンボス | 共通色 | ツートーン エンボス | | | |
| カラー | デフィーホワイト | ADU1F00A | ADM2X05R | AMJ1S05R | AMW1S05R | AMW3F00A | AMK1T05R | | | |
| | デフィーベージュ | | ADM2X05S | | | | | AMJ1S05S | AMW1S05S | AMK1T05S |
| | デフィーブラウン | | ADM2X05T | | | | | AMJ1S05T | AMW1S05T | AMK1T05T |
| | デフィーブラック | | ADM2X05U | | | | | AMJ1S05U | AMW1S05U | AMK1T05U |

| 品名 | S 見切コーナー | アングル20×40 | 共板フラット | 鋼板止水部材 | 片面防水テープ | シーリング ※3 | 補修塗料(表面色) | 補修塗料(ベース色) |
|----------|------------|------------|--------------------|-----------|-----------|---------------------|----------------------|--------------------|
| 形状寸法図 | | | | | | | | |
| 長さ | — | 3,030mm | 1,000mm×10m | 3,030mm | 100mm×20m | — | — | — |
| 標準価格(税抜) | 480円/個 | 3,880円/本 | 47,260円/巻 | 18,840円/梱 | 2,020円/巻 | 2,120円/本 | 2,160円/本 | 2,160円/本 |
| 梱包入数 | 50個/梱 | 10本/梱 | 1巻/梱 | 10本/梱 | 1巻/袋 | 10本/梱 (320ml/本) | 1本(15ml/本) | 1本(15ml/本) |
| 色柄 | ツートーン エンボス | ツートーン エンボス | 本体ベース色 フラット | ブラック | — | 本体ベース近似色 | 本体表面近似色 | 本体ベース近似色 |
| カラー | デフィーホワイト | AAN1S05R | ECL1F029 (ディーホワイト) | KE5000 | JF1526 | DSY1Q0KD (ディーホワイト) | DPA4Q0SV (SPミルクベージュ) | DPA4Q0Q1 (ディーホワイト) |
| | デフィーベージュ | AAN1S05S | ECL1F05B (ミルクベージュ) | | | DSY1Q0KG (ブルクラベージュ) | DPA4Q0SW (SPミルクブラウン) | DPA4Q0AZ (ミルクブラウン) |
| | デフィーブラウン | AAN1S05T | ECL1F05C (ミルクブラウン) | | | DSY1Q0KJ (ブルクラブラウン) | DPA4Q0SX (SPミストブラウン) | DPA4Q0PY (ディーブラック) |
| | デフィーブラック | AAN1S05U | ECL1F027 (ディーブラック) | | | DSY1Q0KC (ディーブラック) | | |

※梱包単位の出荷です。



M型 スマートフラット プレミアム(カラー：レイキーチャコール) ▶P.93

FN型 デリカーブ プレミアム(カラー：ミストアイボリー) ▶P.105 ※FN型 デリカーブ プレミアム(ミストアイボリー)は、生産一時休止品です。

プレミアムシリーズ

メタリックや、素材感あふれる
デザインを揃えたフッ素鋼板。

金属の質感を活かしたライン柄や
素材感を表現した多彩な柄をラインナップ。
表面材には「フッ素塗装高耐食GLめっき鋼板」を採用し、
紫外線による色あせに強く、
優れた意匠と耐候性を兼ね備えた外壁材です。

CONTENTS

- 93 M型 スマートフラット プレミアム
- 97 NS型 ネオスパン プレミアム
- 101 N型 カーレンリーフ プレミアム 生産一時休止 在庫お問い合わせ商品
- 105 FN型 デリカーブ プレミアム 生産一時休止 在庫お問い合わせ商品
- 109 FN型 シンストライプII プレミアム 生産一時休止 在庫お問い合わせ商品
- 113 FN型 ダイヤシェイプII プレミアム 生産一時休止 在庫お問い合わせ商品
- 117 CS型 センタースパンU プレミアム ※1
- 121 ST型 センターストライプU プレミアム 生産一時休止 在庫お問い合わせ商品
- 125 F型 パーチェウッド プレミアム 生産一時休止 在庫お問い合わせ商品
- 127 FB型 レフィーナウォール プレミアム 生産一時休止 在庫お問い合わせ商品
- 129 FB型 コルモロック プレミアム 生産一時休止 在庫お問い合わせ商品
- 131 FB型 ネオレリーフ プレミアム 生産一時休止 在庫お問い合わせ商品
- 133 FB型 レクトミュール プレミアム 生産一時休止 在庫お問い合わせ商品
- 135 FB型 デフィーボーダー プレミアム 生産一時休止 在庫お問い合わせ商品
- 137 F型 塗り壁 プレミアム 生産一時休止 在庫お問い合わせ商品

※1 一部品番は、生産一時休止品です。

M型 スマートフラット プレミアム

本体価格(税抜)

| | |
|---------|------------------------|
| 標準価格 | |
| 3,000mm | 8,090円/枚 |
| 4,000mm | 10,750円/枚 |
| m価格 | 約8,970円/m ² |
| 坪価格 | 約29,600円/坪 |

遮熱性フッ素鋼板
S造防火認定品
保証対応 変色・褪色 10年
保証対応 塗膜 10年
保証対応 赤錆 10年
保証対応 穴あき 10年
厚み 18mm
2枚 梱包対応
特注長さ対応品
縦・横 兼用

金属特有の質感が魅力のフラットサイディング。シンプルだからこそ様々なシーンでお使いいただけます。



- 物性一覧 P.224
- 実形状・形状寸法図一覧 P.222
- 近似マンセル値・日塗工色票一覧 P.223
- 耐火火認定取得一覧 P.229~236

カラー：レイキーチャコール イメージ



カラー：レイキーチャコール ※写真はイメージです。

■本体仕様 ※1 ノンフロン発泡剤による製造方法です。

| 表面材 | フッ素塗装高耐食GLめつき鋼板 (厚み0.35mm) | 厚み | 働き幅 | 長さ：標準品 | 長さ：特注品 | 坪/枚 | 梱包入数 | 入数面積 | 梱包重量※ | 枚重量 |
|-------|----------------------------|-----------|-------|---------|--|--------|------|-------|-------|--------|
| 芯材 | イソシアヌレートフォーム (HFO※1) | 18mm | 300mm | 3,000mm | 2,500~7,000mm (10mm単位で対応可能) ※2枚梱包の対応はしていません。 | 0.273坪 | 8枚 | 2.19坪 | 約37kg | 約4.4kg |
| | | | | 4,000mm | | | 2枚 | 0.55坪 | 約10kg | |
| | | | | | | 0.364坪 | 8枚 | 2.91坪 | 約49kg | 約5.9kg |
| | | | | | | | 2枚 | 0.73坪 | 約14kg | |
| かん合状態 | | 形状寸法図(mm) | | | | | | | | |

- 特注品の価格・納期などのお問い合わせは最寄りの弊社営業所までお願いします。
- 2枚梱包は、1柄1オーダーにつき3ケースまでの発注でお願いします。
- ※梱包重量には梱包資材の重量が含まれます。

センターサイディング

プレミアムシリーズ

M型 スマートフラット プレミアム

ご注意

- 濃い色の製品では、色移りが生じる事がありますが、塗膜の異常ではありません。
- 見る方向、光の加減により本体継ぎ目が目立つことがあります。
- 誌面に掲載の価格はメーカー希望小売価格です。消費税・工事費・運賃などは含まれておりません。印刷物のため実物の色柄と異なる場合がございます。

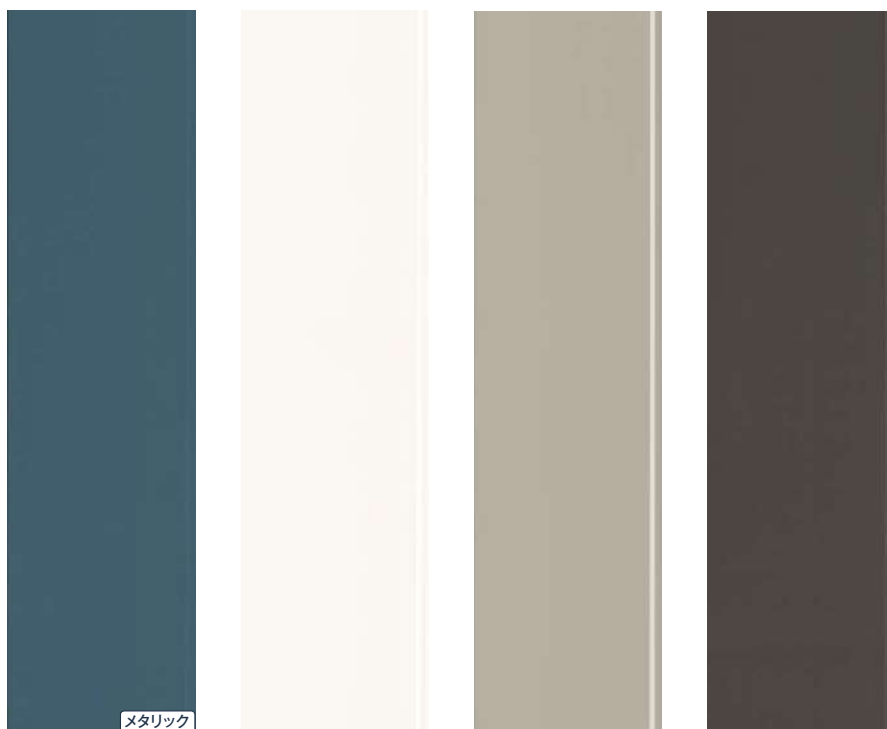

| | | | | |
|----------------|-------------------|-------------------|-------------------|-------------------|
| 3,000mm (8枚梱包) | 1CM2G05Y | 1CM2G04L | 1CM2G068 | 1CM2G04Z |
| (2枚梱包) | 1CM2G05Y04 | 1CM2G04L04 | 1CM2G06804 | 1CM2G04Z04 |
| 4,000mm (8枚梱包) | 1CM2L05Y | 1CM2L04L | 1CM2L068 | 1CM2L04Z |
| (2枚梱包) | 1CM2L05Y04 | 1CM2L04L04 | 1CM2L06804 | 1CM2L04Z04 |
| | メタリックブルー | レイキーホワイト | ブライトグレー | レイキーチャコール |

■ 防耐火構造認定番号

| | 下地 | 張方 | 認定番号 | 掲載ページ | |
|--------------|-----------------|-----------------|------------------|-------|-------|
| 45分 準耐火構造 | 軽量 鉄骨造 | タテ | QF045NE-0069 (1) | P.246 | |
| | | | QF045NE-0069 (2) | | |
| | | | QF045NE-0069 (3) | | |
| | | ヨコ | QF045NE-0068 (1) | | |
| | | | QF045NE-0068 (2) | | |
| | | | QF045NE-0068 (3) | | |
| 木製 軸組造 | タテ | QF045BE-1630 | P.247 | | |
| | ヨコ | QF045BE-1631 | P.248 | | |
| 防火構造 | 軽量 鉄骨造 | タテ | PC030NE-0295(1) | P.243 | |
| | | | PC030NE-0295(2) | | |
| | | ヨコ | PC030NE-0296(1) | | |
| | | | PC030NE-0296(2) | | |
| | | タテ | PC030NE-0304(1) | | P.244 |
| | | | PC030NE-0304(2) | | |
| | PC030NE-0304(3) | | | | |
| | PC030NE-0304(4) | | | | |
| | ヨコ | PC030NE-0307(1) | P.245 | | |
| | | PC030NE-0307(2) | | | |
| | 木製 軸組造 | タテ | PC030BE-3952 (1) | P.237 | |
| | | | PC030BE-3952 (2) | | |
| | | ヨコ | PC030BE-3951 (1) | P.238 | |
| | | | PC030BE-3951 (2) | | |
| | | タテ | PC030BE-4025 | P.239 | |
| | | ヨコ | PC030BE-4022 | P.240 | |
| | 木製 枠組造 | タテ | PC030BE-3959 | P.241 | |
| | | ヨコ | PC030BE-3975 | P.242 | |

■ 外張り断熱工法 防耐火構造認定番号

| | 下地 | 張方 | 認定番号 | 掲載ページ |
|--------------|-----------|----|------------------|-------|
| 45分 準耐火構造 | 木製 軸組造 | タテ | QF045BE-1639 (1) | P.285 |
| | | | QF045BE-1639 (2) | |
| | | ヨコ | QF045BE-1638 (1) | P.286 |
| | | | QF045BE-1638 (2) | |
| 防火構造 | 木製 軸組造 | タテ | PC030BE-3976 (1) | P.287 |
| | | | PC030BE-3976 (2) | |
| | | ヨコ | PC030BE-3977 (1) | P.288 |
| | | | PC030BE-3977 (2) | |
| | 木製 枠組造 | タテ | PC030BE-3991 (1) | P.289 |
| | | | PC030BE-3991 (2) | |
| | | ヨコ | PC030BE-3993 (1) | P.290 |
| | | | PC030BE-3993 (2) | |

■ 不燃材料認定番号 NM-5310 (サイディング表面の銅板側を使用した場合)

※ 防耐火認定は順次取得予定です。

M型 スマートフラット プレミアム

センターサイディング

プレミアムシリーズ

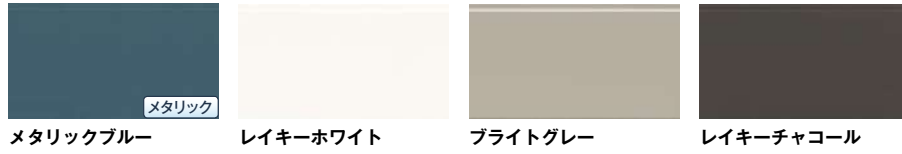

■ 付属部材 材質：フッ素塗装高耐食GLめっき鋼板（アルミ端部カバー・S出隅鋼板受け18・S目地鋼板受け18・S廻り縁鋼板受け・鋼板止水部材を除く）
 ※施工方法・付属部材の加工方法については最新の「設計施工資料集 金属製外壁材・屋根材 標準施工編」をご参照ください。

| 品名 | 水切 34 ※1 | 中間水切 18 | ヨコ用スターター | N 端部カバー ※2 | 端部カバー ※2 | アルミ端部カバー ※2 |
|----------|-----------|-----------|-----------|------------|-----------|---|
| 形状寸法図 | | | | | | |
| 長さ | 3,030mm | 3,030mm | 3,030mm | 働き 3,030mm | 3,030mm | 3,030mm |
| 標準価格(税抜) | 2,810円/本 | 3,740円/本 | 2,470円/本 | 3,140円/本 | 3,140円/本 | 4,740円/本 |
| 梱包入数 | 20本/梱 | 5本/梱 | 20本/梱 | 10本/梱 | 10本/梱 | 5本/梱 |
| 色柄 | 本体同色 フラット | 本体同色 フラット | 本体同色 フラット | 本体同色 フラット | 本体同色 フラット | 下記3色 |
| カラー | メタリックブルー | AMZ7F05Y | ATM6F05Y | AMKFF05Y | AMK7F05Y | AMKDF09J (ライトシルバー) AMKDF09H (ホワイト) AMKDF09G (ブラック) |
| | レイキーホワイト | AMZ7F04L | ATM6F04L | AMKFF04L | AMK7F04L | |
| | ブライグレー | AMZ7F068 | ATM6F068 | AMKFF068 | AMK7F068 | |
| | レイキーチャコール | AMZ7F04Z | ATM6F04Z | AMKFF04Z | AMK7F04Z | |

▲N 端部カバー・端部カバー・アルミ端部カバーは、縦張り時にスターターとしてご利用できます。

M型 スマートフラット プレミアム

| 品名 | S 廻り縁カバー 18 | S 廻り縁鋼板受け | N 見切縁 18 | S 見切縁 18 | N 見切コーナー | S 見切コーナー |
|----------|-------------|------------|------------|-----------|-----------|-----------|
| 形状寸法図 | | | | | | |
| 長さ | 働き 3,030mm | 働き 3,030mm | 働き 3,030mm | 3,030mm | — | — |
| 標準価格(税抜) | 3,680円/本 | 2,210円/本 | 3,140円/本 | 3,140円/本 | 410円/個 | 410円/個 |
| 梱包入数 | 10本/梱 | 10本/梱 | 20本/梱 | 20本/梱 | 50個/梱 | 50個/梱 |
| 色柄 | 本体同色 フラット | 共通色 | 本体同色 フラット | 本体同色 フラット | 本体同色 フラット | 本体同色 フラット |
| カラー | メタリックブルー | AMW3F00A | AMKEF05Y | AMK1F05Y | AMC4F05Y | AMC5F05Y |
| | レイキーホワイト | | AMKEF04L | AMK1F04L | AMC4F04L | AMC5F04L |
| | ブライグレー | | AMKEF068 | AMK1F068 | AMC4F068 | AMC5F068 |
| | レイキーチャコール | | AMKEF04Z | AMK1F04Z | AMC4F04Z | AMC5F04Z |

M型 スマートフラット プレミアムは表面が平滑な製品です。日光の当たり方や見る角度により、表面のゆがみ等が目立つ場合があります。また、下記事項をご確認いただき、十分に注意してお取り扱いください。

- 本体の取り扱い時は、きれいな手袋を着用し汚れや傷がつかないようにしてください。
- 本体の運搬時は、傷がつかないように丁寧に取り扱いください。切り欠いた本体を運搬する際は、本体のゆがみや折れを防止するため合板や胴縁などで補強して運んでください。
- 本体を施工する前に、胴縁の不陸が施工基準通りか確認し調整してください。不陸部分が目立つなど外観の見栄えに影響します。不陸の基準は下記の通りです。
 - ・目通りずれ 2mm以内(木造下地・鉄骨下地)
 - ・ジョイント部のずれ 1.5mm以内(木造下地・鉄骨下地)
- 事前に割り付けを行い施工してください。切り欠き加工の際は、切断部分を正確に測って切断し、無理なはめ込みは避けてください。表面材に無理な力がかかるとゆがみの原因となります。
- 本体の両側からの切り欠き加工は行わないでください。本体の強度が低下し変形するおそれがあります。
- 本体表面から釘留め・ビス留めする部分は、先孔を開けてから本体表面に負荷のかからないように留め付けてください。
- 開口部周囲はS(N) 廻り縁仕様で納めます。S(N) 廻り縁仕様の詳細は最新の設計施工資料集金属製外壁材・屋根材標準施工編をご参照ください。
- 補修の際は必要最小限の範囲で補修塗料を塗布してください。補修部分は目立つため、補修塗料を塗り広げずに最小限の範囲で丁寧に塗布してください。大きな傷の場合は補修塗料による補修は行わず本体の張り替えをお勧めします。

施工上の注意事項

※1 接続用付属部材のある外壁通気構法用土台水切はP.178をご覧ください。

※2 積雪の影響がある地域では、N 端部カバー、端部カバーは雪の重みで変形するおそれがありますので、土台部にアルミ端部カバーの使用をおすすめします。

縦張り時の縦継ぎ部にアルミ端部カバー（積雪地向け）を使用すると防耐火構造認定の対象外となります。

※3 シーリングの発注は、北海道のみ梱包単位になります。

●濃い色の製品では、色移りが生じる事がありますが、塗膜の異常ではありません。 ●付属部材の色柄が「共通色」のものは、色の指定ができませんので、ご了承ください。

●見る方向、光の加減により本体継ぎ目が目立つことがあります。

●誌面に掲載の価格はメーカー希望小売価格です。消費税・工事費・運賃などは含まれておりません。印刷物のため実物の色柄と異なる場合がございます。

| 品名 | S 出隅カバー | | S 出隅鋼板受け 18 | S 目地カバー | S 目地鋼板受け 18 | N 廻り縁カバー 18 |
|----------|------------|------------|-------------|------------|-------------|-------------|
| 形状寸法図 | | | | | | |
| 長さ | 働き 3,030mm | 働き 4,000mm | 働き 3,030mm | 働き 3,030mm | 働き 3,030mm | 働き 3,030mm |
| 標準価格(税抜) | 4,320円/本 | 5,710円/本 | 3,580円/本 | 3,310円/本 | 3,420円/本 | 3,680円/本 |
| 梱包入数 | 10本/梱 | 10本/梱 | 10本/梱 | 10本/梱 | 10本/梱 | 10本/梱 |
| 色柄 | 本体同色 フラット | 本体同色 フラット | 共通色 | 本体同色 フラット | 共通色 | 本体同色 フラット |
| カラー | メタリックブルー | ADS2F05Y | ADS2F15Y | AMJ1F05Y | AMU1F00A | AMW8F05Y |
| | レイキーホワイト | ADS2F04L | ADS2F14L | AMJ1F04L | | AMW8F04L |
| | ブライトグレー | ADS2F068 | ADS2F168 | AMJ1F068 | | AMW8F068 |
| | レイキーチャコール | ADS2F04Z | ADS2F14Z | AMJ1F04Z | | AMW8F04Z |

| 品名 | アングル20×40 | 共板フラット | 鋼板止水部材 | 片面防水テープ | シーリング ※3 | 補修塗料 |
|----------|-----------|-------------|-----------|-----------|------------------------|------------|
| 形状寸法図 | | | | | | |
| 長さ | 3,030mm | 1,000mm×10m | 3,030mm | 100mm×20m | — | — |
| 標準価格(税抜) | 3,530円/本 | 47,260円/巻 | 18,840円/梱 | 2,020円/巻 | 2,120円/本 | 2,160円/本 |
| 梱包入数 | 10本/梱 | 1巻/梱 | 10本/梱 | 1巻/袋 | 10本/梱(320ml/本) | 1本(15ml/本) |
| 色柄 | 本体同色 フラット | 本体同色 フラット | ブラック | — | 本体近似色 | 本体近似色 |
| カラー | メタリックブルー | AAN1F05Y | ECL1F05Y | JF1526 | DSY1Q0W4 | DPA4Q0T4 |
| | レイキーホワイト | AAN1F04L | ECL1F04L | | DSY1Q0KD (ディープホワイト) | DPA4Q0SA |
| | ブライトグレー | AAN1F068 | ECL1F068 | | DSY1Q0N1 (グレー) | DPA4Q0T7 |
| | レイキーチャコール | AAN1F04Z | ECL1F04Z | | DSY1Q0K5 (ダークブラウン) | DPA4Q0T6 |

【開口部付属部材 使用方法】

開口部は廻り縁カバーで納めます。

以下のいずれかの組み合わせで施工してください。

なお、開口部周囲では廻り縁カバーを継がないでください。

① N 廻り縁カバー 18・S 廻り縁鋼板受け・N 見切コーナー

② S 廻り縁カバー 18・S 廻り縁鋼板受け・S 見切コーナー

※詳しくは、弊社営業所までお問い合わせください。

NS型 ネオスパン プレミアム

本体価格(税抜)

標準価格
 3,000mm …… 9,670円/枚
 4,000mm …… 12,890円/枚
 ㎡価格 …… 約8,360円/㎡
 坪価格 …… 約27,600円/坪

この柄の
 施工例



遮熱性
 フッ素鋼板

S造防火
 認定品

保証対応
 変色・褪色
 10年

保証対応
 塗膜
 10年

保証対応
 赤錆
 10年

保証対応
 穴あき
 10年

厚み
 18
 mm

2枚
 梱包対応

特注長さ
 対応品

縦・横
 兼用

凸部を細くすることでシャープな表情を演出。新しいかん合と芯材(イソシアヌレートフォーム)で、幅広い用途に対応します。

センターサイディング

プレミアムシリーズ

NS型 ネオスパン プレミアム



遮熱性フッ素鋼板

S造防火認定品

- 物性一覧
P.224
- 実形状・
形状寸法図一覧
P.222
- 近似マンセル値・
日塗工色票一覧
P.223
- 耐火火認定取得一覧
P.229~236

カラー：ネイビーブルー イメージ



カラー：ミストアイボリー

■本体仕様 ※1 ノンフロン発泡剤による製造方法です。

| 表面材 | フッ素塗装高耐食GLめっき鋼板 (厚み0.35mm) | 厚み | 働き幅 | 長さ：標準品 | 長さ：特注品 | 坪/枚 | 梱包入数 | 入数面積 | 梱包重量※ | 枚重量 |
|-----|-------------------------------|------|-------|---------|--|--------|------|-------|-------|--------|
| 芯材 | イソシアヌレートフォーム (HFO※1) | 18mm | 385mm | 3,000mm | 1,900~8,500mm (10mm単位で対応可能) ※2枚梱包の対応は していません。 | 0.350坪 | 6枚 | 2.10坪 | 約36kg | 約5.7kg |
| | | | | 4,000mm | | | 2枚 | 0.70坪 | 約12kg | |
| | | | | | | 0.467坪 | 6枚 | 2.80坪 | 約49kg | 約7.6kg |
| | | | | | | | 2枚 | 0.94坪 | 約16kg | |

- 特注品の、価格・納期などのお問い合わせは最寄りの弊社営業所までお願いします。
- 2枚梱包は、1柄1オーダーにつき2ケースまでの発注でお願いします。
- ※梱包重量には梱包資材の重量が含まれます。

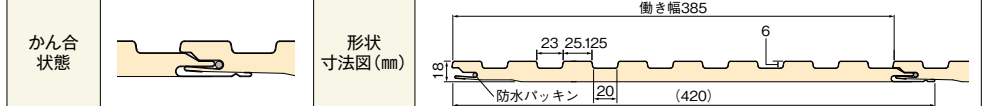

ご注意

- マットカラー品は特性上、汚れが落ちにくい場合があります。メンテナンス方法はP.329をご参照ください。
- 濃い色の製品では、色移りが生じる事がありますが、塗膜の異常ではありません。
- 見る方向、光の加減により本体継ぎ目が目立つことがあります。
- 誌面に掲載の価格はメーカー希望小売価格です。消費税・工事費・運賃などは含まれておりません。印刷物のため実物の色柄と異なる場合がございます。

| | | | | | | |
|----------------|-------------------|-------------------|-------------------|-------------------|-------------------|-------------------|
| | | | | | | |
| | メタリック | メタリック | | マット | マット | |
| 3,000mm (6枚梱包) | 1NS2G02B | 1NS2G02A | 1NS2G029 | 1NS2G04R | 1NS2G04S | 1NS2G027 |
| (2枚梱包) | 1NS2G02B04 | 1NS2G02A04 | 1NS2G02904 | 1NS2G04R04 | 1NS2G04S04 | 1NS2G02704 |
| 4,000mm (6枚梱包) | 1NS2L02B | 1NS2L02A | 1NS2L029 | 1NS2L04R | 1NS2L04S | 1NS2L027 |
| (2枚梱包) | 1NS2L02B04 | 1NS2L02A04 | 1NS2L02904 | 1NS2L04R04 | 1NS2L04S04 | 1NS2L02704 |
| | ライトメタリックシルバー | ガンメタルシルバー | ディープホワイト | ミストアイボリー | ミストブラック | ディープブラック |
| | | | | | | |
| | | マット | | | マット | |
| 3,000mm (6枚梱包) | 1NS2G026 | 1NS2G04U | 1NS2G05E | 1NS2G01S | 1NS2G04T | |
| (2枚梱包) | 1NS2G02604 | 1NS2G04U04 | 1NS2G05E04 | 1NS2G01S04 | 1NS2G04T04 | |
| 4,000mm (6枚梱包) | 1NS2L026 | 1NS2L04U | 1NS2L05E | 1NS2L01S | 1NS2L04T | |
| (2枚梱包) | 1NS2L02604 | 1NS2L04U04 | 1NS2L05E04 | 1NS2L01S04 | 1NS2L04T04 | |
| | イエローオーカー | ミストグリーン | ネイビーブルー | ワインレッド | ミストブラウン | |

■ 防耐火構造認定番号

| | 下地 | 張方 | 認定番号 | 掲載ページ | |
|--------------|-----------|----|--------------------|-------------------|-------|
| 1時間 耐火構造 | 軽量 鉄骨造 | タテ | 外壁：FP060NE-0265(1) | P.264 | |
| | | | 外壁：FP060NE-0265(2) | | |
| | | | 合成梁：FP060BM-0640 | P.265 | |
| | | | 合成柱：FP060CN-0917 | | |
| 45分 準耐火構造 | 軽量 鉄骨造 | タテ | QF045NE-0067(1) | P.259 | |
| | | | QF045NE-0067(2) | | |
| | | | QF045NE-0067(3) | | |
| | 木製 軸組造 | タテ | QF045BE-1423-1 | P.260 | |
| | | | ヨコ | QF045BE-1427-1(1) | P.261 |
| | | ヨコ | QF045BE-1427-1(2) | | |
| | 木製 枠組造 | タテ | QF045BE-1433-1 | P.262 | |
| | | | ヨコ | QF045BE-1432-1 | P.263 |
| 防火構造 | 軽量 鉄骨造 | タテ | PC030NE-0260(1) | P.256 | |
| | | | PC030NE-0260(2) | | |
| | | | PC030NE-0226-1(1) | | |
| | | | PC030NE-0226-1(2) | | |
| | | ヨコ | タテ | PC030NE-0236-1 | P.257 |
| | | | | ヨコ | |
| | | ヨコ | タテ | PC030NE-0303-1(1) | P.258 |
| | | | | PC030NE-0303-1(2) | |
| | | | | PC030NE-0303-1(3) | |
| | | | | PC030NE-0303-1(4) | |

| | 下地 | 張方 | 認定番号 | 掲載ページ | |
|------|-----------|----------------|-------------------|-------------------|-------|
| 防火構造 | 木製 軸組造 | タテ | PC030BE-3910-1 | P.249 | |
| | | | PC030BE-3714-1(2) | P.250 | |
| | | | PC030BE-3795-2(1) | P.251 | |
| | | | PC030BE-3795-2(2) | | |
| | | ヨコ | タテ | PC030BE-3569-3(1) | P.252 |
| | | | | PC030BE-3569-3(2) | |
| | | ヨコ | タテ | PC030BE-3992 | P.253 |
| | | | タテ | PC030BE-3602-1 | P.254 |
| | ヨコ | PC030BE-3609-1 | P.255 | | |

■ 外張り断熱工法 防耐火構造認定番号

| | 下地 | 張方 | 認定番号 | 掲載ページ | |
|------|-----------|----|-------------------|-------------------|-------|
| 防火構造 | 木製 軸組造 | タテ | PC030BE-3619-1(1) | P.291 | |
| | | | PC030BE-3619-1(2) | | |
| | | | PC030BE-3616-3(1) | | |
| | | | PC030BE-3616-3(2) | | |
| | | ヨコ | タテ | PC030BE-3614-3(1) | P.293 |
| | | | | PC030BE-3614-3(2) | |
| | | ヨコ | タテ | PC030BE-3990(1) | P.294 |
| | | | | PC030BE-3990(2) | |
| | | | | PC030BE-3990(3) | |
| | | | | PC030BE-3990(4) | |
| | 木製 枠組造 | タテ | PC030BE-3638-1(1) | P.295 | |
| | | タテ | PC030BE-3638-1(2) | | |

- 不燃材料認定番号 NM-5203 (サイディング表面の鋼板側を使用した場合)
- 準不燃材料認定番号 QM-0913 (サイディング表面の鋼板側を使用した場合)

NS型 ネオスパン プレミアム

【開口部付属部材 使用方法】

- 開口部に端部カバー、廻り縁カバー 18、廻り縁鋼板受け、見切縁 18、見切コーナーをご使用の際は、以下のいずれかの組み合わせで施工してください。(アルミ端部カバーを除く。)
- ① N 端部カバー・N 見切縁 18・N 見切コーナー
 - ② 端部カバー・S 見切縁 18・S 見切コーナー
 - ③ N 廻り縁カバー 18・S 廻り縁鋼板受け・N 見切コーナー
 - ④ S 廻り縁カバー 18・S 廻り縁鋼板受け・S 見切コーナー
- ※詳しくは、弊社営業所までお問い合わせください。

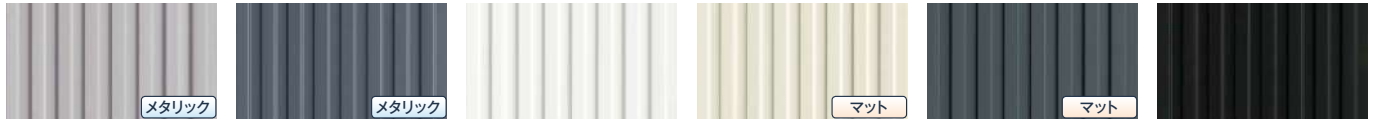

ライトメタリックシルバー ガンメタルシルバー ディープホワイト ミストアイボリー ミストブラック ディープブラック

■ 付属部材 材質：フッ素塗装高耐食GLめっき鋼板(ヨコ用スターター・アルミ端部カバー・S出隅鋼板受け18・目地鋼板受け・S廻り縁鋼板受け・CSバック材・NS型段付バック材・鋼板止水部材を除く)
 ※施工方法・付属部材の加工方法については最新の「設計施工資料集 金属製外壁材 屋根材 標準施工編」をご参照ください。

| 品名 | 水切 34 ※1 | 中間水切 18 | ヨコ用スターター | N 端部カバー ※2 | 端部カバー ※2 | アルミ端部カバー ※2 | S 出隅鋼板受け 18 | | | | |
|----------|--------------|-----------|----------|------------|-----------|---|-------------|---------|---------|--------|---------|
| 形状寸法図 | | | | | | | | | | | |
| 長さ | 3,030mm | 3,030mm | 3,030mm | 働き 3,030mm | 3,030mm | 3,030mm | 働き 3,030mm | | | | |
| 標準価格(税抜) | 2,810円/本 | 3,740円/本 | 2,120円/本 | 3,140円/本 | 3,140円/本 | 4,740円/本 | 3,580円/本 | | | | |
| 梱包入数 | 20本/梱 | 5本/梱 | 20本/梱 | 10本/梱 | 10本/梱 | 5本/梱 | 10本/梱 | | | | |
| 色柄 | 本体同色 フラット | 本体同色 フラット | 共通色 | 本体同色 フラット | 本体同色 フラット | 下記3色 | 共通色 | | | | |
| カラー | ライトメタリックシルバー | ガンメタルシルバー | ディープホワイト | ミストアイボリー | ミストブラック | ディープブラック | イエローオーカー | ミストグリーン | ネイビーブルー | ワインレッド | ミストブラウン |
| | AMZ7F02B | ATM6F02B | | AMKFF02B | AMK7F02B | AMKDF09J (ライトシルバー) AMKDF09H (ホワイト) AMKDF09G (ブラック) | ADU1F00A | | | | |
| | AMZ7F02A | ATM6F02A | | AMKFF02A | AMK7F02A | | | | | | |
| | AMZ7F029 | ATM6F029 | | AMKFF029 | AMK7F029 | | | | | | |
| | AMZ7F04R | ATM6F04R | AST2F00A | AMKFF04R | AMK7F04R | | | | | | |
| | AMZ7F04S | ATM6F04S | | AMKFF04S | AMK7F04S | | | | | | |
| | AMZ7F027 | ATM6F027 | | AMKFF027 | AMK7F027 | | | | | | |
| | AMZ7F026 | ATM6F026 | | AMKFF026 | AMK7F026 | | | | | | |
| | AMZ7F04U | ATM6F04U | | AMKFF04U | AMK7F04U | | | | | | |
| | AMZ7F05E | ATM6F05E | | AMKFF05E | AMK7F05E | | | | | | |
| | AMZ7F01S | ATM6F01S | | AMKFF01S | AMK7F01S | | | | | | |
| | AMZ7F04T | ATM6F04T | | AMKFF04T | AMK7F04T | | | | | | |

▲N 端部カバー・端部カバー・アルミ端部カバーは、縦張り時にスターターとしてご利用できます。

| 品名 | S 廻り縁カバー 18 | S 廻り縁鋼板受け | N 見切縁 18 | S 見切縁 18 | N 見切コーナー | S 見切コーナー | アングル20×40 | |
|----------|--------------|------------|------------|-----------|-----------|-----------|-----------|----------|
| 形状寸法図 | | | | | | | | |
| 長さ | 働き 3,030mm | 働き 3,030mm | 働き 3,030mm | 3,030mm | — | — | 3,030mm | |
| 標準価格(税抜) | 3,680円/本 | 2,210円/本 | 3,140円/本 | 3,140円/本 | 410円/個 | 410円/個 | 3,530円/本 | |
| 梱包入数 | 10本/梱 | 10本/梱 | 20本/梱 | 20本/梱 | 50個/梱 | 50個/梱 | 10本/梱 | |
| 色柄 | 本体同色 フラット | 共通色 | 本体同色 フラット | 本体同色 フラット | 本体同色 フラット | 本体同色 フラット | 本体同色 フラット | |
| カラー | ライトメタリックシルバー | AMW3F00A | ディープホワイト | ミストアイボリー | ミストブラック | ディープブラック | イエローオーカー | |
| | AMW1F02B | | | AMKEF02B | AMK1F02B | AMC4F02B | AMC5F02B | AAN1F02B |
| | AMW1F02A | | | AMKEF02A | AMK1F02A | AMC4F02A | AMC5F02A | AAN1F02A |
| | AMW1F029 | | | AMKEF029 | AMK1F029 | AMC4F029 | AMC5F029 | AAN1F029 |
| | AMW1F04R | | | AMKEF04R | AMK1F04R | AMC4F04R | AMC5F04R | AAN1F04R |
| | AMW1F04S | | | AMKEF04S | AMK1F04S | AMC4F04S | AMC5F04S | AAN1F04S |
| | AMW1F027 | | | AMKEF027 | AMK1F027 | AMC4F027 | AMC5F027 | AAN1F027 |
| | AMW1F026 | | | AMKEF026 | AMK1F026 | AMC4F026 | AMC5F026 | AAN1F026 |
| | AMW1F04U | | | AMKEF04U | AMK1F04U | AMC4F04U | AMC5F04U | AAN1F04U |
| | AMW1F05E | | | AMKEF05E | AMK1F05E | AMC4F05E | AMC5F05E | AAN1F05E |
| | AMW1F01S | | | AMKEF01S | AMK1F01S | AMC4F01S | AMC5F01S | AAN1F01S |
| | AMW1F04T | | | AMKEF04T | AMK1F04T | AMC4F04T | AMC5F04T | AAN1F04T |

センターサイディング

プレミアムシリーズ

NS型 ネオスパン プレミアム

ご注意

※現行品(青文字)の在庫がなくなり次第リニューアル品を販売します。

※1 接続用付属部材のある外壁通気構法用土台水切はP.178をご覧ください。

※2 積雪の影響がある地域では、N 端部カバー、端部カバーは雪の重みで変形するおそれがありますので、土台にはアルミ端部カバーの使用をおすすめします。

縦張り時の縦継ぎ部にアルミ端部カバー(積雪地向け)を使用すると防耐火構造認定の対象外となります。

※3 シーリングの発注は、北海道のみ梱包単位になります。

●マットカラー品は特性上、汚れが落ちにくい場合があります。メンテナンス方法はP.329をご参照ください。

●濃い色の製品では、色移りが生じる事がありますが、塗膜の異常ではありません。 ●付属部材の色柄が「共通色」のものは、色の指定ができませんので、ご了承ください。

●見る方向、光の加減により本体継ぎ目が目立つことがあります。

●誌面に掲載の価格はメーカー希望小売価格です。消費税・工事費・運賃などは含まれておりません。印刷物のため実物の色柄と異なる場合がございます。



イエローオーカー ミストグリーン ネイビーブルー ワインレッド ミストブラウン

| 品名 | S 出隅カバー | | NS 段目地 | | NS 目地カバー | 目地鋼板受け | N 廻り縁カバー 18 |
|----------|--------------|------------|----------|----------|------------|------------|-------------|
| 形状寸法図 | | | | | | | |
| 長さ | 働き 3,030mm | 働き 4,000mm | 働き 385mm | 働き 385mm | 働き 3,030mm | 働き 3,030mm | 働き 3,030mm |
| 標準価格(税抜) | 4,320円/本 | 5,710円/本 | 2,810円/本 | 2,810円/本 | 3,310円/本 | 3,420円/本 | 3,680円/本 |
| 梱包入数 | 10本/梱 | 10本/梱 | 40本/梱 | 40本/梱 | 10本/梱 | 10本/梱 | 10本/梱 |
| 色柄 | 本体同色 フラット | 本体同色 フラット | 本体同色 同形状 | 本体同色 同形状 | 本体同色 フラット | 共通色 | 本体同色 フラット |
| カラー | ライトメタリックシルバー | ADS2F02B | ADS2F12B | ADM5F02B | ADM4F02B | AMU6F00A | AMW8F02B |
| | ガンメタルシルバー | ADS2F02A | ADS2F12A | ADM5F02A | ADM4F02A | | AMW8F02A |
| | ディープホワイト | ADS2F029 | ADS2F129 | ADM5F029 | ADM4F029 | | AMW8F029 |
| | ミストアイボリー | ADS2F04R | ADS2F14R | ADM5F04R | ADM4F04R | | AMW8F04R |
| | ミストブラック | ADS2F04S | ADS2F14S | ADM5F04S | ADM4F04S | | AMW8F04S |
| | ディープブラック | ADS2F027 | ADS2F127 | ADM5F027 | ADM4F027 | | AMW8F027 |
| | イエローオーカー | ADS2F026 | ADS2F126 | ADM5F026 | ADM4F026 | | AMW8F026 |
| | ミストグリーン | ADS2F04U | ADS2F14U | ADM5F04U | ADM4F04U | | AMW8F04U |
| | ネイビーブルー | ADS2F05E | ADS2F15E | ADM5F05E | ADM4F05E | | AMW8F05E |
| | ワインレッド | ADS2F01S | ADS2F11S | ADM5F01S | ADM4F01S | | AMW8F01S |
| ミストブラウン | ADS2F04T | ADS2F14T | ADM5F04T | ADM4F04T | AMW8F04T | | |

| 品名 | 共板フラット | 鋼板止水部材 | 片面防水テープ | CS パッカー材 | NS型段付パッカー材 | シーリング ※3 | 補修塗料 |
|----------|--------------|-----------|-----------|----------|------------|-------------------------|------------|
| 形状寸法図 | | | | | | | |
| 長さ | 1,000mm×10m | 3,030mm | 100mm×20m | 2,000mm | 385mm | — | — |
| 標準価格(税抜) | 47,260円/巻 | 18,840円/梱 | 2,020円/巻 | 1,040円/本 | 430円/本 | 2,120円/本 | 2,160円/本 |
| 梱包入数 | 1巻/梱 | 10本/梱 | 1巻/袋 | 100本/梱 | 50本/梱 | 10本/梱(320ml/本) | 1本(15ml/本) |
| 色柄 | 本体同色 フラット | ブラック | — | ブラック | ブラック | 本体近似色 | 本体近似色 |
| カラー | ライトメタリックシルバー | ECL1F02B | JF1526 | ABK5Q0J3 | ABK4Q0JL | DSY1Q0KB | DPA4Q0Q3 |
| | ガンメタルシルバー | ECL1F02A | | | | DSY1Q0KA | DPA4Q0Q2 |
| | ディープホワイト | ECL1F029 | | | | DSY1Q0KD | DPA4Q0Q1 |
| | ミストアイボリー | ECL1F04R | | | | DSY1Q0N8 (アイボリーホワイト) | DPA4Q0S4 |
| | ミストブラック | ECL1F04S | | | | DSY1Q0KS | DPA4Q0S5 |
| | ディープブラック | ECL1F027 | | | | DSY1Q0KC | DPA4Q0PY |
| | イエローオーカー | ECL1F026 | | | | DSY1Q0KF | DPA4Q0PX |
| | ミストグリーン | ECL1F04U | | | | DSY1Q0KU | DPA4Q0S7 |
| | ネイビーブルー | ECL1F05E | | | | DSY1Q0ND | DPA4Q0SK |
| | ワインレッド | ECL1F01S | | | | DSY1Q0LJ | DPA4Q0PR |
| ミストブラウン | ECL1F04T | DSY1Q0KT | DPA4Q0S6 | | | | |

※梱包単位の出荷です。

N型 カーレンリーフ プレミアム

本体価格(税抜)

標準価格
 3,000mm …… 9,670円/枚
 4,000mm …… 12,890円/枚
 ㎡価格 …… 約8,360円/㎡
 坪価格 …… 約27,600円/坪

この柄の
施工例



遮熱性フッ素鋼板
S造防火認定品
保証対応 変色・褪色 10年
保証対応 塗膜 10年
保証対応 赤錆 10年
保証対応 穴あき 10年
厚み 18mm
2枚 梱包対応
特注長さ 対応品
縦・横 兼用

人気のメタル調に、これまでに無いリーフ(葉)をモチーフとしたデザインが独自性のある建物を演出します。



- 物性一覧 P.224
- 実形状・形状寸法図一覧 P.222
- 近似マンセル値・日塗工色票一覧 P.223
- 防耐火認定取得一覧 P.229~236

カラー：ガンメタルシルバー イメージ



カラー：ディープホワイト

■本体仕様 ※1 ノンフロン発泡剤による製造方法です。

生産一時休止 在庫お問い合わせ商品

| 表面材 | フッ素塗装高耐食GLめっき鋼板 (厚み0.35mm) | 厚み | 働き幅 | 長さ：標準品 | 長さ：特注品 | 坪/枚 | 梱包入数 | 入数面積 | 梱包重量※ | 枚重量 |
|-----|----------------------------|------|-------|---------|---|--------|------|-------|-------|--------|
| 芯材 | イソシアヌレートフォーム (HFO※1) | 18mm | 385mm | 3,000mm | 1,900~8,500mm (10mm単位で対応可能) ※2枚梱包の対応はしていません。 | 0.350坪 | 6枚 | 2.10坪 | 約35kg | 約5.5kg |
| | | | | 4,000mm | | | 2枚 | 0.70坪 | 約12kg | |
| | | | | | | 0.467坪 | 6枚 | 2.80坪 | 約47kg | 約7.3kg |
| | | | | | | | 2枚 | 0.94坪 | 約16kg | |

- 特注品の、価格・納期などのお問い合わせは最寄りの弊社営業所までお願いします。
- 2枚梱包は、1柄1オーダーにつき2ケースまでの発注でお願いします。
- ※梱包重量には梱包資材の重量が含まれます。

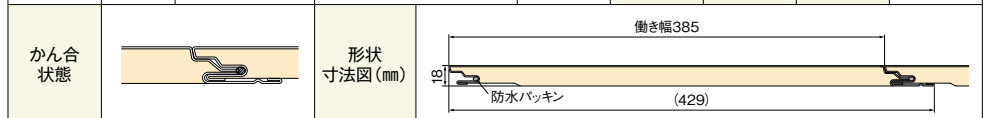

柄の特性により特注寸法品(長尺)については腰折れする危険がありますので、取り扱い時は十分ご注意ください。

センターサイディング

プレミアムシリーズ

N型 カーレンリーフ プレミアム

ご注意

- 濃い色の製品では、色移りが生じる事がありますが、塗膜の異常ではありません。
- 見る方向、光の加減により本体継ぎ目が目立つことがあります。
- 誌面に掲載の価格はメーカー希望小売価格です。消費税・工事費・運賃などは含まれておりません。印刷物のため実物の色柄と異なる場合がございます。



| | | | | |
|----------------|-------------------|-------------------|-------------------|-------------------|
| 3,000mm (6枚梱包) | 1NK2G02B | 1NK2G02A | 1NK2G029 | 1NK2G027 |
| | (2枚梱包) 1NK2G02B04 | (2枚梱包) 1NK2G02A04 | (2枚梱包) 1NK2G02904 | (2枚梱包) 1NK2G02704 |
| 4,000mm (6枚梱包) | 1NK2L02B | 1NK2L02A | 1NK2L029 | 1NK2L027 |
| | (2枚梱包) 1NK2L02B04 | (2枚梱包) 1NK2L02A04 | (2枚梱包) 1NK2L02904 | (2枚梱包) 1NK2L02704 |
| | ライトメタリックシルバー | ガンメタルシルバー | ディープホワイト | ディープブラック |

■ 防耐火構造認定番号

| | 下地 | 張方 | 認定番号 | 掲載ページ | | |
|--------------|-----------|----------------|--------------------|-------------------|-------------------|-------|
| 1時間 耐火構造 | 軽量 鉄骨造 | タテ | 外壁：FP060NE-0265(1) | P.264 | | |
| | | | 外壁：FP060NE-0265(2) | | | |
| | | | 合成梁：FP060BM-0640 | P.265 | | |
| | | | 合成柱：FP060CN-0917 | | | |
| 45分 準耐火構造 | 軽量 鉄骨造 | タテ | QF045NE-0067(1) | P.259 | | |
| | | | QF045NE-0067(2) | | | |
| | | | QF045NE-0067(3) | | | |
| | 木製 軸組造 | タテ | QF045BE-1423-1 | P.260 | | |
| | | | ヨコ | QF045BE-1427-1(1) | P.261 | |
| | | ヨコ | QF045BE-1427-1(2) | | | |
| 木製 枠組造 | タテ | QF045BE-1433-1 | P.262 | | | |
| | ヨコ | QF045BE-1432-1 | P.263 | | | |
| 防火構造 | 軽量 鉄骨造 | タテ | PC030NE-0260(1) | P.256 | | |
| | | | PC030NE-0260(2) | | | |
| | | | ヨコ | | PC030NE-0226-1(1) | P.257 |
| | | | ヨコ | | PC030NE-0226-1(2) | |
| | | ヨコ | PC030NE-0236-1 | P.257 | | |
| | | | PC030NE-0302-1 | | | |
| | | | PC030NE-0303-1(1) | P.258 | | |
| | | | PC030NE-0303-1(2) | | | |
| | | | PC030NE-0303-1(3) | | | |
| | | | PC030NE-0303-1(4) | | | |

| | 下地 | 張方 | 認定番号 | 掲載ページ |
|------|-----------|----|-------------------|-------|
| 防火構造 | 木製 軸組造 | タテ | PC030BE-3910-1 | P.249 |
| | | | PC030BE-3714-1(2) | P.250 |
| | | | PC030BE-3795-2(1) | P.251 |
| | | | PC030BE-3795-2(2) | |
| | | ヨコ | PC030BE-3569-3(1) | P.252 |
| | | | PC030BE-3569-3(2) | |
| | | タテ | PC030BE-3992 | P.253 |
| | | タテ | PC030BE-3602-1 | P.254 |
| | | ヨコ | PC030BE-3609-1 | P.255 |

■ 外張り断熱工法 防耐火構造認定番号

| | 下地 | 張方 | 認定番号 | 掲載ページ | |
|------|-----------|----|-------------------|-------|-------|
| 防火構造 | 木製 軸組造 | タテ | PC030BE-3619-1(1) | P.291 | |
| | | | PC030BE-3619-1(2) | | |
| | | | PC030BE-3616-3(1) | P.292 | |
| | | | PC030BE-3616-3(2) | | |
| | | ヨコ | PC030BE-3614-3(1) | P.293 | |
| | | | PC030BE-3614-3(2) | | |
| | | タテ | PC030BE-3990(1) | P.294 | |
| | | | PC030BE-3990(2) | | |
| | | | PC030BE-3990(3) | | |
| | | | PC030BE-3990(4) | | |
| | | | PC030BE-3638-1(1) | | P.295 |
| | | | PC030BE-3638-1(2) | | |

■ 準不燃材料認定番号 QM-0913 (サイディング表面の銅板側を使用した場合)

N型 カーレンリーフ プレミアム

センターサイディング

プレミアムシリーズ

N型カーレンリーフプレミアム



ライトメタリックシルバー ガンメタルシルバー ディープホワイト ディープブラック

■ 付属部材 材質：フッ素塗装高耐食GLめっき鋼板（ヨコ用スターター・アルミ端部カバー・S出隅鋼板受け18・目地鋼板受け・S廻り縁鋼板受け・銅板止水部材を除く）
 ※施工方法・付属部材の加工方法については最新の「設計施工資料集 金属製外壁材・屋根材 標準施工編」をご参照ください。

| 品名 | 水切 34 ※1 | 中間水切 18 | ヨコ用スターター | N 端部カバー ※2 | 端部カバー ※2 | アルミ端部カバー ※2 |
|----------|--------------|-----------|----------|------------|-----------|-----------------------|
| 形状寸法図 | | | | | | |
| 長さ | 3,030mm | 3,030mm | 3,030mm | 働き 3,030mm | 3,030mm | 3,030mm |
| 標準価格(税抜) | 2,810円/本 | 3,740円/本 | 2,120円/本 | 3,140円/本 | 3,140円/本 | 4,740円/本 |
| 梱包入数 | 20本/梱 | 5本/梱 | 20本/梱 | 10本/梱 | 10本/梱 | 5本/梱 |
| 色柄 | 本体同色 フラット | 本体同色 フラット | 共通色 | 本体同色 フラット | 本体同色 フラット | 下記3色 |
| カラー | ライトメタリックシルバー | AMZ7F02B | AST2F00A | AMKFF02B | AMK7F02B | AMKDF09J (ライトシルバー) |
| | ガンメタルシルバー | AMZ7F02A | | AMKFF02A | AMK7F02A | AMKDF09H (ホワイト) |
| | ディープホワイト | AMZ7F029 | | AMKFF029 | AMK7F029 | AMKDF09G (ブラック) |
| | ディープブラック | AMZ7F027 | | AMKFF027 | AMK7F027 | |

▲N 端部カバー・端部カバー・アルミ端部カバーは、縦張り時にスターターとしてご利用できます。

| 品名 | S 廻り縁カバー 18 | S 廻り縁鋼板受け | N 見切縁 18 | S 見切縁 18 | N 見切コーナー | S 見切コーナー |
|----------|--------------|------------|------------|-----------|-----------|-----------|
| 形状寸法図 | | | | | | |
| 長さ | 働き 3,030mm | 働き 3,030mm | 働き 3,030mm | 3,030mm | — | — |
| 標準価格(税抜) | 3,680円/本 | 2,210円/本 | 3,140円/本 | 3,140円/本 | 410円/個 | 410円/個 |
| 梱包入数 | 10本/梱 | 10本/梱 | 20本/梱 | 20本/梱 | 50個/梱 | 50個/梱 |
| 色柄 | 本体同色 フラット | 共通色 | 本体同色 フラット | 本体同色 フラット | 本体同色 フラット | 本体同色 フラット |
| カラー | ライトメタリックシルバー | AMW3F00A | AMKEF02B | AMK1F02B | AMC4F02B | AMC5F02B |
| | ガンメタルシルバー | | AMKEF02A | AMK1F02A | AMC4F02A | AMC5F02A |
| | ディープホワイト | | AMKEF029 | AMK1F029 | AMC4F029 | AMC5F029 |
| | ディープブラック | | AMKEF027 | AMK1F027 | AMC4F027 | AMC5F027 |

ご注意

- ※1 接続用付属部材のある外壁通気構法用土台水切はP.178をご覧ください。
- ※2 積雪の影響がある地域では、N 端部カバー、端部カバーは雪の重みで変形するおそれがありますので、土台部にアルミ端部カバーの使用をおすすめします。
縦張り時の縦継ぎ部にアルミ端部カバー（積雪地向け）を使用すると防耐火構造認定の対象外となります。
- ※3 シーリングの発注は、北海道のみ梱包単位になります。
- 濃い色の製品では、色移りが生じる事がありますが、塗膜の異常ではありません。 ●付属部材の色柄が「共通色」のものは、色の指定ができませんので、ご了承ください。
- 見る方向、光の加減により本体継ぎ目が目立つことがあります。
- 誌面に掲載の価格はメーカー希望小売価格です。消費税・工事費・運賃などは含まれておりません。印刷物のため実物の色柄と異なる場合がございます。

| 品名 | S 出隅カバー | | S 出隅鋼板受け 18 | NS 目地カバー | 目地鋼板受け | N 廻り縁カバー 18 |
|----------|--------------|------------|-------------|------------|------------|-------------|
| 形状寸法図 | | | | | | |
| 長さ | 働き 3,030mm | 働き 4,000mm | 働き 3,030mm | 働き 3,030mm | 働き 3,030mm | 働き 3,030mm |
| 標準価格(税抜) | 4,320円/本 | 5,710円/本 | 3,580円/本 | 3,310円/本 | 3,420円/本 | 3,680円/本 |
| 梱包入数 | 10本/梱 | 10本/梱 | 10本/梱 | 10本/梱 | 10本/梱 | 10本/梱 |
| 色柄 | 本体同色 フラット | 本体同色 フラット | 共通色 | 本体同色 フラット | 共通色 | 本体同色 フラット |
| カラー | ライトメタリックシルバー | ADS2F02B | ADS2F12B | ADU1F00A | AMU6F00A | AMW8F02B |
| | ガンメタルシルバー | ADS2F02A | ADS2F12A | | | AMW8F02A |
| | ディープホワイト | ADS2F029 | ADS2F129 | | | AMW8F029 |
| | ディープブラック | ADS2F027 | ADS2F127 | | | AMW8F027 |

| 品名 | アングル20×40 | 共板フラット | 鋼板止水部材 | 片面防水テープ | シーリング ※3 | 補修塗料 | |
|----------|--------------|-------------|-----------|-----------|-----------------|-------------|----------|
| 形状寸法図 | | | | | | | |
| 長さ | 3,030mm | 1,000mm×10m | 3,030mm | 100mm×20m | — | — | |
| 標準価格(税抜) | 3,530円/本 | 47,260円/巻 | 18,840円/梱 | 2,020円/巻 | 2,120円/本 | 2,160円/本 | |
| 梱包入数 | 10本/梱 | 1巻/梱 | 10本/梱 | 1巻/袋 | 10本/梱 (320ml/本) | 1本 (15ml/本) | |
| 色柄 | 本体同色 フラット | 本体同色 フラット | ブラック | — | 本体近似色 | 本体近似色 | |
| カラー | ライトメタリックシルバー | AAN1F02B | ECL1F02B | JF1526 | DSY1Q0KB | DPA4Q0Q3 | |
| | ガンメタルシルバー | AAN1F02A | ECL1F02A | | | DSY1Q0KA | DPA4Q0Q2 |
| | ディープホワイト | AAN1F029 | ECL1F029 | | | DSY1Q0KD | DPA4Q0Q1 |
| | ディープブラック | AAN1F027 | ECL1F027 | | | DSY1Q0KC | DPA4Q0PY |

【開口部付属部材 使用方法】

開口部に端部カバー、廻り縁カバー 18、廻り縁鋼板受け、見切縁 18、見切コーナーをご使用の際は、以下のいずれかの組み合わせで施工してください。(アルミ端部カバーを除く。)

- ① N 端部カバー・N 見切縁 18・N 見切コーナー
- ② 端部カバー・S 見切縁 18・S 見切コーナー
- ③ N 廻り縁カバー 18・S 廻り縁鋼板受け・N 見切コーナー
- ④ S 廻り縁カバー 18・S 廻り縁鋼板受け・S 見切コーナー

※詳しくは、弊社営業所までお問い合わせください。

FN型 デリカーブ プレミアム

本体価格(税抜)

| | |
|---------|------------|
| 標準価格 | |
| 3,000mm | 8,000円/枚 |
| 4,000mm | 10,690円/枚 |
| ㎡価格 | 約6,940円/㎡ |
| 坪価格 | 約22,900円/坪 |

遮熱性
フッ素鋼板

S造防火
認定品

保証対応
変色・褪色
10年

保証対応
塗膜
10年

保証対応
赤錆
10年

保証対応
穴あき
10年

厚み
18
mm

2枚
梱包対応

特注長さ
対応品

縦・横
兼用

淡く入った小波のテクスチャが控えめながらも特徴的。シャープなラインがシンプルで個性的な外観に仕上げます。



- 物性一覧 P.224
- 実形状・形状寸法図一覧 P.222
- 近似マンセル値・日塗工色票一覧 P.223
- 防火耐認定取得一覧 P.229~236

カラー：ディーブブラック イメージ



カラー：レイキーチャコール、ライトメタリックシルバー ※写真はイメージです。

[生産一時休止](#) [在庫お問い合わせ商品](#)

■ 本体仕様 ※1 ノンフロン発泡剤による製造方法です。

| 表面材 | フッ素塗装高耐食GLめっき鋼板 (厚み0.27mm) | 厚み | 働き幅 | 長さ：標準品 | 長さ：特注品 | 坪/枚 | 梱包入数 | 入数面積 | 梱包重量※ | 枚重量 |
|-------|-------------------------------|------|-------|---------|--|--------|------|-------|-------|--------|
| 芯材 | イソシアヌレートフォーム (HFO※1) | 18mm | 385mm | 3,000mm | 2,500~7,000mm (10mm単位で対応可能) ※2枚梱包の対応は していません。 | 0.350坪 | 8枚 | 2.80坪 | 約37kg | 約4.3kg |
| | | | | 4,000mm | | | 2枚 | 0.70坪 | 約9kg | |
| かん合状態 | | | | | 形状寸法図(mm) | | 8枚 | 3.74坪 | 約49kg | 約5.8kg |
| | | | | | | | 2枚 | 0.94坪 | 約12kg | |

● 特注品の、価格・納期などのお問い合わせは最寄りの弊社営業所までお願いします。

● 2枚梱包は、1柄1オーダーにつき3ケースまでの発注でお願いします。

※ 梱包重量には梱包資材の重量が含まれます。

ご注意

- マットカラー品は特性上、汚れが落ちにくい場合があります。メンテナンス方法はP.329をご参照ください。
- 濃い色の製品では、色移りが生じる事がありますが、塗膜の異常ではありません。
- 見る方向、光の加減により本体継ぎ目が目立つことがあります。
- 誌面に掲載の価格はメーカー希望小売価格です。消費税・工事費・運賃などは含まれておりません。印刷物のため実物の色柄と異なる場合がございます。



| | ライトメタリックシルバー | ミストアイボリー | レイキーチャコール | ディーブブラック |
|----------------|-------------------|-------------------|-------------------|-------------------|
| 3,000mm (8枚梱包) | 1BW2G02B | 1BW2G04R | 1BW2G04Z | 1BW2G027 |
| (2枚梱包) | 1BW2G02B04 | 1BW2G04R04 | 1BW2G04Z04 | 1BW2G02704 |
| 4,000mm (8枚梱包) | 1BW2L02B | 1BW2L04R | 1BW2L04Z | 1BW2L027 |
| (2枚梱包) | 1BW2L02B04 | 1BW2L04R04 | 1BW2L04Z04 | 1BW2L02704 |

■ 防火構造認定番号

| | 下地 | 張方 | 認定番号 | 掲載ページ |
|-------|-------|------------------|------------------|-------|
| 防火構造 | 軽量鉄骨造 | タテ | PC030NE-0293 (1) | P.278 |
| | | | PC030NE-0293 (2) | |
| | | ヨコ | PC030NE-0294 (1) | |
| | | | PC030NE-0294 (2) | |
| | | タテ | PC030NE-0297 (1) | P.279 |
| | | | PC030NE-0297 (2) | |
| | | | PC030NE-0297 (3) | |
| | | | PC030NE-0297 (4) | |
| | ヨコ | PC030NE-0298 (1) | P.274 | |
| | | PC030NE-0298 (2) | | |
| | | PC030NE-0298 (3) | | |
| | | PC030NE-0298 (4) | | |
| | 木製軸組造 | タテ | PC030BE-3938 (1) | P.275 |
| | | | PC030BE-3938 (2) | |
| ヨコ | | PC030BE-3946 (1) | P.276 | |
| | | PC030BE-3946 (2) | | |
| 木製枠組造 | タテ | PC030BE-3953 | P.277 | |
| | ヨコ | PC030BE-3954 | P.277 | |

■ 外張り断熱工法 防火構造認定番号

| | 下地 | 張方 | 認定番号 | 掲載ページ | |
|-------|-------|------------------|------------------|-------|-------|
| 防火構造 | 木製軸組造 | タテ | PC030BE-3949 (1) | P.296 | |
| | | | PC030BE-3949 (2) | | |
| | | ヨコ | PC030BE-3950 (1) | | P.297 |
| | | | PC030BE-3950 (2) | | |
| | | タテ | PC030BE-4017 (1) | P.298 | |
| | | | PC030BE-4017 (2) | | |
| | | | PC030BE-4017 (3) | | |
| | | | PC030BE-4017 (4) | | |
| | ヨコ | PC030BE-4018 (1) | P.299 | | |
| | | PC030BE-4018 (2) | | | |
| | | PC030BE-4018 (3) | | | |
| | | PC030BE-4018 (4) | | | |
| 木製枠組造 | タテ | PC030BE-3960 (1) | P.300 | | |
| | | PC030BE-3960 (2) | | | |
| | ヨコ | PC030BE-3964 (1) | P.301 | | |
| | | PC030BE-3964 (2) | | | |

■ 不燃材料認定番号 NM-5310 (サイディング表面の鋼板側を使用した場合)

■ 準不燃材料認定番号 QM-1002 (サイディング表面の鋼板側を使用した場合)

※ その他防火認定は順次取得予定です。

FN型 デリカーブ プレミアム

センターサイディング

プレミアムシリーズ

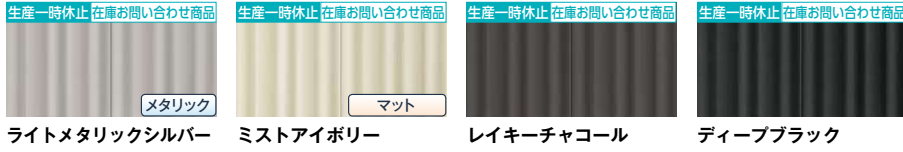

■ 付属部材 材質：フッ素塗装高耐食GLめっき鋼板（ヨコ用スターター・アルミ端部カバー・S出隅鋼板受け18・S目地鋼板受け18・S廻り縁鋼板受け・鋼板止水部材を除く）
 ※施工方法・付属部材の加工方法については最新の「設計施工資料集 金属製外壁材・屋根材 標準施工編」をご参照ください。

| 品名 | 水切 34 ※1 | 中間水切 18 | ヨコ用スターター | N 端部カバー ※2 | 端部カバー ※2 | アルミ端部カバー ※2 |
|----------|--------------|-----------|----------|------------|-----------|---|
| 形状寸法図 | | | | | | |
| 長さ | 3,030mm | 3,030mm | 3,030mm | 働き 3,030mm | 3,030mm | 3,030mm |
| 標準価格(税抜) | 2,810円/本 | 3,740円/本 | 2,120円/本 | 3,140円/本 | 3,140円/本 | 4,740円/本 |
| 梱包入数 | 20本/梱 | 5本/梱 | 20本/梱 | 10本/梱 | 10本/梱 | 5本/梱 |
| 色柄 | 本体同色 フラット | 本体同色 フラット | 共通色 | 本体同色 フラット | 本体同色 フラット | 下記3色 |
| カラー | ライトメタリックシルバー | AMZ7F02B | AST2F00A | AMKFF02B | AMK7F02B | AMKDF09J (ライトシルバー) AMKDF09H (ホワイト) AMKDF09G (ブラック) |
| | ミストアイボリー | AMZ7F04R | | AMKFF04R | AMK7F04R | |
| | レイキーチャコール | AMZ7F04Z | | AMKFF04Z | AMK7F04Z | |
| | ディープブラック | AMZ7F027 | | AMKFF027 | AMK7F027 | |

▲N 端部カバー・端部カバー・アルミ端部カバーは、縦張り時にスターターとしてご利用できます。

FN型 デリカーブ プレミアム

| 品名 | S 廻り縁カバー 18 | S 廻り縁鋼板受け | N 見切縁 18 | S 見切縁 18 | N 見切コーナー | S 見切コーナー |
|----------|--------------|------------|------------|-----------|-----------|-----------|
| 形状寸法図 | | | | | | |
| 長さ | 働き 3,030mm | 働き 3,030mm | 働き 3,030mm | 3,030mm | — | — |
| 標準価格(税抜) | 3,680円/本 | 2,210円/本 | 3,140円/本 | 3,140円/本 | 410円/個 | 410円/個 |
| 梱包入数 | 10本/梱 | 10本/梱 | 20本/梱 | 20本/梱 | 50個/梱 | 50個/梱 |
| 色柄 | 本体同色 フラット | 共通色 | 本体同色 フラット | 本体同色 フラット | 本体同色 フラット | 本体同色 フラット |
| カラー | ライトメタリックシルバー | AMW3F00A | AMKEF02B | AMK1F02B | AMC4F02B | AMC5F02B |
| | ミストアイボリー | | AMKEF04R | AMK1F04R | AMC4F04R | AMC5F04R |
| | レイキーチャコール | | AMKEF04Z | AMK1F04Z | AMC4F04Z | AMC5F04Z |
| | ディープブラック | | AMKEF027 | AMK1F027 | AMC4F027 | AMC5F027 |

- ※1 接続用付属部材のある外壁通気構法用土台水切はP.178をご覧ください。
- ※2 積雪の影響がある地域では、N 端部カバー、端部カバーは雪の重みで変形するおそれがありますので、土台部にアルミ端部カバーの使用をおすすめします。
縦張り時の縦継ぎ部にアルミ端部カバー（積雪地向け）を使用すると防耐火構造認定の対象外となります。
- ※3 シーリングの発注は、北海道のみ梱包単位になります。
- マットカラー品は特性上、汚れが落ちにくい場合があります。メンテナンス方法はP.329をご参照ください。
- 濃い色の製品では、色移りが生じる事がありますが、塗膜の異常ではありません。 ●付属部材の色柄が「共通色」のものは、色の指定ができませんので、ご了承ください。
- 見る方向、光の加減により本体継ぎ目が目立つことがあります。
- 誌面に掲載の価格はメーカー希望小売価格です。消費税・工事費・運賃などは含まれておりません。印刷物のため実物の色柄と異なる場合がございます。

| 品名 | S 出隅カバー | | S 出隅鋼板受け 18 | S 目地カバー | S 目地鋼板受け 18 | N 廻り縁カバー 18 |
|----------|--------------|------------|-------------|------------|-------------|-------------|
| 形状寸法図 | | | | | | |
| 長さ | 働き 3,030mm | 働き 4,000mm | 働き 3,030mm | 働き 3,030mm | 働き 3,030mm | 働き 3,030mm |
| 標準価格(税抜) | 4,320円/本 | 5,710円/本 | 3,580円/本 | 3,310円/本 | 3,420円/本 | 3,680円/本 |
| 梱包入数 | 10本/梱 | 10本/梱 | 10本/梱 | 10本/梱 | 10本/梱 | 10本/梱 |
| 色柄 | 本体同色 フラット | 本体同色 フラット | 共通色 | 本体同色 フラット | 共通色 | 本体同色 フラット |
| カラー | ライトメタリックシルバー | ADS2F02B | ADS2F12B | ADU1F00A | AMU1F00A | AMW8F02B |
| | ミストアイボリー | ADS2F04R | ADS2F14R | | | AMW8F04R |
| | レイキーチャコール | ADS2F04Z | ADS2F14Z | | | AMW8F04Z |
| | ディープブラック | ADS2F027 | ADS2F127 | | | AMW8F027 |

| 品名 | アングル20×40 | 共板フラット | 鋼板止水部材 | 片面防水テープ | シーリング ※3 | 補修塗料 | |
|----------|--------------|-------------|-----------|-----------|----------------|-------------------------|----------|
| 形状寸法図 | | | | | | | |
| 長さ | 3,030mm | 1,000mm×10m | 3,030mm | 100mm×20m | — | — | |
| 標準価格(税抜) | 3,530円/本 | 47,260円/巻 | 18,840円/梱 | 2,020円/巻 | 2,120円/本 | 2,160円/本 | |
| 梱包入数 | 10本/梱 | 1巻/梱 | 10本/梱 | 1巻/袋 | 10本/梱(320ml/本) | 1本(15ml/本) | |
| 色柄 | 本体同色 フラット | 本体同色 フラット | ブラック | — | 本体近似色 | 本体近似色 | |
| カラー | ライトメタリックシルバー | AAN1F02B | ECL1F02B | JF1526 | DSY1Q0KB | DPA4Q0Q3 | |
| | ミストアイボリー | AAN1F04R | ECL1F04R | | | DSY1Q0N8 (アイボリーホワイト) | DPA4Q0S4 |
| | レイキーチャコール | AAN1F04Z | ECL1F04Z | | | DSY1Q0K5 (ダークブラウン) | DPA4Q0T6 |
| | ディープブラック | AAN1F027 | ECL1F027 | | | DSY1Q0KC | DPA4Q0PY |

【開口部付属部材 使用方法】

開口部に端部カバー、廻り縁カバー 18、廻り縁鋼板受け、見切縁 18、見切コーナーをご使用の際は、以下のいずれかの組み合わせで施工してください。(アルミ端部カバーを除く。)

- ① N 端部カバー・N 見切縁 18・N 見切コーナー
- ② 端部カバー・S 見切縁 18・S 見切コーナー
- ③ N 廻り縁カバー 18・S 廻り縁鋼板受け・N 見切コーナー
- ④ S 廻り縁カバー 18・S 廻り縁鋼板受け・S 見切コーナー

※詳しくは、弊社営業所までお問い合わせください。

FN型 シンストライプⅡ プレミアム

本体価格(税抜)

標準価格
 3,000mm …… 8,000円/枚
 4,000mm …… 10,690円/枚
 m²価格 …… 約6,940円/m²
 坪価格 …… 約22,900円/坪

遮熱性
フッ素鋼板

S造防火
認定品

保証対応
変色・褪色
10年

保証対応
塗膜
10年

保証対応
赤錆
10年

保証対応
穴あき
10年

厚み
18
mm

2枚
梱包対応

特注長さ
対応品

縦・横
兼用

光のあたり方によって異なる表情を創出する心地よくデザインされたライン柄。シンプルな表情の中に、主張しすぎない個性を内包しています。



- 物性一覧 P.224
- 実形状・形状寸法図一覧 P.222
- 近似マンセル値・日塗工色票一覧 P.223
- 耐火火認定取得一覧 P.229~236

カラー：ライトメタリックシルバー イメージ



カラー：ディーブブラック イメージ

生産一時休止 在庫お問い合わせ商品

■ 本体仕様 ※1 ノンフロン発泡剤による製造方法です。

| 表面材 | フッ素塗装高耐食GLめっき鋼板 (厚み0.27mm) | 厚み | 働き幅 | 長さ：標準品 | 長さ：特注品 | 坪/枚 | 梱包入数 | 入数面積 | 梱包重量* | 枚重量 |
|-------|-------------------------------|------|-------|---------|--|--------|------|-------|-------|--------|
| 芯材 | イソシアヌレートフォーム (HFO※1) | 18mm | 385mm | 3,000mm | 2,500~7,000mm (10mm単位で対応可能) ※2枚梱包の対応は していません。 | 0.350坪 | 8枚 | 2.80坪 | 約37kg | 約4.3kg |
| | | | | 4,000mm | | | 2枚 | 0.70坪 | 約9kg | |
| かん合状態 | | | | | 形状寸法図(mm) | | 8枚 | 3.74坪 | 約49kg | 約5.8kg |
| | | | | | | | 2枚 | 0.94坪 | 約12kg | |

● 段目地は寸法公差により2mm程度、柄がずれる場合があります。柄特性上、柄ずれに違和感を感じる場合は取り替えてください。

● 特注品の、価格・納期などのお問い合わせは最寄りの弊社営業所までお願いします。

● 2枚梱包は、1柄1オーダーにつき3ケースまでの発注でお願いします。

※ 梱包重量には梱包資材の重量が含まれます。

ご注意

- 濃い色の製品では、色移りが生じる事がありますが、塗膜の異常ではありません。
- 見る方向、光の加減により本体継ぎ目が目立つことがあります。
- 誌面に掲載の価格はメーカー希望小売価格です。消費税・工事費・運賃などは含まれておりません。印刷物のため実物の色柄と異なる場合がございます。



| | | | | |
|----------------|-------------------|-------------------|-------------------|-------------------|
| 3,000mm (8枚梱包) | 1CN2G02B | 1CN2G02A | 1CN2G029 | 1CN2G027 |
| (2枚梱包) | 1CN2G02B04 | 1CN2G02A04 | 1CN2G02904 | 1CN2G02704 |
| 4,000mm (8枚梱包) | 1CN2L02B | 1CN2L02A | 1CN2L029 | 1CN2L027 |
| (2枚梱包) | 1CN2L02B04 | 1CN2L02A04 | 1CN2L02904 | 1CN2L02704 |
| | ライトメタリックシルバー | ガンメタルシルバー | ディーブホワイト | ディーブブラック |

■ 防火構造認定番号

| | 下地 | 張方 | 認定番号 | 掲載ページ |
|-------|-------|------------------|------------------|-------|
| 防火構造 | 軽量鉄骨造 | タテ | PC030NE-0293 (1) | P.278 |
| | | | PC030NE-0293 (2) | |
| | | ヨコ | PC030NE-0294 (1) | |
| | | | PC030NE-0294 (2) | |
| | | タテ | PC030NE-0297 (1) | P.279 |
| | | | PC030NE-0297 (2) | |
| | | | PC030NE-0297 (3) | |
| | | | PC030NE-0297 (4) | |
| | ヨコ | PC030NE-0298 (1) | | |
| | | PC030NE-0298 (2) | | |
| | | PC030NE-0298 (3) | | |
| | | PC030NE-0298 (4) | | |
| | 木製軸組造 | タテ | PC030BE-3938 (1) | P.274 |
| | | | PC030BE-3938 (2) | |
| ヨコ | | PC030BE-3946 (1) | P.275 | |
| | | PC030BE-3946 (2) | | |
| 木製枠組造 | タテ | PC030BE-3953 | P.276 | |
| | ヨコ | PC030BE-3954 | P.277 | |

■ 外張り断熱工法 防火構造認定番号

| | 下地 | 張方 | 認定番号 | 掲載ページ |
|------|-------|------------------|------------------|-------|
| 防火構造 | 木製軸組造 | タテ | PC030BE-3949 (1) | P.296 |
| | | | PC030BE-3949 (2) | |
| | | ヨコ | PC030BE-3950 (1) | P.297 |
| | | | PC030BE-3950 (2) | |
| | | タテ | PC030BE-4017 (1) | P.298 |
| | | | PC030BE-4017 (2) | |
| | | | PC030BE-4017 (3) | |
| | | | PC030BE-4017 (4) | |
| | ヨコ | PC030BE-4018 (1) | P.299 | |
| | | PC030BE-4018 (2) | | |
| | | PC030BE-4018 (3) | | |
| | | PC030BE-4018 (4) | | |
| | 木製枠組造 | タテ | PC030BE-3960 (1) | P.300 |
| | | | PC030BE-3960 (2) | |
| ヨコ | | PC030BE-3964 (1) | P.301 | |
| | | PC030BE-3964 (2) | | |

■ 不燃材料認定番号 NM-5310 (サイディング表面の鋼板側を使用した場合)

■ 準不燃材料認定番号 QM-1002 (サイディング表面の鋼板側を使用した場合)

※その他防火認定は順次取得予定です。

FN型 シンストライプII プレミアム

センターサイディング

プレミアムシリーズ



ライトメタリックシルバー ガンメタルシルバー ディープホワイト ディープブラック

■ 付属部材 材質：フッ素塗装高耐食GLめっき鋼板（ヨコ用スターター・アルミ端部カバー・S出隅鋼板受け18・目地鋼板受け・S廻り縁鋼板受け・鋼板止水部材を除く）
 ※施工方法・付属部材の加工方法については最新の「設計施工資料集 金属製外壁材・屋根材 標準施工編」をご参照ください。

| 品名 | 水切 34 ※1 | 中間水切 18 | ヨコ用スターター | N 端部カバー ※2 | 端部カバー ※2 | アルミ端部カバー ※2 |
|----------|--------------|-----------|----------|------------|-----------|-----------------------|
| 形状寸法図 | | | | | | |
| 長さ | 3,030mm | 3,030mm | 3,030mm | 働き 3,030mm | 3,030mm | 3,030mm |
| 標準価格(税抜) | 2,810円/本 | 3,740円/本 | 2,120円/本 | 3,140円/本 | 3,140円/本 | 4,740円/本 |
| 梱包入数 | 20本/梱 | 5本/梱 | 20本/梱 | 10本/梱 | 10本/梱 | 5本/梱 |
| 色柄 | 本体同色 フラット | 本体同色 フラット | 共通色 | 本体同色 フラット | 本体同色 フラット | 下記3色 |
| カラー | ライトメタリックシルバー | AMZ7F02B | AST2F00A | AMKFF02B | AMK7F02B | AMKDF09J (ライトシルバー) |
| | ガンメタルシルバー | AMZ7F02A | | AMKFF02A | AMK7F02A | AMKDF09H (ホワイト) |
| | ディープホワイト | AMZ7F029 | | AMKFF029 | AMK7F029 | AMKDF09G (ブラック) |
| | ディープブラック | AMZ7F027 | | AMKFF027 | AMK7F027 | |

▲N 端部カバー・端部カバー・アルミ端部カバーは、縦張り時にスターターとしてご利用できます。

FN型 シンストライプII プレミアム

| 品名 | N 廻り縁カバー 18 | S 廻り縁カバー 18 | S 廻り縁鋼板受け | N 見切縁 18 | S 見切縁 18 | N 見切コーナー |
|----------|--------------|-------------|------------|------------|-----------|-----------|
| 形状寸法図 | | | | | | |
| 長さ | 働き 3,030mm | 働き 3,030mm | 働き 3,030mm | 働き 3,030mm | 3,030mm | — |
| 標準価格(税抜) | 3,680円/本 | 3,680円/本 | 2,210円/本 | 3,140円/本 | 3,140円/本 | 410円/個 |
| 梱包入数 | 10本/梱 | 10本/梱 | 10本/梱 | 20本/梱 | 20本/梱 | 50個/梱 |
| 色柄 | 本体同色 フラット | 本体同色 フラット | 共通色 | 本体同色 フラット | 本体同色 フラット | 本体同色 フラット |
| カラー | ライトメタリックシルバー | AMW8F02B | AMW3F00A | AMKEF02B | AMK1F02B | AMC4F02B |
| | ガンメタルシルバー | AMW8F02A | | AMKEF02A | AMK1F02A | AMC4F02A |
| | ディープホワイト | AMW8F029 | | AMKEF029 | AMK1F029 | AMC4F029 |
| | ディープブラック | AMW8F027 | | AMKEF027 | AMK1F027 | AMC4F027 |

| 品名 | 補修塗料 | |
|----------|--------------|----------|
| 形状寸法図 | | |
| 長さ | — | |
| 標準価格(税抜) | 2,160円/本 | |
| 梱包入数 | 1本(15ml/本) | |
| 色柄 | 本体近似色 | |
| カラー | ライトメタリックシルバー | DPA4Q0Q3 |
| | ガンメタルシルバー | DPA4Q0Q2 |
| | ディープホワイト | DPA4Q0Q1 |
| | ディープブラック | DPA4Q0PY |

※1 接続用付属部材のある外壁通気構法用土台水切はP.178をご覧ください。

※2 積雪の影響がある地域では、N 端部カバー、端部カバーは雪の重みで変形するおそれがありますので、土台部にアルミ端部カバーの使用をおすすめします。
縦張り時の縦継ぎ部にアルミ端部カバー（積雪地向け）を使用すると防耐火構造認定の対象外となります。

※3 シーリングの発注は、北海道のみ梱包単位になります。

●濃い色の製品では、色移りが生じる事がありますが、塗膜の異常ではありません。 ●付属部材の色柄が「共通色」のものは、色の指定ができませんので、ご了承ください。

●見る方向、光の加減により本体継ぎ目が目立つことがあります。

●誌面に掲載の価格はメーカー希望小売価格です。消費税・工事費・運賃などは含まれておりません。印刷物のため実物の色柄と異なる場合がございます。

| 品名 | S 出隅カバー | | S 出隅鋼板受け 18 | 段目地 | S 目地カバー | S 目地鋼板受け 18 | |
|----------|--------------|------------|---------------------|-----------|------------|---------------------|----------|
| 形状寸法図 | | | 材質:塗装高耐食GLめっき鋼板 | | | 材質:塗装高耐食GLめっき鋼板 | |
| 長さ | 働き 3,030mm | 働き 4,000mm | 働き 3,030mm | 働き 385mm | 働き 3,030mm | 働き 3,030mm | |
| 標準価格(税抜) | 4,320円/本 | 5,710円/本 | 3,580円/本 | 2,150円/本 | 3,310円/本 | 3,420円/本 | |
| 梱包入数 | 10本/梱 | 10本/梱 | 10本/梱 | 40本/梱 | 10本/梱 | 10本/梱 | |
| 色柄 | 本体同色 フラット | 本体同色 フラット | 共通色 | 本体同色 フラット | 本体同色 フラット | 共通色 | |
| カラー | ライトメタリックシルバー | ADS2F02B | ADS2F12B | ADU1F00A | ADM2N02B | AMJ1F02B | AMU1F00A |
| | ガンメタルシルバー | ADS2F02A | ADS2F12A | | ADM2N02A | AMJ1F02A | |
| | ディープホワイト | ADS2F029 | ADS2F129 | | ADM2N029 | AMJ1F029 | |
| | ディープブラック | ADS2F027 | ADS2F127 | | ADM2N027 | AMJ1F027 | |

| 品名 | S 見切コーナー | アングル20×40 | 共板フラット | 鋼板止水部材 | 片面防水テープ | シーリング ※3 | |
|----------|-------------------------------|-----------|-------------|--------------------------|-------------|----------------|----------|
| 形状寸法図 | <small>在庫お問い合わせ商品</small> | | | 材質:塗装高耐食GLめっき鋼板+EPDM | 材質:アクリル | 材質:変成シリコン系 | |
| 長さ | — | 3,030mm | 1,000mm×10m | 3,030mm | 100mm×20m | — | |
| 標準価格(税抜) | 410円/個 | 3,530円/本 | 47,260円/巻 | 18,840円/梱 | 2,020円/巻 | 2,120円/本 | |
| 梱包入数 | 50個/梱 | 10本/梱 | 1巻/梱 | 10本/梱 | 1巻/袋 | 10本/梱(320ml/本) | |
| 色柄 | 本体同色 フラット | 本体同色 フラット | 本体同色 フラット | ブラック | — | 本体近似色 | |
| カラー | ライトメタリックシルバー | AMC5F02B | AAN1F02B | KE5000 ※梱包単位の出荷です。 | JF1526 | DSY1Q0KB | |
| | ガンメタルシルバー | AMC5F02A | AAN1F02A | | | ECL1F02A | DSY1Q0KA |
| | ディープホワイト | AMC5F029 | AAN1F029 | | | ECL1F029 | DSY1Q0KD |
| | ディープブラック | AMC5F027 | AAN1F027 | | | ECL1F027 | DSY1Q0KC |

【開口部付属部材 使用方法】

開口部に端部カバー、廻り縁カバー 18、廻り縁鋼板受け、見切縁 18、見切コーナーをご使用の際は、以下のいずれかの組み合わせで施工してください。(アルミ端部カバーを除く。)

- ① N 端部カバー・N 見切縁 18・N 見切コーナー
- ② 端部カバー・S 見切縁 18・S 見切コーナー
- ③ N 廻り縁カバー 18・S 廻り縁鋼板受け・N 見切コーナー
- ④ S 廻り縁カバー 18・S 廻り縁鋼板受け・S 見切コーナー

※詳しくは、弊社営業所までお問い合わせください。

FN型 ダイヤシェイプII プレミアム

本体価格(税抜)

標準価格
 3,000mm …… 8,000円/枚
 4,000mm …… 10,690円/枚
 ㎡価格 …… 約6,940円/㎡
 坪価格 …… 約22,900円/坪

遮熱性フッ素鋼板
S造防火認定品
保証対応 変色・褪色 10年
保証対応 塗膜 10年
保証対応 赤錆 10年
保証対応 穴あき 10年
厚み 18mm
2枚梱包対応
特注長さ対応品
縦横兼用

細やかな菱形エンボスでシャープな印象に。シンプルで雰囲気ある建物を演出します。



- 物性一覧 P.224
- 実形状・形状寸法図一覧 P.222
- 近似マンセル値・日塗工色票一覧 P.223
- 防耐火認定取得一覧 P.229~236

カラー：ディーブブラック イメージ



メタリックブルー 拡大写真

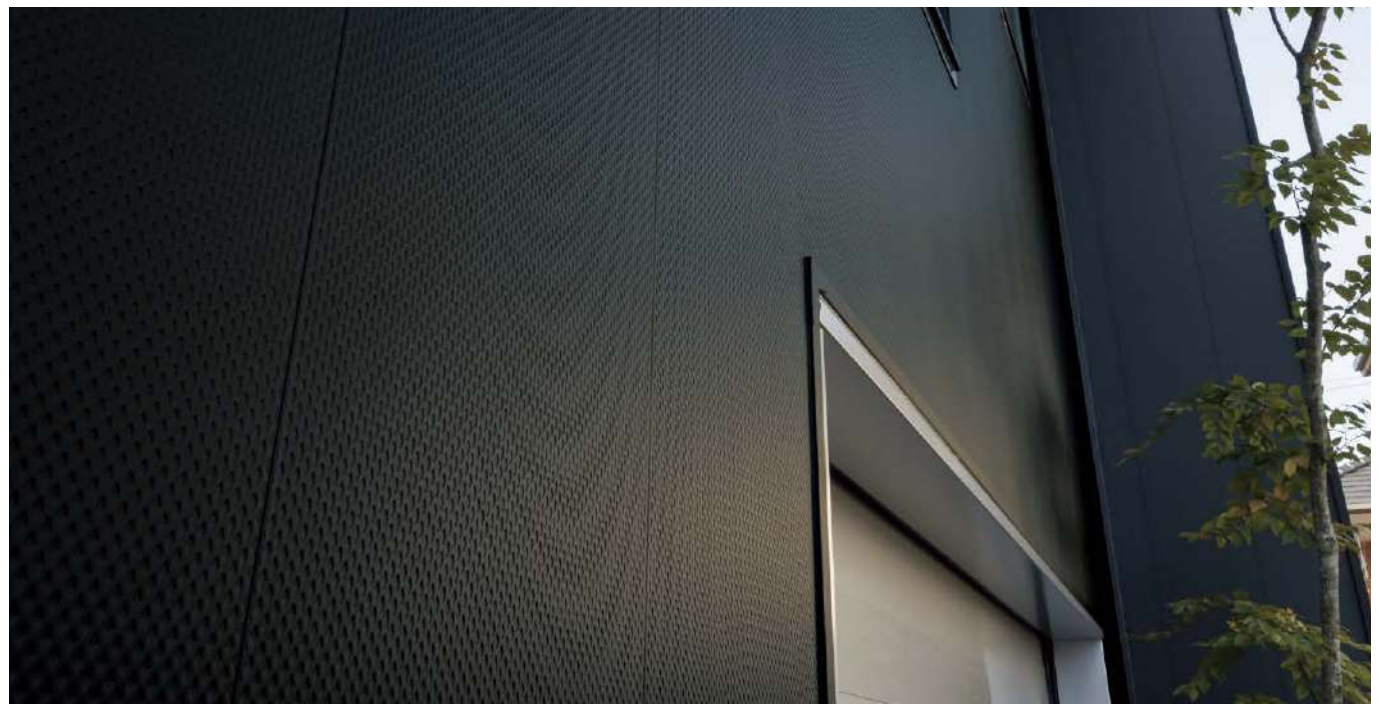

カラー：ディーブブラック ※写真はイメージです。

生産一時休止 在庫お問い合わせ商品

■ 本体仕様 ※1 ノンフロン発泡剤による製造方法です。

| 表面材 | フッ素塗装高耐食GLめっき鋼板 (厚み0.27mm) | 厚み | 働き幅 | 長さ：標準品 | 長さ：特注品 | 坪/枚 | 梱包入数 | 入数面積 | 梱包重量※ | 枚重量 |
|-----|-------------------------------|------|-------|---------|--|--------|------|-------|-------|--------|
| 芯材 | イソシアヌレートフォーム (HFO※1) | 18mm | 385mm | 3,000mm | 2,500~7,000mm (10mm単位で対応可能) ※2枚梱包の対応は していません。 | 0.350坪 | 8枚 | 2.80坪 | 約37kg | 約4.3kg |
| | | | | 4,000mm | | | 2枚 | 0.70坪 | 約9kg | |
| | | | | | | 0.467坪 | 8枚 | 3.74坪 | 約49kg | 約5.8kg |
| | | | | | | | 2枚 | 0.94坪 | 約12kg | |

- 特注品の、価格納期などのお問い合わせは最寄りの弊社営業所までお願いします。
- 2枚梱包は、1柄1オーダーにつき3ケースまでの発注でお願いします。
- ※ 梱包重量には梱包資材の重量が含まれます。

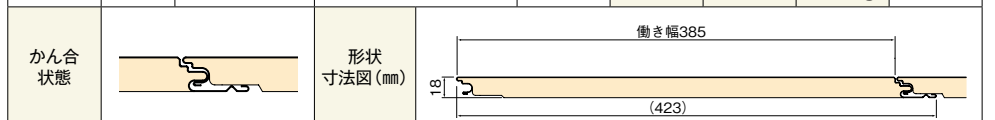

ご注意

- マットカラー品は特性上、汚れが落ちにくい場合があります。メンテナンス方法はP.329をご参照ください。
- 濃い色の製品では、色移りが生じる事がありますが、塗膜の異常ではありません。 ●付属部材の色柄が「共通色」のものは、色の指定ができませんので、ご了承ください。
- 見る方向、光の加減により本体継ぎ目が目立つことがあります。
- 誌面に掲載の価格はメーカー希望小売価格です。消費税・工事費・運賃などは含まれておりません。印刷物のため実物の色柄と異なる場合がございます。



| サイズ | ライトメタリックシルバー | ガンメタルシルバー | メタリックブルー | ミストアイボリー | ディープブラック |
|----------------|-------------------|-------------------|-------------------|-------------------|-------------------|
| 3,000mm (8枚梱包) | 1CP2G02B | 1CP2G02A | 1CP2G05Y | 1CP2G04R | 1CP2G027 |
| (2枚梱包) | 1CP2G02B04 | 1CP2G02A04 | 1CP2G05Y04 | 1CP2G04R04 | 1CP2G02704 |
| 4,000mm (8枚梱包) | 1CP2L02B | 1CP2L02A | 1CP2L05Y | 1CP2L04R | 1CP2L027 |
| (2枚梱包) | 1CP2L02B04 | 1CP2L02A04 | 1CP2L05Y04 | 1CP2L04R04 | 1CP2L02704 |

■ 防耐火構造認定番号

| 防火構造 | 下地 | 張方 | 認定番号 | 掲載ページ |
|-------|-------|------------------|------------------|-------|
| 防火構造 | 軽量鉄骨造 | タテ | PC030NE-0293 (1) | P.278 |
| | | | PC030NE-0293 (2) | |
| | | ヨコ | PC030NE-0294 (1) | |
| | | | PC030NE-0294 (2) | |
| | | タテ | PC030NE-0297 (1) | P.279 |
| | | | PC030NE-0297 (2) | |
| | | | PC030NE-0297 (3) | |
| | | | PC030NE-0297 (4) | |
| | ヨコ | PC030NE-0298 (1) | | |
| | | PC030NE-0298 (2) | | |
| | | PC030NE-0298 (3) | | |
| | | PC030NE-0298 (4) | | |
| | 木製軸組造 | タテ | PC030BE-3938 (1) | P.274 |
| | | | PC030BE-3938 (2) | |
| ヨコ | | PC030BE-3946 (1) | P.275 | |
| | | PC030BE-3946 (2) | | |
| 木製枠組造 | タテ | PC030BE-3953 | P.276 | |
| | ヨコ | PC030BE-3954 | P.277 | |

■ 外張り断熱工法 防耐火構造認定番号

| 防火構造 | 下地 | 張方 | 認定番号 | 掲載ページ |
|------|-------|------------------|------------------|-------|
| 防火構造 | 木製軸組造 | タテ | PC030BE-3949 (1) | P.296 |
| | | | PC030BE-3949 (2) | |
| | | ヨコ | PC030BE-3950 (1) | P.297 |
| | | | PC030BE-3950 (2) | |
| | | タテ | PC030BE-4017 (1) | P.298 |
| | | | PC030BE-4017 (2) | |
| | | | PC030BE-4017 (3) | |
| | | | PC030BE-4017 (4) | |
| | ヨコ | PC030BE-4018 (1) | P.299 | |
| | | PC030BE-4018 (2) | | |
| | | PC030BE-4018 (3) | | |
| | | PC030BE-4018 (4) | | |
| | 木製枠組造 | タテ | PC030BE-3960 (1) | P.300 |
| | | | PC030BE-3960 (2) | |
| ヨコ | | PC030BE-3964 (1) | P.301 | |
| | | PC030BE-3964 (2) | | |

- 不燃材料認定番号 NM-5310 (サイディング表面の鋼板側を使用した場合)
- 準不燃材料認定番号 QM-1002 (サイディング表面の鋼板側を使用した場合)
- ※ その他防耐火認定は順次取得予定です。

FN型 ダイヤシェイプII プレミアム

センターサイディング

プレミアムシリーズ

FN型 ダイヤシェイプII プレミアム



ライトメタリックシルバー ガンメタルシルバー メタリックブルー ミストアイボリー ディープブラック

■ 付属部材 材質：フッ素塗装高耐食GLめっき鋼板（ヨコ用スターター・アルミ端部カバー・S出隅鋼板受け18・S目地鋼板受け18・S廻り縁鋼板受け・鋼板止水部材を除く）
 ※施工方法・付属部材の加工方法については最新の「設計施工資料集 金属製外壁材・屋根材 標準施工編」をご参照ください。

| 品名 | 水切 34 ※1 | 中間水切 18 | ヨコ用スターター | N 端部カバー ※2 | 端部カバー ※2 | アルミ端部カバー ※2 |
|----------|--------------|-----------|----------|------------|-----------|---|
| 形状寸法図 | | | | | | |
| 長さ | 3,030mm | 3,030mm | 3,030mm | 働き 3,030mm | 3,030mm | 3,030mm |
| 標準価格(税抜) | 2,810円/本 | 3,740円/本 | 2,120円/本 | 3,140円/本 | 3,140円/本 | 4,740円/本 |
| 梱包入数 | 20本/梱 | 5本/梱 | 20本/梱 | 10本/梱 | 10本/梱 | 5本/梱 |
| 色柄 | 本体同色 フラット | 本体同色 フラット | 共通色 | 本体同色 フラット | 本体同色 フラット | 下記3色 |
| カラー | ライトメタリックシルバー | AMZ7F02B | AST2F00A | AMKFF02B | AMK7F02B | AMKDF09J (ライトシルバー) AMKDF09H (ホワイト) AMKDF09G (ブラック) |
| | ガンメタルシルバー | AMZ7F02A | | AMKFF02A | AMK7F02A | |
| | メタリックブルー | AMZ7F05Y | | AMKFF05Y | AMK7F05Y | |
| | ミストアイボリー | AMZ7F04R | | AMKFF04R | AMK7F04R | |
| | ディープブラック | AMZ7F027 | | ATM6F027 | AMKFF027 | |

▲N 端部カバー・端部カバー・アルミ端部カバーは、縦張り時にスターターとしてご利用できます。

| 品名 | S 廻り縁カバー 18 | S 廻り縁鋼板受け | N 見切縁 18 | S 見切縁 18 | N 見切コーナー | S 見切コーナー |
|----------|--------------|------------|------------|-----------|-----------|-----------|
| 形状寸法図 | | | | | | |
| 長さ | 働き 3,030mm | 働き 3,030mm | 働き 3,030mm | 3,030mm | — | — |
| 標準価格(税抜) | 3,680円/本 | 2,210円/本 | 3,140円/本 | 3,140円/本 | 410円/個 | 410円/個 |
| 梱包入数 | 10本/梱 | 10本/梱 | 20本/梱 | 20本/梱 | 50個/梱 | 50個/梱 |
| 色柄 | 本体同色 フラット | 共通色 | 本体同色 フラット | 本体同色 フラット | 本体同色 フラット | 本体同色 フラット |
| カラー | ライトメタリックシルバー | AMW3F00A | AMKEF02B | AMK1F02B | AMC4F02B | AMC5F02B |
| | ガンメタルシルバー | | AMKEF02A | AMK1F02A | AMC4F02A | AMC5F02A |
| | メタリックブルー | | AMKEF05Y | AMK1F05Y | AMC4F05Y | AMC5F05Y |
| | ミストアイボリー | | AMKEF04R | AMK1F04R | AMC4F04R | AMC5F04R |
| | ディープブラック | | AMKEF027 | AMK1F027 | AMC4F027 | AMC5F027 |

- ※1 接続用付属部材のある外壁通気構法用土台水切はP.178をご覧ください。
- ※2 積雪の影響がある地域では、N 端部カバー、端部カバーは雪の重みで変形するおそれがありますので、土台部にアルミ端部カバーの使用をおすすめします。
縦張り時の縦継ぎ部にアルミ端部カバー（積雪地向け）を使用すると防耐火構造認定の対象外となります。
- ※3 シーリングの発注は、北海道のみ梱包単位になります。
- マットカラー品は特性上、汚れが落ちにくい場合があります。メンテナンス方法はP.329をご参照ください。
- 濃い色の製品では、色移りが生じる事がありますが、塗膜の異常ではありません。 ●付属部材の色柄が「共通色」のものは、色の指定ができませんので、ご了承ください。
- 見る方向、光の加減により本体継ぎ目が目立つことがあります。
- 誌面に掲載の価格はメーカー希望小売価格です。消費税・工事費・運賃などは含まれておりません。印刷物のため実物の色柄と異なる場合がございます。

| 品名 | S 出隅カバー | | S 出隅鋼板受け 18 | S 目地カバー | S 目地鋼板受け 18 | N 廻り縁カバー 18 | |
|----------|--------------|------------|-------------|------------|-------------|-------------|----------|
| 形状寸法図 | | | | | | | |
| 長さ | 働き 3,030mm | 働き 4,000mm | 働き 3,030mm | 働き 3,030mm | 働き 3,030mm | 働き 3,030mm | |
| 標準価格(税抜) | 4,320円/本 | 5,710円/本 | 3,580円/本 | 3,310円/本 | 3,420円/本 | 3,680円/本 | |
| 梱包入数 | 10本/梱 | 10本/梱 | 10本/梱 | 10本/梱 | 10本/梱 | 10本/梱 | |
| 色柄 | 本体同色 フラット | 本体同色 フラット | 共通色 | 本体同色 フラット | 共通色 | 本体同色 フラット | |
| カラー | ライトメタリックシルバー | ADS2F02B | ADS2F12B | ADU1F00A | AMJ1F02B | AMU1F00A | AMW8F02B |
| | ガンメタルシルバー | ADS2F02A | ADS2F12A | | AMJ1F02A | | AMW8F02A |
| | メタリックブルー | ADS2F05Y | ADS2F15Y | | AMJ1F05Y | | AMW8F05Y |
| | ミストアイボリー | ADS2F04R | ADS2F14R | | AMJ1F04R | | AMW8F04R |
| | ディープブラック | ADS2F027 | ADS2F127 | | AMJ1F027 | | AMW8F027 |

| 品名 | アングル20×40 | 共板フラット | 鋼板止水部材 | 片面防水テープ | シーリング ※3 | 補修塗料 |
|----------|--------------|-------------|-----------|-----------|-------------------------|------------|
| 形状寸法図 | | | | | | |
| 長さ | 3,030mm | 1,000mm×10m | 3,030mm | 100mm×20m | — | — |
| 標準価格(税抜) | 3,530円/本 | 47,260円/巻 | 18,840円/梱 | 2,020円/巻 | 2,120円/本 | 2,160円/本 |
| 梱包入数 | 10本/梱 | 1巻/梱 | 10本/梱 | 1巻/袋 | 10本/梱(320ml/本) | 1本(15ml/本) |
| 色柄 | 本体同色 フラット | 本体同色 フラット | ブラック | — | 本体近似色 | 本体近似色 |
| カラー | ライトメタリックシルバー | AAN1F02B | ECL1F02B | JF1526 | DSY1Q0KB | DPA4Q0Q3 |
| | ガンメタルシルバー | AAN1F02A | ECL1F02A | | DSY1Q0KA | DPA4Q0Q2 |
| | メタリックブルー | AAN1F05Y | ECL1F05Y | | DSY1Q0W4 | DPA4Q0T4 |
| | ミストアイボリー | AAN1F04R | ECL1F04R | | DSY1Q0N8 (アイボリーホワイト) | DPA4Q0S4 |
| | ディープブラック | AAN1F027 | ECL1F027 | | DSY1Q0KC | DPA4Q0PY |

【開口部付属部材 使用方法】

開口部に端部カバー、廻り縁カバー 18、廻り縁鋼板受け、見切縁 18、見切コーナーをご使用の際は、以下のいずれかの組み合わせで施工してください。(アルミ端部カバーを除く。)

- ① N 端部カバー・N 見切縁 18・N 見切コーナー
- ② 端部カバー・S 見切縁 18・S 見切コーナー
- ③ N 廻り縁カバー 18・S 廻り縁鋼板受け・N 見切コーナー
- ④ S 廻り縁カバー 18・S 廻り縁鋼板受け・S 見切コーナー

※詳しくは、弊社営業所までお問い合わせください。

CS型 センターズパンU プレミアム

遮熱性
フッ素鋼板

保証対応
変色・褪色
10年

保証対応
塗膜
10年

保証対応
赤錆
10年

保証対応
穴あき
10年

厚み
18mm

2枚
梱包対応

特注長さ
対応品

縦横
兼用

本体価格(税抜)

標準価格
3,000mm …… 9,290円/枚
4,000mm …… 12,360円/枚
㎡価格 …… 約7,730円/㎡
坪価格 …… 約25,500円/坪

この柄の
施工例



8本ラインのシャープなデザイン。個性的なメタル素材が軽快で力強い表情を演出します。



- 物性一覧
P.224
- 実形状・
形状寸法図一覧
P.222
- 近似マンセル値・
日塗工色票一覧
P.223
- 耐火認定取得一覧
P.229~236

カラー：ディーブラックII イメージ



カラー：ミストアイボリーII ※写真はイメージです。

■本体仕様

| 表面材 | フッ素塗装高耐食GLめっき鋼板 (厚み0.35mm) | 厚み | 働き幅 | 長さ：標準品 | 長さ：特注品 | 坪/枚 | 梱包入数 | 入数面積 | 梱包重量※ | 枚重量 |
|-------|-------------------------------|------|-------|-----------|--|--------|------|-------|-------|--------|
| 芯材 | 硬質ウレタンフォーム | 18mm | 400mm | 3,000mm | 1,900~8,500mm (10mm単位で対応可能) ※2枚梱包の対応は していません。 | 0.364坪 | 6枚 | 2.19坪 | 約37kg | 約5.8kg |
| | | | | 4,000mm | | | 2枚 | 0.73坪 | 約12kg | |
| | | | | | | 0.485坪 | 6枚 | 2.91坪 | 約49kg | 約7.7kg |
| | | | | | | | 2枚 | 0.97坪 | 約16kg | |
| かん合状態 | | | | 形状寸法図(mm) | | | | | | |

- 特注品の、価格・納期などのお問い合わせは最寄りの弊社営業所までお願いします。
- 2枚梱包は、1柄1オーダーにつき2ケースまでの発注でお願いします。
- ※梱包重量には梱包資材の重量が含まれます。

センターサイディング

プレミアムシリーズ

CS型 センターズパンU プレミアム

ご注意

- マットカラー品は特性上、汚れが落ちにくい場合があります。メンテナンス方法はP.329をご参照ください。
- 濃い色の製品では、色移りが生じる事がありますが、塗膜の異常ではありません。
- 見る方向、光の加減により本体継ぎ目が目立つことがあります。
- 誌面に掲載の価格はメーカー希望小売価格です。消費税・工事費・運賃などは含まれておりません。印刷物のため実物の色柄と異なる場合がございます。



| | | | | |
|----------------|-------------------|-------------------|-------------------|-------------------|
| 3,000mm (6枚梱包) | 1CS1G061 | 1CS1G067 | 1CS1G066 | 1CS1G05Y |
| (2枚梱包) | 1CS1G06104 | 1CS1G06704 | 1CS1G06604 | 1CS1G05Y04 |
| 4,000mm (6枚梱包) | 1CS1L061 | 1CS1L067 | 1CS1L066 | 1CS1L05Y |
| (2枚梱包) | 1CS1L06104 | 1CS1L06704 | 1CS1L06604 | 1CS1L05Y04 |
| | ライトメタリックシルバーⅡ | メタリックゴールドⅡ | ガンメタルシルバーⅡ | メタリックブルー |

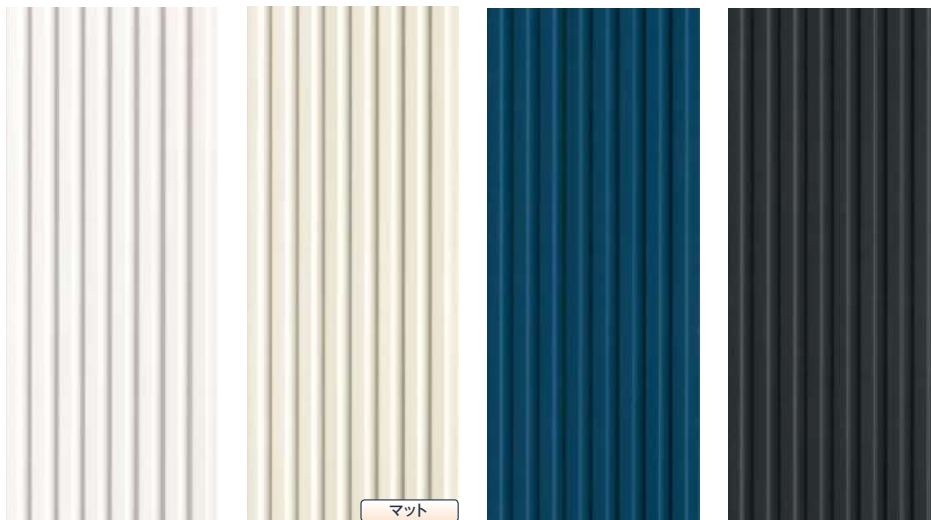

| | | | | |
|----------------|-------------------|-------------------|-------------------|-------------------|
| 3,000mm (6枚梱包) | 1CS1G063 | 1CS1G064 | 1CS1G065 | 1CS1G062 |
| (2枚梱包) | 1CS1G06304 | 1CS1G06404 | 1CS1G06504 | 1CS1G06204 |
| 4,000mm (6枚梱包) | 1CS1L063 | 1CS1L064 | 1CS1L065 | 1CS1L062 |
| (2枚梱包) | 1CS1L06304 | 1CS1L06404 | 1CS1L06504 | 1CS1L06204 |
| | ディープホワイトⅡ | ミストアイボリーⅡ | ネイビーブルーⅡ | ディープブラックⅡ |

■ 防耐火構造認定番号

| | 下地 | 張方 | 認定番号 | 掲載ページ |
|------|-----------|----|-------------------|-------|
| 防火構造 | 木製 軸組造 | タテ | PC030BE-4011(1) | P.266 |
| | | | PC030BE-4011(2) | |
| | | ヨコ | PC030BE-1741-1(1) | P.267 |
| | | | PC030BE-1741-1(2) | |
| | 木製 枠組造 | タテ | PC030BE-4010 | P.268 |
| | | ヨコ | PC030BE-1958-1 | P.269 |

CS型 センタースパンU プレミアム

センターサイディング

プレミアムシリーズ

CS型 センタースパンU プレミアム



ライトメタリックシルバーⅡ メタリックゴールドⅡ ガンメタルシルバーⅡ メタリックブルー ディープホワイトⅡ ミストアイボリーⅡ

■ 付属部材 材質：フッ素塗装高耐食GLめっき鋼板（ヨコ用スターター・アルミ端部カバー・S出隅鋼板受け18・段目地樹脂受け・S目地鋼板受け18・S廻り縁鋼板受け・CSパッカー材・CS型段付パッカー材・銅板止水部材を除く）
 ※施工方法・付属部材の加工方法については最新の「設計施工資料集 金属製外壁材・屋根材 標準施工編」をご参照ください。

| 品名 | 水切 34 ※1 | 中間水切 18 | ヨコ用スターター | N 端部カバー ※2 | 端部カバー ※2 | アルミ端部カバー ※2 | S 出隅鋼板受け 18 |
|----------|---------------|-----------|----------|------------|-----------|-----------------------|-------------|
| 形状寸法図 | | | | | | | |
| 長さ | 3,030mm | 3,030mm | 3,030mm | 働き 3,030mm | 3,030mm | 3,030mm | 働き 3,030mm |
| 標準価格(税抜) | 2,810円/本 | 3,740円/本 | 2,120円/本 | 3,140円/本 | 3,140円/本 | 4,740円/本 | 3,580円/本 |
| 梱包入数 | 20本/梱 | 5本/梱 | 20本/梱 | 10本/梱 | 10本/梱 | 5本/梱 | 10本/梱 |
| 色柄 | 本体同色 フラット | 本体同色 フラット | 共通色 | 本体同色 フラット | 本体同色 フラット | 下記3色 | 共通色 |
| カラー | ライトメタリックシルバーⅡ | AMZ7F061 | AST2F00A | AMKFF061 | AMK7F061 | AMKDF09J (ライトシルバー) | ADU1F00A |
| | メタリックゴールドⅡ | AMZ7F067 | | AMKFF067 | AMK7F067 | | |
| | ガンメタルシルバーⅡ | AMZ7F066 | | AMKFF066 | AMK7F066 | | |
| | メタリックブルー | AMZ7F05Y | | AMKFF05Y | AMK7F05Y | | |
| | ディープホワイトⅡ | AMZ7F063 | | AMKFF063 | AMK7F063 | | |
| | ミストアイボリーⅡ | AMZ7F064 | | AMKFF064 | AMK7F064 | | |
| | ネイビーブルーⅡ | AMZ7F065 | | AMKFF065 | AMK7F065 | | |
| | ディープブラックⅡ | AMZ7F062 | | AMKFF062 | AMK7F062 | | |

▲N 端部カバー・端部カバー・アルミ端部カバーは、縦張り時にスターターとしてご利用できます。

| 品名 | S 廻り縁カバー 18 | S 廻り縁鋼板受け | N 見切縁 18 | S 見切縁 18 | N 見切コーナー | S 見切コーナー | アングル20×40 | |
|----------|---------------|------------|------------|-----------|-----------|-----------|-----------|----------|
| 形状寸法図 | | | | | | | | |
| 長さ | 働き 3,030mm | 働き 3,030mm | 働き 3,030mm | 3,030mm | — | — | 3,030mm | |
| 標準価格(税抜) | 3,680円/本 | 2,210円/本 | 3,140円/本 | 3,140円/本 | 410円/個 | 410円/個 | 3,530円/本 | |
| 梱包入数 | 10本/梱 | 10本/梱 | 20本/梱 | 20本/梱 | 50個/梱 | 50個/梱 | 10本/梱 | |
| 色柄 | 本体同色 フラット | 共通色 | 本体同色 フラット | 本体同色 フラット | 本体同色 フラット | 本体同色 フラット | 本体同色 フラット | |
| カラー | ライトメタリックシルバーⅡ | AMW1F061 | AMW3F00A | AMKEF061 | AMK1F061 | AMC4F061 | AMC5F061 | AAN1F061 |
| | メタリックゴールドⅡ | AMW1F067 | | AMKEF067 | AMK1F067 | AMC4F067 | AMC5F067 | AAN1F067 |
| | ガンメタルシルバーⅡ | AMW1F066 | | AMKEF066 | AMK1F066 | AMC4F066 | AMC5F066 | AAN1F066 |
| | メタリックブルー | AMW1F05Y | | AMKEF05Y | AMK1F05Y | AMC4F05Y | AMC5F05Y | AAN1F05Y |
| | ディープホワイトⅡ | AMW1F063 | | AMKEF063 | AMK1F063 | AMC4F063 | AMC5F063 | AAN1F063 |
| | ミストアイボリーⅡ | AMW1F064 | | AMKEF064 | AMK1F064 | AMC4F064 | AMC5F064 | AAN1F064 |
| | ネイビーブルーⅡ | AMW1F065 | | AMKEF065 | AMK1F065 | AMC4F065 | AMC5F065 | AAN1F065 |
| | ディープブラックⅡ | AMW1F062 | | AMKEF062 | AMK1F062 | AMC4F062 | AMC5F062 | AAN1F062 |

【開口部付属部材 使用方法】

開口部に端部カバー、廻り縁カバー 18、廻り縁鋼板受け、見切縁 18、見切コーナーをご使用の際は、以下のいずれかの組み合わせで施工してください。(アルミ端部カバーを除く。)

- ① N 端部カバー・N 見切縁 18・N 見切コーナー
- ② 端部カバー・S 見切縁 18・S 見切コーナー
- ③ N 廻り縁カバー 18・S 廻り縁鋼板受け・N 見切コーナー
- ④ S 廻り縁カバー 18・S 廻り縁鋼板受け・S 見切コーナー

※詳しくは、弊社営業所までお問い合わせください。

- ※1 接続用付属部材のある外壁通気構法用土台水切はP.178をご覧ください。
- ※2 積雪の影響がある地域では、端部カバーは雪の重みで変形するおそれがありますので、土台部にはアルミ端部カバーの使用をおすすめします。
縦張り時の縦継ぎ部にアルミ端部カバー（積雪地向け）を使用すると防耐火構造認定の対象外となります。
- ※3 シーリングの発注は、北海道のみ梱包単位になります。
- マットカラー品は特性上、汚れが落ちにくい場合があります。メンテナンス方法はP.329をご参照ください。
- 濃い色の製品では、色移りが生じる事がありますが、塗膜の異常ではありません。 ●付属部材の色柄が「共通色」のものは、色の指定ができませんので、ご了承ください。
- 見る方向、光の加減により本体継ぎ目が目立つことがあります。
- 誌面に掲載の価格はメーカー希望小売価格です。消費税・工事費・運賃などは含まれておりません。印刷物のため実物の色柄と異なる場合がございます。

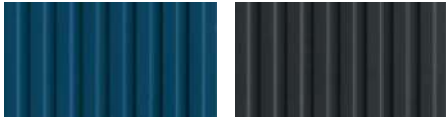

ネイビーブルーⅡ ディープブラックⅡ

| 品名 | S 出隅カバー | | CS 段目地 | 段目地樹脂受け | S 目地カバー | S 目地鋼板受け 18 | N 廻り縁カバー 18 |
|----------|---------------|------------|----------|----------|------------|-------------|-------------|
| 形状寸法図 | | | | | | | |
| 長さ | 働き 3,030mm | 働き 4,000mm | 働き 400mm | 3,030mm | 働き 3,030mm | 働き 3,030mm | 働き 3,030mm |
| 標準価格(税抜) | 4,320円/本 | 5,710円/本 | 2,810円/本 | 2,770円/本 | 3,310円/本 | 3,420円/本 | 3,680円/本 |
| 梱包入数 | 10本/梱 | 10本/梱 | 40本/梱 | 10本/梱 | 10本/梱 | 10本/梱 | 10本/梱 |
| 色柄 | 本体同色 フラット | 本体同色 フラット | 本体同色 同形状 | 共通色 | 本体同色 フラット | 共通色 | 本体同色 フラット |
| カラー | ライトメタリックシルバーⅡ | ADS2F061 | ADS2F161 | ADM1F061 | AMU4Q00B | AMU1F00A | AMW8F061 |
| | メタリックゴールドⅡ | ADS2F067 | ADS2F167 | ADM1F067 | | | AMW8F067 |
| | ガンメタルシルバーⅡ | ADS2F066 | ADS2F166 | ADM1F066 | | | AMW8F066 |
| | メタリックブルー | ADS2F05Y | ADS2F15Y | ADM1F05Y | | | AMW8F05Y |
| | ディープホワイトⅡ | ADS2F063 | ADS2F163 | ADM1F063 | | | AMW8F063 |
| | ミストアイボリーⅡ | ADS2F064 | ADS2F164 | ADM1F064 | | | AMW8F064 |
| | ネイビーブルーⅡ | ADS2F065 | ADS2F165 | ADM1F065 | | | AMW8F065 |
| | ディープブラックⅡ | ADS2F062 | ADS2F162 | ADM1F062 | | | AMW8F062 |

| 品名 | 共板フラット | 鋼板止水部材 | 片面防水テープ | CS パッカー材 | CS型段付パッカー材 | シーリング ※3 | 補修塗料 |
|----------|---------------|-----------|-----------|----------|------------|----------------------------|----------------------------|
| 形状寸法図 | | | | | | | |
| 長さ | 1,000mm×10m | 3,030mm | 100mm×20m | 2,000mm | 400mm | — | — |
| 標準価格(税抜) | 47,260円/巻 | 18,840円/梱 | 2,020円/巻 | 1,040円/本 | 430円/本 | 2,120円/本 | 2,160円/本 |
| 梱包入数 | 1巻/梱 | 10本/梱 | 1巻/袋 | 100本/梱 | 50本/梱 | 10本/梱(320ml/本) | 1本(15ml/本) |
| 色柄 | 本体同色 フラット | ブラック | — | ブラック | ブラック | 本体近似色 | 本体近似色 |
| カラー | ライトメタリックシルバーⅡ | ECL1F061 | JF1526 | ABK5Q0J3 | ABK2Q0JL | DSY1Q0KB (ライトメタリックシルバー) | DPA4Q0Q3 (ライトメタリックシルバー) |
| | メタリックゴールドⅡ | ECL1F067 | | | | DSY1Q0N7 (メタリックゴールド) | DPA4Q0T5 |
| | ガンメタルシルバーⅡ | ECL1F066 | | | | DSY1Q0KA (ガンメタルシルバー) | DPA4Q0Q2 (ガンメタルシルバー) |
| | メタリックブルー | ECL1F05Y | | | | DSY1Q0W4 | DPA4Q0T4 |
| | ディープホワイトⅡ | ECL1F063 | | | | DSY1Q0KD (ディープホワイト) | DPA4Q0Q1 (ディープホワイト) |
| | ミストアイボリーⅡ | ECL1F064 | | | | DSY1Q0N8 (アイボリーホワイト) | DPA4Q0S4 (ミストアイボリー) |
| | ネイビーブルーⅡ | ECL1F065 | | | | DSY1Q0ND (ネイビーブルー) | DPA4Q0SK (ネイビーブルー) |
| | ディープブラックⅡ | ECL1F062 | | | | DSY1Q0KC (ディープブラック) | DPA4Q0PY (ディープブラック) |

ST型 センターストライプU プレミアム

遮熱性フッ素鋼板
保証対応 変色・褪色 10年
保証対応 塗膜 10年
保証対応 赤錆 10年
保証対応 穴あき 10年
厚み 18mm
2枚 梱包対応
特注長さ 対応品
縦横 兼用

本体価格(税抜)

| | |
|---------|------------|
| 標準価格 | |
| 3,000mm | 7,570円/枚 |
| 4,000mm | 10,080円/枚 |
| ㎡価格 | 約6,550円/㎡ |
| 坪価格 | 約21,600円/坪 |

この柄の施工例



フッ素塗装高耐食GLめっき鋼板を使用した、耐候性と美しさを兼ね備えたデザイン。



遮熱性フッ素鋼板

- 物性一覧 P.224
- 実形状・形状寸法図一覧 P.222
- 近似マンセル値・日塗工色票一覧 P.223
- 耐火認定取得一覧 P.229~236

カラー：ガンメタルシルバー イメージ



カラー：ディープブラック

生産一時休止 在庫お問い合わせ商品

■本体仕様





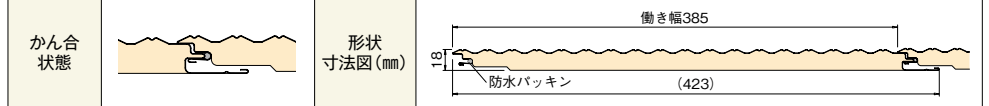

| 表面材 | フッ素塗装高耐食GLめっき鋼板 (厚み0.27mm) | 厚み | 働き幅 | 長さ：標準品 | 長さ：特注品 | 坪/枚 | 梱包入数 | 入数面積 | 梱包重量※ | 枚重量 |
|-----|----------------------------|------|-------|---------|---|--------|------|-------|-------|--------|
| 芯材 | 硬質ウレタンフォーム | 18mm | 385mm | 3,000mm | 2,500~7,000mm (10mm単位で対応可能) ※2枚梱包の対応はしていません。 | 0.350坪 | 8枚 | 2.80坪 | 約33kg | 約3.8kg |
| | | | | 4,000mm | | | 2枚 | 0.70坪 | 約8kg | |
| | | | | | | 0.467坪 | 8枚 | 3.74坪 | 約44kg | 約5.1kg |
| | | | | | | | 2枚 | 0.94坪 | 約11kg | |

- 特注品の、価格・納期などのお問い合わせは最寄りの弊社営業所までお願いします。
- 2枚梱包は、1柄1オーダーにつき3ケースまでの発注でお願いします。
- ※梱包重量には梱包資材の重量が含まれます。

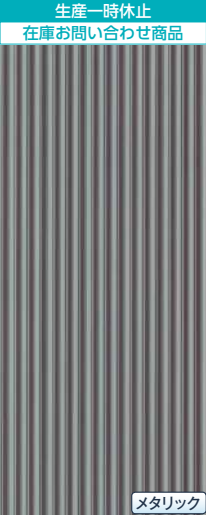

ご注意

- マットカラー品は特性上、汚れが落ちにくい場合があります。メンテナンス方法はP.329をご参照ください。
- 濃い色の製品では、色移りが生じる事がありますが、塗膜の異常ではありません。
- 見る方向、光の加減により本体継ぎ目が目立つことがあります。
- 誌面に掲載の価格はメーカー希望小売価格です。消費税・工事費・運賃などは含まれておりません。印刷物のため実物の色柄と異なる場合がございます。

| | 生産一時休止 在庫お問い合わせ商品 | 生産一時休止 在庫お問い合わせ商品 | 生産一時休止 在庫お問い合わせ商品 | 生産一時休止 在庫お問い合わせ商品 |
|----------------|---|---|---|---|
| |  |  |  |  |
| | メタリック | メタリック | | |
| 3,000mm (8枚梱包) | 1SU1G02B | 1SU1G02A | 1SU1G029 | 1SU1G05E |
| (2枚梱包) | 1SU1G02B04 | 1SU1G02A04 | 1SU1G02904 | 1SU1G05E04 |
| 4,000mm (8枚梱包) | 1SU1L02B | 1SU1L02A | 1SU1L029 | 1SU1L05E |
| (2枚梱包) | 1SU1L02B04 | 1SU1L02A04 | 1SU1L02904 | 1SU1L05E04 |
| | ライトメタリックシルバー | ガンメタルシルバー | ディープホワイト | ネイビーブルー |
| |  |  |  |  |
| | | マット | マット | マット |
| 3,000mm (8枚梱包) | 1SU1G027 | 1SU1G04R | 1SU1G04U | 1SU1G04T |
| (2枚梱包) | 1SU1G02704 | 1SU1G04R04 | 1SU1G04U04 | 1SU1G04T04 |
| 4,000mm (8枚梱包) | 1SU1L027 | 1SU1L04R | 1SU1L04U | 1SU1L04T |
| (2枚梱包) | 1SU1L02704 | 1SU1L04R04 | 1SU1L04U04 | 1SU1L04T04 |
| | ディープブラック | ミストアイボリー | ミストグリーン | ミストブラウン |

■ 防耐火構造認定番号

| | 下地 | 張方 | 認定番号 | 掲載ページ |
|------|-----------|----|-------------------|-------|
| 防火構造 | 木製 軸組造 | タテ | PC030BE-3549 (1) | P.270 |
| | | | PC030BE-3549 (2) | |
| | | ヨコ | PC030BE-1600-1(1) | P.271 |
| | | | PC030BE-1600-1(2) | |
| | 木製 枠組造 | タテ | PC030BE-4007 | P.272 |
| | | ヨコ | PC030BE-1955-1 | P.273 |

ST型 センターストライプU プレミアム

センターサイディング

プレミアムシリーズ

ST型 センターストライプU プレミアム

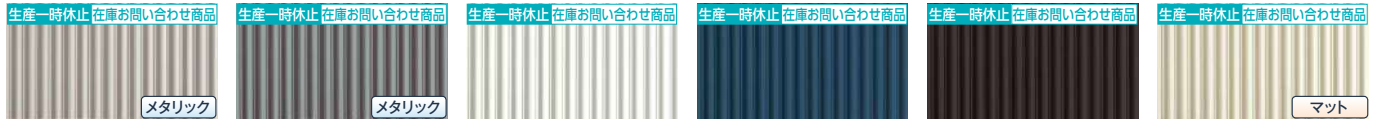

ライトメタリックシルバー ガンメタルシルバー ディープホワイト ネイビーブルー ディープブラック ミストアイボリー

■ 付属部材 材質：フッ素塗装高耐食GLめっき銅板（ヨコ用スターター・アルミ端部カバー・S出隅銅板受け18・S目地銅板受け18・S廻り縁銅板受け・バック材・銅板止水部材を除く）
 ※施工方法・付属部材の加工方法については最新の「設計施工資料集 金属製外壁材・屋根材 標準施工編」をご参照ください。

| 品名 | 水切 34 ※1 | 中間水切 18 | ヨコ用スターター | N 端部カバー ※2 | 端部カバー ※2 | アルミ端部カバー ※2 |
|----------|--------------|-----------|----------|------------|-----------|---|
| 形状寸法図 | | | | | | |
| 長さ | 3,030mm | 3,030mm | 3,030mm | 働き 3,030mm | 3,030mm | 3,030mm |
| 標準価格(税抜) | 2,810円/本 | 3,740円/本 | 2,120円/本 | 3,140円/本 | 3,140円/本 | 4,740円/本 |
| 梱包入数 | 20本/梱 | 5本/梱 | 20本/梱 | 10本/梱 | 10本/梱 | 5本/梱 |
| 色柄 | 本体同色 フラット | 本体同色 フラット | 共通色 | 本体同色 フラット | 本体同色 フラット | 下記3色 |
| カラー | ライトメタリックシルバー | AMZ7F02B | AST2F00A | AMKFF02B | AMK7F02B | AMKDF09J (ライトシルバー) AMKDF09H (ホワイト) AMKDF09G (ブラック) |
| | ガンメタルシルバー | AMZ7F02A | | AMKFF02A | AMK7F02A | |
| | ディープホワイト | AMZ7F029 | | AMKFF029 | AMK7F029 | |
| | ネイビーブルー | AMZ7F05E | | AMKFF05E | AMK7F05E | |
| | ディープブラック | AMZ7F027 | | AMKFF027 | AMK7F027 | |
| | ミストアイボリー | AMZ7F04R | | AMKFF04R | AMK7F04R | |
| | ミストグリーン | AMZ7F04U | | AMKFF04U | AMK7F04U | |
| | ミストブラウン | AMZ7F04T | | AMKFF04T | AMK7F04T | |

▲N 端部カバー・端部カバー・アルミ端部カバーは、縦張り時にスターターとしてご利用できます。

| 品名 | S 廻り縁カバー 18 | S 廻り縁銅板受け | N 見切縁 18 | S 見切縁 18 | N 見切コーナー | S 見切コーナー |
|----------|--------------|------------|------------|-----------|-----------|-----------|
| 形状寸法図 | | | | | | |
| 長さ | 働き 3,030mm | 働き 3,030mm | 働き 3,030mm | 3,030mm | — | — |
| 標準価格(税抜) | 3,680円/本 | 2,210円/本 | 3,140円/本 | 3,140円/本 | 410円/個 | 410円/個 |
| 梱包入数 | 10本/梱 | 10本/梱 | 20本/梱 | 20本/梱 | 50個/梱 | 50個/梱 |
| 色柄 | 本体同色 フラット | 共通色 | 本体同色 フラット | 本体同色 フラット | 本体同色 フラット | 本体同色 フラット |
| カラー | ライトメタリックシルバー | AMW3F00A | AMKEF02B | AMK1F02B | AMC4F02B | AMC5F02B |
| | ガンメタルシルバー | | AMKEF02A | AMK1F02A | AMC4F02A | AMC5F02A |
| | ディープホワイト | | AMKEF029 | AMK1F029 | AMC4F029 | AMC5F029 |
| | ネイビーブルー | | AMKEF05E | AMK1F05E | AMC4F05E | AMC5F05E |
| | ディープブラック | | AMKEF027 | AMK1F027 | AMC4F027 | AMC5F027 |
| | ミストアイボリー | | AMKEF04R | AMK1F04R | AMC4F04R | AMC5F04R |
| | ミストグリーン | | AMKEF04U | AMK1F04U | AMC4F04U | AMC5F04U |
| | ミストブラウン | | AMKEF04T | AMK1F04T | AMC4F04T | AMC5F04T |

【開口部付属部材 使用方法】

開口部に端部カバー、廻り縁カバー 18、廻り縁銅板受け、見切縁 18、見切コーナーをご使用の際は、以下のいずれかの組み合わせで施工してください。（アルミ端部カバーを除く。）

- ① N 端部カバー・N 見切縁 18・N 見切コーナー
 - ② 端部カバー・S 見切縁 18・S 見切コーナー
 - ③ N 廻り縁カバー 18・S 廻り縁銅板受け・N 見切コーナー
 - ④ S 廻り縁カバー 18・S 廻り縁銅板受け・S 見切コーナー
- ※詳しくは、弊社営業所までお問い合わせください。

- ※1 接続用付属部材のある外壁通気構法用土台水切はP.178をご覧ください。
- ※2 積雪の影響がある地域では、N 端部カバー、端部カバーは雪の重みで変形するおそれがありますので、土台部にアルミ端部カバーの使用をおすすめします。
縦張り時の縦継ぎ部にアルミ端部カバー（積雪地向け）を使用すると防耐火構造認定の対象外となります。
- ※3 シーリングの発注は、北海道のみ梱包単位になります。
- マットカラー品は特性上、汚れが落ちにくい場合があります。メンテナンス方法はP.329をご参照ください。
- 濃い色の製品では、色移りが生じる事がありますが、塗膜の異常ではありません。 ●付属部材の色柄が「共通色」のものは、色の指定ができませんので、ご了承ください。
- 見る方向、光の加減により本体継ぎ目が目立つことがあります。
- 誌面に掲載の価格はメーカー希望小売価格です。消費税・工事費・運賃などは含まれておりません。印刷物のため実物の色柄と異なる場合がございます。

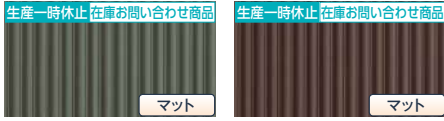

ミストグリーン ミストブラウン

| 品名 | S 出隅カバー | | S 出隅鋼板受け 18 | S 目地カバー | S 目地鋼板受け 18 | N 廻り縁カバー 18 | |
|----------|--------------|------------|-------------|------------|-------------|-------------|----------|
| 形状寸法図 | | | | | | | |
| 長さ | 働き 3,030mm | 働き 4,000mm | 働き 3,030mm | 働き 3,030mm | 働き 3,030mm | 働き 3,030mm | |
| 標準価格(税抜) | 4,320円/本 | 5,710円/本 | 3,580円/本 | 3,310円/本 | 3,420円/本 | 3,680円/本 | |
| 梱包入数 | 10本/梱 | 10本/梱 | 10本/梱 | 10本/梱 | 10本/梱 | 10本/梱 | |
| 色柄 | 本体同色 フラット | 本体同色 フラット | 共通色 | 本体同色 フラット | 共通色 | 本体同色 フラット | |
| カラー | ライトメタリックシルバー | ADS2F02B | ADS2F12B | ADU1F00A | AMJ1F02B | AMU1F00A | AMW8F02B |
| | ガンメタルシルバー | ADS2F02A | ADS2F12A | | AMJ1F02A | | AMW8F02A |
| | ディーブホワイト | ADS2F029 | ADS2F129 | | AMJ1F029 | | AMW8F029 |
| | ネイビーブルー | ADS2F05E | ADS2F15E | | AMJ1F05E | | AMW8F05E |
| | ディーブブラック | ADS2F027 | ADS2F127 | | AMJ1F027 | | AMW8F027 |
| | ミストアイボリー | ADS2F04R | ADS2F14R | | AMJ1F04R | | AMW8F04R |
| | ミストグリーン | ADS2F04U | ADS2F14U | | AMJ1F04U | | AMW8F04U |
| | ミストブラウン | ADS2F04T | ADS2F14T | | AMJ1F04T | | AMW8F04T |

| 品名 | アングル20×40 | 共板フラット | 鋼板止水部材 | 片面防水テープ | パッカー材 | シーリング ※3 | 補修塗料 | |
|----------|--------------|-------------|-----------|-----------|---------|----------------|-------------------------|----------|
| 形状寸法図 | | | | | | | | |
| 長さ | 3,030mm | 1,000mm×10m | 3,030mm | 100mm×20m | 2,010mm | — | — | |
| 標準価格(税抜) | 3,530円/本 | 47,260円/巻 | 18,840円/梱 | 2,020円/巻 | 470円/本 | 2,120円/本 | 2,160円/本 | |
| 梱包入数 | 10本/梱 | 1巻/梱 | 10本/梱 | 1巻/袋 | 50本/梱 | 10本/梱(320ml/本) | 1本(15ml/本) | |
| 色柄 | 本体同色 フラット | 本体同色 フラット | ブラック | — | ブラック | 本体近似色 | 本体近似色 | |
| カラー | ライトメタリックシルバー | AAN1F02B | ECL1F02B | KE5000 | JF1526 | ABK6Q0JL | DSY1Q0KB | DPA4Q0Q3 |
| | ガンメタルシルバー | AAN1F02A | ECL1F02A | | | | DSY1Q0KA | DPA4Q0Q2 |
| | ディーブホワイト | AAN1F029 | ECL1F029 | | | | DSY1Q0KD | DPA4Q0Q1 |
| | ネイビーブルー | AAN1F05E | ECL1F05E | | | | DSY1Q0ND | DPA4Q0SK |
| | ディーブブラック | AAN1F027 | ECL1F027 | | | | DSY1Q0KC | DPA4Q0PY |
| | ミストアイボリー | AAN1F04R | ECL1F04R | | | | DSY1Q0N8 (アイボリーホワイト) | DPA4Q0S4 |
| | ミストグリーン | AAN1F04U | ECL1F04U | | | | DSY1Q0KU | DPA4Q0S7 |
| | ミストブラウン | AAN1F04T | ECL1F04T | | | | DSY1Q0KT | DPA4Q0S6 |

※ 梱包単位の出荷です。

F型 パーチェウッド プレミアム

本体価格(税抜)

標準価格
 3,048mm …… 7,690円/枚
 3,788mm …… 9,560円/枚
 m²価格 …… 約6,550円/m²
 坪価格 …… 約21,600円/坪

遮熱性
フッ素鋼板

保証対応
変色・褪色
10年

保証対応
塗膜
10年

保証対応
赤錆
10年

保証対応
穴あき
10年

厚み
18mm

2枚
梱包対応

特注長さ
対応品

縦横
兼用

素材でアンティークな風合いを醸し出す深みのある木目柄。ナチュラル感あふれるデザインが、温もりと安らぎを感じさせます。



- 物性一覧 P.224
- 実形状・形状寸法図一覧 P.222
- 近似マンセル値・日塗工色票一覧 P.223
- 防耐火認定取得一覧 P.229~236

カラー：ミストブラウン イメージ

■ 本体仕様

| | | | | | | | | | | | | | | | | | | | |
|-------|----------------------------|-----------|------|-----|-------|--------|-----------------|--------|---|-----|--------|------|-------|------|-------|-------|-------|-----|--------|
| 表面材 | フッ素塗装高耐食GLめっき鋼板 (厚み0.27mm) | 厚み | 18mm | 働き幅 | 385mm | 長さ：標準品 | 3,048mm (10尺) | 長さ：特注品 | 2,500~6,200mm (10mm単位で対応可能) ※2枚梱包の対応はしていません。 | 坪/枚 | 0.356坪 | 梱包入数 | 8枚 | 入数面積 | 2.85坪 | 梱包重量※ | 約36kg | 枚重量 | 約4.2kg |
| 芯材 | 硬質ウレタンフォーム | | | | | | 3,788mm (12.5尺) | | | | 0.442坪 | 2枚 | 0.72坪 | | | 約9kg | | | |
| | | | | | | | | | | | | 8枚 | 3.54坪 | | | 約44kg | | | 約5.2kg |
| | | | | | | | | | | | | 2枚 | 0.89坪 | | | 約11kg | | | |
| かん合状態 | | 形状寸法図(mm) | | | | | | | | | | | | | | | | | |

●特注品の、価格・納期などのお問い合わせは最寄りの弊社営業所までお願いします。
 ●2枚梱包は、1柄1オーダーにつき3ケースまでの発注でお願いします。
 ※梱包重量には梱包資材の重量が含まれます。



3,048mm (8枚梱包) **1BV1G54L**
 3,788mm (8枚梱包) **1BV1KD4L**
 (2枚梱包) **1BV1G54L04** (2枚梱包) **1BV1KD4L04**

レイキーホワイト



3,048mm (8枚梱包) **1BV1G54Z**
 3,788mm (8枚梱包) **1BV1KD4Z**
 (2枚梱包) **1BV1G54Z04** (2枚梱包) **1BV1KD4Z04**

レイキーチャコール



3,048mm (8枚梱包) **1BV1G54T**
 3,788mm (8枚梱包) **1BV1KD4T**
 (2枚梱包) **1BV1G54T04** (2枚梱包) **1BV1KD4T04**

ミストブラウン



3,048mm (8枚梱包) **1BV1G527**
 3,788mm (8枚梱包) **1BV1KD27**
 (2枚梱包) **1BV1G52704** (2枚梱包) **1BV1KD2704**

ディープブラック

センターサイディング

プレミアムシリーズ

F型 パーチェウッド プレミアム

- ※1 接続用付属部材のある外壁通気構法用土台水切はP.178をご覧ください。
- ※2 積雪の影響がある地域では、端部カバーは雪の重みで変形するおそれがありますので、土台部にアルミ端部カバーの使用をおすすめします。
縦張り時の縦継ぎ部にアルミ端部カバー（積雪地向け）を使用すると防耐火構造認定の対象外となります。
- ※3 シーリングの発注は、北海道のみ梱包単位になります。
- マツカラー品は特性上、汚れが落ちにくい場合があります。メンテナンス方法はP.329をご参照ください。
- 濃い色の製品では、色移りが生じる事がありますが、塗膜の異常ではありません。 ●付属部材の色柄が「共通色」のものは、色の指定ができませんので、ご了承ください。
- 見る方向、光の加減により本体継ぎ目が目立つことがあります。
- 誌面に掲載の価格はメーカー希望小売価格です。消費税・工事費・運賃などは含まれておりません。印刷物のため実物の色柄と異なる場合がございます。

■ 付属部材 材質：フッ素塗装高耐食GLめっき鋼板（ヨコ用スターター・アルミ端部カバー・S出隅鋼板受け18・S目地鋼板受け18・S廻り縁鋼板受け・鋼板止水部材を除く）

※施工方法・付属部材の加工方法については最新の「設計施工資料集 金属製外壁材・屋根材 標準施工編」をご参照ください。

| 品名 | 水切 34 ※1 | 中間水切 18 | ヨコ用スターター | 端部カバー ※2 | アルミ端部カバー ※2 | S出隅カバー | S出隅鋼板受け 18 | | |
|----------|-----------|-----------|----------|-----------|-------------|-----------------------|--------------------|----------|----------|
| 形状寸法図 | | | | | | | | | |
| 長さ | 3,030mm | 3,030mm | 3,030mm | 3,030mm | 3,030mm | 働き 3,030mm | 働き 3,030mm | | |
| 標準価格(税抜) | 2,810円/本 | 3,740円/本 | 2,120円/本 | 3,970円/本 | 4,740円/本 | 4,510円/本 | 3,580円/本 | | |
| 梱包入数 | 20本/梱 | 5本/梱 | 20本/梱 | 10本/梱 | 5本/梱 | 10本/梱 | 10本/梱 | | |
| 色柄 | 本体同色 フラット | 本体同色 フラット | 共通色 | 本体同色 エンボス | 下記3色 | 本体同色 エンボス | 共通色 | | |
| カラー | レイキーホワイト | AMZ7F04L | ATM6F04L | AST2F00A | AMK7T04L | AMKDF09J (ライトシルバー) | ADS2S04L | ADU1F00A | |
| | ミストブラウン | AMZ7F04T | ATM6F04T | | AMK7T04T | | AMKDF09H (ホワイト) | | ADS2S04T |
| | レイキーチャコール | AMZ7F04Z | ATM6F04Z | | AMK7T04Z | | AMKDF09G (ブラック) | | ADS2S04Z |
| | ディープブラック | AMZ7F027 | ATM6F027 | | AMK7T027 | | ADS2S027 | | |

▲端部カバー・アルミ端部カバーは、縦張り時にスターターとしてご利用できます。

| 品名 | S目地カバー | S目地鋼板受け 18 | S廻り縁カバー 18 | S廻り縁鋼板受け | S見切縁 18 | S見切コーナー | アングル20×40 | |
|----------|------------|------------|------------|------------|-----------|-----------|-----------|----------|
| 形状寸法図 | | | | | | | | |
| 長さ | 働き 3,030mm | 働き 3,030mm | 働き 3,030mm | 働き 3,030mm | 3,030mm | — | 3,030mm | |
| 標準価格(税抜) | 3,420円/本 | 3,420円/本 | 3,730円/本 | 2,210円/本 | 3,610円/本 | 430円/個 | 3,530円/本 | |
| 梱包入数 | 10本/梱 | 10本/梱 | 10本/梱 | 10本/梱 | 20本/梱 | 50個/梱 | 10本/梱 | |
| 色柄 | 本体同色 エンボス | 共通色 | 本体同色 エンボス | 共通色 | 本体同色 エンボス | 本体同色 エンボス | 本体同色 フラット | |
| カラー | レイキーホワイト | AMJ1S04L | AMU1F00A | AMW1S04L | AMW3F00A | AMK1T04L | AMC5T04L | AAN1F04L |
| | ミストブラウン | AMJ1S04T | | AMW1S04T | | AMK1T04T | AMC5T04T | AAN1F04T |
| | レイキーチャコール | AMJ1S04Z | | AMW1S04Z | | AMK1T04Z | AMC5T04Z | AAN1F04Z |
| | ディープブラック | AMJ1S027 | | AMW1S027 | | AMK1T027 | AMC5T027 | AAN1F027 |

| 品名 | 共板フラット | 鋼板止水部材 | 片面防水テープ | シーリング ※3 | 補修塗料 |
|----------|-------------|-----------------------|-----------|-----------------------|------------|
| 形状寸法図 | | | | | |
| 長さ | 1,000mm×10m | 3,030mm | 100mm×20m | — | — |
| 標準価格(税抜) | 47,260円/巻 | 18,840円/梱 | 2,020円/巻 | 2,120円/本 | 2,160円/本 |
| 梱包入数 | 1巻/梱 | 10本/梱 | 1巻/袋 | 10本/梱(320ml/本) | 1本(15ml/本) |
| 色柄 | 本体同色 フラット | ブラック | — | 本体近似色 | 本体近似色 |
| カラー | レイキーホワイト | KE5000 ※梱包単位の出荷です。 | JF1526 | DSY1Q0KD (ディーホワイト) | DPA4Q0SA |
| | ミストブラウン | | | DSY1Q0KT | DPA4Q0S6 |
| | レイキーチャコール | | | DSY1Q0K5 (ダークブラウン) | DPA4Q0T6 |
| | ディープブラック | | | DSY1Q0KC | DPA4Q0PY |

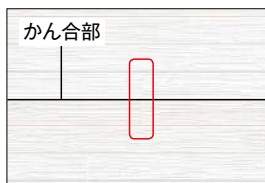

かん合部の縦目地がそろい違和感を感じる場合は、別のサイディングに差し替えて施工してください。

FB型 レフィーナウォール プレミアム

本体価格(税抜)

標準価格 …… 9,560円/枚
 m価格 …… 約6,550円/m²
 坪価格 …… 約21,600円/坪

遮熱性フッ素鋼板

保証対応 変色・褪色 10年

保証対応 塗膜 10年

保証対応 赤錆 10年

保証対応 穴あき 10年

厚み 18mm

2枚 梱包対応

特注長さ 対応品

縦横 兼用

表情豊かなテクスチャーが重なる凹凸感のある石積み柄。穏やかな質感で外観を優しく包み込みます。



カラー：レイキーブラウン イメージ

- 物性一覧 P.224
- 実形状・形状寸法図一覧 P.222
- 近似マンセル値・日塗工色票一覧 P.223
- 防耐火認定取得一覧 P.229~236

■ 本体仕様

| | | | | | | | | | | |
|-----|-------------------------------|-------|-----------|--------------------|--|--------|----------|----------------|----------------|--------|
| 表面材 | フッ素塗装高耐食GLめっき鋼板 (厚み0.27mm) | 厚み | 働き幅 | 長さ | 長さ：特注品 | 坪/枚 | 梱包入数 | 入数面積 | 梱包重量* | 枚重量 |
| | | 18mm | 385mm | 3,788mm (12.5尺) | 2,500~6,200mm (10mm単位で対応可能) ※2枚梱包の対応はしていません。 | 0.442坪 | 8枚 2枚 | 3.54坪 0.89坪 | 約44kg 約11kg | 約5.2kg |
| 芯材 | 硬質ウレタンフォーム | かん合状態 | 形状寸法図(mm) | | 働き幅385 (423) | | | | | |

●特注品の、価格・納期などのお問い合わせは最寄りの弊社営業所までお願いします。 ●2枚梱包は、1柄1オーダーにつき3ケースまでの発注をお願いします。
 ※梱包重量には梱包資材の重量が含まれます。



1CL1KD4L (8枚梱包)
 1CL1KD4L04 (2枚梱包) レイキーホワイト



1CL1KD4X (8枚梱包)
 1CL1KD4X04 (2枚梱包) レイキーベージュ



1CL1KD4Y (8枚梱包)
 1CL1KD4Y04 (2枚梱包) レイキーブラウン



1CL1KD4Z (8枚梱包)
 1CL1KD4Z04 (2枚梱包) レイキーチャコール

センターサイディング

プレミアムシリーズ

FB型 レフィーナウォール プレミアム

ご注意

- ※1 接続用付属部材のある外壁通気構法用土台水切はP.178をご覧ください。
 - ※2 積雪の影響がある地域では、端部カバーは雪の重みで変形するおそれがありますので、土台部にアルミ端部カバーの使用をおすすめします。
縦張り時の縦継ぎ部にアルミ端部カバー（積雪地向け）を使用すると防耐火構造認定の対象外となります。
 - ※3 シーリングの発注は、北海道のみ梱包単位になります。
- 濃い色の製品では、色移りが生じる事がありますが、塗膜の異常ではありません。 ●付属部材の色柄が「共通色」のものは、色の指定ができませんので、ご了承ください。
●見る方向、光の加減により本体縦継ぎが目立つことがあります。
●誌面に掲載の価格はメーカー希望小売価格です。消費税・工事費・運賃などは含まれておりません。印刷物のため実物の色柄と異なる場合がございます。

■ 付属部材 材質：フッ素塗装高耐食GLめっき鋼板（ヨコ用スターター・アルミ端部カバー・S出隅鋼板受け18・S目地鋼板受け18・S廻り縁鋼板受け・鋼板止水部材を除く）

※施工方法・付属部材の加工方法については最新の「設計施工資料集 金属製外壁材・屋根材 標準施工編」をご参照ください。

| 品名 | 水切 34 ※1 | 中間水切 18 | ヨコ用スターター | 端部カバー ※2 | アルミ端部カバー ※2 | S 出隅カバー | S 出隅鋼板受け 18 | | |
|----------|-----------|-----------|----------|-----------|-------------|-----------------------|--------------------|----------|----------|
| 形状寸法図 | | | | | | | | | |
| 長さ | 3,030mm | 3,030mm | 3,030mm | 3,030mm | 3,030mm | 働き 3,030mm | 働き 3,030mm | | |
| 標準価格(税抜) | 2,810円/本 | 3,740円/本 | 2,120円/本 | 3,970円/本 | 4,740円/本 | 4,510円/本 | 3,580円/本 | | |
| 梱包入数 | 20本/梱 | 5本/梱 | 20本/梱 | 10本/梱 | 5本/梱 | 10本/梱 | 10本/梱 | | |
| 色柄 | 本体同色 フラット | 本体同色 フラット | 共通色 | 本体同色 エンボス | 下記3色 | 本体同色 エンボス | 共通色 | | |
| カラー | レイキーホワイト | AMZ7F04L | ATM6F04L | AST2F00A | AMK7T04L | AMKDF09J (ライトシルバー) | ADS2S04L | ADU1F00A | |
| | レイキーベージュ | AMZ7F04X | ATM6F04X | | AMK7T04X | | AMKDF09H (ホワイト) | | ADS2S04X |
| | レイキーブラウン | AMZ7F04Y | ATM6F04Y | | AMK7T04Y | | AMKDF09G (ブラック) | | ADS2S04Y |
| | レイキーチャコール | AMZ7F04Z | ATM6F04Z | | AMK7T04Z | | ADS2S04Z | | |

▲端部カバー・アルミ端部カバーは、縦張り時にスターターとしてご利用できます。

| 品名 | S 目地カバー | S 目地鋼板受け 18 | S 廻り縁カバー 18 | S 廻り縁鋼板受け | S 見切縁 18 | S 見切コーナー | アングル20×40 | |
|----------|------------|-------------|-------------|------------|-----------|-----------|-----------|----------|
| 形状寸法図 | | | | | | | | |
| 長さ | 働き 3,030mm | 働き 3,030mm | 働き 3,030mm | 働き 3,030mm | 3,030mm | — | 3,030mm | |
| 標準価格(税抜) | 3,420円/本 | 3,420円/本 | 3,730円/本 | 2,210円/本 | 3,610円/本 | 430円/個 | 3,530円/本 | |
| 梱包入数 | 10本/梱 | 10本/梱 | 10本/梱 | 10本/梱 | 20本/梱 | 50個/梱 | 10本/梱 | |
| 色柄 | 本体同色 エンボス | 共通色 | 本体同色 エンボス | 共通色 | 本体同色 エンボス | 本体同色 エンボス | 本体同色 フラット | |
| カラー | レイキーホワイト | AMJ1S04L | AMU1F00A | AMW1S04L | AMK1T04L | AMC5T04L | AAN1F04L | |
| | レイキーベージュ | AMJ1S04X | | AMW1S04X | | AMK1T04X | AMC5T04X | AAN1F04X |
| | レイキーブラウン | AMJ1S04Y | | AMW1S04Y | | AMK1T04Y | AMC5T04Y | AAN1F04Y |
| | レイキーチャコール | AMJ1S04Z | | AMW1S04Z | | AMK1T04Z | AMC5T04Z | AAN1F04Z |

| 品名 | 共板フラット | 鋼板止水部材 | 片面防水テープ | シーリング ※3 | 補修塗料 |
|----------|-------------|-----------|-----------|-------------------------|------------|
| 形状寸法図 | | | | | |
| 長さ | 1,000mm×10m | 3,030mm | 100mm×20m | — | — |
| 標準価格(税抜) | 47,260円/巻 | 18,840円/梱 | 2,020円/巻 | 2,120円/本 | 2,160円/本 |
| 梱包入数 | 1巻/梱 | 10本/梱 | 1巻/袋 | 10本/梱(320ml/本) | 1本(15ml/本) |
| 色柄 | 本体同色 フラット | ブラック | — | 本体近似色 | 本体近似色 |
| カラー | レイキーホワイト | KE5000 | JF1526 | DSY1Q0KD (ディープホワイト) | DPA4Q0SA |
| | レイキーベージュ | | | DSY1Q0N8 (アイボリーホワイト) | DPA4Q0SB |
| | レイキーブラウン | | | DSY1Q0NM (オリーブ) | DPA4Q0SC |
| | レイキーチャコール | | | DSY1Q0K5 (ダークブラウン) | DPA4Q0T6 |

※梱包単位の出荷です。

FB型 コルモロック プレミアム

遮熱性フッ素鋼板
保証対応 変色・褪色 10年
保証対応 塗膜 10年
保証対応 赤錆 10年
保証対応 穴あき 10年
厚み 18mm
2枚 梱包対応
特注長さ対応品
縦・横 兼用

本体価格(税抜)

標準価格 …… 9,560円/枚
 m価格 …… 約6,550円/m²
 坪価格 …… 約21,600円/坪

アーバンモダンな住宅スタイルに好適な格調高い意匠を創ります。



遮熱性フッ素鋼板

カラー：ミストアイボリー イメージ

- 物性一覧 P.224
- 実形状・形状寸法図一覧 P.222
- 近似マンセル値・日塗工色票一覧 P.223
- 耐火認定取得一覧 P.229~236

■本体仕様

| | | | | | | | | | | |
|-----|----------------------------|-------|-----------|-----------------|--|--------|------|-------|-------|--------|
| 表面材 | フッ素塗装高耐食GLめっき鋼板 (厚み0.27mm) | 厚み | 働き幅 | 長さ | 長さ：特注品 | 坪/枚 | 梱包入数 | 入数面積 | 梱包重量* | 枚重量 |
| | | 18mm | 385mm | 3,788mm (12.5尺) | 2,500~6,200mm (10mm単位で対応可能) ※2枚梱包の対応はしていません。 | 0.442坪 | 8枚 | 3.54坪 | 約44kg | 約5.2kg |
| 芯材 | 硬質ウレタンフォーム | かん合状態 | 形状寸法図(mm) | | 働き幅385 (423) | | | | | |

●段出隅、段目地は寸法公差により2mm程度、柄がずれる場合があります。柄特性上、柄ずれに違和感を感じる場合は取り替えてください。
 ●特注品の、価格・納期などのお問い合わせは最寄りの弊社営業所までお願いします。 ●2枚梱包は、1柄1オーダーにつき3ケースまでの発注をお願いします。
 ※梱包重量には梱包資材の重量が含まれます。

生産一時休止 在庫お問い合わせ商品

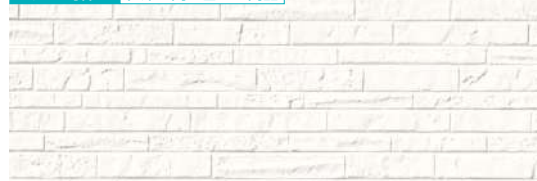

1CA1KD29 (8枚梱包)
 1CA1KD2904 (2枚梱包) ディープホワイト

生産一時休止 在庫お問い合わせ商品



1CA1KD4R (8枚梱包)
 1CA1KD4R04 (2枚梱包) ミストアイボリー

生産一時休止 在庫お問い合わせ商品



1CA1KD5B (8枚梱包)
 1CA1KD5B04 (2枚梱包) ミルキーベージュ

生産一時休止 在庫お問い合わせ商品



1CA1KD4T (8枚梱包)
 1CA1KD4T04 (2枚梱包) ミストブラウン

生産一時休止 在庫お問い合わせ商品

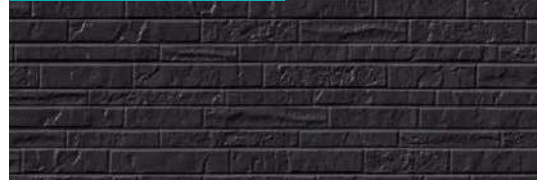

1CA1KD4Z (8枚梱包)
 1CA1KD4Z04 (2枚梱包) レイキーチャコール

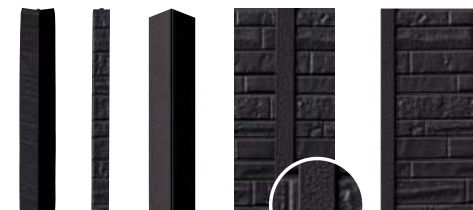

段出隅 段目地 S出隅 S目地 S見切縁18

- ※1 接続用付属部材のある外壁通気構法用土台水切はP.178をご覧ください。
- ※2 積雪の影響がある地域では、端部カバーは雪の重みで変形するおそれがありますので、土台部にアルミ端部カバーの使用をおすすめします。
縦張り時の縦継ぎ部にアルミ端部カバー（積雪地向け）を使用すると耐防火構造認定の対象外となります。
- ※3 シーリングの発注は、北海道のみ梱包単位になります。
- マットカラー品は特性上、汚れが落ちにくい場合があります。メンテナンス方法はP.329をご参照ください。
- 濃い色の製品では、色移りが生じる事がありますが、塗膜の異常ではありません。 ● 付属部材の色柄が「共通色」のものは、色の指定ができませんので、ご了承ください。
- 見る方向、光の加減により本体継ぎ目が目立つことがあります。
- 誌面に掲載の価格はメーカー希望小売価格です。消費税・工事費・運賃などは含まれておりません。印刷物のため実物の色柄と異なる場合がございます。

■ 付属部材 材質：フッ素塗装高耐食GLめっき鋼板（ヨコ用スターター・アルミ端部カバー・S出隅鋼板受け18・S目地鋼板受け18・S廻り縁鋼板受け・鋼板止水部材を除く）
※施工方法・付属部材の加工方法については最新の「設計施工資料集 金属製外壁材・屋根材 標準施工編」をご参照ください。

| 品名 | 水切 34 ※1 | 中間水切 18 | ヨコ用スターター | 端部カバー ※2 | アルミ端部カバー ※2 | 段出隅 | S 出隅カバー | |
|----------|-----------|-----------|----------|-----------|-------------|---|------------|----------|
| 形状寸法図 | | | | | | | | |
| 長さ | 3,030mm | 3,030mm | 3,030mm | 3,030mm | 3,030mm | 働き 385mm | 働き 3,030mm | |
| 標準価格(税抜) | 2,810円/本 | 3,740円/本 | 2,120円/本 | 3,970円/本 | 4,740円/本 | 3,370円/本 | 4,510円/本 | |
| 梱包入数 | 20本/梱 | 5本/梱 | 20本/梱 | 10本/梱 | 5本/梱 | 30本/梱 | 10本/梱 | |
| 色柄 | 本体同色 フラット | 本体同色 フラット | 共通色 | 本体同色 エンボス | 下記3色 | 本体同色 同柄 | 本体同色 エンボス | |
| カラー | ディープホワイト | AMZ7F029 | ATM6F029 | AST2F00A | AMK7T029 | AMKDF09J (ライトシルバー) AMKDF09H (ホワイト) AMKDF09G (ブラック) | ADD1D029 | ADS2S029 |
| | ミストアイボリー | AMZ7F04R | ATM6F04R | | AMK7T04R | | ADD1D04R | ADS2S04R |
| | ミルキーベージュ | AMZ7F05B | ATM6F05B | | AMK7T05B | | ADD1D05B | ADS2S05B |
| | ミストブラウン | AMZ7F04T | ATM6F04T | | AMK7T04T | | ADD1D04T | ADS2S04T |
| | レイキーチャコール | AMZ7F04Z | ATM6F04Z | | AMK7T04Z | | ADD1D04Z | ADS2S04Z |

▲端部カバー・アルミ端部カバーは、縦張り時にスターターとしてご利用できます。

| 品名 | S 出隅鋼板受け 18 | 段目地 | S 目地カバー | S 目地鋼板受け 18 | S 廻り縁カバー 18 | S 廻り縁鋼板受け | S 見切縁 18 | | |
|----------|-------------|----------|------------|-------------|-------------|------------|-----------|----------|----------|
| 形状寸法図 | | | | | | | | | |
| 長さ | 働き 3,030mm | 働き 385mm | 働き 3,030mm | 働き 3,030mm | 働き 3,030mm | 働き 3,030mm | 3,030mm | | |
| 標準価格(税抜) | 3,580円/本 | 2,150円/本 | 3,420円/本 | 3,420円/本 | 3,730円/本 | 2,210円/本 | 3,610円/本 | | |
| 梱包入数 | 10本/梱 | 40本/梱 | 10本/梱 | 10本/梱 | 10本/梱 | 10本/梱 | 20本/梱 | | |
| 色柄 | 共通色 | 本体同色 同柄 | 本体同色 エンボス | 共通色 | 本体同色 エンボス | 共通色 | 本体同色 エンボス | | |
| カラー | ディープホワイト | ADU1F00A | ADM2D029 | AMJ1S029 | AMU1F00A | AMW1S029 | AMW3F00A | AMK1T029 | |
| | ミストアイボリー | | ADM2D04R | AMJ1S04R | | | | AMW1S04R | AMK1T04R |
| | ミルキーベージュ | | ADM2D05B | AMJ1S05B | | | | AMW1S05B | AMK1T05B |
| | ミストブラウン | | ADM2D04T | AMJ1S04T | | | | AMW1S04T | AMK1T04T |
| | レイキーチャコール | | ADM2D04Z | AMJ1S04Z | | | | AMW1S04Z | AMK1T04Z |

| 品名 | S 見切コーナー | アングル20×40 | 共板フラット | 鋼板止水部材 | 片面防水テープ | シーリング ※3 | 補修塗料 |
|----------|-----------|-----------|-------------|-----------|-----------|-------------------------|------------|
| 形状寸法図 | | | | | | | |
| 長さ | — | 3,030mm | 1,000mm×10m | 3,030mm | 100mm×20m | — | — |
| 標準価格(税抜) | 430円/個 | 3,530円/本 | 47,260円/巻 | 18,840円/梱 | 2,020円/巻 | 2,120円/本 | 2,160円/本 |
| 梱包入数 | 50個/梱 | 10本/梱 | 1巻/梱 | 10本/梱 | 1巻/袋 | 10本/梱 (320ml/本) | 1本(15ml/本) |
| 色柄 | 本体同色 エンボス | 本体同色 フラット | 本体同色 フラット | ブラック | — | 本体近似色 | 本体近似色 |
| カラー | ディープホワイト | AAN1F029 | ECL1F029 | KE5000 | JF1526 | DSY1Q0KD | DPA4Q0Q1 |
| | ミストアイボリー | AAN1F04R | ECL1F04R | | | DSY1Q0N8 (アイボリーホワイト) | DPA4Q0S4 |
| | ミルキーベージュ | AAN1F05B | ECL1F05B | | | DSY1Q0KG (ブルクラベージュ) | DPA4Q0AY |
| | ミストブラウン | AAN1F04T | ECL1F04T | | | DSY1Q0KT | DPA4Q0S6 |
| | レイキーチャコール | AAN1F04Z | ECL1F04Z | | | DSY1Q0K5 (ダークブラウン) | DPA4Q0T6 |

※梱包単位の出荷です。

FB型 ネオレリーフ プレミアム

遮熱性フッ素鋼板
保証対応 変色・褪色 10年
保証対応 塗膜 10年
保証対応 赤錆 10年
保証対応 穴あき 10年
厚み 18mm
2枚 梱包対応
特注長さ対応品
縦横 兼用

本体価格(税抜)

標準価格 …… 9,560円/枚
 m価格 …… 約6,550円/m²
 坪価格 …… 約21,600円/坪

この柄の
施工例



偶発的に生み出されたタイルの割肌をモチーフにした小端積柄。3.5mmの深掘り柄が、立体的でエレガントな雰囲気を醸し出します。



- 物性一覧 P.224
- 実形状・形状寸法図一覧 P.222
- 近似マンセル値・日塗工色票一覧 P.223
- 耐火火認定取得一覧 P.229~236

カラー：ディーフホワイト イメージ

■ 本体仕様

| | | | | | | | | | | |
|-----|-------------------------------|-------|-----------|--------------------|--|--------|----------|----------------|----------------|--------|
| 表面材 | フッ素塗装高耐食GLめっき鋼板 (厚み0.27mm) | 厚み | 働き幅 | 長さ | 長さ：特注品 | 坪/枚 | 梱包入数 | 入数面積 | 梱包重量* | 枚重量 |
| | | 18mm | 385mm | 3,788mm (12.5尺) | 2,500~6,200mm (10mm単位で対応可能) ※2枚梱包の対応はしていません。 | 0.442坪 | 8枚 2枚 | 3.54坪 0.89坪 | 約44kg 約11kg | 約5.2kg |
| 芯材 | 硬質ウレタンフォーム | かん合状態 | 形状寸法図(mm) | | 働き幅385 (423) | | | | | |

● 段出隅、段目地は寸法公差により2mm程度、柄がずれる場合があります。柄特性上、柄ずれに違和感を感じる場合は取り替えてください。
 ● 特注品の、価格・納期などのお問い合わせは最寄りの弊社営業所までお願いします。 ● 2枚梱包は、1柄1オーダーにつき3ケースまでの発注でお願いします。
 ※ 梱包重量には梱包資材の重量が含まれます。



生産一時休止 在庫お問い合わせ商品
1BS1KD29 (8枚梱包) ディーフホワイト
1BS1KD2904 (2枚梱包)



生産一時休止 在庫お問い合わせ商品
1BS1KD4R (8枚梱包) ミストアイボリー
1BS1KD4R04 (2枚梱包)



生産一時休止 在庫お問い合わせ商品
1BS1KD4V (8枚梱包) モカブラウン
1BS1KD4V04 (2枚梱包)



生産一時休止 在庫お問い合わせ商品
1BS1KD4T (8枚梱包) ミストブラウン
1BS1KD4T04 (2枚梱包)



生産一時休止 在庫お問い合わせ商品
1BS1KD27 (8枚梱包) ディーフブラック
1BS1KD2704 (2枚梱包)

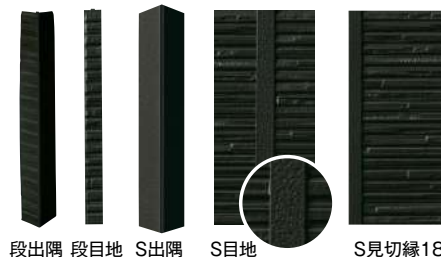

- ※1 接続用付属部材のある外壁通気構法用土台水切はP.178をご覧ください。
- ※2 積雪の影響がある地域では、端部カバーは雪の重みで変形するおそれがありますので、土台にはアルミ端部カバーの使用をおすすめします。
縦張り時の縦継ぎ部にアルミ端部カバー（積雪地向け）を使用すると防耐火構造認定の対象外となります。
- ※3 シーリングの発注は、北海道のみ梱包単位になります。
- マットカラー品は特性上、汚れが落ちにくい場合があります。メンテナンス方法はP.329をご参照ください。
- 濃い色の製品では、色移りが生じる事がありますが、塗膜の異常ではありません。 ● 付属部材の色柄が「共通色」のものは、色の指定ができませんので、ご了承ください。
- 見る方向、光の加減により本体継ぎ目が目立つことがあります。
- 誌面に掲載の価格はメーカー希望小売価格です。消費税・工事費・運賃などは含まれておりません。印刷物のため実物の色柄と異なる場合がございます。

■ 付属部材 材質：フッ素塗装高耐食GLめっき鋼板（ヨコ用スターター・アルミ端部カバー・S出隅鋼板受け18・S目地鋼板受け18・S廻り縁鋼板受け・鋼板止水部材を除く）
※施工方法・付属部材の加工方法については最新の「設計施工資料集 金属製外壁材・屋根材 標準施工編」をご参照ください。

| 品名 | 水切 34 ※1 | 中間水切 18 | ヨコ用スターター | 端部カバー ※2 | アルミ端部カバー ※2 | 段出隅 | S 出隅カバー | |
|----------|-----------|-----------|----------|-----------|-------------|---|------------|----------|
| 形状寸法図 | | | | | | | | |
| 長さ | 3,030mm | 3,030mm | 3,030mm | 3,030mm | 3,030mm | 働き 385mm | 働き 3,030mm | |
| 標準価格(税抜) | 2,810円/本 | 3,740円/本 | 2,120円/本 | 3,970円/本 | 4,740円/本 | 3,370円/本 | 4,510円/本 | |
| 梱包入数 | 20本/梱 | 5本/梱 | 20本/梱 | 10本/梱 | 5本/梱 | 30本/梱 | 10本/梱 | |
| 色柄 | 本体同色 フラット | 本体同色 フラット | 共通色 | 本体同色 エンボス | 下記3色 | 本体同色 同柄 | 本体同色 エンボス | |
| カラー | ディープホワイト | AMZ7F029 | ATM6F029 | AST2F00A | AMK7T029 | AMKDF09J (ライトシルバー) AMKDF09H (ホワイト) AMKDF09G (ブラック) | ADD1C029 | ADS2S029 |
| | ミストアイボリー | AMZ7F04R | ATM6F04R | | AMK7T04R | | ADD1C04R | ADS2S04R |
| | モカブラウン | AMZ7F04V | ATM6F04V | | AMK7T04V | | ADD1C04V | ADS2S04V |
| | ミストブラウン | AMZ7F04T | ATM6F04T | | AMK7T04T | | ADD1C04T | ADS2S04T |
| | ディープブラック | AMZ7F027 | ATM6F027 | | AMK7T027 | | ADD1C027 | ADS2S027 |

▲端部カバー・アルミ端部カバーは、縦張り時にスターターとしてご利用できます。

| 品名 | S 出隅鋼板受け 18 | 段目地 | S 目地カバー | S 目地鋼板受け 18 | S 廻り縁カバー 18 | S 廻り縁鋼板受け | S 見切縁 18 | |
|----------|-------------|----------|------------|-------------|-------------|------------|-----------|----------|
| 形状寸法図 | | | | | | | | |
| 長さ | 働き 3,030mm | 働き 385mm | 働き 3,030mm | 働き 3,030mm | 働き 3,030mm | 働き 3,030mm | 3,030mm | |
| 標準価格(税抜) | 3,580円/本 | 2,150円/本 | 3,420円/本 | 3,420円/本 | 3,730円/本 | 2,210円/本 | 3,610円/本 | |
| 梱包入数 | 10本/梱 | 40本/梱 | 10本/梱 | 10本/梱 | 10本/梱 | 10本/梱 | 20本/梱 | |
| 色柄 | 共通色 | 本体同色 同柄 | 本体同色 エンボス | 共通色 | 本体同色 エンボス | 共通色 | 本体同色 エンボス | |
| カラー | ディープホワイト | ADU1F00A | ADM2C029 | AMJ1S029 | AMU1F00A | AMW3F00A | AMK1T029 | |
| | ミストアイボリー | | ADM2C04R | AMJ1S04R | | | AMW1S04R | AMK1T04R |
| | モカブラウン | | ADM2C04V | AMJ1S04V | | | AMW1S04V | AMK1T04V |
| | ミストブラウン | | ADM2C04T | AMJ1S04T | | | AMW1S04T | AMK1T04T |
| | ディープブラック | | ADM2C027 | AMJ1S027 | | | AMW1S027 | AMK1T027 |

| 品名 | S 見切コーナー | アングル20×40 | 共板フラット | 鋼板止水部材 | 片面防水テープ | シーリング ※3 | 補修塗料 |
|----------|-----------|-----------|-------------|-----------|-----------|-------------------------|------------|
| 形状寸法図 | | | | | | | |
| 長さ | — | 3,030mm | 1,000mm×10m | 3,030mm | 100mm×20m | — | — |
| 標準価格(税抜) | 430円/個 | 3,530円/本 | 47,260円/巻 | 18,840円/梱 | 2,020円/巻 | 2,120円/本 | 2,160円/本 |
| 梱包入数 | 50個/梱 | 10本/梱 | 1巻/梱 | 10本/梱 | 1巻/袋 | 10本/梱 (320ml/本) | 1本(15ml/本) |
| 色柄 | 本体同色 エンボス | 本体同色 フラット | 本体同色 フラット | ブラック | — | 本体近似色 | 本体近似色 |
| カラー | ディープホワイト | AAN1F029 | ECL1F029 | KE5000 | JF1526 | DSY1Q0KD | DPA4Q0Q1 |
| | ミストアイボリー | AAN1F04R | ECL1F04R | | | DSY1Q0N8 (アイボリーホワイト) | DPA4Q0S4 |
| | モカブラウン | AAN1F04V | ECL1F04V | | | DSY1Q0KV | DPA4Q0S8 |
| | ミストブラウン | AAN1F04T | ECL1F04T | | | DSY1Q0KT | DPA4Q0S6 |
| | ディープブラック | AAN1F027 | ECL1F027 | | | DSY1Q0KC | DPA4Q0PY |

※梱包単位の出荷です。

FB型 レクトミュール プレミアム

本体価格(税抜)

標準価格 …… 9,560円/枚
 m価格 …… 約6,550円/m²
 坪価格 …… 約21,600円/坪

遮熱性
フッ素鋼板

保証対応
変色・褪色
10年

保証対応
塗膜
10年

保証対応
赤錆
10年

保証対応
穴あき
10年

厚み
18mm

2枚
梱包対応

特注長さ
対応品

縦横
兼用

人気の高い細石積柄に金属ならではの直線と光の陰影を融合させたニューデザイン。



遮熱性フッ素鋼板

カラー：ディープホワイト イメージ

- 物性一覧 P.224
- 実形状・形状寸法図一覧 P.222
- 近似マンセル値・日塗工色票一覧 P.223
- 防耐火認定取得一覧 P.229~236

■ 本体仕様

| | | | | | | | | | | |
|-----|-------------------------------|-------|-----------|--------------------|--|--------|----------|----------------|----------------|--------|
| 表面材 | フッ素塗装高耐食GLめっき鋼板 (厚み0.27mm) | 厚み | 働き幅 | 長さ | 長さ：特注品 | 坪/枚 | 梱包入数 | 入数面積 | 梱包重量* | 枚重量 |
| | | 18mm | 385mm | 3,788mm (12.5尺) | 2,500~6,200mm (10mm単位で対応可能) ※2枚梱包の対応はしていません。 | 0.442坪 | 8枚 2枚 | 3.54坪 0.89坪 | 約44kg 約11kg | 約5.2kg |
| 芯材 | 硬質ウレタンフォーム | かん合状態 | 形状寸法図(mm) | | | | | | | |

●段出隅、段目地は寸法公差により2mm程度、柄がずれる場合があります。柄特性上、柄ずれに違和感を感じる場合は取り替えてください。
 ●特注品の、価格・納期などのお問い合わせは最寄りの弊社営業所までお願いします。●2枚梱包は、1柄1オーダーにつき3ケースまでの発注をお願いします。*梱包重量には梱包資材の重量が含まれます。

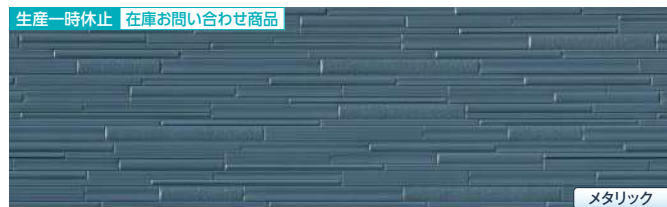

1CJ1KD5Y (8枚梱包)
 1CJ1KD5Y04 (2枚梱包) **メタリックブルー**

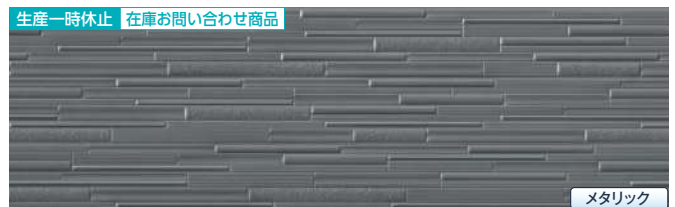

1CJ1KD2A (8枚梱包)
 1CJ1KD2A04 (2枚梱包) **ガンメタルシルバー**



1CJ1KD29 (8枚梱包)
 1CJ1KD2904 (2枚梱包) **ディープホワイト**

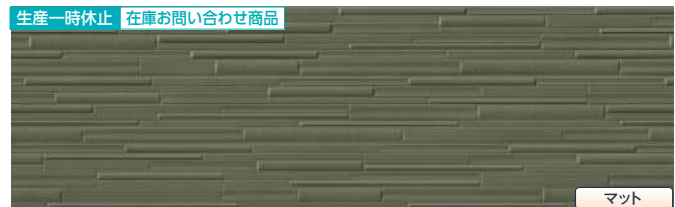

1CJ1KD4U (8枚梱包)
 1CJ1KD4U04 (2枚梱包) **ミストグリーン**

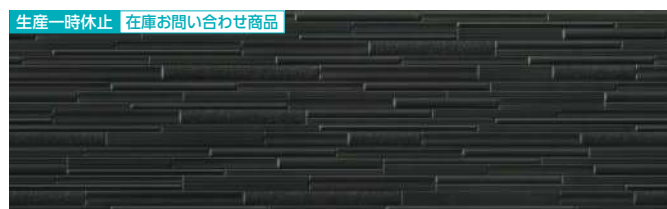

1CJ1KD27 (8枚梱包)
 1CJ1KD2704 (2枚梱包) **ディープブラック**

- ※1 接続用付属部材のある外壁通気構法用土台水切はP.178をご覧ください。
- ※2 積雪の影響がある地域では、N 端部カバー、端部カバーは雪の重みで変形するおそれがありますので、土台部にアルミ端部カバーの使用をおすすめします。
縦張り時の縦張り部にアルミ端部カバー（積雪地向け）を使用すると防耐火構造認定の対象外となります。
- ※3 シーリングの発注は、北海道のみ梱包単位になります。
- マットカラー品は特性上、汚れが落ちにくい場合があります。メンテナンス方法はP.329をご参照ください。
- 濃い色の製品では、色移りが生じる事がありますが、塗膜の異常ではありません。 ● 付属部材の色柄が「共通色」のものは、色の指定ができませんので、ご了承ください。
- 見る方向、光の加減により本体縦目が目立つことがあります。
- 誌面に掲載の価格はメーカー希望小売価格です。消費税・工事費・運賃などは含まれておりません。印刷物のため実物の色柄と異なる場合がございます。

■ 付属部材 材質：フッ素塗装高耐食GLめっき鋼板（ヨコ用スターター・アルミ端部カバー・S出隅鋼板受け18・S目地鋼板受け18・S廻り縁鋼板受け・鋼板止水部材を除く）
※施工方法・付属部材の加工方法については最新の「設計施工資料集 金属製外壁材・屋根材 標準施工編」をご参照ください。

| 品名 | 水切 34 ※1 | 中間水切 18 | ヨコ用スターター | N 端部カバー ※2 | 端部カバー ※2 | アルミ端部カバー ※2 | 段出隅 | S 出隅カバー | |
|----------|-----------|-----------|----------|------------|-----------|---|----------|------------|----------|
| 形状寸法図 | | | | | | | | | |
| 長さ | 3,030mm | 3,030mm | 3,030mm | 働き 3,030mm | 3,030mm | 3,030mm | 働き 385mm | 働き 3,030mm | |
| 標準価格(税抜) | 2,810円/本 | 3,740円/本 | 2,120円/本 | 3,140円/本 | 3,140円/本 | 4,740円/本 | 3,370円/本 | 4,320円/本 | |
| 梱包入数 | 20本/梱 | 5本/梱 | 20本/梱 | 10本/梱 | 10本/梱 | 5本/梱 | 30本/梱 | 10本/梱 | |
| 色柄 | 本体同色 フラット | 本体同色 フラット | 共通色 | 本体同色 フラット | 本体同色 フラット | 下記3色 | 本体同色 同柄 | 本体同色 フラット | |
| カラー | メタリックブルー | AMZ7F05Y | ATM6F05Y | AMKFF05Y | AMK7F05Y | AMKDF09J (ライトシルバー) AMKDF09H (ホワイト) AMKDF09G (ブラック) | ADD1V05Y | ADS2F05Y | |
| | ガンメタルシルバー | AMZ7F02A | ATM6F02A | AMKFF02A | AMK7F02A | | ADD1V02A | ADS2F02A | |
| | ディープホワイト | AMZ7F029 | ATM6F029 | AST2F00A | AMKFF029 | | AMK7F029 | ADD1V029 | ADS2F029 |
| | ディープブラック | AMZ7F027 | ATM6F027 | AMKFF027 | AMK7F027 | | AMKDF09G | ADD1V027 | ADS2F027 |
| | ミストグリーン | AMZ7F04U | ATM6F04U | AMKFF04U | AMK7F04U | | ADD1V04U | ADS2F04U | |

▲N 端部カバー・端部カバー・アルミ端部カバーは、縦張り時にスターターとしてご利用できます。

| 品名 | S出隅鋼板受け18 | 段目地 | S目地カバー | S目地鋼板受け18 | N廻り縁カバー18 | S廻り縁カバー18 | S廻り縁鋼板受け | N見切縁18 |
|----------|------------|----------|------------|------------|------------|------------|------------|------------|
| 形状寸法図 | | | | | | | | |
| 長さ | 働き 3,030mm | 働き 385mm | 働き 3,030mm | 働き 3,030mm | 働き 3,030mm | 働き 3,030mm | 働き 3,030mm | 働き 3,030mm |
| 標準価格(税抜) | 3,580円/本 | 2,150円/本 | 3,310円/本 | 3,420円/本 | 3,680円/本 | 3,680円/本 | 2,210円/本 | 3,140円/本 |
| 梱包入数 | 10本/梱 | 40本/梱 | 10本/梱 | 10本/梱 | 10本/梱 | 10本/梱 | 10本/梱 | 20本/梱 |
| 色柄 | 共通色 | 本体同色 同柄 | 本体同色 フラット | 共通色 | 本体同色 フラット | 本体同色 フラット | 共通色 | 本体同色 フラット |
| カラー | メタリックブルー | ADU1F00A | ADM2V05Y | AMJ1F05Y | AMW8F05Y | AMW1F05Y | AMW3F00A | AMKEF05Y |
| | ガンメタルシルバー | ADM2V02A | AMJ1F02A | AMW8F02A | AMW1F02A | AMKEF02A | | |
| | ディープホワイト | ADM2V029 | AMJ1F029 | AMU1F00A | AMW8F029 | AMW1F029 | | AMKEF029 |
| | ディープブラック | ADM2V027 | AMJ1F027 | AMW8F027 | AMW1F027 | AMKEF027 | | |
| | ミストグリーン | ADM2V04U | AMJ1F04U | AMW8F04U | AMW1F04U | AMKEF04U | | |

| 品名 | S見切縁18 | N見切コーナー | S見切コーナー | アングル20×40 | 共板フラット | 鋼板止水部材 | 片面防水テープ | シーリング ※3 | 補修塗料 | |
|----------|-----------|-----------|-----------|-----------|-------------|-----------|-----------|--------------------|----------------|----------|
| 形状寸法図 | | | | | | | | | | |
| 長さ | 3,030mm | — | — | 3,030mm | 1,000mm×10m | 3,030mm | 100mm×20m | — | — | |
| 標準価格(税抜) | 3,140円/本 | 410円/個 | 410円/個 | 3,530円/本 | 47,260円/巻 | 18,840円/梱 | 2,020円/巻 | 2,120円/本 | 2,160円/本 | |
| 梱包入数 | 20本/梱 | 50個/梱 | 50個/梱 | 10本/梱 | 1巻/梱 | 10本/梱 | 1巻/袋 | 10本/梱 (320ml/本) | 1本 (15ml/本) | |
| 色柄 | 本体同色 フラット | 本体同色 フラット | 本体同色 フラット | 本体同色 フラット | 本体同色 フラット | ブラック | — | 本体近似色 | 本体近似色 | |
| カラー | メタリックブルー | AMK1F05Y | AMC4F05Y | AMC5F05Y | AAAN1F05Y | ECL1F05Y | KE5000 | JF1526 | DSY1Q0W4 | DPA4Q0T4 |
| | ガンメタルシルバー | AMK1F02A | AMC4F02A | AMC5F02A | AAAN1F02A | ECL1F02A | | | DSY1Q0KA | DPA4Q0Q2 |
| | ディープホワイト | AMK1F029 | AMC4F029 | AMC5F029 | AAAN1F029 | ECL1F029 | | | DSY1Q0KD | DPA4Q0Q1 |
| | ディープブラック | AMK1F027 | AMC4F027 | AMC5F027 | AAAN1F027 | ECL1F027 | | | DSY1Q0KC | DPA4Q0PY |
| | ミストグリーン | AMK1F04U | AMC4F04U | AMC5F04U | AAAN1F04U | ECL1F04U | | | DSY1Q0KU | DPA4Q0S7 |

※梱包単位の出荷です。

【開口部付属部材 使用方法】

開口部に端部カバー、廻り縁カバー 18、廻り縁鋼板受け、見切縁 18、見切コーナーをご使用の際は、以下のいずれかの組み合わせで施工してください。（アルミ端部カバーを除く。）

- ① N 端部カバー・N 見切縁 18・N 見切コーナー
- ② 端部カバー・S 見切縁 18・S 見切コーナー
- ③ N 廻り縁カバー 18・S 廻り縁鋼板受け・N 見切コーナー
- ④ S 廻り縁カバー 18・S 廻り縁鋼板受け・S 見切コーナー

※詳しくは、弊社営業所までお問い合わせください。

FB型 デファイボーダー プレミアム

本体価格(税抜)

標準価格 …… 9,560円/枚
 m価格 …… 約6,550円/m²
 坪価格 …… 約21,600円/坪

この柄の
施工例



遮熱性
フッ素鋼板

保証対応
変色・褪色
10年

保証対応
塗膜
10年

保証対応
赤錆
10年

保証対応
穴あき
10年

厚み
18mm

2枚
梱包対応

特注長さ
対応品

縦・横
兼用

表情豊かな石肌とアーチラインが共鳴することでシャープなディテールによる傑出した造形美を創出します。



遮熱性フッ素鋼板

- 物性一覧 P.224
- 実形状・形状寸法図一覧 P.222
- 近似マンセル値・日塗工色票一覧 P.223
- 防耐火認定取得一覧 P.229~236

カラー：ミルクブラウン イメージ

■ 本体仕様

| | | | | | | | | | | |
|-----|-------------------------------|-------|-----------|--------------------|--|--------|----------|----------------|----------------|--------|
| 表面材 | フッ素塗装高耐食GLめっき鋼板 (厚み0.27mm) | 厚み | 働き幅 | 長さ | 長さ：特注品 | 坪/枚 | 梱包入数 | 入数面積 | 梱包重量* | 枚重量 |
| | | 18mm | 385mm | 3,788mm (12.5尺) | 2,500~6,200mm (10mm単位で対応可能) ※2枚梱包の対応はしていません。 | 0.442坪 | 8枚 2枚 | 3.54坪 0.89坪 | 約44kg 約11kg | 約5.2kg |
| 芯材 | 硬質ウレタンフォーム | かん合状態 | 形状寸法図(mm) | | 働き幅385 423 | | | | | |

●特注品の、価格・納期などのお問い合わせは最寄りの弊社営業所までお願いします。 ●2枚梱包は、1柄1オーダーにつき3ケースまでの発注でお願いします。
 ※梱包重量には梱包資材の重量が含まれます。



1BD1KD29 (8枚梱包) ディープホワイト
 1BD1KD2904 (2枚梱包)



1BD1KD5B (8枚梱包) ミルクベージュ
 1BD1KD5B04 (2枚梱包)



1BD1KD5C (8枚梱包) ミルクブラウン
 1BD1KD5C04 (2枚梱包)



1BD1KD27 (8枚梱包) ディープブラック
 1BD1KD2704 (2枚梱包)

ご注意

- ※1 接続用付属部材のある外壁通気構法用土台水切はP.178をご覧ください。
- ※2 積雪の影響がある地域では、端部カバーは雪の重みで変形するおそれがありますので、土台部にアルミ端部カバーの使用をおすすめします。
縦張り時の縦継ぎ部にアルミ端部カバー（積雪地向け）を使用すると防耐火構造認定の対象外となります。
- ※3 シーリングの発注は、北海道のみ梱包単位になります。
- 濃い色の製品では、色移りが生じる事がありますが、塗膜の異常ではありません。 ●付属部材の色柄が「共通色」のものは、色の指定ができませんので、ご了承ください。
- 見る方向、光の加減により本体継ぎ目が目立つことがあります。
- 誌面に掲載の価格はメーカー希望小売価格です。消費税・工事費・運賃などは含まれておりません。印刷物のため実物の色柄と異なる場合がございます。

■ 付属部材 材質：フッ素塗装高耐食GLめっき鋼板（ヨコ用スターター・アルミ端部カバー・S出隅鋼板受け18・S目地鋼板受け18・S廻り縁鋼板受け・鋼板止水部材を除く）

※施工方法・付属部材の加工方法については最新の「設計施工資料集 金属製外壁材・屋根材 標準施工編」をご参照ください。

| 品名 | 水切 34 ※1 | 中間水切 18 | ヨコ用スターター | 端部カバー ※2 | アルミ端部カバー ※2 | S 出隅カバー | S 出隅鋼板受け 18 |
|----------|-----------|-----------|----------|-----------|---|------------|-------------|
| 形状寸法図 | | | | | | | |
| 長さ | 3,030mm | 3,030mm | 3,030mm | 3,030mm | 3,030mm | 働き 3,030mm | 働き 3,030mm |
| 標準価格(税抜) | 2,810円/本 | 3,740円/本 | 2,120円/本 | 3,970円/本 | 4,740円/本 | 4,510円/本 | 3,580円/本 |
| 梱包入数 | 20本/梱 | 5本/梱 | 20本/梱 | 10本/梱 | 5本/梱 | 10本/梱 | 10本/梱 |
| 色柄 | 本体同色 フラット | 本体同色 フラット | 共通色 | 本体同色 エンボス | 下記3色 | 本体同色 エンボス | 共通色 |
| カラー | ディープホワイト | AMZ7F029 | AST2F00A | AMK7T029 | AMKDF09J (ライトシルバー) AMKDF09H (ホワイト) AMKDF09G (ブラック) | ADS2S029 | ADU1F00A |
| | ミルキーベージュ | AMZ7F05B | | AMK7T05B | | ADS2S05B | |
| | ミルキーブラウン | AMZ7F05C | | AMK7T05C | | ADS2S05C | |
| | ディープブラック | AMZ7F027 | | AMK7T027 | | ADS2S027 | |

▲端部カバー・アルミ端部カバーは、縦張り時にスターターとしてご利用できます。

| 品名 | S 目地カバー | S 目地鋼板受け 18 | S 廻り縁カバー 18 | S 廻り縁鋼板受け | S 見切縁 18 | S 見切コーナー | アングル20×40 | |
|----------|------------|-------------|-------------|------------|-----------|-----------|-----------|---------|
| 形状寸法図 | | | | | | | | |
| 長さ | 働き 3,030mm | 働き 3,030mm | 働き 3,030mm | 働き 3,030mm | 3,030mm | — | 3,030mm | |
| 標準価格(税抜) | 3,420円/本 | 3,420円/本 | 3,730円/本 | 2,210円/本 | 3,610円/本 | 430円/個 | 3,530円/本 | |
| 梱包入数 | 10本/梱 | 10本/梱 | 10本/梱 | 10本/梱 | 20本/梱 | 50個/梱 | 10本/梱 | |
| 色柄 | 本体同色 エンボス | 共通色 | 本体同色 エンボス | 共通色 | 本体同色 エンボス | 本体同色 エンボス | 本体同色 フラット | |
| カラー | ディープホワイト | AMJ1S029 | AMU1F00A | AMW1S029 | AMK1T029 | AMC5T029 | AA1F029 | |
| | ミルキーベージュ | AMJ1S05B | | AMW1S05B | | AMK1T05B | AMC5T05B | AA1F05B |
| | ミルキーブラウン | AMJ1S05C | | AMW1S05C | | AMK1T05C | AMC5T05C | AA1F05C |
| | ディープブラック | AMJ1S027 | | AMW1S027 | | AMK1T027 | AMC5T027 | AA1F027 |

| 品名 | 共板フラット | 鋼板止水部材 | 片面防水テープ | シーリング ※3 | 補修塗料 |
|----------|-------------|-----------|-----------|------------------------|------------|
| 形状寸法図 | | | | | |
| 長さ | 1,000mm×10m | 3,030mm | 100mm×20m | — | — |
| 標準価格(税抜) | 47,260円/巻 | 18,840円/梱 | 2,020円/巻 | 2,120円/本 | 2,160円/本 |
| 梱包入数 | 1巻/梱 | 10本/梱 | 1巻/袋 | 10本/梱(320ml/本) | 1本(15ml/本) |
| 色柄 | 本体同色 フラット | ブラック | — | 本体近似色 | 本体近似色 |
| カラー | ディープホワイト | KE5000 | JF1526 | DSY1Q0KD | DPA4Q0Q1 |
| | ミルキーベージュ | | | DSY1Q0KG (ブルクラベージュ) | DPA4Q0AY |
| | ミルキーブラウン | | | DSY1Q0KJ (ブルクラブラウン) | DPA4Q0AZ |
| | ディープブラック | | | DSY1Q0KC | DPA4Q0PY |

※梱包単位の出荷です。

F型 塗り壁 プレミアム

遮熱性
フッ素鋼板

保証対応
変色・褪色
10年

保証対応
塗膜
10年

保証対応
赤錆
10年

保証対応
穴あき
10年

厚み
18mm

縦・横
兼用

本体価格(税抜)

標準価格
3,048mm …… 7,690円/枚
3,788mm …… 9,560円/枚
㎡価格 …… 約6,550円/㎡
坪価格 …… 約21,600円/坪

コテむら風のデザインが生み出す自然の風合い。他の色柄とのコーディネートにも最適な優しい意匠です。



カラー：レイキーページュ イメージ

- 物性一覧 P.224
- 実形状・形状寸法図一覧 P.222
- 近似マンセル値・日塗工色票一覧 P.223
- 防耐火認定取得一覧 P.229~236

■ 本体仕様

| | | | | | | | | | |
|-----|-------------------------------|-------|-----------|--------------------------------|------------------|----------|----------------|----------------|------------------|
| 表面材 | フッ素塗装高耐食GLめっき鋼板 (厚み0.27mm) | 厚み | 働き幅 | 長さ | 坪/枚 | 梱包入数 | 入数面積 | 梱包重量* | 枚重量 |
| | | 18mm | 385mm | 3,048mm(10尺) 3,788mm(12.5尺) | 0.356坪 0.442坪 | 8枚 8枚 | 2.85坪 3.54坪 | 約36kg 約44kg | 約4.2kg 約5.2kg |
| 芯材 | 硬質ウレタンフォーム | かん合状態 | 形状寸法図(mm) | | 働き幅385 (423) | | | | |

*梱包重量には梱包資材の重量が含まれます。



3,048mm **1BJ1G54L** レイキーホワイト
3,788mm **1BJ1KD4L**



3,048mm **1BJ1G54X** レイキーページュ
3,788mm **1BJ1KD4X**



3,048mm **1BJ1G54Y** レイキーブラウン
3,788mm **1BJ1KD4Y**



3,048mm **1BJ1G54Z** レイキーチャコール
3,788mm **1BJ1KD4Z**

ご注意

- ※1 接続用付属部材のある外壁通気構法用土台水切はP.178をご覧ください。
 - ※2 積雪の影響がある地域では、端部カバーは雪の重みで変形するおそれがありますので、土台部にアルミ端部カバーの使用をおすすめします。
縦張り時の縦継ぎ部にアルミ端部カバー（積雪地向け）を使用すると防耐火構造認定の対象外となります。
 - ※3 シーリングの発注は、北海道のみ梱包単位になります。
- 濃い色の製品では、色移りが生じる事がありますが、塗膜の異常ではありません。 ●付属部材の色柄が「共通色」のものは、色の指定ができませんので、ご了承ください。
●見る方向、光の加減により本体継ぎ目が目立つことがあります。
●誌面に掲載の価格はメーカー希望小売価格です。消費税・工事費・運賃などは含まれておりません。印刷物のため実物の色柄と異なる場合がございます。

■ 付属部材 材質：フッ素塗装高耐食GLめっき鋼板（ヨコ用スターター・アルミ端部カバー・S出隅鋼板受け18・S目地鋼板受け18・S廻り縁鋼板受け・鋼板止水部材を除く）

※施工方法・付属部材の加工方法については最新の「設計施工資料集 金属製外壁材・屋根材 標準施工編」をご参照ください。

| 品名 | 水切 34 ※1 | 中間水切 18 | ヨコ用スターター | 端部カバー ※2 | アルミ端部カバー ※2 | S 出隅カバー | S 出隅鋼板受け 18 | | |
|----------|-----------|-----------|----------|-----------|-------------|-----------------------|--------------------|----------|----------|
| 形状寸法図 | | | | | | | | | |
| 長さ | 3,030mm | 3,030mm | 3,030mm | 3,030mm | 3,030mm | 働き 3,030mm | 働き 3,030mm | | |
| 標準価格(税抜) | 2,810円/本 | 3,740円/本 | 2,120円/本 | 3,970円/本 | 4,740円/本 | 4,510円/本 | 3,580円/本 | | |
| 梱包入数 | 20本/梱 | 5本/梱 | 20本/梱 | 10本/梱 | 5本/梱 | 10本/梱 | 10本/梱 | | |
| 色柄 | 本体同色 フラット | 本体同色 フラット | 共通色 | 本体同色 エンボス | 下記3色 | 本体同色 エンボス | 共通色 | | |
| カラー | レイキーホワイト | AMZ7F04L | ATM6F04L | AST2F00A | AMK7T04L | AMKDF09J (ライトシルバー) | ADS2S04L | ADU1F00A | |
| | レイキーベージュ | AMZ7F04X | ATM6F04X | | AMK7T04X | | AMKDF09H (ホワイト) | | ADS2S04X |
| | レイキーブラウン | AMZ7F04Y | ATM6F04Y | | AMK7T04Y | | AMKDF09G (ブラック) | | ADS2S04Y |
| | レイキーチャコール | AMZ7F04Z | ATM6F04Z | | AMK7T04Z | | ADS2S04Z | | |

▲端部カバー・アルミ端部カバーは、縦張り時にスターターとしてご利用できます。

| 品名 | S 目地カバー | S 目地鋼板受け 18 | S 廻り縁カバー 18 | S 廻り縁鋼板受け | S 見切縁 18 | S 見切コーナー | アングル20×40 | |
|----------|------------|-------------|-------------|------------|-----------|-----------|-----------|----------|
| 形状寸法図 | | | | | | | | |
| 長さ | 働き 3,030mm | 働き 3,030mm | 働き 3,030mm | 働き 3,030mm | 3,030mm | — | 3,030mm | |
| 標準価格(税抜) | 3,420円/本 | 3,420円/本 | 3,730円/本 | 2,210円/本 | 3,610円/本 | 430円/個 | 3,530円/本 | |
| 梱包入数 | 10本/梱 | 10本/梱 | 10本/梱 | 10本/梱 | 20本/梱 | 50個/梱 | 10本/梱 | |
| 色柄 | 本体同色 エンボス | 共通色 | 本体同色 エンボス | 共通色 | 本体同色 エンボス | 本体同色 エンボス | 本体同色 フラット | |
| カラー | レイキーホワイト | AMJ1S04L | AMU1F00A | AMW1S04L | AMW3F00A | AMK1T04L | AMC5T04L | AAN1F04L |
| | レイキーベージュ | AMJ1S04X | | AMW1S04X | | AMK1T04X | AMC5T04X | AAN1F04X |
| | レイキーブラウン | AMJ1S04Y | | AMW1S04Y | | AMK1T04Y | AMC5T04Y | AAN1F04Y |
| | レイキーチャコール | AMJ1S04Z | | AMW1S04Z | | AMK1T04Z | AMC5T04Z | AAN1F04Z |

| 品名 | 共板フラット | 鋼板止水部材 | 片面防水テープ | シーリング ※3 | 補修塗料 |
|----------|-------------|-----------|-----------|-------------------------|------------|
| 形状寸法図 | | | | | |
| 長さ | 1,000mm×10m | 3,030mm | 100mm×20m | — | — |
| 標準価格(税抜) | 47,260円/巻 | 18,840円/梱 | 2,020円/巻 | 2,120円/本 | 2,160円/本 |
| 梱包入数 | 1巻/梱 | 10本/梱 | 1巻/袋 | 10本/梱(320ml/本) | 1本(15ml/本) |
| 色柄 | 本体同色 フラット | ブラック | — | 本体近似色 | 本体近似色 |
| カラー | レイキーホワイト | KE5000 | JF1526 | DSY1Q0KD (ディープロホワイト) | DPA4Q0SA |
| | レイキーベージュ | | | DSY1Q0N8 (アイボリーホワイト) | DPA4Q0SB |
| | レイキーブラウン | | | DSY1Q0NM (オリーブ) | DPA4Q0SC |
| | レイキーチャコール | | | DSY1Q0K5 (ダークブラウン) | DPA4Q0T6 |

※梱包単位の出荷です。



モノカラーシリーズ

表情を豊かにしつつ、
お求めやすいシリーズ。

主張し過ぎないシンプルなデザインを
お求めやすい価格帯で取り揃えた
魅力的な商品ラインナップです。

CONTENTS

- 141 ST型 センターストライプU **NEW**
- 143 F型 パーチェウッド **NEW**
- 145 FB型 コルモロック **NEW**
- 147 FB型 ネオレリーフ **NEW**
- 149 FB型 レフィーナウォール **NEW**
- 151 FB型 デフィーボーダー **NEW**
- 153 F型 塗り壁 **NEW**
- 155 FB型 影光
- 157 FB型 ブリック 北海道限定販売

ST型 センターストライプU

保証対応 赤錆 10年 | 保証対応 穴あき 10年 | 厚み 18mm | 2枚 梱包対応 | 特注長さ 対応品 | 縦・横 兼用

本体価格(税抜)

| | |
|---------|------------|
| 標準価格 | |
| 3,000mm | 6,960円/枚 |
| 4,000mm | 9,290円/枚 |
| m価格 | 約6,030円/m |
| 坪価格 | 約19,900円/坪 |

光を受けて輝く細かなストライプ。優雅さと繊細さを強調したデザインです。

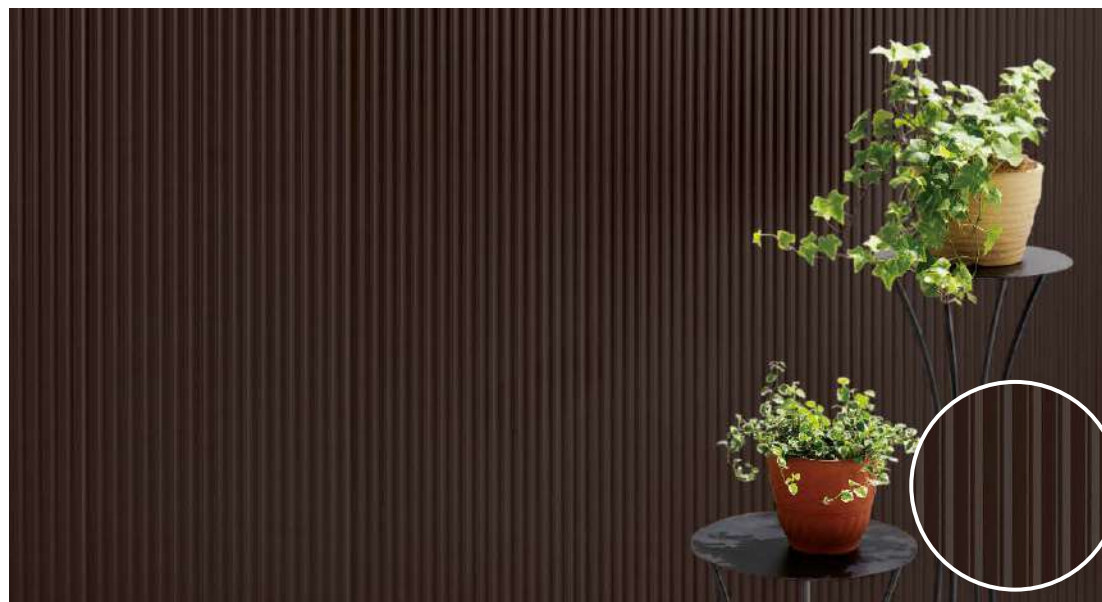

カラー：ハバナブラウン イメージ

- 物性一覧 P.224
- 実形状・形状寸法図一覧 P.222
- 近似マンセル値・日塗工色票一覧 P.223
- 耐火認定取得一覧 P.229~236

■本体仕様

| | | | | | | | | | | | | | | | | | | | |
|-----|-------------------------|----|------|-----|-------|---------|---------|--------|--|--------|--------|------|-------|------|-------|-------|-------|-----|--------|
| 表面材 | 塗装高耐食GLめっき鋼板 (厚み0.27mm) | 厚み | 18mm | 働き幅 | 385mm | 長さ：標準品 | 3,000mm | 長さ：特注品 | 2,500~7,000mm (10mm単位で対応可能) ※2枚梱包の対応はしていません。 | 坪/枚 | 0.350坪 | 梱包入数 | 8枚 | 入数面積 | 2.80坪 | 梱包重量* | 約33kg | 枚重量 | 約3.8kg |
| 芯材 | 硬質ウレタンフォーム | | | | | 4,000mm | | | | 0.467坪 | | 2枚 | 0.70坪 | | | 約8kg | | | |
| | | | | | | | | | | | | 8枚 | 3.74坪 | | | 約44kg | | | |
| | | | | | | | | | | | | 2枚 | 0.94坪 | | | 約11kg | | | 約5.1kg |

●特注品の、価格・納期などのお問い合わせは最寄りの弊社営業所までお願いします。
●2枚梱包は、1柄1オーダーにつき3ケースまでの発注でお願いします。
※梱包重量には梱包資材の重量が含まれます。

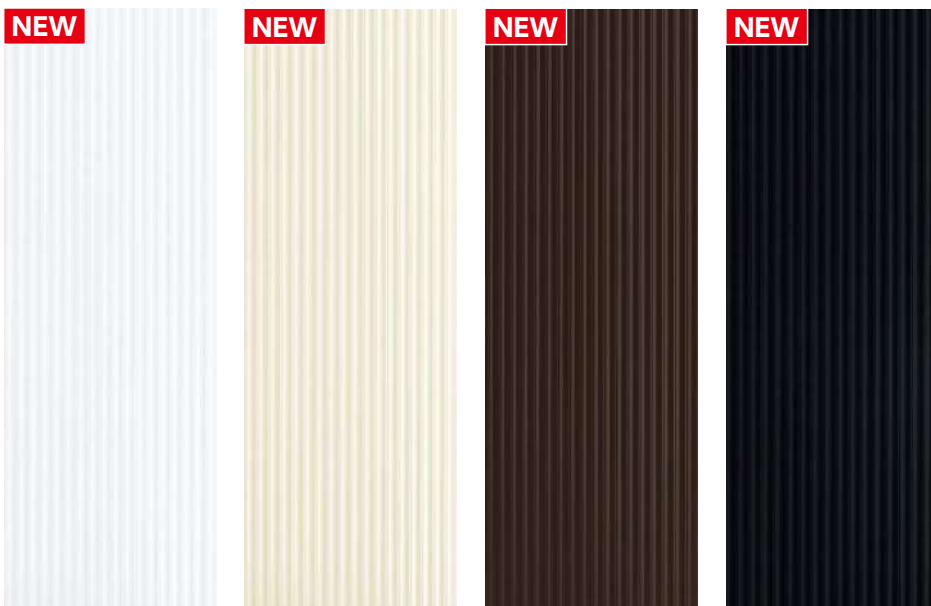
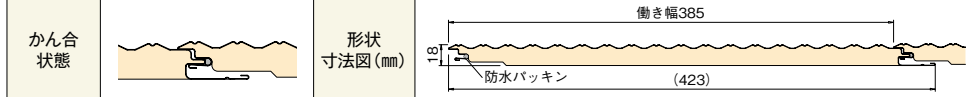

| | | | | |
|----------------|-------------------|-------------------|-------------------|-------------------|
| 3,000mm (8枚梱包) | 1SU1G03S | 1SU1G017 | 1SU1G03R | 1SU1G03T |
| (2枚梱包) | 1SU1G03S04 | 1SU1G01704 | 1SU1G03R04 | 1SU1G03T04 |
| 4,000mm (8枚梱包) | 1SU1L03S | 1SU1L017 | 1SU1L03R | 1SU1L03T |
| (2枚梱包) | 1SU1L03S04 | 1SU1L01704 | 1SU1L03R04 | 1SU1L03T04 |
| | ジェニュインホワイト | アイボリーホワイト | ハバナブラウン | ジェットブラック |

NEW
センターサイディング

モノカラーシリーズ

ST型
センターストライプU

- ※1 接続用付属部材のある外壁通気構法用土台水切はP.178をご覧ください。
- ※2 積雪の影響がある地域では、端部カバーは雪の重みで変形するおそれがありますので、土台部にはアルミ端部カバーの使用をおすすめします。
縦張り時の縦継ぎ部にアルミ端部カバー（積雪地向け）を使用すると防耐火構造認定の対象外となります。
- ※3 シーリングの発注は、北海道のみ梱包単位になります。
- 濃い色の製品では、色移りが生じる事がありますが、塗膜の異常ではありません。 ●付属部材の色柄が「共通色」のものは、色の指定ができませんので、ご了承ください。
- 見る方向、光の加減により本体継ぎ目が目立つことがあります。
- 誌面に掲載の価格はメーカー希望小売価格です。消費税・工事費・運賃などは含まれておりません。印刷物のため実物の色柄と異なる場合がございます。

■ 付属部材 材質：塗装高耐食GLめっき鋼板（アルミ端部カバーを除く）

※施工方法・付属部材の加工方法については最新の「設計施工資料集 金属製外壁材・屋根材 標準施工編」をご参照ください。

| 品名 | 水切 34 ※1 | 中間水切 18 | ヨコ用スターター | N 端部カバー ※2 | アルミ端部カバー ※2 | S 出隅カバー | | |
|----------|------------|-----------|----------|------------|-------------|---|------------|----------|
| 形状寸法図 | | | | | | | | |
| 長さ | 3,030mm | 3,030mm | 3,030mm | 働き 3,030mm | 3,030mm | 働き 3,030mm | 働き 4,000mm | |
| 標準価格(税抜) | 2,610円/本 | 3,510円/本 | 2,120円/本 | 2,930円/本 | 4,740円/本 | 3,900円/本 | 5,160円/本 | |
| 梱包入数 | 20本/梱 | 5本/梱 | 20本/梱 | 10本/梱 | 5本/梱 | 10本/梱 | 10本/梱 | |
| 色柄 | 本体同色 フラット | 本体同色 フラット | 共通色 | 本体同色 フラット | 下記3色 | 本体同色 フラット | 本体同色 フラット | |
| カラー | ジェニュインホワイト | AMZ7F03S | ATM6F03S | AST2F00A | AMKFF03S | AMKDF09J (ライトシルバー) AMKDF09H (ホワイト) AMKDF09G (ブラック) | ADS2F03S | ADS2F13S |
| | アイボリーホワイト | AMZ7F017 | ATM6F017 | | AMKFF017 | | ADS2F017 | ADS2F117 |
| | ハバナブラウン | AMZ7F03R | ATM6F03R | | AMKFF03R | | ADS2F03R | ADS2F13R |
| | ジェットブラック | AMZ7F03T | ATM6F03T | | AMKFF03T | | ADS2F03T | ADS2F13T |

▲N 端部カバー・アルミ端部カバーは、縦張り時にスターターとしてご利用できます。

| 品名 | S 出隅鋼板受け 18 | S 目地カバー | S 目地鋼板受け 18 | N 廻り縁カバー 18 | S 廻り縁鋼板受け | N 見切縁 18 | N 見切コーナー | |
|----------|-------------|------------|-------------|-------------|------------|------------|-----------|----------|
| 形状寸法図 | | | | | | | | |
| 長さ | 働き 3,030mm | 働き 3,030mm | 働き 3,030mm | 働き 3,030mm | 働き 3,030mm | 働き 3,030mm | — | |
| 標準価格(税抜) | 3,580円/本 | 2,930円/本 | 3,420円/本 | 3,250円/本 | 2,210円/本 | 2,530円/本 | 350円/個 | |
| 梱包入数 | 10本/梱 | 10本/梱 | 10本/梱 | 10本/梱 | 10本/梱 | 20本/梱 | 50個/梱 | |
| 色柄 | 共通色 | 本体同色 フラット | 共通色 | 本体同色 フラット | 共通色 | 本体同色 フラット | 本体同色 フラット | |
| カラー | ジェニュインホワイト | ADU1F00A | AMJ1F03S | AMU1F00A | AMW8F03S | AMW3F00A | AMKEF03S | AMC4F03S |
| | アイボリーホワイト | | AMJ1F017 | | AMW8F017 | | AMKEF017 | AMC4F017 |
| | ハバナブラウン | | AMJ1F03R | | AMW8F03R | | AMKEF03R | AMC4F03R |
| | ジェットブラック | | AMJ1F03T | | AMW8F03T | | AMKEF03T | AMC4F03T |

| 品名 | アングル20×40 | 共板フラット | 鋼板止水部材 | 片面防水テープ | バック材 | シーリング ※3 | 補修塗料 | | |
|----------|------------|---------------------|-----------|-----------|---------|----------------|------------|----------|----------|
| 形状寸法図 | | | | | | | | | |
| 長さ | 3,030mm | 1,000mm×10m | 3,030mm | 100mm×20m | 2,010mm | — | — | | |
| 標準価格(税抜) | 2,930円/本 | 37,440円/巻 | 18,840円/梱 | 2,020円/巻 | 470円/本 | 2,120円/本 | 1,770円/本 | | |
| 梱包入数 | 10本/梱 | 1巻/梱 | 10本/梱 | 1巻/袋 | 50本/梱 | 10本/梱(320ml/本) | 1本(15ml/本) | | |
| 色柄 | 本体同色 フラット | 本体同色 フラット | ブラック | — | ブラック | 本体近似色 | 本体近似色 | | |
| カラー | ジェニュインホワイト | AAN1F03S | ECL1F03S | KE5000 | JF1526 | ABK6Q0JL | DSY1Q0K7 | DPA4Q0RF | |
| | アイボリーホワイト | AAN1F017 | | | | | ECL1F017 | DSY1Q0N8 | DPA4Q0P7 |
| | | AAN1F02J 北海道限定販売 | | | | | ECL1F017 | DSY1Q0N8 | DPA4Q0P7 |
| | ハバナブラウン | AAN1F03R | | | | | ECL1F03R | DSY1Q0K9 | DPA4Q0RE |
| ジェットブラック | AAN1F03T | ECL1F03T | DSY1Q0K8 | DPA4Q0RG | | | | | |

※ 梱包単位の出荷です。

F型 パーチェウッド



本体価格(税抜)

| | |
|-------------------|------------------------|
| 標準価格 | |
| 3,048mm | 7,080円/枚 |
| 3,788mm | 8,800円/枚 |
| m ² 価格 | 約6,030円/m ² |
| 坪価格 | 約19,900円/坪 |

素朴でアンティークな風合いを醸し出す深みのある木目柄。ナチュラル感あふれるデザインが、温もりと安らぎを感じさせます。



カラー：ダークブラウン イメージ

- 物性一覧 P.224
- 実形状・形状寸法図一覧 P.222
- 近似マンセル値・日塗工色票一覧 P.223
- 耐火火認定取得一覧 P.229~236

■本体仕様

| | | | | | | | | | | | | | | | | | | | |
|-----|-------------------------|----|------|-----|-------|--------|-----------------|--------|---|-----|--------|------|-------|------|-------|-------|-------|-----|--------|
| 表面材 | 塗装高耐食GLめっき鋼板 (厚み0.27mm) | 厚み | 18mm | 働き幅 | 385mm | 長さ：標準品 | 3,048mm (10尺) | 長さ：特注品 | 2,500~6,200mm (10mm単位で対応可能) ※2枚梱包の対応はしていません。 | 坪/枚 | 0.356坪 | 梱包入数 | 8枚 | 入数面積 | 2.85坪 | 梱包重量※ | 約36kg | 枚重量 | 約4.2kg |
| 芯材 | 硬質ウレタンフォーム | | | | | | 3,788mm (12.5尺) | | | | 0.442坪 | 2枚 | 0.72坪 | | | 約9kg | | | |
| | | | | | | | | | | | | 8枚 | 3.54坪 | | | 約44kg | | | 約5.2kg |
| | | | | | | | | | | | | 2枚 | 0.89坪 | | | 約11kg | | | |

| | | | |
|-------|--|-----------|--|
| かん合状態 | | 形状寸法図(mm) | |
|-------|--|-----------|--|

- 特注品の、価格・納期などのお問い合わせは最寄りの弊社営業所までお願いします。
 - 2枚梱包は、1柄1オーダーにつき3ケースまでの発注でお願いします。
- ※梱包重量には梱包資材の重量が含まれます。



3,048mm 3,788mm
1BV1G53L (8枚梱包) **1BV1KD3L** (8枚梱包)
1BV1G53L04 (2枚梱包) **1BV1KD3L04** (2枚梱包)

ピュアホワイト



3,048mm 3,788mm
1BV1G53K (8枚梱包) **1BV1KD3K** (8枚梱包)
1BV1G53K04 (2枚梱包) **1BV1KD3K04** (2枚梱包)

ダークブラウン



3,048mm 3,788mm
1BV1G54D (8枚梱包) **1BV1KD4D** (8枚梱包)
1BV1G54D04 (2枚梱包) **1BV1KD4D04** (2枚梱包)

ブルクラブラック

NEW

センターサイディング

モノカラーシリーズ

F型 パーチェウッド

- ※1 接続用付属部材のある外壁通気構法用土台水切はP.178をご覧ください。
- ※2 積雪の影響がある地域では、端部カバーは雪の重みで変形するおそれがありますので、土台部にアルミ端部カバーの使用をおすすめします。
縦張り時の縦継ぎ部にアルミ端部カバー（積雪地向け）を使用すると耐火構造認定の対象外となります。
- ※3 シーリングの発注は、北海道のみ梱包単位になります。
- マットカラー品は特性上、汚れが落ちにくい場合があります。メンテナンス方法はP.329をご参照ください。
- 濃い色の製品では、色移りが生じる事がありますが、塗膜の異常ではありません。●付属部材の色柄が「共通色」のものは、色の指定ができませんので、ご了承ください。
- 見る方向、光の加減により本体継ぎ目が目立つことがあります。
- 誌面に掲載の価格はメーカー希望小売価格です。消費税・工事費・運賃などは含まれておりません。印刷物のため実物の色柄と異なる場合がございます。

■ 付属部材 材質：塗装高耐食GLめっき鋼板（アルミ端部カバーを除く）

※施工方法-付属部材の加工方法については最新の「設計施工資料集 金属製外壁材・屋根材 標準施工編」をご参照ください。

| 品名 | 水切 34 ※1 | 中間水切 18 | ヨコ用スターター | 端部カバー ※2 | アルミ端部カバー ※2 | S 出隅カバー | S 出隅鋼板受け 18 | | |
|----------|-----------|-----------|----------|-----------|-------------|-----------------------|--------------------|----------|----------|
| 形状寸法図 | | | | | | | | | |
| 長さ | 3,030mm | 3,030mm | 3,030mm | 3,030mm | 3,030mm | 働き 3,030mm | 働き 3,030mm | | |
| 標準価格(税抜) | 2,610円/本 | 3,510円/本 | 2,120円/本 | 3,580円/本 | 4,740円/本 | 4,080円/本 | 3,580円/本 | | |
| 梱包入数 | 20本/梱 | 5本/梱 | 20本/梱 | 10本/梱 | 5本/梱 | 10本/梱 | 10本/梱 | | |
| 色柄 | 本体同色 フラット | 本体同色 フラット | 共通色 | 本体同色 エンボス | 下記3色 | 本体同色 エンボス | 共通色 | | |
| カラー | ビュアホワイト | AMZ7F03L | ATM6F03L | AST2F00A | AMK7T03L | AMKDF09J (ライトシルバー) | ADS2S03L | ADU1F00A | |
| | ダークブラウン | AMZ7F03K | ATM6F03K | | AMK7T03K | | AMKDF09H (ホワイト) | | ADS2S03K |
| | ブルクラブラック | AMZ7F04D | ATM6F04D | | AMK7T04D | | AMKDF09G (ブラック) | | ADS2S04D |

▲端部カバー・アルミ端部カバーは、縦張り時にスターターとしてご利用できます。

| 品名 | 出隅 | S 目地カバー | S 目地鋼板受け 18 | S 廻り縁カバー 18 | S 廻り縁鋼板受け | S 見切縁 18 | S 見切コーナー | |
|----------|-----------|------------|-------------|-------------|------------|-----------|-----------|----------|
| 形状寸法図 | | | | | | | | |
| 長さ | 3,030mm | 働き 3,030mm | 働き 3,030mm | 働き 3,030mm | 働き 3,030mm | 3,030mm | — | |
| 標準価格(税抜) | 2,370円/本 | 3,090円/本 | 3,420円/本 | 3,380円/本 | 2,210円/本 | 3,250円/本 | 390円/個 | |
| 梱包入数 | 20本/梱 | 10本/梱 | 10本/梱 | 10本/梱 | 10本/梱 | 20本/梱 | 50個/梱 | |
| 色柄 | 本体同色 フラット | 本体同色 エンボス | 共通色 | 本体同色 エンボス | 共通色 | 本体同色 エンボス | 本体同色 エンボス | |
| カラー | ビュアホワイト | ADS3F03LHT | AMJ1S03L | AMU1F00A | AMW3F00A | AMK1T03L | AMC5T03L | |
| | ダークブラウン | ADS3F03K | AMJ1S03K | | | | AMK1T03K | AMC5T03K |
| | ブルクラブラック | ADS3F04D | AMJ1S04D | | | | AMK1T04D | AMC5T04D |

| 品名 | アングル20×40 | 共板フラット | 鋼板止水部材 | 片面防水テープ | シーリング ※3 | 補修塗料 | |
|----------|-----------|-------------|-----------|-----------|----------------|------------|----------|
| 形状寸法図 | | | | | | | |
| 長さ | 3,030mm | 1,000mm×10m | 3,030mm | 100mm×20m | — | — | |
| 標準価格(税抜) | 2,930円/本 | 37,440円/巻 | 18,840円/梱 | 2,020円/巻 | 2,120円/本 | 1,770円/本 | |
| 梱包入数 | 10本/梱 | 1巻/梱 | 10本/梱 | 1巻/袋 | 10本/梱(320ml/本) | 1本(15ml/本) | |
| 色柄 | 本体同色 フラット | 本体同色 フラット | ブラック | — | 本体近似色 | 本体近似色 | |
| カラー | ビュアホワイト | AAN1F03L | ECL1F03L | KE5000 | JF1526 | DSY1Q0NX | DPA4Q0R6 |
| | ダークブラウン | AAN1F03K | ECL1F03K | | | DSY1Q0K5 | DPA4Q0R5 |
| | ブルクラブラック | AAN1F04D | ECL1F04D | | | DSY1Q0KK | DPA4Q0RP |

※梱包単位の出荷です。

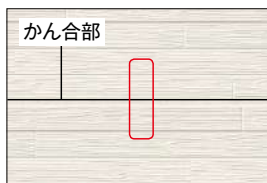

かん合部の縦目地がそらい違和感を感じる場合は、別のサイディングに差し替えて施工してください。

FB型 コルモロック

保証対応 赤錆 10年 | 保証対応 穴あき 10年 | 厚み 18mm | 2枚 梱包対応 | 特注長さ 対応品 | 縦・横 兼用

本体価格(税抜)

標準価格 …… 8,800円/枚
 m価格 …… 約6,030円/m²
 坪価格 …… 約19,900円/坪

NEW

センターサイディング

モノカラーシリーズ

FB型 コルモロック

アーバンモダンな住宅スタイルに好適な格調高い意匠を創ります。



カラー：YS アイボリーホワイト イメージ

- 物性一覧 P.224
- 実形状・形状寸法図一覧 P.222
- 近似マンセル値・日塗工色票一覧 P.223
- 耐火認定取得一覧 P.229~236

■ 本体仕様

| | | | | | | | | | | |
|-----|----------------------------|-------|-----------|--------------------|--|-----|------|------|-------|-----|
| 表面材 | 塗装高耐食GLめっき鋼板 (厚み0.27mm) | 厚み | 働き幅 | 長さ | 長さ：特注品 | 坪/枚 | 梱包入数 | 入数面積 | 梱包重量* | 枚重量 |
| | | 18mm | 385mm | 3,788mm (12.5尺) | 2,500~6,200mm (10mm単位で対応可能) ※2枚梱包の対応はしていません。 | | | | | |
| 芯材 | 硬質ウレタンフォーム | かん合状態 | 形状寸法図(mm) | | 働き幅385 (423) | | | | | |

●特注品の、価格・納期などのお問い合わせは最寄りの弊社営業所までお願いします。 ●2枚梱包は、1柄1オーダーにつき3ケースまでの発注でお願いします。
 ※梱包重量には梱包資材の重量が含まれます。



1CA1KD3L (8枚梱包) | 1CA1KD3L04 (2枚梱包) | ピュアホワイト



1CA1KD47 (8枚梱包) | 1CA1KD4704 (2枚梱包) | YS アイボリーホワイト



1CA1KD4A (8枚梱包) | 1CA1KD4A04 (2枚梱包) | ブルクラベージュ



1CA1KD3K (8枚梱包) | 1CA1KD3K04 (2枚梱包) | ダークブラウン

- ※1 接続用付属部材のある外壁通気構法用土台水切はP.178をご覧ください。
- ※2 積雪の影響がある地域では、端部カバーは雪の重みで変形するおそれがありますので、土台部にアルミ端部カバーの使用をおすすめします。
縦張り時の縦継ぎ部にアルミ端部カバー（積雪地向け）を使用すると防耐火構造認定の対象外となります。
- ※3 シーリングの発注は、北海道のみ梱包単位になります。
- マットカラー品は特性上、汚れが落ちにくい場合があります。メンテナンス方法はP.329をご参照ください。
- 濃い色の製品では、色移りが生じる事がありますが、塗膜の異常ではありません。 ● 付属部材の色柄が「共通色」のものは、色の指定ができませんので、ご了承ください。
- 見る方向、光の加減により本体継ぎ目が目立つことがあります。
- 誌面に掲載の価格はメーカー希望小売価格です。消費税・工事費・運賃などは含まれておりません。印刷物のため実物の色柄と異なる場合がございます。

■ 付属部材 材質：塗装高耐食GLめっき鋼板（アルミ端部カバーを除く）

※施工方法・付属部材の加工方法については最新の「設計施工資料集 金属製外壁材・屋根材 標準施工編」をご参照ください。

| 品名 | 水切 34 ※1 | 中間水切 18 | ヨコ用スターター | 端部カバー ※2 | アルミ端部カバー ※2 | 段出隅 | S 出隅カバー | | |
|----------|--------------|-------------------------|-------------------------|-----------|-------------------------|-----------------------|--------------------|-------------------------|-------------------------|
| 形状寸法図 | | | | | | | | | |
| 長さ | 3,030mm | 3,030mm | 3,030mm | 3,030mm | 3,030mm | 働き 385mm | 働き 3,030mm | | |
| 標準価格(税抜) | 2,610円/本 | 3,510円/本 | 2,120円/本 | 3,580円/本 | 4,740円/本 | 3,140円/本 | 4,080円/本 | | |
| 梱包入数 | 20本/梱 | 5本/梱 | 20本/梱 | 10本/梱 | 5本/梱 | 30本/梱 | 10本/梱 | | |
| 色柄 | 本体同色 フラット | 本体同色 フラット | 共通色 | 本体同色 エンボス | 下記3色 | 本体同色 同柄 | 本体同色 エンボス | | |
| カラー | ビュアホワイト | AMZ7F03L | ATM6F03L | AST2F00A | AMK7T03L | AMKDF09J (ライトシルバー) | ADD1D03L | ADS2S03L | |
| | YS アイボリーホワイト | AMZ7F017 (アイボリーホワイト) | ATM6F017 (アイボリーホワイト) | | AMK7T017 (アイボリーホワイト) | | AMKDF09H (ホワイト) | ADD1D017 (アイボリーホワイト) | ADS2S017 (アイボリーホワイト) |
| | ブルクラベージュ | AMZ7F04A | ATM6F04A | | AMK7T04A | | AMKDF09G (ブラック) | ADD1D04A | ADS2S04A |
| | ダークブラウン | AMZ7F03K | ATM6F03K | | AMK7T03K | | | ADD1D03K | ADS2S03K |

▲端部カバー→アルミ端部カバーは、縦張り時にスターターとしてご利用できます。

| 品名 | S 出隅鋼板受け 18 | 段目地 | S 目地カバー | S 目地鋼板受け 18 | S 廻り縁カバー 18 | S 廻り縁鋼板受け | S 見切縁 18 | | |
|----------|--------------|----------|-------------------------|-------------------------|-------------|------------|-----------|-------------------------|-------------------------|
| 形状寸法図 | | | | | | | | | |
| 長さ | 働き 3,030mm | 働き 385mm | 働き 3,030mm | 働き 3,030mm | 働き 3,030mm | 働き 3,030mm | 3,030mm | | |
| 標準価格(税抜) | 3,580円/本 | 2,000円/本 | 3,090円/本 | 3,420円/本 | 3,380円/本 | 2,210円/本 | 3,250円/本 | | |
| 梱包入数 | 10本/梱 | 40本/梱 | 10本/梱 | 10本/梱 | 10本/梱 | 10本/梱 | 20本/梱 | | |
| 色柄 | 共通色 | 本体同色 同柄 | 本体同色 エンボス | 共通色 | 本体同色 エンボス | 共通色 | 本体同色 エンボス | | |
| カラー | ビュアホワイト | ADU1F00A | ADM2D03L | AMJ1S03L | AMU1F00A | AMW1S03L | AMW3F00A | AMK1T03L | |
| | YS アイボリーホワイト | | ADM2D017 (アイボリーホワイト) | AMJ1S017 (アイボリーホワイト) | | | | AMW1S017 (アイボリーホワイト) | AMK1T017 (アイボリーホワイト) |
| | ブルクラベージュ | | ADM2D04A | AMJ1S04A | | | | AMW1S04A | AMK1T04A |
| | ダークブラウン | | ADM2D03K | AMJ1S03K | | | | AMW1S03K | AMK1T03K |

| 品名 | S 見切コーナー | アングル20×40 | 共板フラット | 鋼板止水部材 | 片面防水テープ | シーリング ※3 | 補修塗料 |
|----------|--------------|----------------------------|-------------------------|-------------|-----------|--------------------|------------|
| 形状寸法図 | | | | | | | |
| 長さ | — | 3,030mm | 1,000mm×10m | 3,030mm | 100mm×20m | — | — |
| 標準価格(税抜) | 390円/個 | 2,930円/本 | 37,440円/巻 | 18,840円/梱 | 2,020円/巻 | 2,120円/本 | 1,770円/本 |
| 梱包入数 | 50個/梱 | 10本/梱 | 1巻/梱 | 10本/梱 | 1巻/袋 | 10本/梱 (320ml/本) | 1本(15ml/本) |
| 色柄 | 本体同色 エンボス | 本体同色 フラット | 本体同色 フラット | ブラック | — | 本体近似色 | 本体近似色 |
| カラー | ビュアホワイト | AAN1F03L | ECL1F03L | KE5000 | JF1526 | DSY1Q0NX | DPA4Q0R6 |
| | YS アイボリーホワイト | AAN1F017 (アイボリーホワイト) | ECL1F017 (アイボリーホワイト) | | | | |
| | | AAN1F02J 北海道限定販売 | | | | | |
| | ブルクラベージュ | AAN1F04A | ECL1F04A | | | | |
| ダークブラウン | AAN1F03K | ECL1F03K | DSY1Q0KG | DPA4Q0RL | | | |
| | | | | ※梱包単位の出荷です。 | | DSY1Q0K5 | DPA4Q0R5 |

FB型 ネオレリーフ



本体価格(税抜)

標準価格 …… 8,800円/枚
 m価格 …… 約6,030円/m²
 坪価格 …… 約19,900円/坪

偶発的に生み出されたタイルの割肌をモチーフにした小端積柄。3.5mmの深掘り柄が、立体的でエレガントな雰囲気を醸し出します。



カラー：ピュアホワイト イメージ

- 物性一覧 P.224
- 実形状・形状寸法図一覧 P.222
- 近似マンセル値・日塗工色票一覧 P.223
- 防耐火認定取得一覧 P.229~236

■ 本体仕様

| | | | | | | | | | | |
|-----|----------------------------|-------|-----------|--------------------|--|---------------|------------------|------------------------|-------------------------|---------------|
| 表面材 | 塗装高耐食GLめっき鋼板 (厚み0.27mm) | 厚み | 働き幅 | 長さ | 長さ：特注品 2,500~6,200mm (10mm単位で対応可能) ※2枚梱包の対応はしていません。 | 坪/枚 0.442坪 | 梱包入数 8枚 2枚 | 入数面積 3.54坪 0.89坪 | 梱包重量* 約44kg 約11kg | 枚重量 約5.2kg |
| | | 18mm | 385mm | 3,788mm (12.5尺) | | | | | | |
| 芯材 | 硬質ウレタンフォーム | かん合状態 | 形状寸法図(mm) | | 働き幅385 423 | | | | | |

● 段出隅、段目地は寸法公差により2mm程度、柄がずれる場合があります。柄特性上、柄ずれに違和感を感じる場合は取り替えてください。
 ● 特注品の、価格・納期などのお問い合わせは最寄りの弊社営業所までお願いします。 ● 2枚梱包は、1柄1オーダーにつき3ケースまでの発注でお願いします。
 ※ 梱包重量には梱包資材の重量が含まれます。



1BS1KD3L (8枚梱包) ピュアホワイト
1BS1KD3L04 (2枚梱包)



1BS1KD47 (8枚梱包) YS アイボリーホワイト
1BS1KD4704 (2枚梱包)



1BS1KD3K (8枚梱包) ダークブラウン
1BS1KD3K04 (2枚梱包)



1BS1KD4D (8枚梱包) ブルクラブラック
1BS1KD4D04 (2枚梱包)

NEW

センターサイディング

モノカラーシリーズ

FB型 ネオレリーフ

- ※1 接続用付属部材のある外壁通気構法用土台水切はP.178をご覧ください。
- ※2 積雪の影響がある地域では、端部カバーは雪の重みで変形するおそれがありますので、土台にはアルミ端部カバーの使用をおすすめします。
縦張り時の縦継ぎ部にアルミ端部カバー（積雪地向け）を使用すると防耐火構造認定の対象外となります。
- ※3 シーリングの発注は、北海道のみ梱包単位になります。
- マットカラー品は特性上、汚れが落ちにくい場合があります。メンテナンス方法はP.329をご参照ください。
- 濃い色の製品では、色移りが生じる事がありますが、塗膜の異常ではありません。 ● 付属部材の色柄が「共通色」のものは、色の指定ができませんので、ご了承ください。
- 見る方向、光の加減により本体継ぎ目が目立つことがあります。
- 誌面に掲載の価格はメーカー希望小売価格です。消費税・工事費・運賃などは含まれておりません。印刷物のため実物の色柄と異なる場合がございます。

■ 付属部材 材質：塗装高耐食GLめっき鋼板（アルミ端部カバー・バック材を除く）

※施工方法・付属部材の加工方法については最新の「設計施工資料集 金属製外壁材・屋根材 標準施工編」をご参照ください。

| 品名 | 水切 34 ※1 | 中間水切 18 | ヨコ用スターター | 端部カバー ※2 | アルミ端部カバー ※2 | 段出隅 | S 出隅カバー | | |
|----------|--------------|-------------------------|-------------------------|-----------|-------------------------|-----------------------|--------------------|-------------------------|-------------------------|
| 形状寸法図 | | | | | | | | | |
| 長さ | 3,030mm | 3,030mm | 3,030mm | 3,030mm | 3,030mm | 働き 385mm | 働き 3,030mm | | |
| 標準価格(税抜) | 2,610円/本 | 3,510円/本 | 2,120円/本 | 3,580円/本 | 4,740円/本 | 3,140円/本 | 4,080円/本 | | |
| 梱包入数 | 20本/梱 | 5本/梱 | 20本/梱 | 10本/梱 | 5本/梱 | 30本/梱 | 10本/梱 | | |
| 色柄 | 本体同色 フラット | 本体同色 フラット | 共通色 | 本体同色 エンボス | 下記3色 | 本体同色 同柄 | 本体同色 エンボス | | |
| カラー | ピュアホワイト | AMZ7F03L | ATM6F03L | AST2F00A | AMK7T03L | AMKDF09J (ライトシルバー) | ADD1C03L | ADS2S03L | |
| | YS アイボリーホワイト | AMZ7F017 (アイボリーホワイト) | ATM6F017 (アイボリーホワイト) | | AMK7T017 (アイボリーホワイト) | | AMKDF09H (ホワイト) | ADD1C017 (アイボリーホワイト) | ADS2S017 (アイボリーホワイト) |
| | ダークブラウン | AMZ7F03K | ATM6F03K | | AMK7T03K | | AMKDF09G (ブラック) | ADD1C03K | ADS2S03K |
| | ブルクラブラック | AMZ7F04D | ATM6F04D | | AMK7T04D | | | ADD1C04D | ADS2S04D |

▲端部カバー・アルミ端部カバーは、縦張り時にスターターとしてご利用できます。

| 品名 | S 出隅鋼板受け 18 | 段目地 | S 目地カバー | S 目地鋼板受け 18 | S 廻り縁カバー 18 | S 廻り縁鋼板受け | S 見切縁 18 | | |
|----------|--------------|----------|-------------------------|-------------------------|-------------|------------|-----------|-------------------------|-------------------------|
| 形状寸法図 | | | | | | | | | |
| 長さ | 働き 3,030mm | 働き 385mm | 働き 3,030mm | 働き 3,030mm | 働き 3,030mm | 働き 3,030mm | 3,030mm | | |
| 標準価格(税抜) | 3,580円/本 | 2,000円/本 | 3,090円/本 | 3,420円/本 | 3,380円/本 | 2,210円/本 | 3,250円/本 | | |
| 梱包入数 | 10本/梱 | 40本/梱 | 10本/梱 | 10本/梱 | 10本/梱 | 10本/梱 | 20本/梱 | | |
| 色柄 | 共通色 | 本体同色 同柄 | 本体同色 エンボス | 共通色 | 本体同色 エンボス | 共通色 | 本体同色 エンボス | | |
| カラー | ピュアホワイト | ADU1F00A | ADM2C03L | AMJ1S03L | AMU1F00A | AMW1S03L | AMW3F00A | AMK1T03L | |
| | YS アイボリーホワイト | | ADM2C017 (アイボリーホワイト) | AMJ1S017 (アイボリーホワイト) | | | | AMW1S017 (アイボリーホワイト) | AMK1T017 (アイボリーホワイト) |
| | ダークブラウン | | ADM2C03K | AMJ1S03K | | | | AMW1S03K | AMK1T03K |
| | ブルクラブラック | | ADM2C04D | AMJ1S04D | | | | AMW1S04D | AMK1T04D |

| 品名 | S 見切コーナー | アングル20×40 | 共板フラット | 鋼板止水部材 | 片面防水テープ | シーリング ※3 | 補修塗料 | | |
|----------|--------------|-------------------------|-------------------------|-----------|-----------|--------------------|------------|-------------------------|-------------------------|
| 形状寸法図 | | | | | | | | | |
| 長さ | — | 3,030mm | 1,000mm×10m | 3,030mm | 100mm×20m | — | — | | |
| 標準価格(税抜) | 390円/個 | 2,930円/本 | 37,440円/巻 | 18,840円/梱 | 2,020円/巻 | 2,120円/本 | 1,770円/本 | | |
| 梱包入数 | 50個/梱 | 10本/梱 | 1巻/梱 | 10本/梱 | 1巻/袋 | 10本/梱 (320ml/本) | 1本(15ml/本) | | |
| 色柄 | 本体同色 エンボス | 本体同色 フラット | 本体同色 フラット | ブラック | — | 本体近似色 | 本体近似色 | | |
| カラー | ピュアホワイト | AAN1F03L | ECL1F03L | KE5000 | JF1526 | DSY1Q0NX | DPA4Q0R6 | | |
| | YS アイボリーホワイト | AAN1F017 (アイボリーホワイト) | ECL1F017 (アイボリーホワイト) | | | | | DSY1Q0N8 (アイボリーホワイト) | DPA4Q0P7 (アイボリーホワイト) |
| | | AAN1F02J 北海道限定販売 | | | | | | | |
| | ダークブラウン | AAN1F03K | ECL1F03K | | | | | DSY1Q0K5 | DPA4Q0R5 |
| ブルクラブラック | AAN1F04D | ECL1F04D | DSY1Q0KK | DPA4Q0RP | | | | | |

※梱包単位の出荷です。

FB型 レフィーナウォール

本体価格(税抜)

標準価格 …… 8,800円/枚
 m価格 …… 約6,030円/m²
 坪価格 …… 約19,900円/坪



表情豊かなテクスチャーが重なる凹凸感のある石積み柄。艶消しの質感が外観を優しく包み込みます。



カラー：ピュアホワイト イメージ

- 物性一覧 P.224
- 実形状・形状寸法図一覧 P.222
- 近似マンセル値・日塗工色票一覧 P.223
- 防耐火認定取得一覧 P.229~236

■ 本体仕様

| | | | | | | | | | | |
|-----|----------------------------|-------|-----------|--------------------|--|--------|------|-------|-------|--------|
| 表面材 | 塗装高耐食GLめっき鋼板 (厚み0.27mm) | 厚み | 働き幅 | 長さ | 長さ：特注品 | 坪/枚 | 梱包入数 | 入数面積 | 梱包重量* | 枚重量 |
| | | 18mm | 385mm | 3,788mm (12.5尺) | 2,500~6,200mm (10mm単位で対応可能) ※2枚梱包の対応はしていません。 | 0.442坪 | 8枚 | 3.54坪 | 約44kg | 約5.2kg |
| 芯材 | 硬質ウレタンフォーム | かん合状態 | 形状寸法図(mm) | | 働き幅385 (423) | | | | | |

●特注品の、価格・納期などのお問い合わせは最寄りの弊社営業所までお願いします。 ●2枚梱包は、1柄1オーダーにつき3ケースまでの発注でお願いします。
 ※梱包重量には梱包資材の重量が含まれます。



1 FV1KD3L (8枚梱包) ピュアホワイト
1 FV1KD3L04 (2枚梱包)



1 FV1KD4A (8枚梱包) ブルクラベージュ
1 FV1KD4A04 (2枚梱包)



1 FV1KD4C (8枚梱包) ブルクラブラウン
1 FV1KD4C04 (2枚梱包)



1 FV1KD3K (8枚梱包) ダークブラウン
1 FV1KD3K04 (2枚梱包)



1 FV1KD4D (8枚梱包) ブルクラブラック
1 FV1KD4D04 (2枚梱包)

NEW

センターサイディング

モノカラーシリーズ

FB型 レフィーナウォール

- ※1 接続用付属部材のある外壁通気構法用土台水切はP.178をご覧ください。
- ※2 積雪の影響がある地域では、端部カバーは雪の重みで変形するおそれがありますので、土台部にアルミ端部カバーの使用をおすすめします。
縦張り時の縦継ぎ部にアルミ端部カバー（積雪地向け）を使用すると耐防火構造認定の対象外となります。
- ※3 シーリングの発注は、北海道のみ梱包単位になります。
- マットカラー品は特性上、汚れが落ちにくい場合があります。メンテナンス方法はP.329をご参照ください。
- 付属部材の色柄が「共通色」のものは、色の指定ができませんので、ご了承ください。 ●見る方向、光の加減により本体継ぎ目が目立つことがあります。
- 誌面に掲載の価格はメーカー希望小売価格です。消費税・工事費・運賃などは含まれておりません。印刷物のため実物の色柄と異なる場合がございます。

■ 付属部材 材質：塗装高耐食GLめっき鋼板（アルミ端部カバーを除く）

※施工方法・付属部材の加工方法については最新の「設計施工資料集 金属製外壁材・屋根材 標準施工編」をご参照ください。

| 品名 | 水切 34 ※1 | 中間水切 18 | ヨコ用スターター | 端部カバー ※2 | アルミ端部カバー ※2 | S 出隅カバー | S 出隅鋼板受け 18 | |
|----------|-----------|-----------|----------|-----------|-------------|---|-------------|----------|
| 形状寸法図 | | | | | | | | |
| 長さ | 3,030mm | 3,030mm | 3,030mm | 3,030mm | 3,030mm | 働き 3,030mm | 働き 3,030mm | |
| 標準価格(税抜) | 2,610円/本 | 3,510円/本 | 2,120円/本 | 3,580円/本 | 4,740円/本 | 4,080円/本 | 3,580円/本 | |
| 梱包入数 | 20本/梱 | 5本/梱 | 20本/梱 | 10本/梱 | 5本/梱 | 10本/梱 | 10本/梱 | |
| 色柄 | 本体同色 フラット | 本体同色 フラット | 共通色 | 本体同色 エンボス | 下記3色 | 本体同色 エンボス | 共通色 | |
| カラー | ビュアホワイト | AMZ7F03L | ATM6F03L | AST2F00A | AMK7T03L | AMKDF09J (ライトシルバー) AMKDF09H (ホワイト) AMKDF09G (ブラック) | ADS2S03L | ADU1F00A |
| | ブルクラベージュ | AMZ7F04A | ATM6F04A | | AMK7T04A | | ADS2S04A | |
| | ブルクラブラウン | AMZ7F04C | ATM6F04C | | AMK7T04C | | ADS2S04C | |
| | ダークブラウン | AMZ7F03K | ATM6F03K | | AMK7T03K | | ADS2S03K | |
| | ブルクラブラック | AMZ7F04D | ATM6F04D | | AMK7T04D | | ADS2S04D | |

▲端部カバー・アルミ端部カバーは、縦張り時にスターターとしてご利用できます。

| 品名 | S 目地カバー | S 目地鋼板受け 18 | S 廻り縁カバー 18 | S 廻り縁鋼板受け | S 見切縁 18 | S 見切コーナー | アングル20×40 | |
|----------|------------|-------------|-------------|------------|-----------|-----------|-----------|----------|
| 形状寸法図 | | | | | | | | |
| 長さ | 働き 3,030mm | 働き 3,030mm | 働き 3,030mm | 働き 3,030mm | 3,030mm | — | 3,030mm | |
| 標準価格(税抜) | 3,090円/本 | 3,420円/本 | 3,380円/本 | 2,210円/本 | 3,250円/本 | 390円/個 | 2,930円/本 | |
| 梱包入数 | 10本/梱 | 10本/梱 | 10本/梱 | 10本/梱 | 20本/梱 | 50個/梱 | 10本/梱 | |
| 色柄 | 本体同色 エンボス | 共通色 | 本体同色 エンボス | 共通色 | 本体同色 エンボス | 本体同色 エンボス | 本体同色 フラット | |
| カラー | ビュアホワイト | AMJ1S03L | AMU1F00A | AMW1S03L | AMW3F00A | AMK1T03L | AMC5T03L | AAN1F03L |
| | ブルクラベージュ | AMJ1S04A | | AMW1S04A | | AMK1T04A | AMC5T04A | AAN1F04A |
| | ブルクラブラウン | AMJ1S04C | | AMW1S04C | | AMK1T04C | AMC5T04C | AAN1F04C |
| | ダークブラウン | AMJ1S03K | | AMW1S03K | | AMK1T03K | AMC5T03K | AAN1F03K |
| | ブルクラブラック | AMJ1S04D | | AMW1S04D | | AMK1T04D | AMC5T04D | AAN1F04D |

| 品名 | 共板フラット | 鋼板止水部材 | 片面防水テープ | シーリング ※3 | 補修塗料 | |
|----------|-------------|-----------|-----------|--------------------|------------|----------|
| 形状寸法図 | | | | | | |
| 長さ | 1,000mm×10m | 3,030mm | 100mm×20m | — | — | |
| 標準価格(税抜) | 37,440円/巻 | 18,840円/梱 | 2,020円/巻 | 2,120円/本 | 1,770円/本 | |
| 梱包入数 | 1巻/梱 | 10本/梱 | 1巻/袋 | 10本/梱 (320ml/本) | 1本(15ml/本) | |
| 色柄 | 本体同色 フラット | ブラック | — | 本体近似色 | 本体近似色 | |
| カラー | ビュアホワイト | ECL1F03L | KE5000 | JF1526 | DSY1Q0NX | DPA4Q0R6 |
| | ブルクラベージュ | ECL1F04A | | | DSY1Q0KG | DPA4Q0RL |
| | ブルクラブラウン | ECL1F04C | | | DSY1Q0KJ | DPA4Q0RN |
| | ダークブラウン | ECL1F03K | | | DSY1Q0K5 | DPA4Q0R5 |
| | ブルクラブラック | ECL1F04D | | | DSY1Q0KK | DPA4Q0RP |

※梱包単位の出荷です。

FB型 デフィーボーダー

本体価格(税抜)

標準価格 …… 8,800円/枚
 m価格 …… 約6,030円/m²
 坪価格 …… 約19,900円/坪



有機的な素材感と無機的なラインが織りなす、ナチュラルな質感とソリッドな質感が融合した、斬新なスタイルのボーダー柄。



カラー：ブルクラベージュイメージ

- 物性一覧 P.224
- 実形状・形状寸法図一覧 P.222
- 近似マンセル値・日塗工色票一覧 P.223
- 防耐火認定取得一覧 P.229~236

■ 本体仕様

| | | | | | | | | | | |
|-----|----------------------------|-------|-----------|--------------------|--|--------|----------|----------------|----------------|--------|
| 表面材 | 塗装高耐食GLめっき鋼板 (厚み0.27mm) | 厚み | 働き幅 | 長さ | 長さ：特注品 | 坪/枚 | 梱包入数 | 入数面積 | 梱包重量* | 枚重量 |
| | | 18mm | 385mm | 3,788mm (12.5尺) | 2,500~6,200mm (10mm単位で対応可能) ※2枚梱包の対応はしていません。 | 0.442坪 | 8枚 2枚 | 3.54坪 0.89坪 | 約44kg 約11kg | 約5.2kg |
| 芯材 | 硬質ウレタンフォーム | かん合状態 | 形状寸法図(mm) | | 働き幅385 423 | | | | | |

●特注品の、価格・納期などのお問い合わせは最寄りの弊社営業所までお願いします。 ●2枚梱包は、1柄1オーダーにつき3ケースまでの発注でお願いします。
 ※梱包重量には梱包資材の重量が含まれます。



1BD1KD3L (8枚梱包) ピュアホワイト
1BD1KD3L04 (2枚梱包)



1BD1KD4A (8枚梱包) ブルクラベージュ
1BD1KD4A04 (2枚梱包)



1BD1KD4C (8枚梱包) ブルクラブラウン
1BD1KD4C04 (2枚梱包)



1BD1KD4D (8枚梱包) ブルクラブラック
1BD1KD4D04 (2枚梱包)

NEW
 センターサイディング

モノカラーシリーズ

FB型 デフィーボーダー

ご注意

- ※1 接続用付属部材のある外壁通気構法用土台水切はP.178をご覧ください。
- ※2 積雪の影響がある地域では、端部カバーは雪の重みで変形するおそれがありますので、土台部にアルミ端部カバーの使用をおすすめします。
縦張り時の縦継ぎ部にアルミ端部カバー（積雪地向け）を使用すると耐火構造認定の対象外となります。
- ※3 シーリングの発注は、北海道のみ梱包単位になります。
- マットカラー品は特性上、汚れが落ちにくい場合があります。メンテナンス方法はP.329をご参照ください。
- 付属部材の色柄が「共通色」のものは、色の指定ができませんので、ご了承ください。 ●見る方向、光の加減により本体継ぎ目が目立つことがあります。
- 誌面に掲載の価格はメーカー希望小売価格です。消費税・工事費・運賃などは含まれておりません。印刷物のため実物の色柄と異なる場合がございます。

■ 付属部材 材質：塗装高耐食GLめっき鋼板（アルミ端部カバーを除く）

※施工方法・付属部材の加工方法については最新の「設計施工資料集 金属製外壁材・屋根材 標準施工編」をご参照ください。

| 品名 | 水切 34 ※1 | 中間水切 18 | ヨコ用スターター | 端部カバー ※2 | アルミ端部カバー ※2 | S 出隅カバー | S 出隅鋼板受け 18 | |
|----------|-----------|-----------|----------|-----------|-------------|---|-------------|----------|
| 形状寸法図 | | | | | | | | |
| 長さ | 3,030mm | 3,030mm | 3,030mm | 3,030mm | 3,030mm | 働き 3,030mm | 働き 3,030mm | |
| 標準価格(税抜) | 2,610円/本 | 3,510円/本 | 2,120円/本 | 3,580円/本 | 4,740円/本 | 4,080円/本 | 3,580円/本 | |
| 梱包入数 | 20本/梱 | 5本/梱 | 20本/梱 | 10本/梱 | 5本/梱 | 10本/梱 | 10本/梱 | |
| 色柄 | 本体同色 フラット | 本体同色 フラット | 共通色 | 本体同色 エンボス | 下記3色 | 本体同色 エンボス | 共通色 | |
| カラー | ビュアホワイト | AMZ7F03L | ATM6F03L | AST2F00A | AMK7T03L | AMKDF09J (ライトシルバー) AMKDF09H (ホワイト) AMKDF09G (ブラック) | ADS2S03L | ADU1F00A |
| | ブルクラベージュ | AMZ7F04A | ATM6F04A | | AMK7T04A | | ADS2S04A | |
| | ブルクラブラウン | AMZ7F04C | ATM6F04C | | AMK7T04C | | ADS2S04C | |
| | ブルクラブラック | AMZ7F04D | ATM6F04D | | AMK7T04D | | ADS2S04D | |

▲端部カバー・アルミ端部カバーは、縦張り時にスターターとしてご利用できます。

| 品名 | S 目地カバー | S 目地鋼板受け 18 | S 廻り縁カバー 18 | S 廻り縁鋼板受け | S 見切縁 18 | S 見切コーナー | アングル20×40 | |
|----------|------------|-------------|-------------|------------|-----------|-----------|-----------|----------|
| 形状寸法図 | | | | | | | | |
| 長さ | 働き 3,030mm | 働き 3,030mm | 働き 3,030mm | 働き 3,030mm | 3,030mm | — | 3,030mm | |
| 標準価格(税抜) | 3,090円/本 | 3,420円/本 | 3,380円/本 | 2,210円/本 | 3,250円/本 | 390円/個 | 2,930円/本 | |
| 梱包入数 | 10本/梱 | 10本/梱 | 10本/梱 | 10本/梱 | 20本/梱 | 50個/梱 | 10本/梱 | |
| 色柄 | 本体同色 エンボス | 共通色 | 本体同色 エンボス | 共通色 | 本体同色 エンボス | 本体同色 エンボス | 本体同色 フラット | |
| カラー | ビュアホワイト | AMJ1S03L | AMU1F00A | AMW1S03L | AMW3F00A | AMK1T03L | AMC5T03L | AAN1F03L |
| | ブルクラベージュ | AMJ1S04A | | AMW1S04A | | AMK1T04A | AMC5T04A | AAN1F04A |
| | ブルクラブラウン | AMJ1S04C | | AMW1S04C | | AMK1T04C | AMC5T04C | AAN1F04C |
| | ブルクラブラック | AMJ1S04D | | AMW1S04D | | AMK1T04D | AMC5T04D | AAN1F04D |

| 品名 | 共板フラット | 鋼板止水部材 | 片面防水テープ | シーリング ※3 | 補修塗料 |
|----------|-------------|-----------|-----------|----------------|------------|
| 形状寸法図 | | | | | |
| 長さ | 1,000mm×10m | 3,030mm | 100mm×20m | — | — |
| 標準価格(税抜) | 37,440円/巻 | 18,840円/梱 | 2,020円/巻 | 2,120円/本 | 1,770円/本 |
| 梱包入数 | 1巻/梱 | 10本/梱 | 1巻/袋 | 10本/梱(320ml/本) | 1本(15ml/本) |
| 色柄 | 本体同色 フラット | ブラック | — | 本体近似色 | 本体近似色 |
| カラー | ビュアホワイト | ECL1F03L | JF1526 | DSY1Q0NX | DPA4Q0R6 |
| | ブルクラベージュ | ECL1F04A | | DSY1Q0KG | DPA4Q0RL |
| | ブルクラブラウン | ECL1F04C | | DSY1Q0KJ | DPA4Q0RN |
| | ブルクラブラック | ECL1F04D | | DSY1Q0KK | DPA4Q0RP |

※梱包単位の出荷です。

モノカラーシリーズ F型 塗り壁



本体価格(税抜)

| | |
|-------------------|------------------------|
| 標準価格 | |
| 3,048mm | 7,080円/枚 |
| 3,788mm | 8,800円/枚 |
| m ² 価格 | 約6,030円/m ² |
| 坪価格 | 約19,900円/坪 |

コテむら風のデザインが生み出す自然の風合い。他の色柄とのコーディネートにも最適な優しい意匠です。



カラー：HS マスタードイエロー イメージ

- 物性一覧 P.224
- 実形状・形状寸法図一覧 P.222
- 近似マンセル値・日塗工色票一覧 P.223
- 防耐火認定取得一覧 P.229~236

■ 本体仕様

| | | | | | | | | | |
|-----|----------------------------|-------|-----------|--------------------------------|------------------|----------|----------------|----------------|------------------|
| 表面材 | 塗装高耐食GLめっき鋼板 (厚み0.27mm) | 厚み | 働き幅 | 長さ | 坪/枚 | 梱包入数 | 入数面積 | 梱包重量* | 枚重量 |
| | | 18mm | 385mm | 3,048mm(10尺) 3,788mm(12.5尺) | 0.356坪 0.442坪 | 8枚 8枚 | 2.85坪 3.54坪 | 約36kg 約44kg | 約4.2kg 約5.2kg |
| 芯材 | 硬質ウレタンフォーム | かん合状態 | 形状寸法図(mm) | | 働き幅385 423 | | | | |

*梱包重量には梱包資材の重量が含まれます。



3,048mm **1BJ1G52J** HS アイボリーホワイト
3,788mm **1BJ1KD2J**



3,048mm **1BJ1G53Q** HS ソフトベージュ
3,788mm **1BJ1KD3Q**



3,048mm **1BJ1G53F** HS マスタードイエロー
3,788mm **1BJ1KD3F**



3,048mm **1BJ1G54F** HS ブルクラブラウン
3,788mm **1BJ1KD4F**

マット

NEW

センターサイディング

モノカラーシリーズ

F型 塗り壁

- ※1 接続用付属部材のある外壁通気構法用土台水切はP.178をご覧ください。
- ※2 積雪の影響がある地域では、端部カバーは雪の重みで変形するおそれがありますので、土台部にアルミ端部カバーの使用をおすすめします。
縦張り時の縦継ぎ部にアルミ端部カバー（積雪地向け）を使用すると耐火構造認定の対象外となります。
- ※3 シーリングの発注は、北海道のみ梱包単位になります。
- マットカラー品は特性上、汚れが落ちにくい場合があります。メンテナンス方法はP.329をご参照ください。
- 付属部材の色柄が「共通色」のものは、色の指定ができませんので、ご了承ください。 ●見る方向、光の加減により本体継ぎ目が目立つことがあります。
- 誌面に掲載の価格はメーカー希望小売価格です。消費税・工事費・運賃などは含まれておりません。印刷物のため実物の色柄と異なる場合がございます。

■ 付属部材 材質：塗装高耐食GLめっき鋼板（アルミ端部カバーを除く）

※施工方法・付属部材の加工方法については最新の「設計施工資料集 金属製外壁材・屋根材 標準施工編」をご参照ください。

| 品名 | 水切 34 ※1 | 中間水切 18 | ヨコ用スターター | 端部カバー ※2 | アルミ端部カバー ※2 | S 出隅カバー | S 出隅鋼板受け 18 | | |
|----------|--------------|-----------|----------|-----------|-------------|-----------------------|--------------------|----------|----------|
| 形状寸法図 | | | | | | | | | |
| 長さ | 3,030mm | 3,030mm | 3,030mm | 3,030mm | 3,030mm | 働き 3,030mm | 働き 3,030mm | | |
| 標準価格(税抜) | 2,610円/本 | 3,510円/本 | 2,120円/本 | 3,580円/本 | 4,740円/本 | 4,080円/本 | 3,580円/本 | | |
| 梱包入数 | 20本/梱 | 5本/梱 | 20本/梱 | 10本/梱 | 5本/梱 | 10本/梱 | 10本/梱 | | |
| 色柄 | 本体同色 フラット | 本体同色 フラット | 共通色 | 本体同色 エンボス | 下記3色 | 本体同色 エンボス | 共通色 | | |
| カラー | HS アイボリーホワイト | AMZ7F017 | ATM6F017 | AST2F00A | AMK7T017 | AMKDF09J (ライトシルバー) | ADS2S017 | ADU1F00A | |
| | HS ソフトベージュ | AMZ7F018 | ATM6F018 | | AMK7T018 | | AMKDF09H (ホワイト) | | ADS2S018 |
| | HS マスタードイエロー | AMZ7F01E | ATM6F01E | | AMK7T01E | | AMKDF09G (ブラック) | | ADS2S01E |
| | HS ブルクラブラウン | AMZ7F04C | ATM6F04C | | AMK7T04C | | ADS2S04C | | |

▲端部カバー→アルミ端部カバーは、縦張り時にスターターとしてご利用できます。

| 品名 | 出隅 | S 目地カバー | S 目地鋼板受け 18 | S 廻り縁カバー 18 | S 廻り縁鋼板受け | S 見切縁 18 | S 見切コーナー | |
|----------|--------------|------------|-------------|-------------|------------|-----------|-----------|----------|
| 形状寸法図 | | | | | | | | |
| 長さ | 3,030mm | 働き 3,030mm | 働き 3,030mm | 働き 3,030mm | 働き 3,030mm | 3,030mm | — | |
| 標準価格(税抜) | 2,370円/本 | 3,090円/本 | 3,420円/本 | 3,380円/本 | 2,210円/本 | 3,250円/本 | 390円/個 | |
| 梱包入数 | 20本/梱 | 10本/梱 | 10本/梱 | 10本/梱 | 10本/梱 | 20本/梱 | 50個/梱 | |
| 色柄 | 本体同色 フラット | 本体同色 エンボス | 共通色 | 本体同色 エンボス | 共通色 | 本体同色 エンボス | 本体同色 エンボス | |
| カラー | HS アイボリーホワイト | ADS3F017 | AMJ1S017 | AMU1F00A | AMW1S017 | AMW3F00A | AMK1T017 | AMC5T017 |
| | HS ソフトベージュ | ADS3F018 | AMJ1S018 | | | | AMK1T018 | AMC5T018 |
| | HS マスタードイエロー | ADS3F01E | AMJ1S01E | | | | AMK1T01E | AMC5T01E |
| | HS ブルクラブラウン | ADS3F04C | AMJ1S04C | | | | AMK1T04C | AMC5T04C |

| 品名 | アングル20×40 | 共板フラット | 鋼板止水部材 | 片面防水テープ | シーリング ※3 | 補修塗料 | | |
|-------------|---------------------|------------------------|-------------|-----------|-------------------------|---------------------------|-------------------------|-------------------------|
| 形状寸法図 | | | | | | | | |
| 長さ | 3,030mm | 1,000mm×10m | 3,030mm | 100mm×20m | — | — | | |
| 標準価格(税抜) | 2,930円/本 | 37,440円/巻 | 18,840円/梱 | 2,020円/巻 | 2,120円/本 | 1,770円/本 | | |
| 梱包入数 | 10本/梱 | 1巻/梱 | 10本/梱 | 1巻/袋 | 10本/梱(320ml/本) | 1本(15ml/本) | | |
| 色柄 | 本体同色 フラット | 本体同色 フラット | ブラック | — | 本体近似色 | 本体近似色 | | |
| カラー | HS アイボリーホワイト | AAN1F017 | KE5000 | JF1526 | DSY1Q0N8 (アイボリーホワイト) | DPA4Q0P7 (アイボリーホワイト) | | |
| | | AAN1F02J 北海道限定販売 | | | | (CSアイボリーホワイト) | DSY1Q0NZ (ソフトベージュ) | DPA4Q0P8 (ソフトベージュ) |
| | HS ソフトベージュ | AAN1F018 | | | | ECL1F018 (ソフトベージュ) | DSY1Q0N9 (マスタードイエロー) | DPA4Q0PF (マスタードイエロー) |
| | HS マスタードイエロー | AAN1F01E | | | | ECL1F01E (CSマスタードイエロー) | DSY1Q0KJ (ブルクラブラウン) | DPA4Q0RN (ブルクラブラウン) |
| | AAN1F03F 北海道限定販売 | | | | | | | |
| HS ブルクラブラウン | AAN1F04C | ECL1F04C (ブルクラブラウン) | ※梱包単位の出荷です。 | | | | | |

モノカラーシリーズ
FB型 影光



本体価格(税抜)

標準価格 …… 8,800円/枚
m価格 …… 約6,030円/m²
坪価格 …… 約19,900円/坪

この柄の
施工例



細石組柄をモダンにアレンジ。光による多色感が豊かなサイディングです。



カラー：ダークブラウン イメージ

- 物性一覧 P.224
- 実形状・形状寸法図一覧 P.222
- 近似マンセル値・日塗工色票一覧 P.223
- 防耐火認定取得一覧 P.229~236

■本体仕様

| | | | | | | | | | | |
|-----|----------------------------|-------|-----------|--------------------|--|--------|------|-------|-------|--------|
| 表面材 | 塗装高耐食GLめっき鋼板 (厚み0.27mm) | 厚み | 働き幅 | 長さ | 長さ：特注品 | 坪/枚 | 梱包入数 | 入数面積 | 梱包重量* | 枚重量 |
| | | 18mm | 385mm | 3,788mm (12.5尺) | 2,500~6,200mm (10mm単位で対応可能) ※2枚梱包の対応はしていません。 | 0.442坪 | 8枚 | 3.54坪 | 約44kg | 約5.2kg |
| 芯材 | 硬質ウレタンフォーム | かん合状態 | 形状寸法図(mm) | | 働き幅385 (423) | | | | | |

●特注品の、価格・納期などのお問い合わせは最寄りの弊社営業所までお願いします。 ●2枚梱包は、1柄1オーダーにつき3ケースまでの発注でお願いします。
●本商品は、単色モノカラー品になります。見る方向・光の加減により商品の見え方が変わり、ピースごとの色合いが違って見える場合がございます。
※梱包重量には梱包資材の重量が含まれます。



1FE1KD17 (8枚梱包) アイボリーホワイト
1FE1KD1704 (2枚梱包)



1FE1KD18 (8枚梱包) ソフトベージュ
1FE1KD1804 (2枚梱包)



1FE1KD19 (8枚梱包) ライトグレー
1FE1KD1904 (2枚梱包)



1FE1KD4C (8枚梱包) ブルクラブラウン
1FE1KD4C04 (2枚梱包)



1FE1KD3K (8枚梱包) ダークブラウン
1FE1KD3K04 (2枚梱包)



1FE1KD4D (8枚梱包) ブルクラブラック
1FE1KD4D04 (2枚梱包)

センターサイディング

モノカラーシリーズ

FB型 影光

- ※1 接続用付属部材のある外壁通気構法用土台水切はP.178をご覧ください。
- ※2 積雪の影響がある地域では、端部カバーは雪の重みで変形するおそれがありますので、土台部にアルミ端部カバーの使用をおすすめします。
縦張り時の縦継ぎ部にアルミ端部カバー（積雪地向け）を使用すると耐防火構造認定の対象外となります。
- ※3 シーリングの発注は、北海道のみ梱包単位になります。
- マットカラー品は特性上、汚れが落ちにくい場合があります。メンテナンス方法はP.329をご参照ください。
- 付属部材の色柄が「共通色」のものは、色の指定ができませんので、ご了承ください。 ●見る方向、光の加減により本体継ぎ目が目立つことがあります。
- 誌面に掲載の価格はメーカー希望小売価格です。消費税・工事費・運賃などは含まれておりません。印刷物のため実物の色柄と異なる場合がございます。

■ 付属部材 材質：塗装高耐食GLめっき鋼板（アルミ端部カバーを除く）

※施工方法・付属部材の加工方法については最新の「設計施工資料集 金属製外壁材・屋根材 標準施工編」をご参照ください。

| 品名 | 水切 34 ※1 | 中間水切 18 | ヨコ用スターター | 端部カバー ※2 | アルミ端部カバー ※2 | S 出隅カバー | S 出隅鋼板受け 18 | |
|----------|-----------|-----------|----------|-----------|-------------|---|-------------|----------|
| 形状寸法図 | | | | | | | | |
| 長さ | 3,030mm | 3,030mm | 3,030mm | 3,030mm | 3,030mm | 働き 3,030mm | 働き 3,030mm | |
| 標準価格(税抜) | 2,610円/本 | 3,510円/本 | 2,120円/本 | 3,580円/本 | 4,740円/本 | 4,080円/本 | 3,580円/本 | |
| 梱包入数 | 20本/梱 | 5本/梱 | 20本/梱 | 10本/梱 | 5本/梱 | 10本/梱 | 10本/梱 | |
| 色柄 | 本体同色 フラット | 本体同色 フラット | 共通色 | 本体同色 エンボス | 下記3色 | 本体同色 エンボス | 共通色 | |
| カラー | アイボリーホワイト | AMZ7F017 | ATM6F017 | AST2F00A | AMK7T017 | AMKDF09J (ライトシルバー) AMKDF09H (ホワイト) AMKDF09G (ブラック) | ADS2S017 | ADU1F00A |
| | ソフトベージュ | AMZ7F018 | ATM6F018 | | AMK7T018 | | ADS2S018 | |
| | ライトグレー | AMZ7F019 | ATM6F019 | | AMK7T019 | | ADS2S019 | |
| | ブルクラブラウン | AMZ7F04C | ATM6F04C | | AMK7T04C | | ADS2S04C | |
| | ダークブラウン | AMZ7F03K | ATM6F03K | | AMK7T03K | | ADS2S03K | |
| | ブルクラブラック | AMZ7F04D | ATM6F04D | | AMK7T04D | | ADS2S04D | |

▲端部カバー・アルミ端部カバーは、縦張り時にスターターとしてご利用できます。

| 品名 | 出隅 | S 目地カバー | S 目地鋼板受け 18 | S 廻り縁カバー 18 | S 廻り縁鋼板受け | S 見切縁 18 | S 見切コーナー | | | |
|----------|-----------|------------|-------------|-------------|------------|-----------|-----------|----------|----------|----------|
| 形状寸法図 | | | | | | | | | | |
| 長さ | 3,030mm | 働き 3,030mm | 働き 3,030mm | 働き 3,030mm | 働き 3,030mm | 3,030mm | — | | | |
| 標準価格(税抜) | 2,370円/本 | 3,090円/本 | 3,420円/本 | 3,380円/本 | 2,210円/本 | 3,250円/本 | 390円/個 | | | |
| 梱包入数 | 20本/梱 | 10本/梱 | 10本/梱 | 10本/梱 | 10本/梱 | 20本/梱 | 50個/梱 | | | |
| 色柄 | 本体同色 フラット | 本体同色 エンボス | 共通色 | 本体同色 エンボス | 共通色 | 本体同色 エンボス | 本体同色 エンボス | | | |
| カラー | アイボリーホワイト | ADS3F017 | AMJ1S017 | AMU1F00A | AMW3F00A | AMK1T017 | AMC5T017 | | | |
| | ソフトベージュ | ADS3F018 | AMJ1S018 | | | | | AMW1S018 | AMK1T018 | AMC5T018 |
| | ライトグレー | ADS3F019 | AMJ1S019 | | | | | AMW1S019 | AMK1T019 | AMC5T019 |
| | ブルクラブラウン | ADS3F04C | AMJ1S04C | | | | | AMW1S04C | AMK1T04C | AMC5T04C |
| | ダークブラウン | ADS3F03K | AMJ1S03K | | | | | AMW1S03K | AMK1T03K | AMC5T03K |
| | ブルクラブラック | ADS3F04D | AMJ1S04D | | | | | AMW1S04D | AMK1T04D | AMC5T04D |

| 品名 | アングル20×40 | 共板フラット | 鋼板止水部材 | 片面防水テープ | シーリング ※3 | 補修塗料 | | | |
|----------|-----------|---------------------|-----------|-----------|--------------------|------------|----------|----------|----------|
| 形状寸法図 | | | | | | | | | |
| 長さ | 3,030mm | 1,000mm×10m | 3,030mm | 100mm×20m | — | — | | | |
| 標準価格(税抜) | 2,930円/本 | 37,440円/巻 | 18,840円/梱 | 2,020円/巻 | 2,120円/本 | 1,770円/本 | | | |
| 梱包入数 | 10本/梱 | 1巻/梱 | 10本/梱 | 1巻/袋 | 10本/梱 (320ml/本) | 1本(15ml/本) | | | |
| 色柄 | 本体同色 フラット | 本体同色 フラット | ブラック | — | 本体近似色 | 本体近似色 | | | |
| カラー | アイボリーホワイト | AAN1F017 | KE5000 | JF1526 | DSY1Q0N8 | DPA4Q0P7 | | | |
| | | AAN1F02J 北海道限定販売 | | | | | ECL1F017 | | |
| | ソフトベージュ | AAN1F018 | | | | | ECL1F018 | DSY1Q0NZ | DPA4Q0P8 |
| | ライトグレー | AAN1F019 | | | | | ECL1F019 | DSY1Q0NB | DPA4Q0P9 |
| | ブルクラブラウン | AAN1F04C | | | | | ECL1F04C | DSY1Q0KJ | DPA4Q0RN |
| | ダークブラウン | AAN1F03K | | | | | ECL1F03K | DSY1Q0K5 | DPA4Q0R5 |
| | ブルクラブラック | AAN1F04D | | | | | ECL1F04D | DSY1Q0KK | DPA4Q0RP |

※梱包単位の出荷です。

FB型 ブリック

北海道限定販売



本体価格(税抜)

標準価格 …… 7,840円/枚
 m²価格 …… 約5,360円/m²
 坪価格 …… 約17,700円/坪

建物を引き立てるシンプルなブリック柄。全面張りはもちろん、他の柄とのコーディネートにも最適です。



カラー：ベイクブラウン イメージ

- 物性一覧 P.224
- 実形状・形状寸法図一覧 P.222
- 近似マンセル値・日塗工色票一覧 P.223
- 耐火火認定取得一覧 P.229~236

■ 本体仕様

| | | | | | | | | | |
|-----|----------------------------|-------|-----------|----------------|--------|------|-------|-------|--------|
| 表面材 | 塗装高耐食GLめっき鋼板 (厚み0.27mm) | 厚み | 働き幅 | 長さ | 坪/枚 | 梱包入数 | 入数面積 | 梱包重量* | 枚重量 |
| 芯材 | 硬質ウレタンフォーム | 18mm | 385mm | 3,788mm(12.5尺) | 0.442坪 | 8枚 | 3.54坪 | 約44kg | 約5.2kg |
| | | かん合状態 | 形状寸法図(mm) | | | | | | |

*梱包重量には梱包資材の重量が含まれます。



1FP1KD3Q ソフトベージュ



1FP1KD3F マスタードイエロー



1FP1KD2H ベージュ



1FP1KD3N ベイクブラウン

ご注意

- ※1 接続用付属部材のある外壁通気構法用土台水切はP.178をご覧ください。
- ※2 シーリングの発注は、梱包単位でお願いします。
- 付属部材の色柄が「共通色」のものは、色の指定ができませんので、ご了承ください。
- 見る方向、光の加減により本体継ぎ目が目立つことがあります。(かん合部が帯状に黒く見えることがあります。)
- 誌面に掲載の価格はメーカー希望小売価格です。消費税・工事費・運賃などは含まれておりません。印刷物のため実物の色柄と異なる場合がございます。

■ 付属部材 材質：塗装高耐食GLめっき鋼板

※施工方法・付属部材の加工方法については最新の「設計施工資料集 金属製外壁材・屋根材 標準施工編」をご参照ください。

| 品名 | 水切 34 ※1 | ヨコ用スターター | S 出隅カバー | S 出隅鋼板受け 18 | 出隅 |
|----------|-----------|----------|-------------------|-------------|-------------------|
| 形状寸法図 | | | | | |
| 長さ | 3,030mm | 3,030mm | 働き 3,030mm | 働き 3,030mm | 3,030mm |
| 標準価格(税抜) | 2,610円/本 | 2,120円/本 | 3,900円/本 | 3,580円/本 | 2,370円/本 |
| 梱包入数 | 20本/梱 | 20本/梱 | 10本/梱 | 10本/梱 | 20本/梱 |
| 色柄 | 本体同色 フラット | 共通色 | 本体同色 フラット | 共通色 | 本体同色 フラット |
| カラー | ソフトベージュ | AST2F00A | ADS2F018 | ADU1F00A | ADS3F018 |
| | マスタードイエロー | | ADS2F01E | | ADS3F01E |
| | ベージュ | | ADS2F05A (ベージュII) | | ADS3F05A (ベージュII) |
| | ベイクブラウン | | ADS2F01D | | ADS3F01D |

| 品名 | S 目地カバー | S 目地鋼板受け 18 | S 見切縁 18 | S 見切コーナー | アングル20×40 |
|----------|------------|-------------|-----------|-------------------|-----------|
| 形状寸法図 | | | | | |
| 長さ | 働き 3,030mm | 働き 3,030mm | 3,030mm | — | 3,030mm |
| 標準価格(税抜) | 2,930円/本 | 3,420円/本 | 2,530円/本 | 350円/個 | 2,930円/本 |
| 梱包入数 | 10本/梱 | 10本/梱 | 20本/梱 | 50個/梱 | 10本/梱 |
| 色柄 | 本体同色 フラット | 共通色 | 本体同色 フラット | 本体同色 フラット | 本体同色 フラット |
| カラー | ソフトベージュ | AMU1F00A | AMK1F018 | AMC5F018 | AAN1F018 |
| | マスタードイエロー | | AMK1F03F | AMC5F01E | AAN1F03F |
| | ベージュ | | AMK1F02H | AMC5F05A (ベージュII) | AAN1F02H |
| | ベイクブラウン | | AMK1F01D | AMC5F01D | AAN1F01D |

| 品名 | 鋼板止水部材 | 片面防水テープ | シーリング ※2 | 補修塗料 |
|----------|---------------------------|--------------|--------------------|-------------------|
| 形状寸法図 | 材質: 塗装高耐食GLめっき鋼板+EPDM | 材質: アクリル | 材質: 変成シリコーン系 | 材質: 変成シリコーン系 |
| 長さ | 3,030mm | 100mm×20m | — | — |
| 標準価格(税抜) | 18,840円/梱 | 2,020円/巻 | 2,120円/本 | 1,770円/本 |
| 梱包入数 | 10本/梱 | 1巻/袋 | 10本/梱(320ml/本) | 1本(15ml/本) |
| 色柄 | ブラック | — | 本体近似色 | 本体近似色 |
| カラー | ソフトベージュ | JF1526 | DSY1Q0NZ | DPA4Q0P8 |
| | マスタードイエロー | | DSY1Q0N9 | DPA4Q0PF |
| | ベージュ | | DSY1Q0N2 | DPA4Q0RZ (ベージュII) |
| | ベイクブラウン | | DSY1Q0K4 (ココアブラウン) | DPA4Q0PE |



ベーシックシリーズ

多様性の高い
シンプルなデザイン。

シンプルなデザインで住宅・工場・倉庫・物置など、
どんな建物にも合う多様性の高い外壁材です。

CONTENTS

161 D型 ノースウツド

163 A型

D型 ノースウッド



本体価格(税抜)

標準価格 …… 7,510円/枚
 m価格 …… 約5,390円/m²
 坪価格 …… 約17,800円/坪

この柄の
施工例



落ち着いた雰囲気演出する木目柄。シンプルですっきりしたデザインです。



カラー：アイボリーホワイト イメージ

- 物性一覧 P.224
- 実形状・形状寸法図一覧 P.222
- 近似マンセル値・日塗工色票一覧 P.223
- 防耐火認定取得一覧 P.229~236

■ 本体仕様

| | | | | | | | | | |
|-----|----------------------------|-------|-----------|----------------|--------|------|-------|-------|--------|
| 表面材 | 塗装高耐食GLめっき鋼板 (厚み0.27mm) | 厚み | 働き幅 | 長さ | 坪/枚 | 梱包入数 | 入数面積 | 梱包重量* | 枚重量 |
| | | 18mm | 368mm | 3,788mm(12.5尺) | 0.423坪 | 8枚 | 3.38坪 | 約44kg | 約5.2kg |
| 芯材 | 硬質ウレタンフォーム | かん合状態 | 形状寸法図(mm) | | | | | | |

*梱包重量には梱包資材の重量が含まれます。



1DD1KD2J アイボリーホワイト



1DD1KD2C グレー



1DD1KD2H ベージュ



1DD1KD3N ベイクブラウン



1DD1KD2F レンガ 北海道限定販売

ご注意

- ※1 接続用付属部材のある外壁通気構法用土台水切はP.178をご覧ください。
- ※2 シーリングの発注は、北海道のみ梱包単位になります。
- 付属部材の色柄が「共通色」のものは、色の指定ができませんので、ご了承ください。
- 見る方向、光の加減により本体継ぎ目が目立つことがあります。
- 誌面に掲載の価格はメーカー希望小売価格です。消費税・工事費・運賃などは含まれておりません。印刷物のため実物の色柄と異なる場合がございます。

■ 付属部材 材質：塗装高耐食GLめっき鋼板（アルミ端部カバーを除く）

※施工方法・付属部材の加工方法については最新の「設計施工資料集 金属製外壁材・屋根材 標準施工編」をご参照ください。

| 品名 | 水切 34 ※1 | ヨコ用スターター | 端部カバー | アルミ端部カバー | S 出隅カバー | S 出隅鋼板受け 18 | 出隅 |
|----------|----------------|----------------------|----------------------|-----------------------|----------------------|-------------|----------------------|
| 形状寸法図 | | | | | | | |
| 長さ | 3,030mm | 3,030mm | 働き 3,030mm | 3,030mm | 働き 3,030mm | 働き 3,030mm | 3,030mm |
| 標準価格(税抜) | 2,610円/本 | 2,120円/本 | 2,930円/本 | 4,740円/本 | 3,900円/本 | 3,580円/本 | 2,370円/本 |
| 梱包入数 | 20本/梱 | 20本/梱 | 10本/梱 | 5本/梱 | 10本/梱 | 10本/梱 | 20本/梱 |
| 色柄 | 本体同色 フラット | 共通色 | 本体同色 フラット | 下記3色 | 本体同色 フラット | 共通色 | 本体同色 フラット |
| カラー | アイボリーホワイト | AMZ7F017 | AMK7F017 | AMKDF09J (ライトシルバー) | ADS2F017 | ADU1F00A | ADS3F017 |
| | グレー | AMZ7F045 (グレーII) | AMK7F045 (グレーII) | AMKDF09H (ホワイト) | ADS2F045 (グレーII) | | ADS3F045 (グレーII) |
| | ベージュ | AMZ7F05A (ベージュII) | AMK7F05A (ベージュII) | AMKDF09G (ブラック) | ADS2F05A (ベージュII) | | ADS3F05A (ベージュII) |
| | ベイクブラウン | AMZ7F01D | AMK7F01D | | ADS2F01D | | ADS3F01D |
| | レンガ 北海道限定販売 | AMZ7F01Y | — | | ADS2F01Y | | ADS3F01Y |

| 品名 | 入隅 | S 目地カバー | S 目地鋼板受け 18 | S 廻り縁カバー 18 | S 廻り縁鋼板受け | S 見切縁 18 | S 見切コーナー |
|----------|----------------|----------------------|----------------------|----------------------|------------|----------------------|----------------------|
| 形状寸法図 | | | | | | | |
| 長さ | 3,030mm | 働き 3,030mm | 働き 3,030mm | 働き 3,030mm | 働き 3,030mm | 3,030mm | — |
| 標準価格(税抜) | 2,370円/本 | 2,930円/本 | 3,420円/本 | 3,250円/本 | 2,210円/本 | 2,530円/本 | 350円/個 |
| 梱包入数 | 10本/梱 | 10本/梱 | 10本/梱 | 10本/梱 | 10本/梱 | 20本/梱 | 50個/梱 |
| 色柄 | 本体同色 フラット | 本体同色 フラット | 共通色 | 本体同色 フラット | 共通色 | 本体同色 フラット | 本体同色 フラット |
| カラー | アイボリーホワイト | AYR2F017 | AMJ1F017 | AMW1F017 | AMW3F00A | AMK1F017 | AMC5F017 |
| | グレー | AYR2F045 (グレーII) | AMJ1F045 (グレーII) | AMW1F045 (グレーII) | | AMK1F02J 北海道限定販売 | |
| | ベージュ | AYR2F05A (ベージュII) | AMJ1F05A (ベージュII) | AMW1F05A (ベージュII) | | AMK1F045 (グレーII) | AMC5F045 (グレーII) |
| | ベイクブラウン | AYR2F01D | AMJ1F01D | AMW1F01D | | AMK1F02C 北海道限定販売 | AMC5F05A (ベージュII) |
| | レンガ 北海道限定販売 | — | AMJ1F01Y | — | | AMK1F05A (ベージュII) | AMC5F01D |
| | | | | | | AMK1F02H 北海道限定販売 | AMC5F01Y |
| | | | | | | AMK1F01D | |
| | | | | | | AMK1F02F | |

| 品名 | アングル20×40 | 共板フラット | 鋼板止水部材 | 片面防水テープ | シーリング ※2 | 補修塗料 | |
|----------------|-----------|-----------------------|-----------|-----------|----------------|----------------------|----------------------|
| 形状寸法図 | | | | | | | |
| 長さ | 3,030mm | 1,000mm×10m | 3,030mm | 100mm×20m | — | — | |
| 標準価格(税抜) | 2,930円/本 | 37,440円/巻 | 18,840円/梱 | 2,020円/巻 | 2,120円/本 | 1,770円/本 | |
| 梱包入数 | 10本/梱 | 1巻/梱 | 10本/梱 | 1巻/袋 | 10本/梱(320ml/本) | 1本(15ml/本) | |
| 色柄 | 本体同色 フラット | 本体同色 フラット | ブラック | — | 本体近似色 | 本体近似色 | |
| カラー | アイボリーホワイト | AAAN1F017 | KE5000 | JF1526 | DSY1Q0N8 | DPA4Q0P7 | |
| | グレー | AAAN1F02J 北海道限定販売 | | | | ECL1F017 | DPA4Q0RQ (グレーII) |
| | | AAAN1F045 (グレーII) | | | | ECL1F045 (グレーII) | DPA4Q0RZ (ベージュII) |
| | | AAAN1F02C 北海道限定販売 | | | | ECL1F05A (ベージュII) | DPA4Q0PE |
| | ベージュ | AAAN1F05A (ベージュII) | | | | ECL1F01D | DPA4Q0PV |
| ベイクブラウン | AAAN1F01D | — | | | | | |
| レンガ 北海道限定販売 | AAAN1F02F | — | | | | | |

※梱包単位の出荷です。

A型



本体価格(税抜)

| | |
|-------------------|------------------------|
| 標準価格 | |
| 3,048mm | 3,800円/枚 |
| 3,658mm | 4,540円/枚 |
| m ² 価格 | 約5,150円/m ² |
| 坪価格 | 約17,000円/坪 |

時代に左右されないシンプルデザイン。リズムカルな目地が特長のロングセラー商品です。

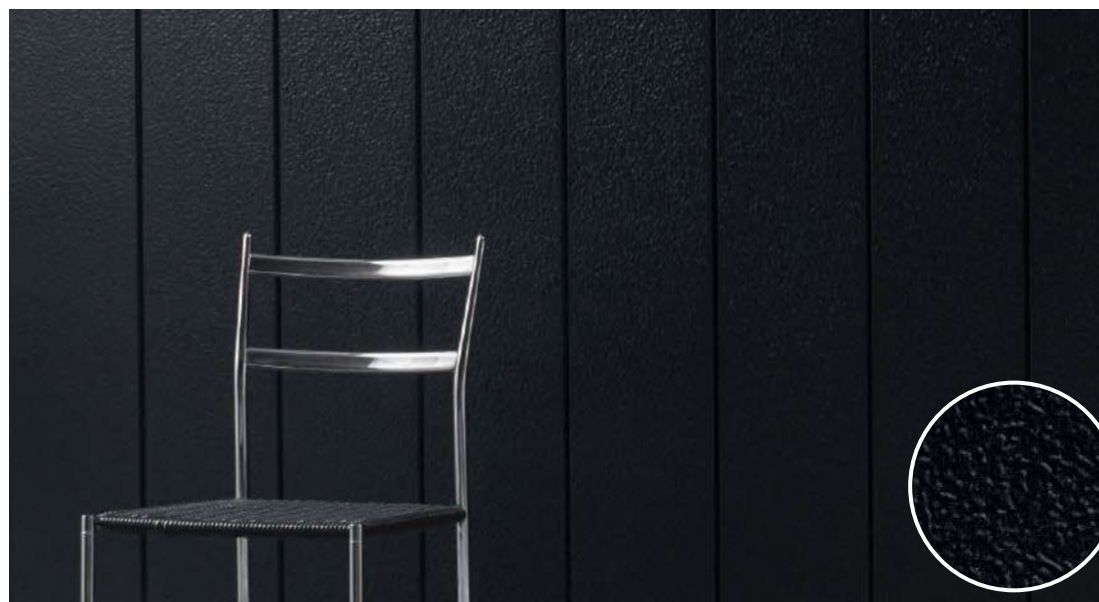

カラー：ブラックII イメージ

- 物性一覧 P.224
- 実形状・形状寸法図一覧 P.222
- 近似マンセル値・日塗工色票一覧 P.223
- 防耐火認定取得一覧 P.229~236

■本体仕様

| 表面材 | 塗装高耐食GLめっき鋼板 (厚み0.27mm) | 厚み | 働き幅 | 長さ | 長さ：特注品 | 坪/枚 | 梱包入数 | 入数面積 | 梱包重量* | 枚重量 |
|-----|----------------------------|-------|-------|------------------------------|--------------------------------|------------------|------------|----------------|----------------|------------------|
| | | 18mm | 241mm | 3,048mm(10尺) 3,658mm(12尺) | 2,200~8,000mm (10mm単位で対応可能) | 0.223坪 0.268坪 | 12枚 12枚 | 2.68坪 3.21坪 | 約33kg 約39kg | 約2.6kg 約3.1kg |
| 芯材 | 硬質ウレタンフォーム | かん合状態 | | | 形状寸法図(mm) | | | | | |

●特注品の、価格・納期などのお問い合わせは最寄りの弊社営業所までお願いします。
 ※梱包重量には梱包資材の重量が含まれます。



3,048mm **1AA1G548**
 3,658mm **1AA1JZ48**
 KUホワイト



1AA1G547
1AA1JZ47
 YS アイボリーホワイト



1AA1G545
1AA1JZ45
 グレーII



1AA1G559
1AA1JZ59
 ローズクリームII



1AA1G55A
1AA1JZ5A
 ページュII



3,048mm **1AA1G54W**
 3,658mm **1AA1JZ4W**
 NゴールドII



1AA1G558
1AA1JZ58
 ブラックII

ご注意

- ※1 接続用付属部材のある外壁通気構法用土台水切はP.178をご覧ください。
- ※2 積雪の影響がある地域では、端部カバーは雪の重みで変形するおそれがありますので、土台部にアルミ端部カバーの使用をおすすめします。
縦張り時の縦継ぎ部にアルミ端部カバー(積雪地向け)を使用すると防耐火構造認定の対象外となります。
- 付属部材の色柄が「共通色」のものは、色の指定ができませんので、ご了承ください。
- 見る方向、光の加減により本体継ぎ目が目立つことがあります。
- 誌面に掲載の価格はメーカー希望小売価格です。消費税・工事費・運賃などは含まれておりません。印刷物のため実物の色柄と異なる場合がございます。

■ 付属部材 材質：塗装高耐食GLめっき銅板(アルミ端部カバーを除く)

※施工方法・付属部材の加工方法については最新の「設計施工資料集 金属製外壁材・屋根材 標準施工編」をご参照ください。

| 品名 | 水切 34 ※1 | 中間水切 18 | 端部カバー ※2 | アルミ端部カバー ※2 | 出隅 | 入隅 | | |
|----------|-------------|-------------------------|-------------------------|-------------------------|-----------------------|--------------------|-------------------------|-------------------------|
| 形状寸法図 | | | | | | | | |
| 長さ | 3,030mm | 3,030mm | 3,030mm | 3,030mm | 3,030mm | 3,030mm | | |
| 標準価格(税抜) | 2,610円/本 | 3,510円/本 | 2,930円/本 | 4,740円/本 | 2,370円/本 | 2,370円/本 | | |
| 梱包入数 | 20本/梱 | 5本/梱 | 10本/梱 | 5本/梱 | 20本/梱 | 10本/梱 | | |
| 色柄 | 本体同色 フラット | 本体同色 フラット | 本体同色 フラット | 下記3色 | 本体同色 フラット | 本体同色 フラット | | |
| カラー | KUホワイト | AMZ7F048 | ATM6F048 | AMK7F048 | AMKDF09J (ライトシルバー) | ADS3F048 | AYR2F048 | |
| | YSアイボリーホワイト | AMZ7F017 (アイボリーホワイト) | ATM6F017 (アイボリーホワイト) | AMK7F017 (アイボリーホワイト) | | AMKDF09H (ホワイト) | ADS3F017 (アイボリーホワイト) | AYR2F017 (アイボリーホワイト) |
| | グレーII | AMZ7F045 | ATM6F045 | AMK7F045 | | AMKDF09G (ブラック) | ADS3F045 | AYR2F045 |
| | ローズクリームII | AMZ7F059 | ATM6F059 | AMK7F059 | | ADS3F059 | AYR2F059 | |
| | ベージュII | AMZ7F05A | ATM6F05A | AMK7F05A | | ADS3F05A | AYR2F05A | |
| | NゴールドII | AMZ7F04W | ATM6F04W | AMK7F04W | | ADS3F04W | AYR2F04W | |
| | ブラックII | AMZ7F058 | ATM6F058 | AMK7F058 | | ADS3F058 | AYR2F058 | |

▲端部カバー・アルミ端部カバーは、縦張り時にスターターとしてご利用できます。

| 品名 | S 見切縁 18 | S 見切コーナー | 共板フラット | 共板エンボス | 鋼板止水部材 | 片面防水テープ |
|----------|-------------|-------------------------|-------------------------|-------------------------|-----------|-----------|
| 形状寸法図 | | | | | | |
| 長さ | 3,030mm | — | 1,000mm×10m | 331mm×37m | 3,030mm | 100mm×20m |
| 標準価格(税抜) | 2,530円/本 | 350円/個 | 37,440円/巻 | 32,560円/巻 | 18,840円/梱 | 2,020円/巻 |
| 梱包入数 | 20本/梱 | 50個/梱 | 1巻/梱 | 1巻/梱 | 10本/梱 | 1巻/袋 |
| 色柄 | 本体同色 フラット | 本体同色 フラット | 本体同色 フラット | 本体同色 同柄 | ブラック | — |
| カラー | KUホワイト | AMK1F048 | AMC5F048 | ECL1F048 | KE5000 | JF1526 |
| | YSアイボリーホワイト | AMK1F017 (アイボリーホワイト) | AMC5F017 (アイボリーホワイト) | ECL1F017 (アイボリーホワイト) | | |
| | グレーII | AMK1F045 | AMC5F045 | ECL1F045 | | |
| | ローズクリームII | AMK1F059 | AMC5F059 | ECL1F059 | | |
| | ベージュII | AMK1F05A | AMC5F05A | ECL1F05A | | |
| | NゴールドII | AMK1F04W | AMC5F04W | ECL1F04W | | |
| | ブラックII | AMK1F058 | AMC5F058 | ECL1F058 | | |

※梱包単位の出荷です。

| 品名 | シーリング | 補修塗料 | |
|----------|----------------|--------------------------|----------|
| 形状寸法図 | | | |
| 長さ | — | — | |
| 標準価格(税抜) | 2,120円/本 | 1,770円/本 | |
| 梱包入数 | 10本/梱(320ml/本) | 1本(15ml/本) | |
| 色柄 | 本体近似色 | 本体近似色 | |
| カラー | KUホワイト | DSY1Q0K7 (ジェニユインホワイト) | DPA4Q0RR |
| | YSアイボリーホワイト | DSY1Q0N8 (アイボリーホワイト) | DPA4Q0RK |
| | グレーII | DSY1Q0N1 (グレー) | DPA4Q0RQ |
| | ローズクリームII | DSY1Q0N3 (ローズクリーム) | DPA4Q0SJ |
| | ベージュII | DSY1Q0N2 (ベージュ) | DPA4Q0RZ |
| | NゴールドII | DSY1Q0N6 | DPA4Q0RY |
| | ブラックII | DSY1Q0K8 (ジェットブラック) | DPA4Q0S9 |

FN型 ダイヤシェイプBSⅡ

本体価格(税抜)

標準価格 …… 14,500円/枚
 m価格 …… 約9,420円/m²
 坪価格 …… 約31,100円/坪

- S造防火認定品
- 保証対象 赤銅 10年
- 保証対象 穴あき 10年
- 厚み 18mm
- 特注長さ 対応品
- 縦・横 兼用
- 受注生産品です。(受注後納品まで約2週間)

表面を彩る菱形エンボスとシンプルな裏面。倉庫物件などにお使いいただける両面鋼板サンドイッチパネルです。

センターサイディング

両面鋼板パネル

FN型ダイヤシェイプBSⅡ



- 物性一覧 P.224
- 実形状・形状寸法図一覧 P.222
- 近似マンセル値・日塗工色票一覧 P.223
- 防耐火認定取得一覧 P.229~236

表面カラー：
 YS アイボリーホワイト イメージ
 生産一時休止 在庫お問い合わせ商品



表面アップ
 カラー：YS アイボリーホワイト



裏面アップ
 カラー：アイボリー



裏面カラー：アイボリー イメージ
 生産一時休止 在庫お問い合わせ商品
 ※大雨や強風時には、開口部廻りや、かん合部から雨水が浸入するおそれがございます。裏面側への雨水の浸入などにより、支障を来す建築物でのご使用はお控えください。

FN型 ダイヤシェイプBSⅡの特長

- 1 軽量で断熱性能・耐久性能・防火性能に優れた、鉄骨造非住宅向けのスタイリッシュな両面鋼板サンドイッチパネルです。
- 2 内装工事が不要な裏面鋼板仕様で、コスト削減が可能
- 3 優れた耐風圧性能
鉄骨下地@G06mmの場合：負圧4110Pa
- 4 不燃材料認定取得
不燃材料認定番号：NM-5325(サイディング両面の性能)

■本体仕様 ※1 ノンフロン発泡剤による製造方法です。

| 表面材 | 塗装高耐食GLめっき鋼板(厚み0.27mm) | 厚み | 働き幅 | 長さ | 長さ：特注品 | 坪/枚 | 梱包入数 | 入数面積 | 梱包重量* | 枚重量 |
|-----|------------------------|-------|-------|-----------|----------------------------|-----------------|------|-------|-------|--------|
| 裏面材 | 塗装亜鉛めっき鋼板(厚み0.16mm) | 18mm | 385mm | 4,000mm | 2,500~7,000mm(10mm単位で対応可能) | 0.467坪 | 6枚 | 2.80坪 | 約50kg | 約7.9kg |
| 芯材 | イソシアヌレートフォーム(HFO※1) | かん合状態 | | 形状寸法図(mm) | | 働き幅385 (423) | | | | |

●特注品の、価格・納期などのお問い合わせは最寄りの弊社営業所までお願いします。
 ※梱包重量には梱包資材の重量が含まれます。



1CR2L047 YS アイボリーホワイト



1CR2L045 グレーⅡ

ご注意

- ※1 接続用付属部材のある外壁通気構法用土台水切はP.178をご覧ください。
- ※2 積雪の影響がある地域では、端部カバーは雪の重みで変形するおそれがありますので、土台部にアルミ端部カバーの使用をおすすめします。
縦張り時の縦継ぎ部にアルミ端部カバー(積雪地向け)を使用すると防耐火構造認定の対象外となります。
- ※3 シーリングの発注は、北海道のみ梱包単位になります。
- 付属部材の色柄が「共通色」のものは、色の指定ができませんので、ご了承ください。 ●見る方向、光の加減により本体継ぎ目が目立つことがあります。
- 誌面に掲載の価格はメーカー希望小売価格です。消費税・工事費・運賃などは含まれておりません。印刷物のため実物の色柄と異なる場合がございます。

■ 付属部材 材質：塗装高耐食GLめっき鋼板（アルミ端部カバーを除く）

※施工方法・付属部材の加工方法については最新の「設計施工資料集 金属製外壁材・屋根材 標準施工編」をご参照ください。

| 品名 | 水切 34 ※1 | 中間水切 18 | ヨコ用スターター | 端部カバー ※2 | アルミ端部カバー ※2 | S 出隅カバー | S 出隅鋼板受け 18 |
|----------|-------------|-------------------------|----------|-------------------------|-----------------------|-------------------------|-------------|
| 形状寸法図 | | | | | | | |
| 長さ | 3,030mm | 3,030mm | 3,030mm | 3,030mm | 3,030mm | 働き 3,030mm | 働き 3,030mm |
| 標準価格(税抜) | 2,610円/本 | 3,510円/本 | 2,120円/本 | 2,930円/本 | 4,740円/本 | 3,900円/本 | 3,580円/本 |
| 梱包入数 | 20本/梱 | 5本/梱 | 20本/梱 | 10本/梱 | 5本/梱 | 10本/梱 | 10本/梱 |
| 色柄 | 本体同色 フラット | 本体同色 フラット | 共通色 | 本体同色 フラット | 下記3色 | 本体同色 フラット | 共通色 |
| カラー | YSアイボリーホワイト | AMZ7F017 (アイボリーホワイト) | AST2F00A | AMK7F017 (アイボリーホワイト) | AMKDF09J (ライトシルバー) | ADS2F017 (アイボリーホワイト) | ADU1F00A |
| | グレーII | AMZ7F045 | | AMK7F045 | AMKDF09H (ホワイト) | ADS2F045 | |
| | | ATM6F017 (アイボリーホワイト) | | AMKDF09G (ブラック) | | | |

▲端部カバー・アルミ端部カバーは、縦張り時にスターターとしてご利用できます。

| 品名 | 出隅 北海道限定販売 | S 目地カバー | S 目地鋼板受け 18 | S 廻り縁カバー 18 | S 廻り縁鋼板受け | S 見切縁 18 | S 見切コーナー |
|----------|-------------|-------------------------|-------------|-------------------------|------------|-------------------------|-------------------------|
| 形状寸法図 | | | | | | | |
| 長さ | 3,030mm | 働き 3,030mm | 働き 3,030mm | 働き 3,030mm | 働き 3,030mm | 3,030mm | — |
| 標準価格(税抜) | 2,370円/本 | 2,930円/本 | 3,420円/本 | 3,250円/本 | 2,210円/本 | 2,530円/本 | 350円/個 |
| 梱包入数 | 20本/梱 | 10本/梱 | 10本/梱 | 10本/梱 | 10本/梱 | 20本/梱 | 50個/梱 |
| 色柄 | 本体同色 フラット | 本体同色 フラット | 共通色 | 本体同色 フラット | 共通色 | 本体同色 フラット | 本体同色 フラット |
| カラー | YSアイボリーホワイト | ADS3F017 (アイボリーホワイト) | AMU1F00A | AMW1F017 (アイボリーホワイト) | AMW3F00A | AMK1F017 (アイボリーホワイト) | AMC5F017 (アイボリーホワイト) |
| | グレーII | ADS3F045 | | AMW1F045 | | AMK1F02J 北海道限定販売 | |
| | | AMJ1F017 (アイボリーホワイト) | | | | AMK1F045 | |

| 品名 | アングル20×40 | 共板フラット | 鋼板止水部材 | 片面防水テープ | シーリング ※3 | 補修塗料 |
|----------|-------------|--------------------------|-----------|-----------|-------------------------|------------|
| 形状寸法図 | | | | | | |
| 長さ | 3,030mm | 1,000mm×10m | 3,030mm | 100mm×20m | — | — |
| 標準価格(税抜) | 2,930円/本 | 37,440円/巻 | 18,840円/梱 | 2,020円/巻 | 2,120円/本 | 1,770円/本 |
| 梱包入数 | 10本/梱 | 1巻/梱 | 10本/梱 | 1巻/袋 | 10本/梱(320ml/本) | 1本(15ml/本) |
| 色柄 | 本体同色 フラット | 本体同色 フラット | ブラック | — | 本体近似色 | 本体近似色 |
| カラー | YSアイボリーホワイト | AAAN1F017 (アイボリーホワイト) | KE5000 | JF1526 | DSY1Q0N8 (アイボリーホワイト) | DPA4Q0RK |
| | グレーII | AAAN1F045 | | | | |
| | | ECL1F017 (アイボリーホワイト) | | | | |

センターサイディング 共通付属部材

センターサイディング共通付属部材

| | |
|------------------|-----|
| センター化粧幕板 | 168 |
| センターサイディング付属部材紹介 | 169 |
| 防水部 | 171 |
| 開口部インナーシール工法 | 175 |
| 土台部 | 177 |
| 見切縁 | 178 |
| オーバーハング部 | 179 |
| 留め付け部 | 179 |
| 入隅部 | 179 |
| その他 | 179 |

外壁リフォーム

| | |
|-----------------------------------|-----|
| モルタル外壁 | 180 |
| RC・S造 (ALC) 外壁木胴縁工法 | 180 |
| ニチハMARCシステム RC・S造 (ALC) 金属胴縁工法 | 181 |
| ニチハMARCシステム RC金属胴縁工法 | 182 |
| ニチハMARCシステム RC外断熱・金属胴縁工法 専用部材 | 183 |

※商品によりお取り寄せとなる場合がございます。
その際、納期は2週間程度となります。

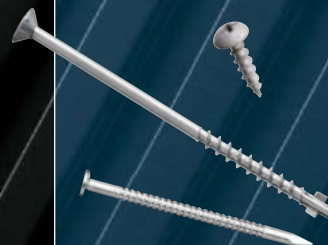
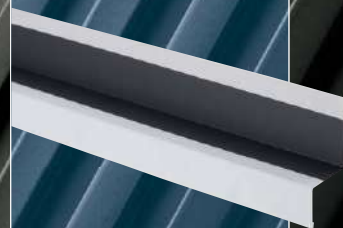
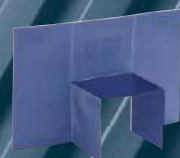

センターサイディング 共通付属部材

センター化粧幕板

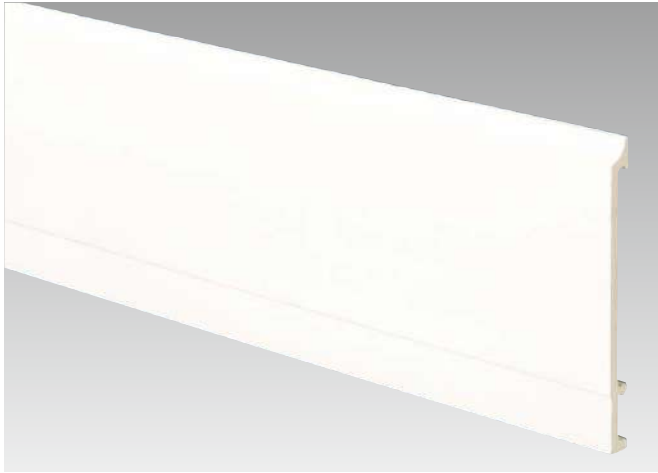

AMT3Q0J5 ホワイト

■ 本体価格 (税抜)

| | |
|------|-----------|
| 標準価格 | 12,110円/枚 |
|------|-----------|

■ 本体仕様

| | |
|------|---------|
| 厚み | 18mm |
| 働き幅 | 191mm |
| 長さ | 3.658mm |
| 梱包入数 | 2枚/梱 |
| 芯材 | ABS樹脂 |

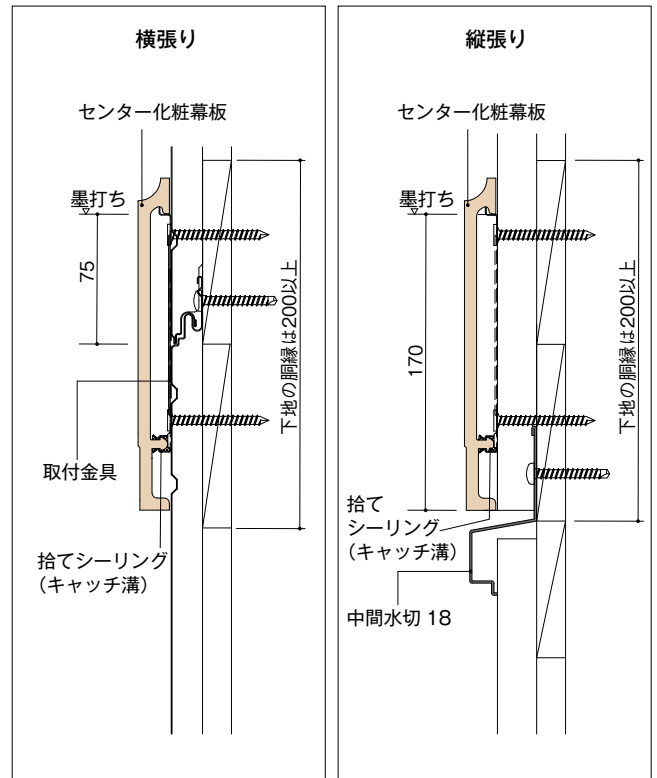

■ 形状寸法図 (mm)

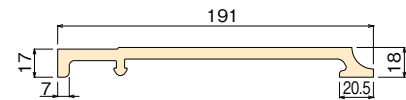

付属部材

| 品名 | ジョイントカバー | 出隅カバー | エンドキャップ(左) | エンドキャップ(右) | 取付金具 | 中間水切18 | シーリング ※1 | |
|----------|----------|----------|------------|------------|----------|----------|--------------------|--------------------|
| 形状寸法図 | | | | | | | | |
| 標準価格(税抜) | 740円/個 | 1,630円/個 | 1,770円/個 | 1,770円/個 | 970円/個 | 3,510円/本 | 2,120円/本 | |
| 梱包入数 | 20個/梱 | 20個/梱 | 20個/梱 | 20個/梱 | 50個/梱 | 5本/梱 | 10本/梱(320ml/本) | |
| カラー | ホワイト | AMT4Q0J5 | AMT5Q0J5 | AMT7Q0J5 | AMT6Q0J5 | AMT8Q00B | ATM6F03L (ビュアホワイト) | DSY1Q0NX (ビュアホワイト) |

※施工前には、最新の「設計施工資料集 金属製外壁材・屋根材 標準施工編」を必ずご参照ください。

※1 シーリングの発注は、北海道のみ梱包単位でお願いします。

センターサイディング

共通付属部材

センターサイディング 付属部材紹介

横張り施工

幕板部

化粧幕板

軒天部

通気見切縁21

S見切縁18/N見切縁18

S廻り縁カバー18/N廻り縁カバー18

S廻り縁鋼板受け

下り壁

オーバーハング水切

端部カバー/N端部カバー

土台水切部

通気土台水切(防鼠タイプ)

通気土台水切(防鼠なしタイプ)

水切34

ヨコ用スターター

窓廻り部

S見切縁18/N見切縁18

S廻り縁カバー18/N廻り縁カバー18 ※1

S見切コーナー/N見切コーナー

S廻り縁鋼板受け ※1

端部カバー/N端部カバー

S窓下水切 北海道限定販売

鋼板止水部材

片面防水テープ

出隅部

段出隅

S出隅鋼板受け18

S出隅カバー

S出隅鋼板受け18

目地部

(NS) 段目地

S目地鋼板受け18 ※2

S目地カバー

S目地鋼板受け18

目地鋼板受け

センターサイディング

共通付属部材

※1 施工条件については、弊社営業所までお問い合わせください。
 ※2 CS型 センタースパンU プレミアムは、段目地樹脂受けをご使用ください。NS型 ネオスパン プレミアム、N型 カーレンリーフ プレミアムは、目地鋼板受けをご使用ください。

縦張り施工

幕板部

化粧幕板

下り壁

オーバーハング水切

端部カバー／N端部カバー

土台水切部

通気土台水切(防鼠タイプ)

通気土台水切(防鼠なしタイプ)

水切34

端部カバー／N端部カバー

窓廻り部

S見切縁18／N見切縁18

S廻り縁カバー18/N廻り縁カバー18 ※1

S見切コーナー／N見切コーナー

端部カバー／N端部カバー

S窓下水切 北海道限定販売

鋼板止水部材

片面防水テープ

軒天部

通気見切縁21

S見切縁18／N見切縁18

S廻り縁カバー18/N廻り縁カバー18

S廻り縁鋼板受け

中間水切部

中間水切18

端部カバー／N端部カバー

出隅部

S出隅カバー

S出隅鋼板受け18

センターサイディング

共通付属部材

※1 施工条件については、弊社営業所までお問い合わせください。

防水部

モエン透湿防水シート

| | |
|----------|--|
| 品名 | モエン透湿防水シートI |
| 形状 |  <p>・シート上下のトンボマークを点線でつなぎ、施工時に位置合わせし易くしました。</p> |
| 寸法 | 長さ50m×幅1m×厚0.17mm |
| 品番 | JF2000A |
| 標準価格(税抜) | 25,300円/巻 |
| 梱包入数 | 2巻/梱(50m/巻) |
| 材質 | ポリエチレン不織布 |

店名印刷入り

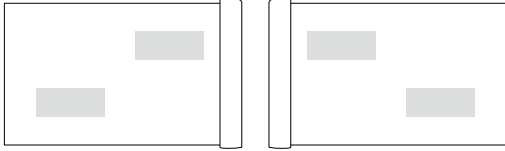
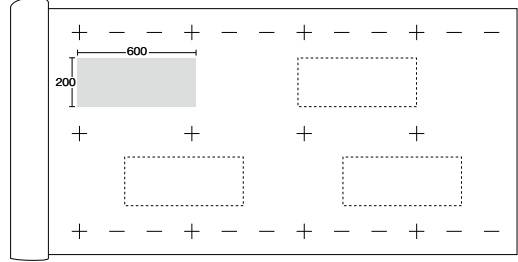
| | | |
|------|---|---|
| | 印刷形式 | 印刷可能サイズ |
| 印刷方向 | <p>順巻・逆巻ともに可能</p> <p>■ 店名印刷スペース</p>  <p>順巻 逆巻</p> |  <ul style="list-style-type: none"> ・200mm×600mmの枠に納めてください。枠内であれば店名、ご住所、TEL・FAX、メールアドレス、キャッチコピーなどの印刷が可能です。 ・5cm角以下の文字には対応できません。 ・行数は1行～3行までです。 |
| 印刷角度 | 最寄りの弊社営業所にお問い合わせください。 | |

| | | |
|------------|-------------------|--------------------|
| 品名 | モエン透湿防水シートI | |
| 寸法 | 長さ50m×幅1m×厚0.17mm | |
| 品番 | JF2099A | |
| 標準価格(税抜) | 27,600円/巻 | |
| ご注文単位ロット※1 | 50巻単位 | |
| 納期 | ご注文後約1カ月 | |
| 書体 | ご指定の書体もしくは大丸ゴシック体 | |
| 印刷色 | 色数(カラー) | 5色 緑、赤、オレンジ、青、墨 |
| | 選択可能色数 | 1色 |

※1 印刷の都合上、本数に若干の誤差を生じる場合があります。

防水部

スポットルート・スポットガード

| 品名 | スポットルート(手すり壁根巻き部材) | スポットガード 配管用100 | スポットガード 配管用150 |
|----------|-----------------------|-----------------------|-----------------------|
| 形状 | | | |
| 品番 | FTN1000 | FSK2100 | FSK2150 |
| 標準価格(税抜) | 2,100円/セット | 15,600円/梱 | 16,300円/梱 |
| 梱包 | 2個(左右各1個)/セット | 30枚/梱 | 30枚/梱 |
| 材質 | 塗装高耐食GLめっき鋼板+EPDM | ポリエチレン+特殊ゴム | ポリエチレン+特殊ゴム |
| 備考 | | 適応配管呼び径 φ100mm | 適応配管呼び径 φ150mm |
| 品名 | スポットガード バルコニー-端部用105 | スポットガード バルコニー-端部用120 | スポットガード バルコニー-端部用2×4 |
| 形状 | | | |
| 品番 | FSK3105 | FSK3120 | FSK3240 |
| 標準価格(税抜) | 17,500円/梱 | 17,500円/梱 | 17,500円/梱 |
| 梱包 | 20枚/梱 | 20枚/梱 | 20枚/梱 |
| 材質 | ポリエチレン | ポリエチレン | ポリエチレン |
| 備考 | | | |
| 品名 | スポットガード バルコニー-出入隅用105 | スポットガード バルコニー-出入隅用120 | スポットガード バルコニー-出入隅用2×4 |
| 形状 | | | |
| 品番 | FSK4105 | FSK4120 | FSK4240 |
| 標準価格(税抜) | 19,700円/梱 | 19,700円/梱 | 19,700円/梱 |
| 梱包 | 20枚/梱 | 20枚/梱 | 20枚/梱 |
| 材質 | ポリエチレン | ポリエチレン | ポリエチレン |
| 備考 | | | |

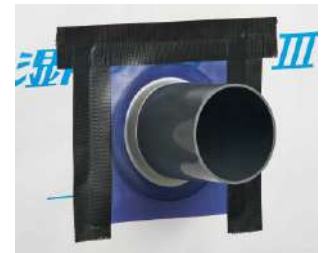

配管部 (FSK2100)



バルコニー-端部 (FSK3105)



バルコニー-出入隅部 (FSK4105)

防水テープ

防水紙と合わせて必ずご使用ください。



開口部 (JF1511)



パイプ部 (JF1522)



バルコニー部 (JF1523)

両面防水テープ

| 品名 | 両面防水テープ | | | | |
|----------|-----------------------------------|---------------|---------------|---------------|---------------|
| 形状 | | | | | |
| | ℓ=20m w=50mm | ℓ=20m w=75mm | ℓ=20m w=50mm | ℓ=20m w=50mm | ℓ=20m w=75mm |
| 品番 | JF1517 | JF1518 | JF1511 | JF1514 | JF1515 |
| 標準価格(税抜) | 1,800円/巻 | 2,800円/巻 | 1,700円/巻 | 1,700円/巻 | 2,600円/巻 |
| 梱包入数 | 1巻/袋(10袋/梱) | 1巻/袋(10袋/梱) | 1巻/袋(10袋/梱) | 1巻/袋(10袋/梱) | 1巻/袋(10袋/梱) |
| 材質 | ブチルゴム | | | アクリル | |
| 備考 | 開口部周りなど防水紙と躯体の間に貼り、防水紙を密着させてください。 | | | | |

片面防水テープ

| 品名 | 片面防水テープ(ストレッチタイプ) | | | 片面防水テープ | |
|----------|-------------------------------|---------------|---------------|--------------------------------|---------------|
| 形状 | | | | | |
| | ℓ=5m w=45mm | ℓ=5m w=75mm | ℓ=20m w=50mm | ℓ=20m w=50mm | ℓ=20m w=50mm |
| 品番 | JF1522 | JF1523 | JF1519 | JF1516 | JF1520 |
| 標準価格(税抜) | 4,600円/巻 | 6,600円/巻 | 2,200円/巻 | 1,400円/巻 | 1,400円/巻 |
| 梱包入数 | 1巻/箱(12箱/梱) | 1巻/箱(12箱/梱) | 1巻/袋(10袋/梱) | 1巻/袋(10袋/梱) | 1巻/袋(10袋/梱) |
| 材質 | ブチルゴム | | | アクリル | |
| 備考 | パイプ周り、バルコニー手摺部などの曲面部にご使用ください。 | | | 笠木部の防水紙張りや防水紙の破れ補修などにもご使用ください。 | |

●誌面に掲載の価格はメーカー希望小売価格です。消費税・工事費・運賃などは含まれておりません。印刷物のため実物の色柄と異なる場合がございます。

防水部

L型通気材 ベランダ笠木やケラバなどの部位に使う新しい防水部材です。

| | | | |
|----------|---|--|---|
| 品名 | L型通気材 | | |
| 形状 |  |  |  |
| | 正面 | 剥離紙を剥がした状態 | 断面 |
| 品番 | FSK1000 | | |
| 標準価格(税抜) | 33,500円/梱 | | |
| 寸法 | 32×27×12×1,220mm | | |
| 梱包入数 | 10本/梱 | | |
| 材質 | ポリプロピレン | | |
| 備考 | 販売地域：基準風速44m/s未満の地域 | | |

正面寸法図

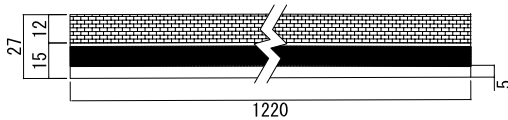

断面寸法図

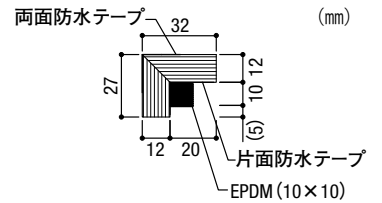

施工納まり図

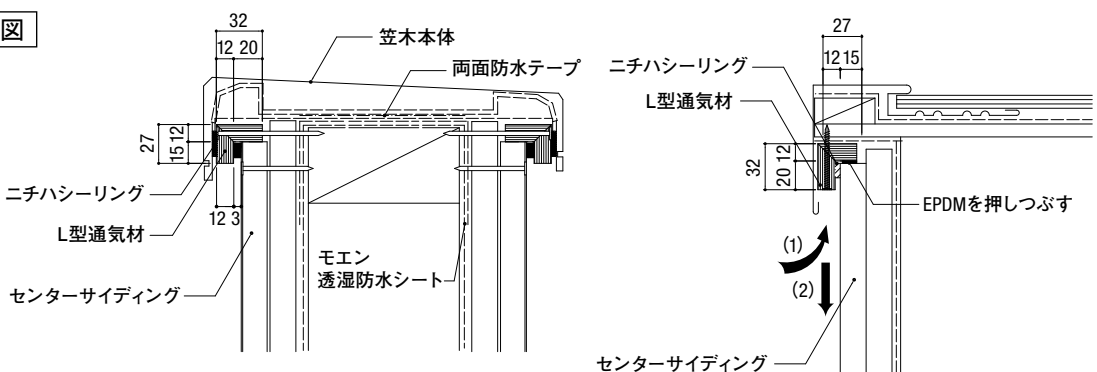

(1)、(2)の順で施工します。

関連部材

| 品名 | 透湿防水シート用スプレーのり | スプレーハンドル | バックアップ材10 |
|----------|---|---|---|
| 形状 |  使用量目安 約80m/缶 420mL入り |  |  ℓ=1000mm |
| 品番 | JFA101 | JFA201 | FB1010 |
| 標準価格(税抜) | 2,900円/缶 | 4,200円/個 | 8,600円/梱 |
| 梱包入数 | 1缶(20缶/箱) | 1個/袋 | 100本/梱 |
| 材質 | スチレンブタジエンゴム | PP | 発泡ポリエチレン |
| 備考 | 開口部周囲などで防水処理が必要な部分には防水テープをご使用ください。 | | |

目地処理材(せっこうボード用)

| 品名 | スーパーフェルトンII |
|----------|---|
| 形状寸法図 |  60 25m巻 |
| 品番 | AFE1F00B |
| 標準価格(税抜) | 9,090円/巻 |
| 梱包入数 | 10巻/梱 |
| 材質 | ポリエステル系繊維不織布張/ガラスウール板 |
| 備考 | 防火構造認定に応じてご使用ください。 |

■施工資料(ベランダ笠木・パラペット部など)

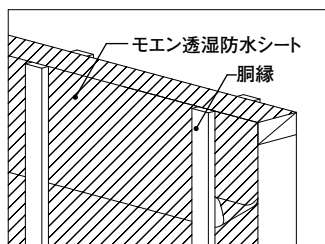

①モエン透湿防水シート、胴縁を施工します。

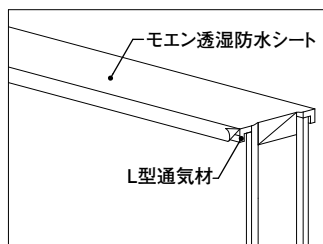

④モエン透湿防水シートをL型通気材の上に巻き、通気材に付いている両面防水テープで固定してください。

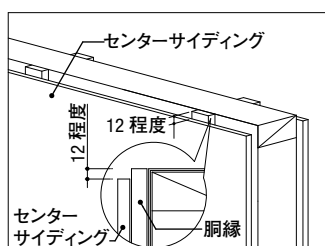

②センターサイディングを施工します。この際、通気材の取り付けのために、センターサイディングは胴縁上端より12mm程度下がったところを上端として施工してください。

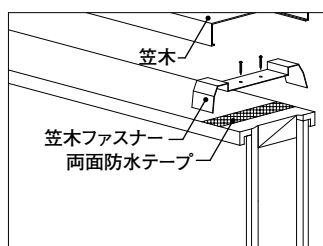

⑤笠木ファスナーの取り付け部へ両面防水テープを捨て貼りし、笠木を取り付けます。

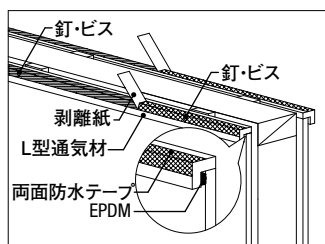

③L型通気材を施工します。L型通気材は釘またはビスで胴縁に留め付けてください(2カ所以上/本)。L型通気材はEPDMをセンターサイディング表面に押しつけるようにして施工します。L型通気材どうしの接合部は、突き付けた後、両面防水テープで固定してください。L型通気材を留め付けた後、L型通気材外側に付いている両面テープの剥離紙を剥がしてください。

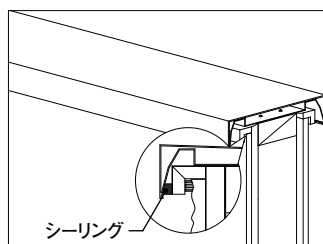

⑥笠木とL型通気材の取り合いをシーリング処理します。

■施工資料(ケラバ・軒無し部など)

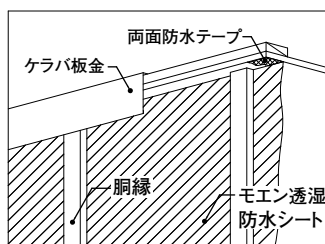

①モエン透湿防水シート、胴縁を施工します。モエン透湿防水シートの張仕舞い部分は、両面防水テープで防水処理してください。

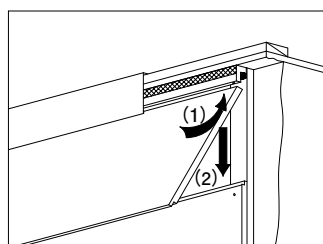

③センターサイディングを施工します。最上段のセンターサイディングはL型通気材の奥まで差し込んだ後、下げながら施工してください。センターサイディングを施工後、L型通気材とセンターサイディングの隙間をシーリング処理してください。

【注意】切妻屋根の妻面などの傾斜のある部分で使用される場合、センターサイディング表面とL型通気材との隙間を10mm程度確保してください。隙間が狭すぎると、上手く施工できないおそれがあります。

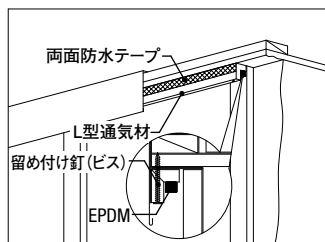

②L型通気材に付いている両面防水テープの剥離紙を剥がし、EPDMが付いている面を下向きにして、L型通気材を取り付けます。L型通気材は、釘、またはビスで胴縁ごとに留め付けてください。(ケラバ板金工事が先行している場合は野地板に留め付けてください。)この際、L型通気材と胴縁の間はセンターサイディングが入る程度の隙間を空けておいてください。

注意事項

- ・笠木有効幅の選定は、L型通気材の厚み(12mm)を考慮してください。
- ・切妻屋根の妻面ケラバ部などの傾斜部分で使用される場合、センターサイディング表面とL型通気材との隙間を10mm程度確保してください。隙間が狭すぎると、上手く施工できないおそれがあります。
- ・本施工資料に記載されている納まりは一例です。全ての物件に当てはまるものではありません。

開口部インナーシール工法 施工資料

1) 対象商品

センターサイディング (金属製外壁材)

2) 適用構造

新築: 木造軸組工法 / 木造枠組壁工法

3) 施工仕様

木胴縁施工 (縦張り/横張り)

4) 主要使用部材

| | | |
|-----------|-------------------|--|
| 品名 | 鋼板止水部材 | |
| 品番 | KE5000 | |
| カラー | ブラック | |
| 標準価格 (税抜) | 18,840円/梱 | |
| 梱包入数 | 10本/梱 | |
| 材質 | 塗装高耐食GLめっき鋼板+EPDM | |

| | | |
|-----------|----------|--|
| 品名 | 片面防水テープ | |
| 品番 | JF1526 | |
| カラー | — | |
| 標準価格 (税抜) | 2,020円/巻 | |
| 梱包入数 | 1巻/袋 | |
| 材質 | アクリル | |

5) 施工手順 (横張り)

※施工詳細は施工基準書をご確認ください。

手順 1. 防水紙・胴縁の施工

- 開口部まわりには、両面防水テープを必ず使用し、防水紙を施工してください。
- 開口部まわりの胴縁は、幅90mmサイズを使用し、サッシフィン避けて(サッシと胴縁が20~30mm程度離れている状態)施工してください。



手順 2. 鋼板止水部材の施工 (下側)

- 開口下側に鋼板止水部材を取り付けます。
- サッシ横の面に合わせ、部材両端のT字部を切断加工します。
- EPDM材が十分圧縮されるように、部材をサッシ面に押しつけながら胴縁に留め付けます。



鋼板止水部材をサッシ面に押しつけながら胴縁に留め付けます

手順 3. 鋼板止水部材の施工 (左右側)

- 開口左右側に鋼板止水部材を取り付けます。
- 鋼板止水部材の上側T字部をサッシの上面に合わせ、下側T字部はサッシ下に取り付けた部材T字部に被さる位置で、切断加工します。
- サッシ下に取り付けた部材の上に重なるように施工してください。
- EPDM材が十分圧縮されるように、部材をサッシ面に押し付けながら胴縁に留め付けます。

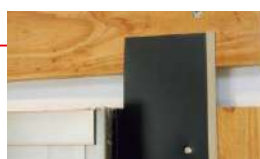

鋼板止水部材の上側T字部をサッシの上面に合わせる



サッシ下に取り付けた部材T字部に被るよう留め付けます

手順 4. 鋼板止水部材の施工 (上側)

- 開口上側に鋼板止水部材を取り付けます。上側のみ、継ぎ施工をしないよう1本の部材で施工してください。
- 鋼板止水部材の両端T字部を、サッシ横に取り付けた部材T字部に被さる位置で切断加工します。
- EPDM材が十分圧縮されるように、部材をサッシ面に押しつけながら胴縁に留め付けます。
- サッシ横に取り付けた部材の上に重なるように施工してください。
- 開口上側の鋼板止水部材は、EPDM部の見え掛けがなるべく小さくなるよう留め付けてください。(サッシ上面が傾斜している場合は、EPDM部の見え掛けが大きくなりますのでご了承ください)



サッシ横に取り付けた部材の上に重なるように施工

手順 5. 片面防水テープの施工

- ・開口上側の鋼板止水部材～胴縁～防水紙にかけて、片面防水テープ(100mm幅)を施工します。
- ・片面防水テープは、鋼板止水部材・防水紙に15mm以上重なるように貼ってください。

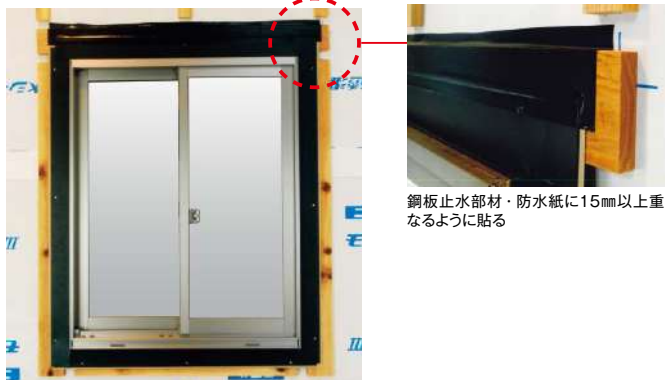

鋼板止水部材・防水紙に15mm以上重なるように貼る

手順 6. 捨てシーリングの施工

- ・サイディング施工の際に、鋼板止水部材上に捨てシーリングを施工します。
 - ・開口上側の両端、開口左右側、開口下側、鋼板止水部材同士の取り付け部に捨てシーリングを施工します。
(開口上側の両端部は、20mm以上の立ち上げシーリングとしてください。)
 - ・鋼板止水部材の継ぎ部(上側を除く)、EPDM部が十分圧縮されず隙間が生じている箇所、鋼板止水部材の取り付け部などでEPDM部が連続せず途切れてしまった箇所などにも適宜捨てシーリングを施工してください。
- ※サイディング裏面に密着する位置に施工してください。

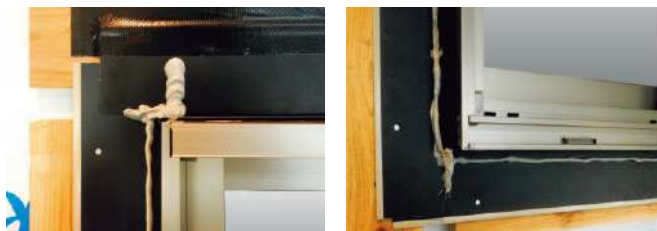

手順 7. センターサイディング(横張り)の施工

- ・センターサイディングを施工します。
- ・開口上側のセンターサイディング「下端」の芯材を、10mm程度取り除いてください。(手順6の開口上側の両端部立ち上げシーリングに接する部分は、芯材を取り除かないでください)また、開口上側はサッシとの間に10mm程度の隙間を設けてください。
- ・開口左右側・下側は、できるだけサイディングと鋼板止水部材およびサッシとの隙間が小さくなるように施工してください。
- ・センターサイディングを専用釘で実部に留め付けてください。



サイディングとサッシの隙間が小さくなるように施工

手順 8. 化粧三角シーリングの施工方法

- ・センターサイディング施工後、サイディングとサッシの取り付け部に化粧三角シーリングを施工します。
 - ・開口上側は、両端部に施工します。センターサイディングと鋼板止水部材との隙間に、奥まで充てんしてください。
開口左右・下側は、化粧三角シーリングを施工してください。
- ※なお、化粧三角シーリング部に関しての不具合は対応いたしかねますのでご了承ください。
美観上のメンテナンスを適宜行ってください。



完成



注 センターサイディング縦張り時の注意事項

- ・右方向へ施工する場合、サッシ左際(左方向の場合は右際)に、かん合部のみ込みシロ分の隙間が発生します(例:ネオスパン約20mm)。
その場合、シーリングまたはバック材+シーリングを十分に充てんし意匠性を確保してください。
- ・土台部および中間部に端部カバーを使用する場合、サッシ下端に端部カバーのみ込みシロ分の隙間が発生します(例:ネオスパン約15mm)。この場合もシーリングまたはバック材+シーリングを十分に充てんし、意匠性を確保してください。
NS型 ネオスパン プレミアム、N型 カーレンリーフ プレミアムでは端部カバーを使用しない認定を取得しています。(P.251参照)
- ・シーリング充てん時は、サイディング表面の鋼板部に十分シーリングがかかるよう施工してください。



■ 土台部

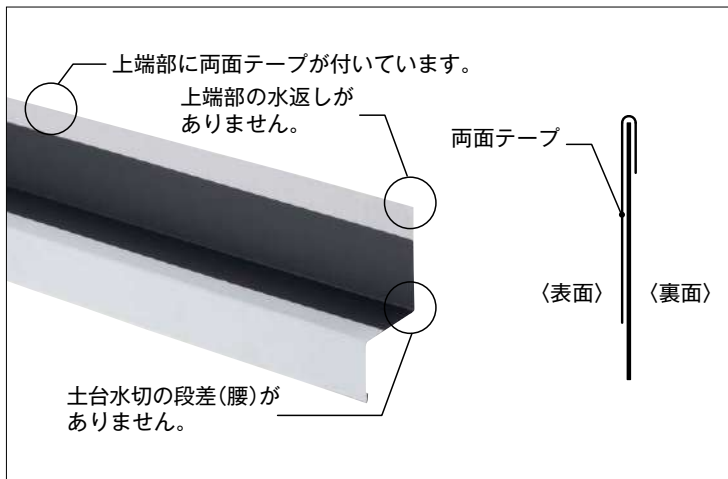

保護テープは施工中のキズ、埃から本体を保護します。
※保護テープは施工後6カ月以内に取り除いてください。

出隅の角部は面取り加工し、安全性を高めています。

裏面

裏面の両面テープで土台水切を仮留めすることも可能です。一人でも容易に施工可能です。
※テープで仮留めした場合でも、釘(もしくはビス)で必ず留め付けてください。



表面

表面の両面テープを剥がして、透湿防水シートをよく押さえてください。
※表面の両面テープは透湿防水シート施工時に剥がしてください。

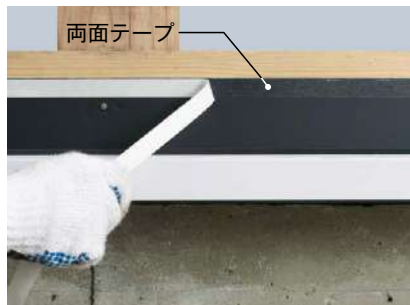

防鼠タイプ

防鼠タイプは、左右接合を容易にするために右側端部を加工しています。
※防鼠なしタイプは加工しておりませんのでご注意ください。

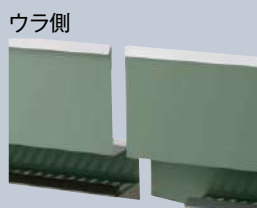
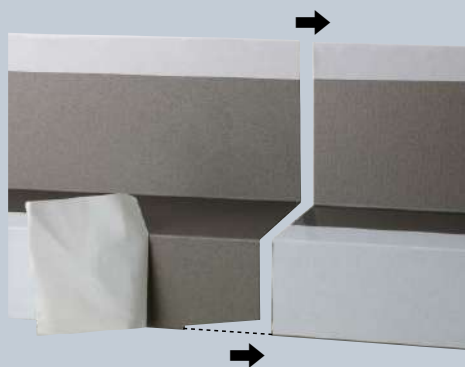

外壁リフォーム

■モルタル外壁

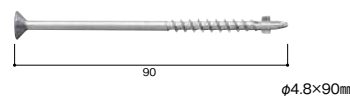
| | |
|-----------|---|
| 品名 | 木下地モルタル留め付け用ねじ |
| 形状 |  $\phi 4.8 \times 90\text{mm}$ |
| 品番 | JKV1000 |
| 標準価格 (税抜) | 10,400円/箱 |
| 梱包入数 | 100本 / 箱 (10箱 / 梱) |
| 材質 | ステンレス |

| | |
|-----------|---|
| 使用部位 | 留め付け部 |
| 品名 | 重ね張り工法用専用ねじ |
| 形状 |  $\phi 4.1 \times 16\text{mm}$ |
| 品番 | JK1130 |
| 標準価格 (税抜) | 7,100円/箱 |
| 梱包入数 | 約500本 / 箱 (10箱 / 梱) |
| 材質 | ステンレス |
| 備考 | 18mm厚胴縁使用時 |

⚠️ 施工上の注意

※適合プラスドライバービット=2番

- ・ビスは基本的に震動ドリルで施工してください。
- ・既存モルタル壁の状態により施工できない場合は、モルタル壁に $\phi 3.5\text{mm}$ 以下の先孔を開けて施工してください。

※適合プラスドライバービット=2番

外壁リフォームにおいて躯体がサイディングの荷重に耐えられるかどうか、試験できます。

強度保持力チェッカー

試験方法



FZ1000

| | |
|-----------|-----------------|
| 標準価格 (税抜) | 2,600円/梱 |
| 梱包入数 | 20枚 / 梱 |
| 材質 | ステンレス |



1 土台・柱の場所が試験実施箇所になります。そこに、通常のサイディングの施工で使用される胴縁と既存の外壁に、ビス径よりもひとまわり大きな先孔を開けます。(先孔は土台・柱には開けません)



2 胴縁留め付け用ビスを、専用治具と先孔を開けた胴縁に通してねじ込んだら、専用治具を引き起こします。



3 専用治具の孔に付属のフックを引っ掛け、パール (釘抜き) でビスを引き抜くように引っ張ります。



- 専用治具が切れた
既存の建物にサイディングを重ね張りしても、十分な耐久力 (1000N/本) があります。
- 専用治具が切れずにビスが抜けた
十分な耐久力 (1000N/本) がないので、今後安心してお住まいいただくためにも躯体の補強をおすすめします。

■RC・S造 (ALC) 外壁木胴縁工法

地域限定

※S造 (縦張り ALC厚100mm) については、挿入筋構法のみ対応

木胴縁工法の施工ポイント

●ALC用アンカーの施工



木胴縁の上端下端部および中間部は座掘をしてから指定の ALC用アンカーで留め付けてください。

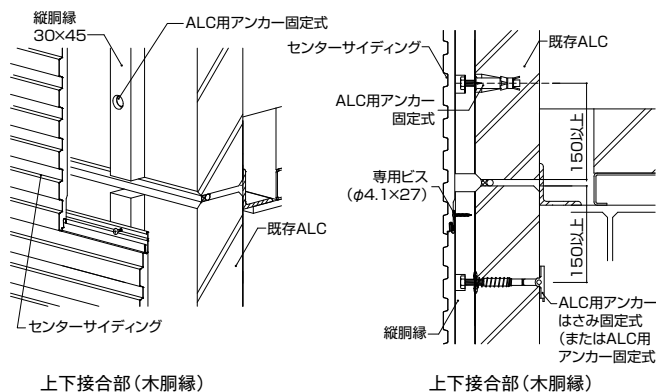

●ALC用ビス施工



木胴縁の一般部は座掘をしてから ALC用ビスで留め付けてください。

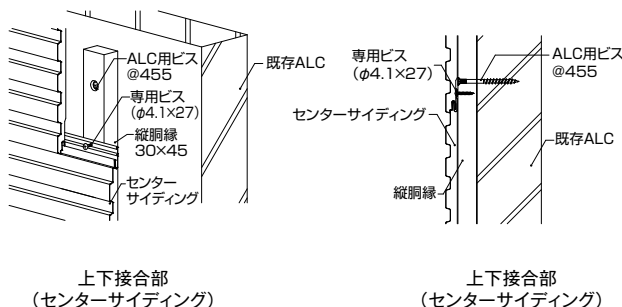

| | |
|-----------|---|
| 使用部位 | 留め付け部 |
| 品名 | ステンレスビス |
| 形状 |  $\phi 4.1 \times 27\text{mm}$ |
| 品番 | JK1710 |
| 標準価格 (税抜) | 7,100円/箱 |
| 梱包入数 | 約500本 / 箱 (10箱 / 梱) |
| 材質 | ステンレス |
| 備考 | 30mm厚胴縁使用時 |

※適合プラスドライバービット=2番

| | |
|-----------|--|
| 使用部位 | RC・S造向けアンカー留め付け用スペーサー |
| 品名 | スペーサー02 (U字タイプ) |
| 形状 |  $45\text{mm} \times 60\text{mm} \times 2\text{mm}$ |
| 品番 | FSU1002 |
| 標準価格 (税抜) | 10,900円/袋 |
| 梱包入数 | 10セット / 袋 (30枚 / セット) |
| 材質 | ポリプロピレン |
| 備考 | 30枚 / セットとし、簡易取り付けしてあります。適量を切り取り、施工を行ってください。 |

※詳しい情報については、最新の「設計施工資料集 外装リフォーム②RC・S造 (ALC) 編」をご参照ください。

●誌面に掲載の価格はメーカー希望小売価格です。消費税・工事費・運賃などは含まれておりません。印刷物のため実物の色柄と異なる場合がございます。

■ニチハMARCシステム RC・S造 (ALC) 金属胴縁工法 地域限定

金属胴縁15 (センターサイディング) の施工ポイント

■RC外壁へ金属胴縁15を使用する施工例 (横胴縁・センターサイディング縦張り)

※縦胴縁・センターサイディング横張りも施工できます。詳しくは最新の「設計施工資料集 外装リフォーム②RC・S造 (ALC) 編」をご参照ください。

●基本構成図

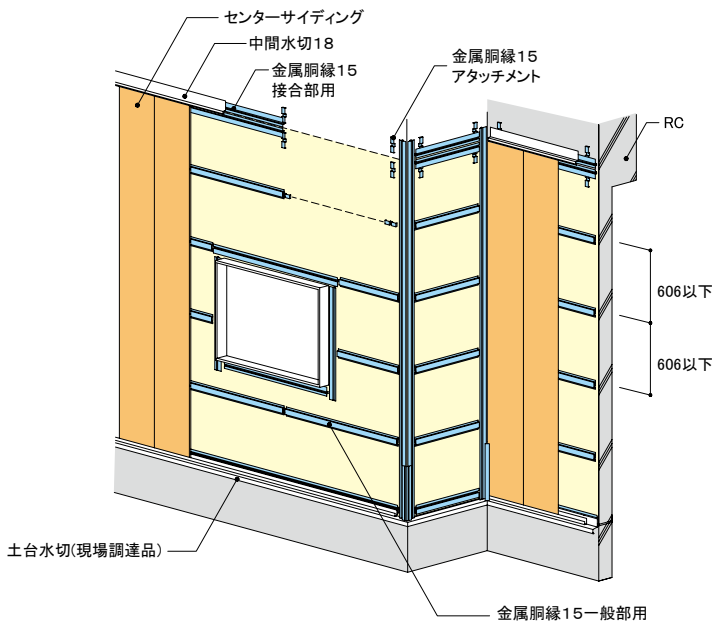

RC用アンカーを使用し、金属胴縁15アタッチメント (KN70) を固定してください。



金属胴縁15一般部用 (KN2045) を被せて、平頭ねじ (KN65) を使用し留め付けてください。アタッチメント部以外はRC用ビスを使用し、RC躯体へ留め付けてください。

●センターサイディングの施工



ステンレススネジ (JK1510) を使用し、センターサイディングを留め付けてください。

●土台部の施工



土台部には金属胴縁15接合部用 (KN2060) を使用して施工してください。

●上下接合部の施工



上下接合部には金属胴縁15接合部用 (KN2060) を使用して施工してください。

センターサイディング

共通付属部材

| 使用部位 | 一般部 | 上下接合部・出隅部・土台部 | アンカー固定部 |
|-----------|------------|---------------|---------------|
| 品名 | 金属胴縁15一般部用 | 金属胴縁15接合部用 | 金属胴縁15アタッチメント |
| 形状寸法図 | | | |
| 品番 | KN2045 | KN2060 | KN70 |
| 標準価格 (税抜) | 2,500円/本 | 2,500円/本 | 25,300円/箱 |
| 梱包入数 | 6本/梱 | 6本/梱 | 50個/箱 |
| 材質 | | 高耐食めっき鋼板 | |
| 備考 | 板厚1.2mm | 板厚1.2mm | 板厚1.6mm |

■金属胴縁15 下表はセンターサイディングにのみ適用されます。

| | RC外断熱工法 | RC重ね張り工法 | ALC重ね張り工法 (ALC厚100mmに限る) |
|-----------|---------|----------|--------------------------|
| 縦張り (横胴縁) | ○※1 | ○ | ○※2 |
| 横張り (縦胴縁) | ○※1 | ○ | ○※2 |

※1 RC外断熱工法では金属胴縁15アタッチメント (KN70) は使用しません。
 ※2 S造 (縦張り ALC厚100mm) については、挿入筋構法のみ対応。

| 使用部位 | 留め付け部 (本体用) | 留め付け部 (部材用) | 留め付け部 (補強用) |
|-----------|-----------------|-------------|-----------------|
| 品名 | ステンレススネジ | 平頭ねじ | ステンレスドリルビス |
| 形状寸法図 | | | |
| 品番 | JK1510 | KN65 | JK1740 |
| 標準価格 (税抜) | 14,100円/箱 | 15,200円/箱 | 9,400円/箱 |
| 梱包入数 | 1000本/箱 (10箱/梱) | 500本/箱 | 約500本/箱 (10箱/梱) |
| 材質 | ステンレス | ステンレス | ステンレス |

※適合プラスドライバービット=2番

※詳しい情報については、最新の「設計施工資料集 外装リフォーム②RC・S造 (ALC) 編」をご参照ください。

●誌面に掲載の価格はメーカー希望小売価格です。消費税・工事費・運賃などは含まれておりません。印刷物のため実物の色柄と異なる場合がございます。

■モエン金属胴縁工法アンカー・ビス[指定品]

アンカー・ビスの選定には、躯体への必要埋込み深さにモルタルや胴縁の厚さを陸調整分を考慮してください。

| | | | | | | | | | |
|------------|---|-------|--------------|-------|---------------|-------|-------|----------------------|-------------|
| 〔RC造用〕アンカー |  | メーカー名 | サンコーテクノ株式会社 | | | | | | |
| | | 品名 | オールアンカー Cタイプ | | | | | | |
| | | 適応種類 | 取付物厚さ※ | 品番 | ねじの呼び (外径) | ドリル径 | 穴あけ深さ | 必要埋込み 深さ | 締め付け トルク |
| | | | 5mm以下 | C-850 | M8 | 8.5mm | 50mm | 35mm 取付物厚さを 除く | 12N・m |
| | | | 15mm以下 | C-860 | | | 60mm | | |
| 25mm以下 | C-870 | | 70mm | | | | | | |
| 45mm以下 | C-890 | 90mm | | | | | | | |

※取付物厚さ：モルタル厚み・不陸調整・胴縁厚の合計

| | | | | | | | | | |
|----------|---|---------------|--------------------------------------|----------|-------|-------|-------|----------------------|-------|
| 〔RC造用〕ビス |  | メーカー名 | サンコーテクノ株式会社 | | | | | | |
| | | 品名 | プレスアンカー ハードエッジドライブ プレスアンカー PHVタイプ | | | | | | |
| | | 適応種類 (PHV) | 取付物厚さ※ | 品番 | ねじの呼び | ドリル径 | 穴あけ深さ | 必要埋込み 深さ | 使用ビット |
| | | | 5mm以下 | PHV-6×45 | 6 | 5.3mm | 55mm | 40mm 取付物厚さを 除く | 六角ビット |
| 20mm以下 | PHV-6×60 | | 70mm | | | | | | |
| 30mm以下 | PHV-6×70 | 80mm | | | | | | | |

※取付物厚さ：モルタル厚み・不陸調整・胴縁厚の合計

| | | | | | | |
|--------------------------|---|-------|----------------------|-----|--------|----------|
| 〔S造(ALC厚100mm)用〕 アンカー |  | メーカー名 | サンコーテクノ株式会社 | | | |
| | | 品名 | ITハンガー ITL-Wタイプ(めねじ) | | | |
| | | 適応種類 | ALC パネル厚 | 品番 | ねじの呼び | ドリル径 |
| | | 100mm | ITL-1010W | M10 | 17.0mm | 15~20N・m |
| 別途調達品 | 金属胴縁用ボルト：六角穴付きボルト(長さ25~30mm)、平ワッシャー 木胴縁用ボルト：六角ボルト(長さ50mm程度)、平ワッシャー | | | | | |

| | | | | | | | |
|-------------------------------|---|-------|------------------|-----|--------|------|-------|
| 〔S造(ALC厚100mm)用〕 アンカー(代替品) |  | メーカー名 | サンコーテクノ株式会社 | | | | |
| | | 品名 | エーエルシーアンカー AXタイプ | | | | |
| | | 適応種類 | ALC パネル厚 | 品番 | ねじの呼び | ドリル径 | 穴あけ深さ |
| | | 100mm | AX-M10 | M10 | 16.5mm | 80mm | 10回転 |
| 別途調達品 | 締め付け用ボルト：六角(穴付き)ボルト(長さ30mm、ステンレス製不可) 金属胴縁用ボルト：六角穴付きボルト(長さ25~30mm)、平ワッシャー 木胴縁用ボルト：六角ボルト(長さ50mm程度)、平ワッシャー | | | | | | |

※ALC100mmパネル圧縮強度4N/mm²

| | | | | | | | | |
|------------------------|---|-------|----------------|----|------|------|-------------|-------------|
| 〔S造(ALC厚100mm)用〕 ビス |  | メーカー名 | サンコーテクノ株式会社 | | | | | |
| | | 品名 | ALCドライブ ALDタイプ | | | | | |
| | | 適応種類 | 使用部位 | 品番 | 呼び径 | 首下長さ | 必要埋込み 深さ | 締め付け トルク |
| | | 一般部 | ALD-675P | 6 | 75mm | 60mm | 2~3N・m | No.2 |
| | | 出隅部 | ALD-640P | | 40mm | 30mm | | |

※ALC100mmパネル圧縮強度4N/mm²

| | | | | | | | |
|------------|---|-------|----------------|----|------|------|-------------|
| リフォームスクリュー |  | メーカー名 | サンコーテクノ株式会社 | | | | |
| | | 品名 | ALCドライブ ALDタイプ | | | | |
| | | 適応種類 | 使用部位 | 品番 | 呼び径 | 首下長さ | 必要埋込み 深さ |
| | | 一般部 | ALC8×95 | 8 | 95mm | 65mm | No.3 |
| | | 出隅部 | | | | | |

※ALC100mmパネル圧縮強度4N/mm²

アンカー・ビスの部材・施工など、技術的なお問い合わせ先
サンコーテクノ株式会社 お客様相談窓口 TEL:0120-350-514

※詳しい情報については、最新の「設計施工資料集 外装リフォーム②RC・S造(ALC)編」をご参照ください。

●誌面に掲載の価格はメーカー希望小売価格です。消費税・工事費・運賃などは含まれておりません。印刷物のため実物の色柄と異なる場合がございます。

ニチハMARCシステム RC外断熱・金属胴縁工法 専用部材

地域限定 ※沖縄県を除く全国

RC外断熱・金属胴縁工法の特長

特長1 地球環境に優しい

建物躯体の耐久性向上による長寿命化は、ライフサイクルコスト抑制につながります。これにより取り壊し時に発生する産業廃棄物や温室効果ガスの抑制が期待できます。また、冷暖房効果向上による、CO₂など温室効果ガスの抑制・削減にもつながる地球に優しい工法です。

特長2 室内の温熱環境が向上

外断熱が施されたRC躯体は、季節を問わず外部温熱環境の変化に影響されにくく、冷暖房停止後も室温変化が緩やかになり、少ないエネルギーで高い冷暖房効果が得られ、快適な室内環境を実現します。

特長3 建物の耐久性の向上・長寿命化

建物を断熱材や外壁材などで覆うことにより、風雨や日射、紫外線、CO₂などから建物を守り躯体の劣化を抑制するので、耐久性の向上・長寿命化につながります。

特長4 結露の発生を抑制

結露は、温かく湿った空気が冷たいものに触れると発生します。外断熱の場合、断熱層が躯体の外側にあるため、壁の温度が室温に近くなり、結露の発生を抑制します。結露発生が抑制されることにより、アレルギー症状の原因とされるカビ・ダニの発生の抑制につながります。



断熱材の施工後、不陸調整用のベースディスクが取り付けられ、その上に金属胴縁を施工。

RC外断熱・金属胴縁工法 専用部材

| 使用部位 | 一般部 | 上下接合部・出隅部・土台部 | 接合部・出隅部 |
|----------|------------|---------------|---------------|
| 品名 | 金属胴縁15一般部用 | 金属胴縁15接合部用 | RC外断熱専用金属胴縁Z型 |
| 形状寸法図 | | | |
| 品番 | KN2045 | KN2060 | KNR50 |
| 標準価格(税抜) | 2,500円/本 | 2,500円/本 | 820円/本 |
| 梱包入数 | 6本/梱 | 6本/梱 | 10本/梱 |
| 材質 | | 高耐食めつき鋼板 | |

| 使用部位 | 留め付け部 | | | |
|----------|-----------|-----------|---------------|-----------------|
| 品名 | ベースディスク | 断熱材押さえ部材 | ボルト固定具 | ステンレススネジ |
| 形状寸法図 | | | | |
| 品番 | KNR100 | KNR300 | KNR200 | JK1510 ※ |
| 標準価格(税抜) | 32,200円/梱 | 8,100円/梱 | 6,300円/袋 | 14,100円/箱 |
| 梱包入数 | 50個/梱 | 100枚/梱 | 100個/袋 (5袋/梱) | 1000本/箱 (10箱/梱) |
| 材質 | 高耐食めつき鋼板 | 発泡ポリプロピレン | 高耐食めつき鋼板 | ステンレス |

※適合プラスドライバービット=2番

アンカー[指定品]

アンカーの選定には、躯体への必要埋め込み深さにモルタルの厚さ不陸調整分を考慮してください。

| [RC造用] アンカー | 本体打ち込み式 | メーカー名 | サンコーテクノ株式会社 | | | | | | | |
|-------------|------------|----------|-------------|-------|------|-------|---------|----------------|--------|--------|
| | | 品名 | クリップアンカー | | | | | | | |
| | | 適応種類 | 品番 | ねじの呼び | ドリル径 | 全長 | ねじ部長さ | 必要埋込み深さ | | |
| | | | SGA-12M | | | | | | M12 | 18.0mm |
| | | | GA-12MD | | | 80mm | 25mm | 80(50+仕上厚30)mm | | |
| | | | SGA-12ML | | | | | | | |
| | 内部コーン打ち込み式 | メーカー名 | サンコーテクノ株式会社 | | | | | | | |
| | | 品名 | シーティーアンカー | | | | | | | |
| | | 品番 | ねじの呼び | ドリル径 | 全長 | ねじ部長さ | 必要埋込み深さ | | | |
| | | SCT-1250 | | | | | | M12 | 16.5mm | 50mm |

※詳しい情報については、最新の「設計施工資料集 外装リフォーム②RC・S造(ALC)編」をご参照ください。

●誌面に掲載の価格はメーカー希望小売価格です。消費税・工事費・運賃などは含まれておりません。印刷物のため実物の色柄と異なる場合がございます。

センターサイディング

共通付属部材

施工手順

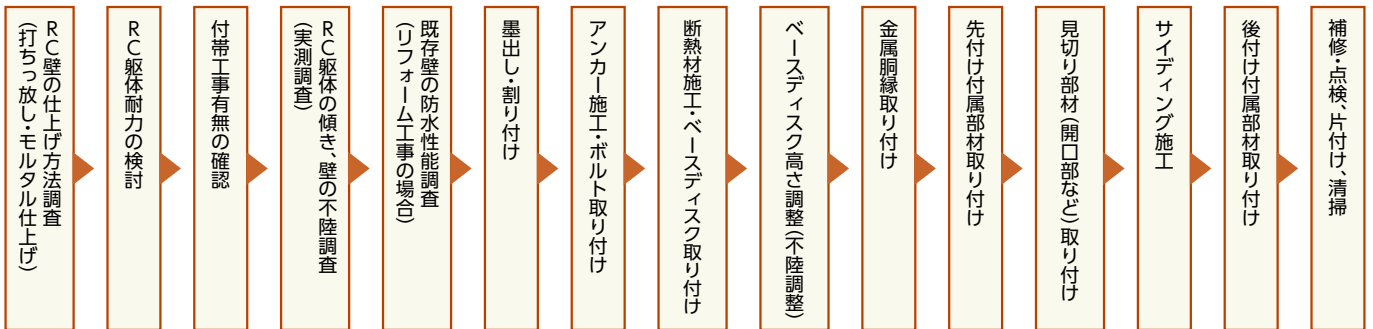

施工イメージ図

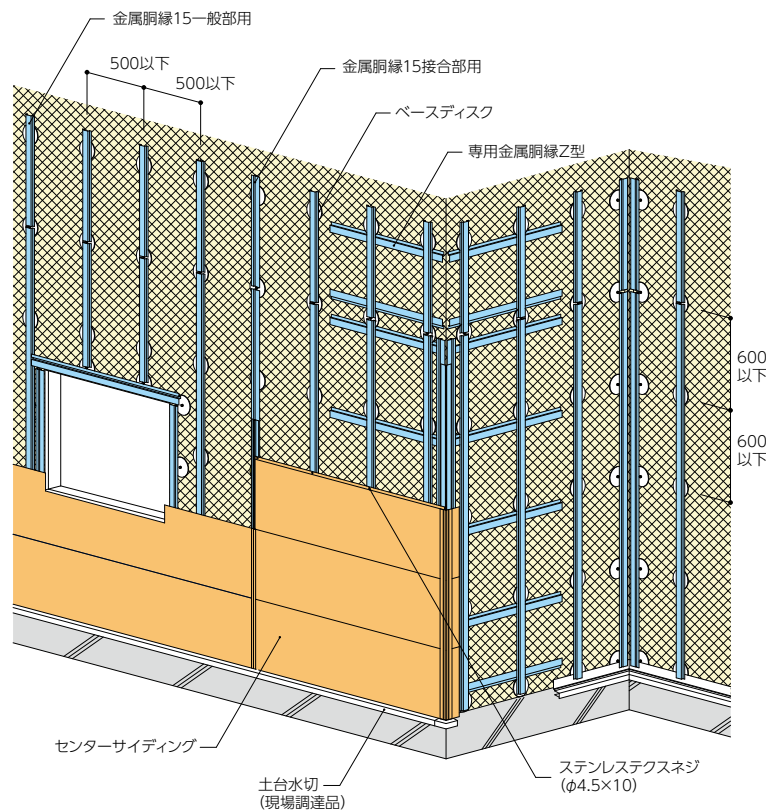

推奨試験器



サンコーテクノ株式会社
テクノテスター-RT-2000LD (II)
(日本建築工上学会認定)

※アンカー・ビスの荷重確認については、弊社営業窓口までお問い合わせください。

写真は引張荷重確認試験の一例です。現場に応じた方法で確認を行ってください。

センターサイディング

共通付属部材

正面図

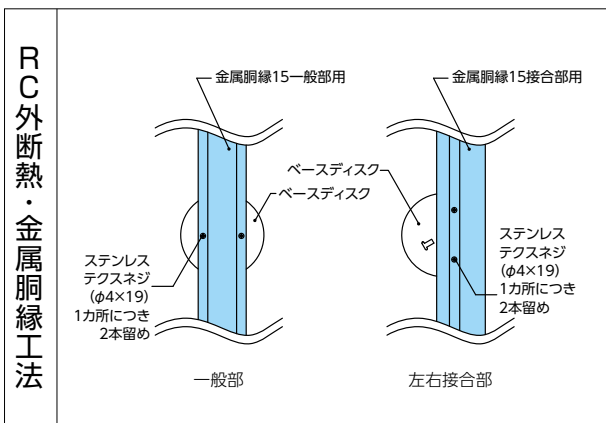

断面図

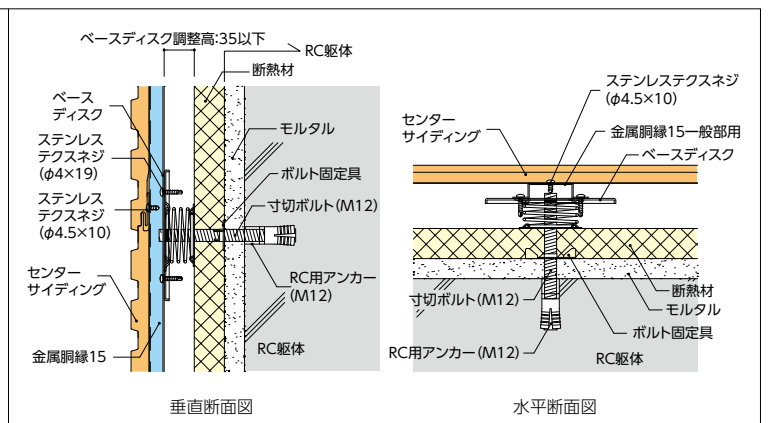

※詳しい情報については、最新の「設計施工資料集 外装リフォーム②RC・S造 (ALC) 編」をご参照ください。

●誌面に掲載の価格はメーカー希望小売価格です。消費税・工事費・運賃などは含まれておりません。印刷物のため実物の色柄と異なる場合がございます。

CENTER ROOF

センタールーフ

CONTENTS

生産一時休止 在庫お問い合わせ商品

超高耐久 横暖ルーフ^{アルファ}α プレミアムS —— 209

生産一時休止 在庫お問い合わせ商品

超高耐久 横暖ルーフ プレミアムS —— 211

超高耐久 横暖ルーフ^{アルファ}α S —— 213

超高耐久 横暖ルーフS —— 215

超高耐久 横暖ルーフS 1820 —— 217

センタールーフ共通付属部材 —— 219

センタールーフ付属部材紹介 —— 220

※センタールーフは木造建築物専用商品です。

優れた機能、充実の長期保証、
 広い施工地域が魅力の「超高耐久 横暖ルーフ」は、
 新築はもちろんリフォームにも最適です。

超高耐久 横暖ルーフのポイント

POINT 1 充実の長期保証

「超高耐久・超高耐候GLめっき鋼板」は、
 塗膜の変色・褪色保証(プレミアム品)や、
 ヒビ・割れ・剥がれの保証はもちろん、
 赤錆20年、穴あき25年保証付きです。

■ 超高耐久 横暖ルーフα プレミアムS、超高耐久 横暖ルーフ プレミアムS

| | | | |
|----------------------|-------------------|-------------------|--------------------|
| 保証対応 変色・褪色 20年 | 保証対応 塗膜 20年 | 保証対応 赤錆 20年 | 保証対応 穴あき 25年 |
|----------------------|-------------------|-------------------|--------------------|

■ 超高耐久 横暖ルーフα S、超高耐久 横暖ルーフS、超高耐久 横暖ルーフS 1820

| | | |
|-------------------|-------------------|--------------------|
| 保証対応 塗膜 15年 | 保証対応 赤錆 20年 | 保証対応 穴あき 25年 |
|-------------------|-------------------|--------------------|

POINT 2 海岸500m以遠を保証

「超高耐久 横暖ルーフ」は、
 沿岸部での保証対象地域が
 「海岸から500m以遠」であり、
 幅広い地域が保証対象です。

■ 沿岸部の保証対象地域

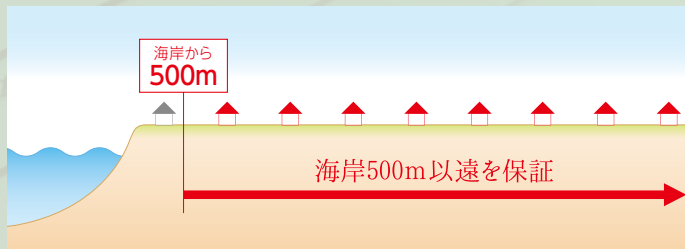

POINT 3 全地域で施工可能

「超高耐久 横暖ルーフ」は、
 平成28年11月8日より、
 北海道も施工可能地域になっております。
 断熱材一体型の屋根材の中で、
 広範囲の施工可能地域を実現しています。

■ 施工可能地域 全地域で施工が可能です。

■ 施工時の注意事項 「すがもれ」が懸念される場合は、十分なすがもれ対策を実施の上、
 下記の施工をお願いいたします。

● 「すがもれ」対策の勾配と流れ長さ・下葺材の条件
 「すがもれ」の懸念がある場合は3.5寸以上でご使用ください。

| | | | |
|----------|--|--------------|--------|
| 屋根勾配 | 3.5寸以上4.0寸未満 | 4.0寸以上5.0寸未満 | 5.0寸以上 |
| 流れ長さ | 10m以下 | 13m以下 | |
| 捨て板の使用 | 軒先から8段目まで使用 | | 不要 |
| 下葺材の強化方法 | 片面粘着層付アスファルトルーフィング上下重ね100mm または、アスファルトルーフィング上下重ね550mm 左右重ねは双方とも200mm | | |

【製品保証外地域】沖縄県および離島

※保証対象者は住宅会社様です。保証には申請手続きが必要です。詳細についてはP.335をご覧ください。

超高耐久^{よこだん}横暖ルーフ商品紹介

高機能なニチハの金属製屋根材「超高耐久 横暖ルーフ」。
各商品の特長や機能をご紹介します。

超高耐久

横暖ルーフ^{アルファ}α プレミアムS

生産一時休止 在庫お問い合わせ商品

フッ素鋼板 遮熱鋼板 [商品ページ](#) ▶P.209

超高耐候の「フッ素樹脂遮熱鋼板」の採用で、
充実の長期保証を実現した
高意匠・高气密・高断熱モデルです。



超高耐久

横暖ルーフ プレミアムS

生産一時休止 在庫お問い合わせ商品

フッ素鋼板 遮熱鋼板 [商品ページ](#) ▶P.211

超高耐候の「フッ素樹脂遮熱鋼板」の採用で、
充実の長期保証を実現した
上質で耐久性に優れたモデルです。



超高耐久

横暖ルーフ^{アルファ}α S

遮熱鋼板 [商品ページ](#) ▶P.213

耐候性に優れた「遮熱鋼板」の採用で、
充実の保証を実現した
高意匠・高气密・高断熱モデルです。



超高耐久

横暖ルーフS・横暖ルーフS 1820

遮熱鋼板 [商品ページ](#) ▶P.215、P.217

耐候性に優れた「遮熱鋼板」の採用で、
充実の保証を実現した
「超高耐久 横暖ルーフ」のスタンダードモデルです。



超高耐久 横暖ルーフ価格帯一覧

充実の長期保証とお手頃な価格が魅力の「超高耐久 横暖ルーフ」。

標準価格 7,000 8,000 9,000 10,000 (円/㎡)

超高耐久 アルファ **横暖ルーフα プレミアムS (全3色)** 生産一時休止 在庫お問い合わせ商品

フッ素鋼板 保証対応 変色褪色 20年 保証対応 塗膜 20年 保証対応 赤錆 20年 保証対応 穴あき 25年 通熱鋼板 約5.0 kg/m² 超軽量 横置き専用

カラーバリエーション

FブラックS FブラウンS FグリーンS

税抜 **9,430** 円/㎡

超高耐久 アルファ **横暖ルーフ プレミアムS (全3色)** 生産一時休止 在庫お問い合わせ商品

フッ素鋼板 保証対応 変色褪色 20年 保証対応 塗膜 20年 保証対応 赤錆 20年 保証対応 穴あき 25年 通熱鋼板 約5.0 kg/m² 超軽量 横置き専用

カラーバリエーション

FブラックS FブラウンS FグリーンS

税抜 **9,430** 円/㎡

超高耐久 アルファ **横暖ルーフα S (全4色)**

保証対応 塗膜 15年 保証対応 赤錆 20年 保証対応 穴あき 25年 通熱鋼板 約5.0 kg/m² 超軽量 横置き専用

カラーバリエーション

KブラックS KブラウンS KグリーンS Kギンギロス

税抜 **7,700** 円/㎡

超高耐久 **横暖ルーフS・横暖ルーフS 1820 (各3色)**

保証対応 塗膜 15年 保証対応 赤錆 20年 保証対応 穴あき 25年 通熱鋼板 約5.0 kg/m² 超軽量 横置き専用

カラーバリエーション

KブラックS KブラウンS KグリーンS

税抜 **7,700** 円/㎡

商品特長

センタールーフ

● 誌面に掲載の価格はメーカー希望小売価格です。消費税・工事費・運賃などは含まれておりません。

横暖ルーフの構造・保証

※超高耐久 横暖ルーフα プレミアムS、
超高耐久 横暖ルーフ プレミアムSは、生産一時休止品です。

1 遮熱鋼板と断熱材によるシナジー効果

「超高耐久 横暖ルーフ」は、一般的な金属製屋根材とは違い、遮熱鋼板（塗装高耐食GLめっき鋼板）と断熱材（硬質ウレタンフォーム）を一体成型した「高機能金属製屋根材」です。軽量で地震に強く、一年を通して優れた断熱性能を発揮し、超高耐久で安心してご使用いただけます。

| | | | | |
|---|----------------------|-------------------|--------------------|--------------------|
| ■ 超高耐久 横暖ルーフα プレミアムS 超高耐久 横暖ルーフ プレミアムS | 保証対応 変色・褪色 20年 | 保証対応 塗膜 20年 | 保証対応 赤錆 20年 | 保証対応 穴あき 25年 |
| ■ 超高耐久 横暖ルーフα S 超高耐久 横暖ルーフ 超高耐久 横暖ルーフS 1820 | 保証対応 塗膜 15年 | 保証対応 赤錆 20年 | 保証対応 穴あき 25年 | |

■ 断面構造図

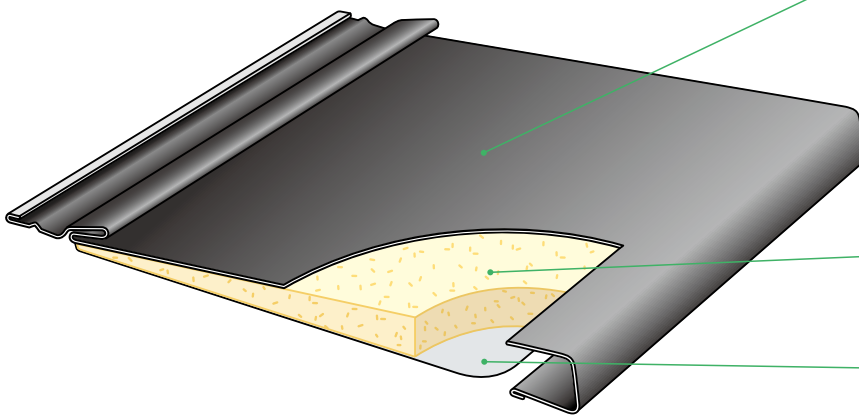

表面材

遮熱鋼板

サビに強く丈夫な「塗装高耐食GLめっき鋼板」を使用。遮熱機能付きで抜群の耐久性を持ちます。

- ・ 超高耐久 横暖ルーフα プレミアムS、超高耐久 横暖ルーフ プレミアムS（溶融2%マグネシウム-55%アルミニウム-亜鉛合金めっき鋼板）
- ・ 超高耐久 横暖ルーフα S、超高耐久 横暖ルーフS、超高耐久 横暖ルーフS 1820（溶融55%アルミニウム-亜鉛合金めっき鋼板）

断熱材（芯材）

硬質ウレタンフォーム

高い断熱性能・遮音性能を長期間支え続けます。

裏面材

アルミラミネート加工紙

屋根材の強度を支えると共に、輻射熱を反射し、屋内の快適な温度を保つ働きをします。

商品特長

センタールーフ

2 耐食性を強化！ 一般的な亜鉛めっき鋼板に比べ、約3～6倍の寿命があります。

超高耐久 横暖ルーフα プレミアムS、超高耐久 横暖ルーフ プレミアムSの場合、「塗装高耐食GLめっき鋼板（溶融2%マグネシウム-55%アルミニウム-亜鉛合金めっき鋼板）」は、従来の「塗装高耐食GLめっき鋼板（溶融55%アルミニウム-亜鉛合金めっき鋼板）」にマグネシウムを2%加えることで、めっき層を強化し、耐食性の向上を実現！

■ 「塗装高耐食GLめっき鋼板」の表面構造

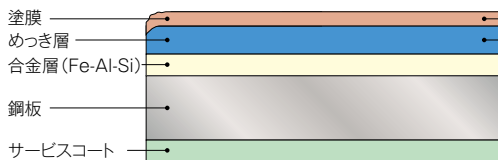

※サービスコートにはめっき層・化成被膜・塗装を含みます。

| 対応製品 | 塗膜 | めっき層 |
|--|----------|-------------------------------------|
| 超高耐久 横暖ルーフα プレミアムS 超高耐久 横暖ルーフ プレミアムS | フッ素樹脂塗装 | アルミニウム55%・亜鉛41.4%・マグネシウム2%・シリコン1.6% |
| 超高耐久 横暖ルーフα S 超高耐久 横暖ルーフS 超高耐久 横暖ルーフS 1820 | ポリエステル塗装 | アルミニウム55%・亜鉛43.4%・シリコン1.6% |

「塗装高耐食GLめっき鋼板」のめっき層は、亜鉛リッチ層+マグネシウムがアルミリッチ層を網目状に囲い込んだ構造。亜鉛の犠牲防食作用とアルミニウムの不動態保護作用で、鋼板の腐食や酸化を防止し、優れた耐食性を長期間発揮します。

3 抜群の耐久性能で 赤錆20年保証、 穴あき25年保証を実現！

過酷な自然環境にさらされる屋根。「塗装高耐食GLめっき鋼板」は、従来品よりも塗膜とめっき層をより強化しているのでサビにも強く、安心してご使用いただけます。



4 超高耐久 横暖ルーフは、充実の長期保証！

| 対象製品 | 超高耐久 横暖ルーフα プレミアムS 超高耐久 横暖ルーフ プレミアムS | 超高耐久 横暖ルーフα S 超高耐久 横暖ルーフS 超高耐久 横暖ルーフS 1820 |
|-----------------|---|--|
| 保証種類 | | |
| 塗膜の白亜化・塗膜の変色・褪色 | 20年 | — |
| 塗膜のヒビ・割れ・剥がれ | 20年 | 15年 |
| 赤錆 | 20年 | |
| 穴あき | 25年 | |
| 免責範囲 | 海岸から500m未満の地域、および塩害地域 | |

色あせに強く長期間美しい 高耐候・高耐久

※超高耐久 横暖ルーファ プレミアムS、
超高耐久 横暖ルーフ プレミアムSは、生産一時休止品です。

超高耐候

👑 超高耐久 横暖ルーファ プレミアムS、👑 超高耐久 横暖ルーフ プレミアムS

フッ素鋼板

1 色あせに強く美しさが長持ち

「フッ素塗装高耐食GLめっき鋼板」は、促進耐候性試験で優れた塗膜であることが実証され、色あせに強く、長期間にわたって外観を美しく保つことができます。

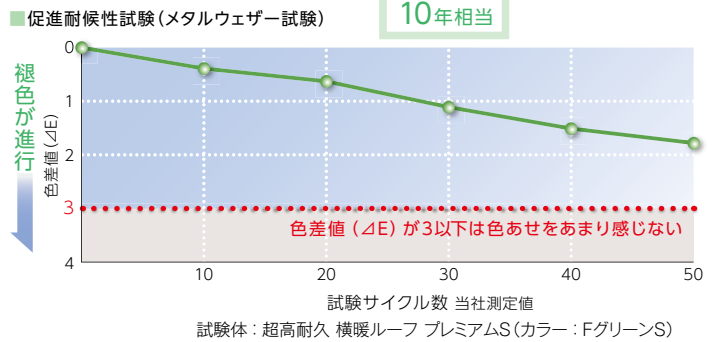

2 紫外線より強い分子結合力

「フッ素塗装高耐食GLめっき鋼板」は、色あせの要因となる紫外線エネルギーを上回る安定した結合エネルギーを持つため、一般的な塗装鋼板より屋根材をしっかりガードすることができます。

■ 結合エネルギー比較

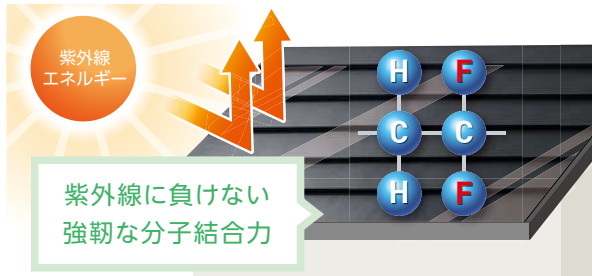
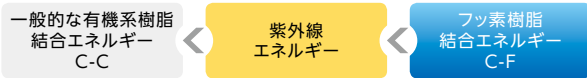

「フッ素塗装高耐食GLめっき鋼板」は、フッ素樹脂とアクリル樹脂が相溶した状態で被膜を形成している鋼板です。

3 抜群の耐候性能で 変色・褪色、塗膜20年保証!

強い陽射しや熱、雪、長雨などの過酷な自然環境にさらされる屋根。一般的に約5~7年程度で表面の塗膜が劣化し塗り替える必要があるといわれています。紫外線に強い「フッ素塗装高耐食GLめっき鋼板」を採用した「プレミアムSタイプ」の期待耐用年数は、25年~30年。20年間という長期の変色・褪色保証を実現しています。



■ 「フッ素塗装高耐食GLめっき鋼板」の表面構造

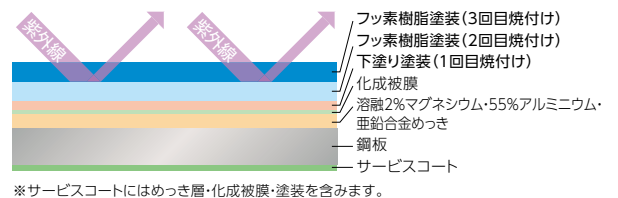

商品特長

センタールーフ

高耐候

👑 超高耐久 横暖ルーファ S、👑 超高耐久 横暖ルーフS、👑 超高耐久 横暖ルーフS 1820

4 耐久性能に優れた高耐候「遮熱鋼板」を採用!

高い耐候性能を発揮する「塗装高耐食GLめっき鋼板」を採用。塗膜のヒビ、割れ、剥がれが著しく目立たないことを15年間保証しています。



■ 「塗装高耐食GLめっき鋼板」の表面構造

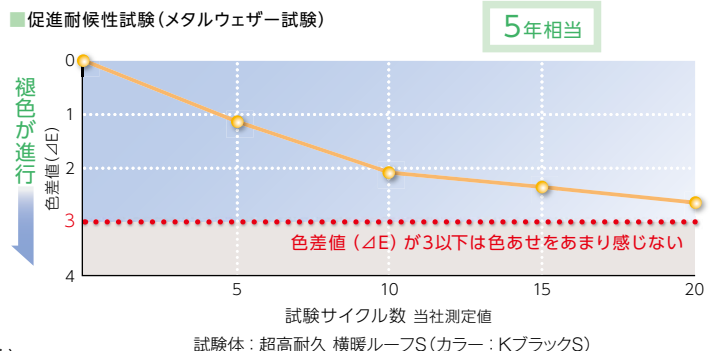
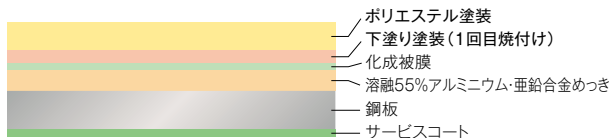

※保証対象者は住宅会社様です。保証は申請手続きが必要です。詳細についてはP.335をご覧ください。

一体成型

優れた断熱性能

※超高耐久 横暖ルーフα プレミアムS、
超高耐久 横暖ルーフ プレミアムSは、生産一時休止品です。

1 断熱性に優れた三層構造

断熱材(硬質ウレタンフォーム)、遮熱銅板、アルミラミネート加工紙を一体成型した「高性能金属製屋根材」です。優れた断熱性能と遮熱性能を同時に実現しました。

■ 断面構造図

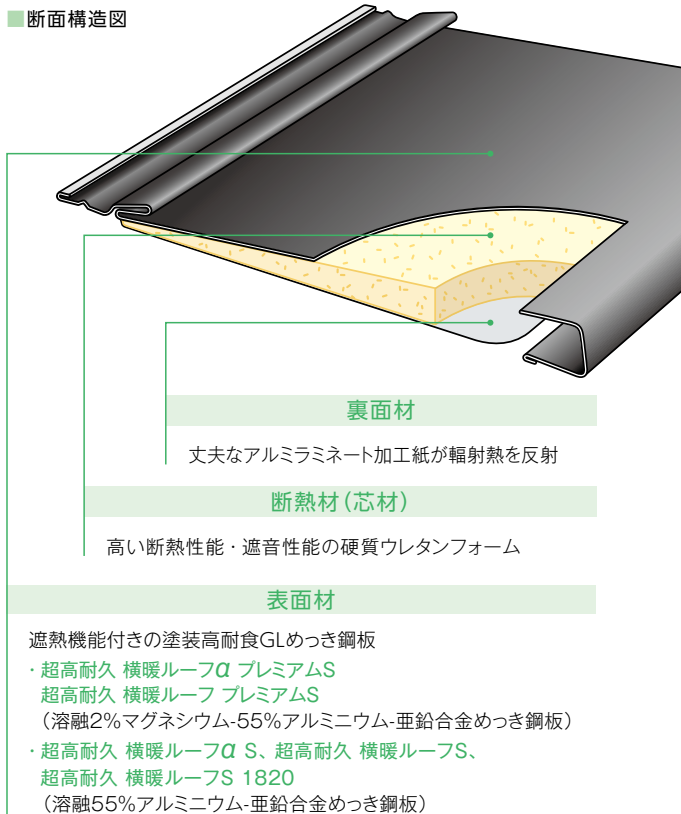

2 断熱材(硬質ウレタンフォーム)との一体成型による高い断熱性能

鋼板と高い断熱性能の硬質ウレタンフォームとの一体成型により、他の屋根材にはない抜群の断熱性能を発揮します。さらに「超高耐久 横暖ルーフ」は表面材が遮熱機能付きの鋼板なので、一層の効果が期待できます。夏涼しく快適な生活環境を実現します。

■ 屋根材の断熱性能比較(単体)

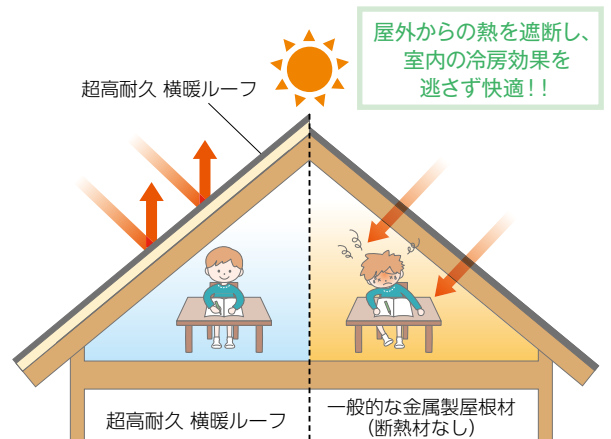
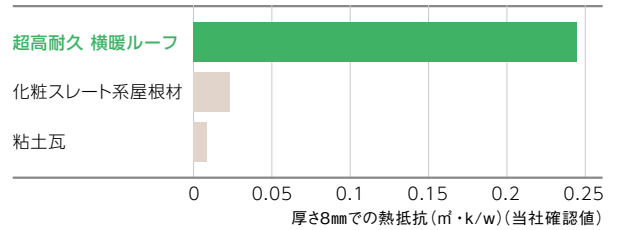

商品特長

センタールーフ

3 断熱性能比較

一般的な金属製屋根材と超高耐久 横暖ルーフα Sの断熱性能を比較すると、日中の時点で約25℃の温度差があり、超高耐久 横暖ルーフα Sで屋内温度の上昇を大幅に軽減する効果が見込めます。

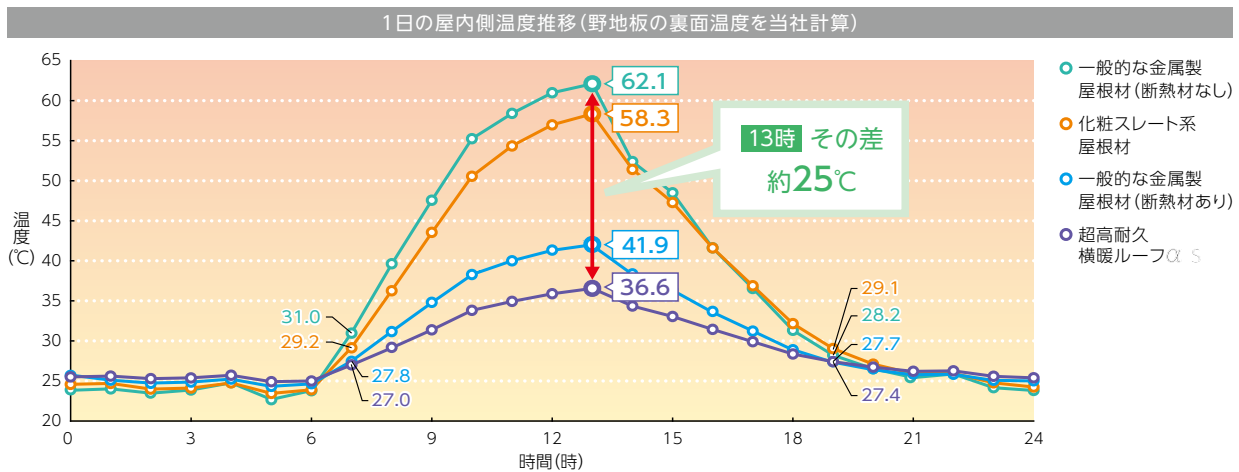

シミュレーション条件 計算対象: 埼玉県さいたま市、木造軸組住宅、屋根部、南向き3寸 気象条件: 8月中旬の外気温、日射量、風速、夜間放射量 室温: 26.6℃
【計算方法】建築物壁材の遮熱・断熱シミュレーションソフトウェア「ShadeWall ver.1.00」(株式会社気象データシステム)

熱エネルギーを反射 優れた遮熱性能

1 遮熱鋼板

「超高耐久 横暖ルーフ」は、表面材に遮熱機能付きの「塗装高耐食GLめっき鋼板」を使用。太陽光に含まれる熱エネルギーに変換されやすい赤外線を反射させることで日射による鋼板温度の上昇を抑制し、屋内への熱の侵入を軽減します。

遮熱イメージ

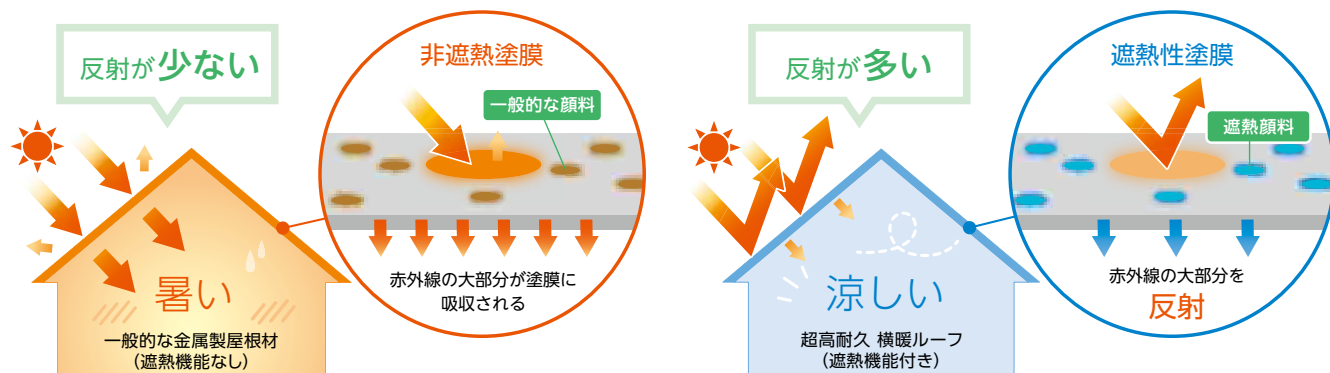

商品特長

センタールーフ

2 遮熱性能比較(鋼板裏面温度差)

一般的な鋼板と「超高耐久 横暖ルーフ」に使用している遮熱鋼板の鋼板裏面温度を比較すると約12℃の温度差があり、「超高耐久 横暖ルーフ」が屋内温度の上昇を大幅に軽減する効果が見込めます。

一般的な鋼板と遮熱鋼板の鋼板裏面温度差 簡易試験結果

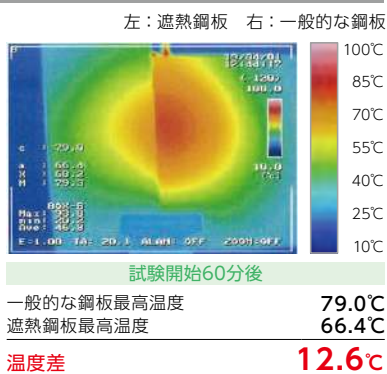
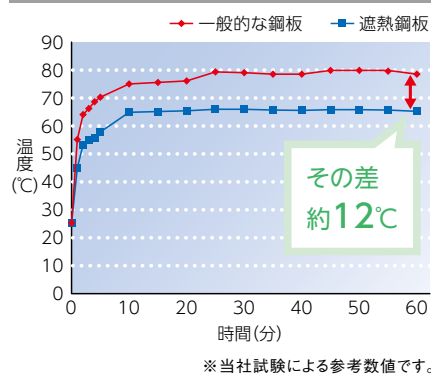

鋼板裏面温度の測定

試験方法：
室温18~19℃で製品から20cmの位置に光源(ハロゲンランプ)を設置し60分間比較。(当社試験)

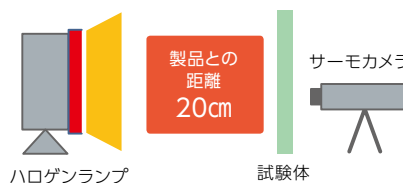

試験体：一般的な塗装高耐食GLめっき鋼板(カラー：ブラック)、
超高耐久 横暖ルーフα S(カラー：KブラックS)

3 遮熱性能比較(日射反射率)

「超高耐久 横暖ルーフ」は一般的な鋼板と比べて日射反射率が高く、太陽エネルギーを吸収しにくいことがわかります。特に屋根で人気のブラックとブラウンの2色では、高い効果を発揮します。

一般的な鋼板と遮熱鋼板の日射反射率(当社試験測定データ)

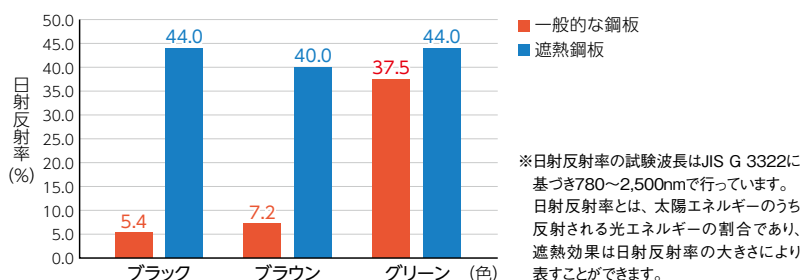

試験体：一般的な鋼板(カラー：ブラック、ブラウン、グリーン)
超高耐久 横暖ルーフα S、超高耐久 横暖ルーフS(カラー：KブラックS、KブラウンS、KグリーンS)

安心と快適のために

超高耐久 横暖ルーフの基本性能

1 耐震性能

約5kg/m²の超軽量設計で地震による揺れを軽減。

地震による建物の揺れを軽減するには、屋根重量を軽くし、建物の重心を低くすることが一般的に有効とされています。

「超高耐久 横暖ルーフ」は約5kg/m²の超軽量設計で、重量は粘土瓦の約1/10、化粧スレート系屋根材の約1/4。

例えば、瓦屋根から「超高耐久 横暖ルーフ」に葺き替えた場合、耐震性能は約30%もアップします。

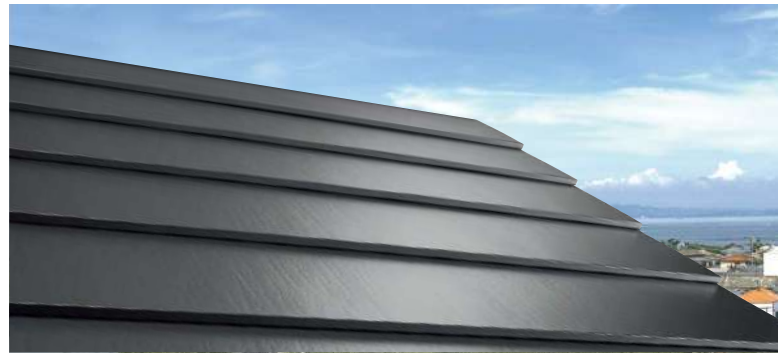

屋根材別重量比較(延べ床面積 50坪、屋根面積 100m²の2階建てを想定) ※当社計算値



商品特長

センタールーフ

2 遮音性能(雨音)

硬質ウレタンフォーム一体成型で雨音を軽減。

塗装高耐食GLめっき鋼板と硬質ウレタンフォームの一体成型により遮音性能をアップ、雨音を軽減します。

豪雨の場合でも、屋外の雨音を室内ではささやき声程度の音に低減します。

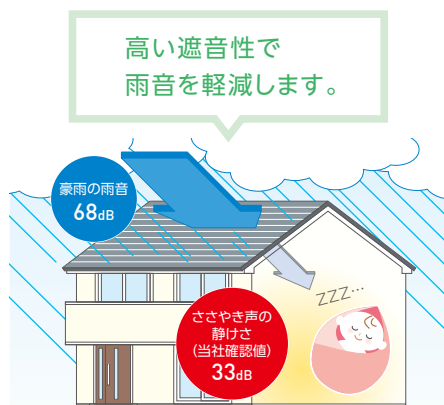

【試験条件】 水量：750ℓ/hr
天井グラスウールマット16K25mm+化粧せっぽうボード9mmを使用。

3 防火性能

飛び火性能試験に合格。

「超高耐久 横暖ルーフ」は飛び火性能試験に合格。

準防火地域、法22条地域における新築での使用が可能です。



4 防水性能

降水量 230mm/h、風速 30m/sでも漏水なし! (当社社内試験値)

防水性能に優れた独自形状を採用(特許庁長官奨励賞を受賞)。

流れ方向は折り返し4重防水構造、横つなぎは防水リブを4重に配置しています。

■ 本体の流れ方向

折り返し4重防水構造で雨水の浸入を防ぎます。



■ 本体の横つなぎ

ニチハ独自の重ね合わせです。ハゼの内側にも鉄板が重なります。

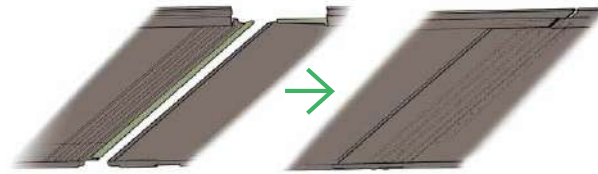

水切溝の付いている部分が重ねの下になります。

防水性能に優れた形状で大雨時も漏水を抑えます。



5 施工性能

定尺仕様の特長を活かした施工ポイント!

「超高耐久 横暖ルーフ」は、本体長さが3,030mm・2,960mm・1,820mmの定尺サイズで建物の形状にあわせて、一文字葺きや乱葺きの施工方法を選択することで意匠性の向上や省施工が可能となります。

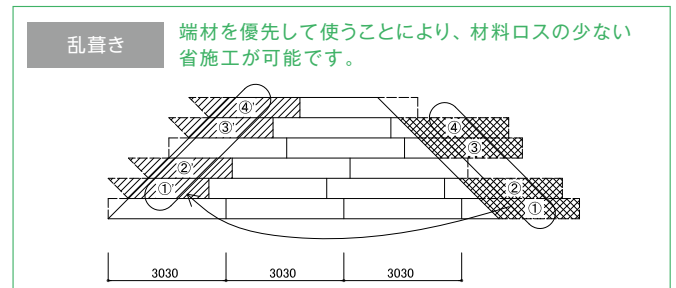
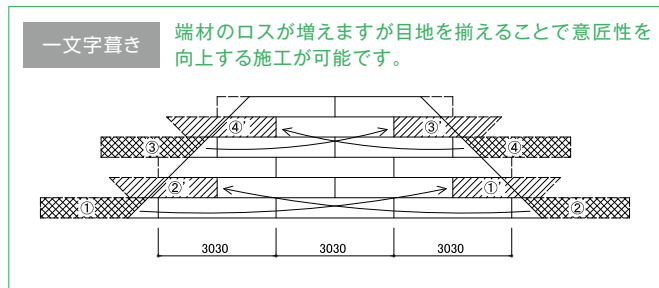

独自のジョイント形状と断熱材一体成型による抜群の施工性。

ニチハ独自の本体形状は施工時においても優位性を発揮。本体同士の結合の際には、左右ジョイント部が差し込み仕様になっているため簡単に施工できます。さらに「塗装高耐食GLめっき鋼板」「断熱材(硬質ウレタンフォーム)」「アルミラミネート加工紙」の一体成型により、別工程で断熱材などを敷き詰める必要がありません。

上下ジョイント部の施工方法(超高耐久 横暖ルーフα Sの場合)



施工イメージ(近景)



施工イメージ(UP)



断面イメージ



本体の留め付けが簡単!

左右ジョイント部の施工方法(超高耐久 横暖ルーフα Sの場合)



施工イメージ(近景)



4重防水リブ



施工イメージ(UP)



裏面イメージ

※最新版の設計施工資料集をよくお読みのうえ、標準施工を行ってください。

上質なデザイン

優れた成型技術・カラーバリエーション

成型技術

「塗装高耐食GLめっき鋼板」「断熱材(硬質ウレタンフォーム)」「アルミラミネート加工紙」を二チハ独自技術の「一体成型」により質感・立体感のある段葺き形状を実現。高級感漂う洗練された外観を演出します。

商品特長

センタールーフ

超高耐久 横暖ルーフα プレミアムS 生産一時休止 在庫お問い合わせ商品

屋根で人気の4つのカラーを採用!

繊細な色彩と絶妙な柄が織りなす多様なバリエーションが、選択の幅をひろげ、様々な個性を楽しめます。

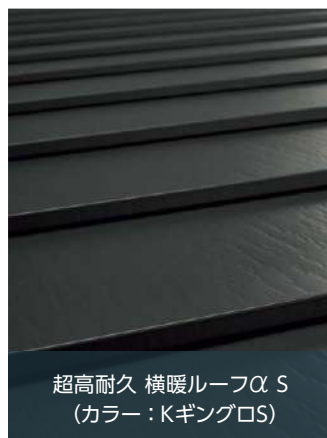

※Kギングロスは超高耐久 横暖ルーフα Sのみ。



超高耐久 横暖ルーフ プレミアムS(カラー：FグリーンS) 生産一時休止 在庫お問い合わせ商品



超高耐久 横暖ルーフS・超高耐久 横暖ルーフS 1820(カラー：KブラウンS)

商品特長

センタールーフ



横暖ルーフ＋太陽光パネル

「超高耐久 横暖ルーフ」にも『太陽光パネル』は設置可能です。
※太陽光パネルはニチハの取り扱いではありません。詳細は各社までお問い合わせください。

カナメソーラーグリップ

屋根に穴をあけずに屋根材をつかみこむ設置工法

※「超高耐久 横暖ルーフ」に太陽光パネルを設置する場合、(株)カナメにて下地強度、留め付けビス、留め付けビスピッチなどの施工基準が設定されています。

※カナメソーラーグリップ工法で施工する場合は、(株)カナメの施工IDが必要です。

※詳しくは(株)カナメ ソーラー事業部までお問い合わせください。

お問い合わせ



ソーラー事業部

本社 〒321-0905 栃木県宇都宮市平出工業団地38-52
TEL：028-663-6300 FAX：028-660-3858
東京営業所 〒110-0016 東京都台東区台東4-25-7 TX佐竹ビル7F
TEL：03-6841-1621 FAX：03-6841-1623

URL：www.caname.net



リフォームに最適!

👑 超高耐久 横暖ルーフ 屋根リフォーム

「超高耐久 横暖ルーフ」による化粧スレート系屋根材への重ね葺き



AFTER

超高耐久 横暖ルーフS
(カラー: KグリーンS)
▶ P.215



BEFORE

商品特長

センター
ルーフ

1 住まいを守り、住まいの寿命を延ばす、二チハの屋根リフォーム。

屋根は、強い陽射しや熱、風雨などから住まいを守ることによって表面が徐々に劣化してきます。劣化した状態を放置し続ければ、雨漏りや躯体の劣化につながりかねません。早めのメンテナンスや屋根リフォームが、住まいを守り、住まいの寿命を延ばします。

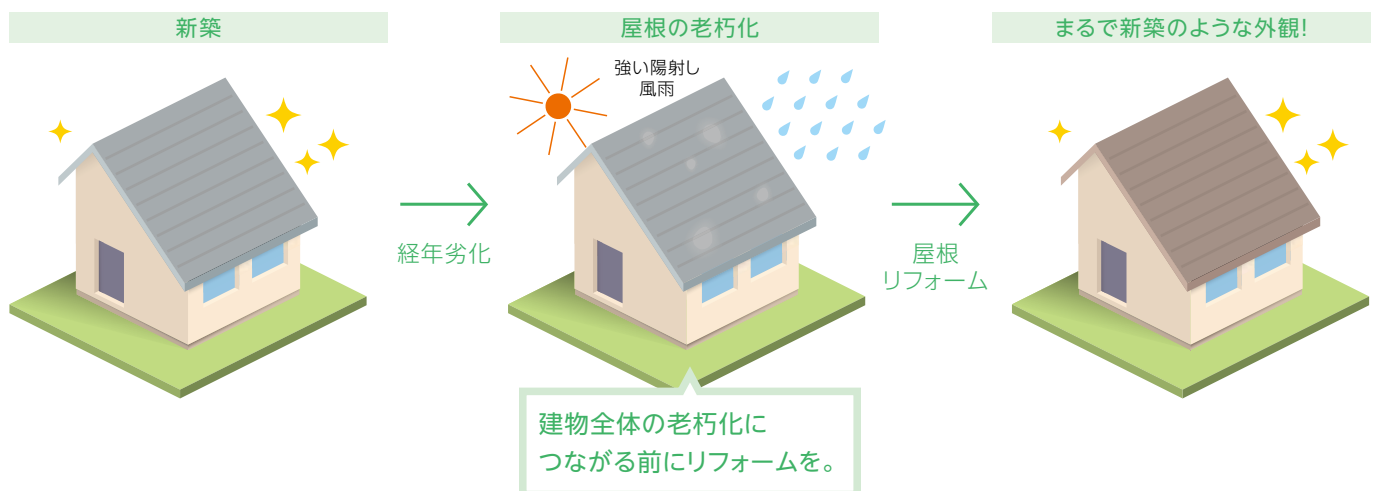



←ニチハの外装リフォームについて
スマホ・タブレットでご覧いただけます。



←センタールーフのリフォーム施工例を
スマホ・タブレットでご覧いただけます。

重量のある瓦撤去後、軽量の「超高耐久 横暖ルーフ」による葺き替え



AFTER

超高耐久 横暖ルーフα プレミアムS
(カラー：FブラックS)
▶P.209

生産一時休止 | 在庫お問い合わせ商品

BEFORE

商品特長

センタールーフ

2 住まいのこんな症状は、屋根リフォームのサインかも!?

屋根にこんな症状が見られたら、まずは点検をお考えください。
劣化した状態を放置し続ければいずれは躯体の劣化につながり、リフォーム費用が高額になることも!
早めのメンテナンスや屋根リフォームをおすすめします。

ひび割れ

屋根材が割れたり、
欠ける



苔・藻の発生

水分を含んだ屋根材
に苔や藻が繁殖



白亜化(チョーキング)

屋根に白い粉のよう
なものが浮く



定期点検で屋根を
しっかりチェック!



リフォームに最適!

超高耐久 横暖ルーフ 屋根リフォーム

3 超高耐久 横暖ルーフは、「重ね葺き工法」「葺き替え工法」でのリフォームに対応。

粘土瓦の約1/10、化粧スレート系屋根材の約1/4の軽さの「超高耐久 横暖ルーフ」は、既存の屋根を囲い込む「重ね葺き工法」でも、建物への負担が少なく安心です。

※建物の状態によっては「重ね葺き工法」が使えない場合もございます。

「重ね葺き工法」の特長

既存の屋根の上に
新しい屋根材を
施工します

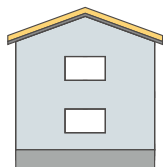

メリット

- 大幅なイメージチェンジができ、新築のような外観に
- 既存屋根を剥がさないことで廃材を大幅に削減
- 自宅に住みながらリフォームができる

デメリット

- 塗り替えと比べると初期費用が高価
- 瓦などの凹凸の大きい屋根には施工できない

施工手順

1 既存化粧スレート系屋根材の老朽度を
しっかり診断します。

重ね葺きが
可能かチェック!

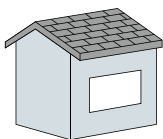

2 既存屋根の上から新規ルーフィング
(下葺材)を張ります。

2層の防水層で
安心!

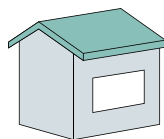

3 「超高耐久 横暖ルーフ」で
みちがえる美しさ!

軽くて
サビに強い屋根!

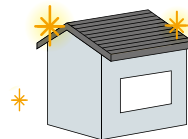

「葺き替え工法」の特長

既存の屋根を剥がして
新しい屋根材を
施工します

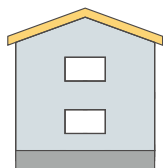

メリット

- 大幅なイメージチェンジができ、新築のような外観に
- 既存屋根を剥がすことで、躯体・下地の確認が容易
- 下地の補強や下葺材・断熱材の施工など、性能向上のための工事が可能

デメリット

- 既存屋根を剥がす費用と廃材処理費用がかかる
- 塗り替えや重ね葺きと比べると初期費用が高価

施工手順

1 既存の重い瓦屋根を
下ろします。

下地確認で
安心!

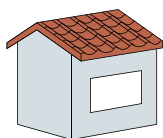

2 下地状態を確認し、
野地板を張ります。

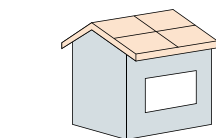

3 新規ルーフィング
(下葺材)を張ります。

防水性も
バッチリ!

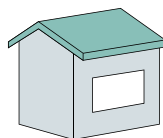

4 「超高耐久 横暖ルーフ」で
みちがえる美しさ!

軽くて
サビに強い
屋根!

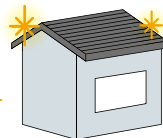

超高耐久 横暖ルーフでの「重ね葺き工法」なら、解体・除去が不要!! 既存のスレート系屋根材のリフォームに最適!!

既存の屋根を「超高耐久 横暖ルーフ」で囲い込む、「重ね葺き工法」なら、屋根面の解体・除去作業が必要なく、施工も迅速。住みながらのリフォームが可能で、解体費用がかからないのでお得です。

1 住みながらの工事が可能

解体作業を行わず、既存の屋根をそのまま囲い込むので工期を大幅に短縮。
施工しながら普段と変わらず生活できます。

2 抜群の施工性で工期を短縮

「超高耐久 横暖ルーフ」は、3,030mm・2,960mm・1,820mmの定尺サイズに加え、独自の横つなぎ形状と約40種類もの専用部材で優れた施工性を実現しています。

3 廃材を大幅に削減

既存の屋根を囲い込む施工方法のため、一般的なリフォームで発生する解体・除去作業時の廃材がほとんど出ません。

※建物の状態によっては「重ね葺き工法」が使えない場合もございます。
※一部部材の撤去は発生します。

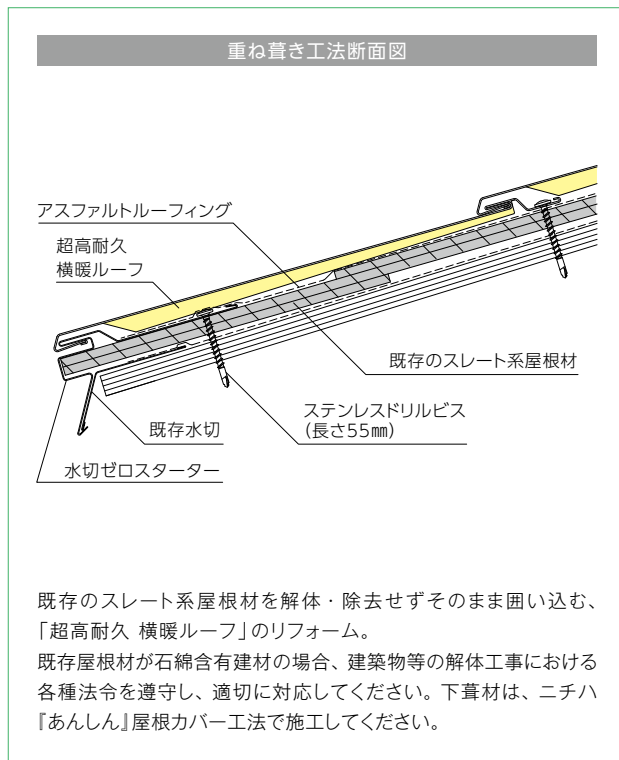

4 化粧スレート系屋根材の「重ね葺き工法」施工手順

1 軒先部材の取り付け



2 下葺材の設置

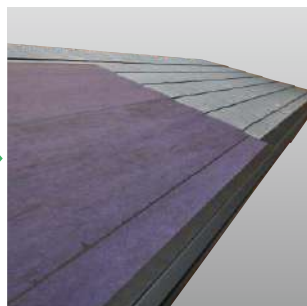

3 けらば部材・本体の取り付け

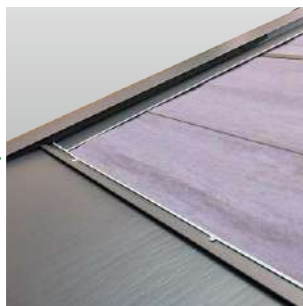

4 雪止め金具の取り付けと本体接合部

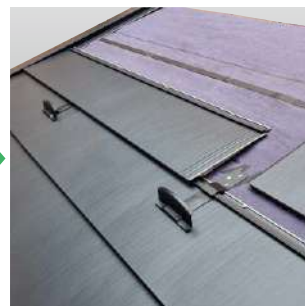

5 棟(下り棟)の取り付け



6 谷の納まり



7 完成

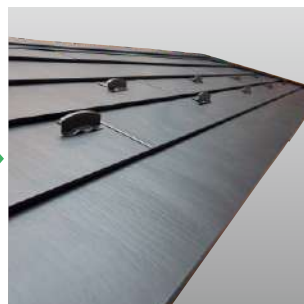

※紹介の施工手順は一般的なものです。状況によって手順・内容が変わる場合があります。

センタールーフ

メンテナンスコスト・メンテナンススケジュール

超高耐久 横暖ルーフの「重ね葺き工法」は、「塗り替え」に比べて、おトクです!

「超高耐久 横暖ルーフ」は、塗り替えや補修が長期間不要で、遮熱・断熱効果もあるため、屋根のメンテナンス費用や光熱費の削減にも効果が期待できます。

■メンテナンスコスト モデルプラン(一例) ※既存の屋根材がスレート系屋根材の場合

| 経過年数 ▶ | | メンテナンス初期費用 | 5年目 | 10年目 |
|--------|------------------------------|--|-----|--|
| | シリコン系塗料の場合 ※上塗材によって異なります。 | 再塗装・屋根補修 ^{※1} 約 84 万円 | | 再塗装・屋根補修 ^{※1} 約 84 万円 |
| | 金属製屋根材 横暖ルーフα Sの場合 | 重ね葺き 約 174 万円 | | |
| | 金属製屋根材 横暖ルーフα Sの場合 | 葺き替え 約 188 万円 +処分費 | | |

- ※1 シリコン系スレート用塗料の場合 ※2 横暖ルーフα Sの場合 ※3 シリコン系金属用塗料の場合
- 既存の屋根材が一般的な化粧スレート系屋根材(屋根面積100㎡)として試算。
- 屋根工事費用(材料費+工事費+足場代)の比較です。養生代・付帯工事費・運搬費・諸経費は含みませんのでご注意ください。葺き替え時に野地板を補強する場合は別途費用となります。
- 上記はモデルプランの一例です。実際の費用とは異なる場合がありますので、住宅会社様などにご相談ください。モデルプランは、時期および内容を保証するものではありません。
- 「葺き替え」は解体費を含んでおりますが処分費は含まれておりません。
- 上記費用は「積算資料ポケット版リフォーム編2021」を参考に算出した試算金額(税込)です。

■メンテナンススケジュール ※このメンテナンススケジュールは、あくまで目安としてご活用ください。

メンテナンススケジュールは、お客様がメンテナンス計画の目安とするためのご提案です。
適切な維持管理(日常点検とメンテナンス)を行えば屋根の美観や機能などをより良い状態に保つことができます。
適切なメンテナンスを怠ると「超高耐久 横暖ルーフ」のみならず、建築物そのものの寿命を縮めることになりかねません。
建築物を長持ちさせるためにも、日常的な点検と定期的なメンテナンスを実施することがとても重要になります。

| 経過年数 | | 5年 | 10年 | 15年 | 20年 | 25年 | 30年 |
|------|--|-------|------------|------------|------------|------------|-----|
| 日常点検 | | 年1回程度 | | | | | |
| 定期点検 | | ● | ● | ● | ● | ● | ● |
| 本体 | 超高耐久 横暖ルーフα プレミアムS ^{※4} 超高耐久 横暖ルーフ プレミアムS | | | | | [メンテナンス期間] | |
| | 超高耐久 横暖ルーフα S ^{※5} 超高耐久 横暖ルーフS 超高耐久 横暖ルーフS 1820 | | | [メンテナンス期間] | | [メンテナンス期間] | |
| | シーリング | | [メンテナンス期間] | [メンテナンス期間] | [メンテナンス期間] | | |

※超高耐久 横暖ルーフa プレミアムS、
超高耐久 横暖ルーフ プレミアムSiは、生産一時休止品です。



点検&
メンテナンスで
キレイが
長持ち!

| 15年目 | 20年目 | メンテナンス TOTAL費用 |
|--|---|-------------------------|
| | 葺き替え ^{※2} 約 188 万円+処分費 | 約 356 万円 +処分費 |
| 再塗装・屋根補修 ^{※3} 約 78 万円 | | 約 252 万円 |
| 再塗装・屋根補修 ^{※3} 約 78 万円 | | 約 266 万円 +処分費 |

スレート系屋根材は
2~3回の塗り替えが限度で
葺き替えが必要になる。

遮熱鋼板だから屋内への熱の侵入を軽減!
断熱性や遮音性も向上し、
快適な暮らしを応援!

遮熱鋼板だから屋内への熱の侵入を軽減!
劣化した下地材や断熱材も確認、
修復できて安心!

商品特長

センタールーフ

塗り替え 葺き替え シーリング
交換(打ち替え) ※屋外に現しとなる箇所が対象になります。

塗り替えは塗装表面が著しい変色・褪色や白亜化(チョーキング)などが目立つ状態が塗り替え時期の目安です。屋根材表面の状態をご確認の上、行ってください。

【ご注意】

- メンテナンスコスト・メンテナンススケジュールは、日常点検・定期点検の実施、弊社標準施工法の遵守、純正部品を使用した場合のモデルプランの一例です。住宅の地域、環境、形状や使用条件によって状況が異なりますので、メンテナンス計画を立てる目安としてご活用ください。
- 日常点検・定期点検において、屋根材本体に部分的なへこみ、変形、こすれ傷、汚れなどが見られた場合は、パテ埋め補修や部分的な葺き替え、塗装補修など行ってください。
- また、シーリングに部分的な剥離、亀裂、汚れ、傷みが見られた場合は、部分補修や洗浄などを行ってください。
- 適切な時期にメンテナンスをせず放置すると屋根材のみならず建物全体に不具合が発生することがあります。また、地震や台風などの後にも点検を行ってください。
- センタールーフの補修や交換、塗り替えについては、専門業者様に住宅全体の躯体状況などをご確認いただいた上で総合的に判断してください。
- メンテナンスコスト・メンテナンススケジュールは、時期および内容を保証するものではありません。

※4 一般的なフッ素樹脂塗料を使用した場合を想定しています。
※5 一般的なアクリルシリコン塗料を使用した場合を想定しています。

▶ニチハ金属製外装材の保証については、P.335を参照してください。

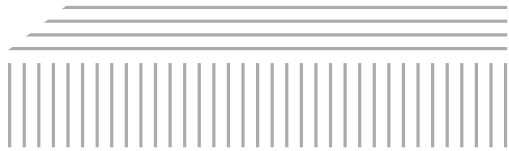

センタールーフ

CONSTRUCTION PORTFOLIO

施工例



センタールーフの施工例が掲載されたカタログもご覧ください。

住宅用

金属製外壁材・屋根材
スタイルセレクトブック vol.3



施工例

センタールーフ

※写真はイメージです。

合掌造りをイメージさせる ダイナミックな切妻屋根



超高耐久 横暖ルーフS
(カラー：KブラックS)
商品ページ▶P.215



ST型 センターストライプU プレミアム
(カラー：ディープブラック)
商品ページ▶P.121

生産一時休止 在庫お問い合わせ商品



施工例

センタールーフ

※写真はイメージです。



施工例

センタールーフ

02

新築

三階建てでも
センタールーフなら軽量であんしん

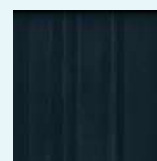

超高耐久 横暖ルーフS
(カラー：KブラックS)
商品ページ▶P.215



施工例

センタールーフ

03

新築

大きな片流れ屋根と
目隠しの格子で個性を演出

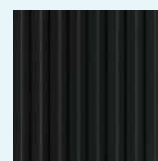
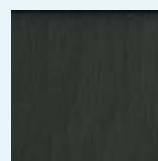

超高耐久 横暖ルーフα プレミアムS (カラー：FブラックS) 商品ページ▶P.209
NS型 ネオスパン プレミアム (カラー：ディープブラック) 商品ページ▶P.97

生産一時休止 在庫お問い合わせ商品



01

リフォーム

ホワイトの外壁と
上品に調和する
おしゃれな
ギングロ屋根

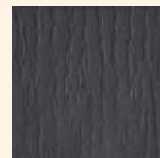

超高耐久 横暖ルーフα S
(カラー: Kギングロス)
商品ページ▶P.213



施工例

02

リフォーム

カジュアルな
グリーンの屋根で
あたたかさを表現



超高耐久 横暖ルーフS
(カラー: KグリーンS)
商品ページ▶P.215

センタールーフ



BEFORE





03

リフォーム

落ち着いた色合いで
重厚感を演出

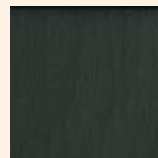

超高耐久 横暖ルーフα プレミアムS
(カラー：FブラックS)
商品ページ▶P.209

生産一時休止 在庫お問い合わせ商品



BEFORE

04

リフォーム

重ね葺きでも
新築と見分けが
つかない仕上がり

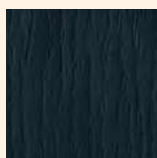

超高耐久 横暖ルーフα S
(カラー：KブラックS)
商品ページ▶P.213

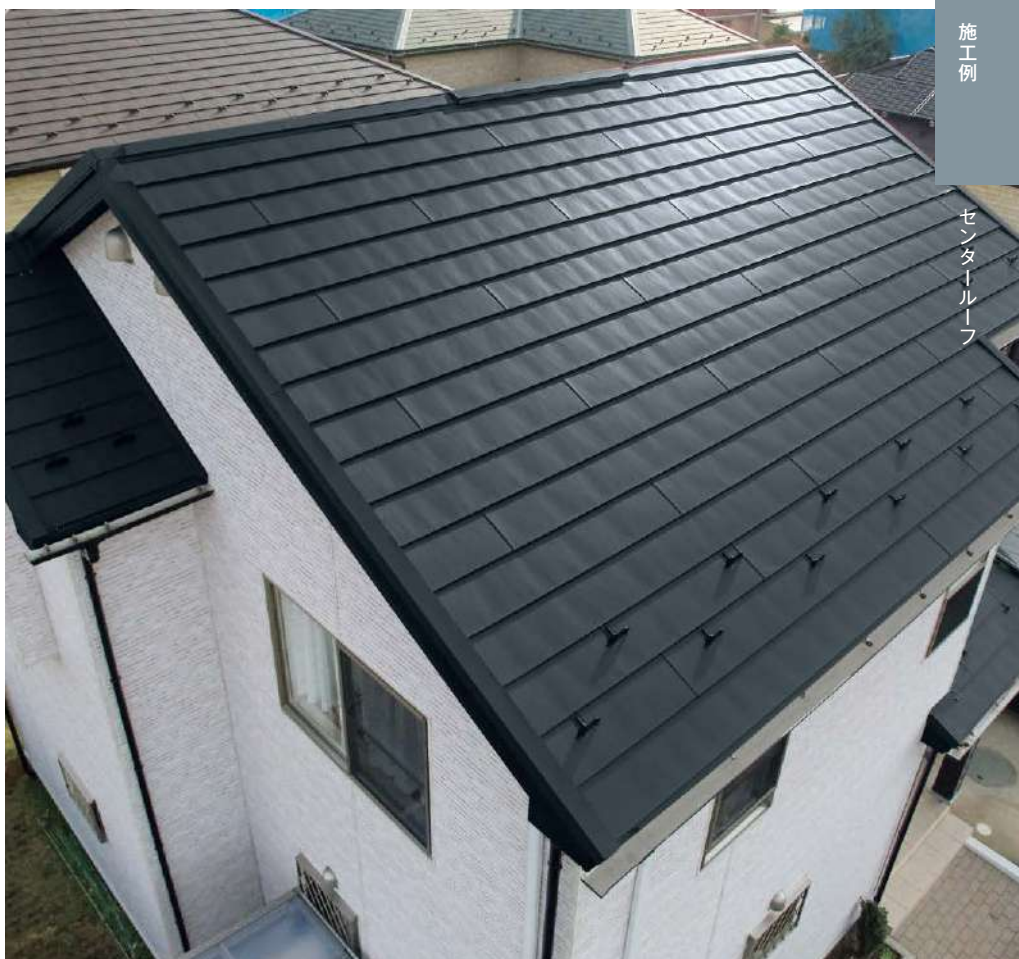

施工例

セントラルーフ

超高耐久

横暖ルーフ α プレミアムS

フッ素鋼板

保証対応
変色・褪色
20年

保証対応
塗膜
20年

保証対応
赤錆
20年

保証対応
穴あき
25年

遮熱鋼板

約5.0
kg/m²
超軽量

横葺き
専用

本体価格(税抜)

標準価格 …… 7,260円/枚

m²価格 …… 約9,430円/m²

超高耐候の「フッ素樹脂遮熱鋼板」を採用。

ジョイント部の高い気密性、遮熱鋼板と厚みのある断熱材で断熱性能が向上。

センタールーフ

超高耐久



カラー：Fブラウン イメージ

超高耐久 横暖ルーフ α プレミアムS

■ 本体仕様

| | |
|-----|-------------------------------|
| 表面材 | フッ素塗装高耐食GLめっき鋼板 (厚み0.35mm) |
| 芯材 | 硬質ウレタンフォーム |

| 厚み | 働き幅 | 長さ | m ² /枚 | 梱包入数 | 入数面積 | 梱包重量* | 枚重量 |
|-----------|-------|---------|---------------------|------|--------------------|-------|--------|
| 最大17mm | 260mm | 2.960mm | 0.770m ² | 6枚 | 4.62m ² | 約24kg | 約3.8kg |
| 形状寸法図(mm) | | | | | | | |

■ 防耐火認定番号

| |
|-----------------------|
| 飛び火性能 |
| DR-1859-1(1) |
| 屋根勾配 2.5~27.5寸まで対応 |

*梱包重量には梱包資材の重量が含まれます。

■ 施工可能勾配 2.5寸以上 (施工方法に関する詳しい内容は、最新の「設計施工資料集 金属製外壁材・屋根材 標準施工編」をご参照ください。)

※センタールーフは木造建築物専用商品です。



2BE1 FW54 FブラックS



2BE1 FW55 FブラウンS



2BE1 FW56 FグリーンS

■ 形状寸法図一覧 P.222

■ 近似マンセル値・日塗工色票一覧 P.224

■ センタールーフ納まり図 P.317~326

ご注意

- 「共通色」のものは、色の指定ができませんので、ご了承ください。
- 誌面に掲載の価格はメーカー希望小売価格です。消費税・工事費・運賃などは含まれておりません。印刷物のため実物の色柄と異なる場合がございます。

■ 付属部材 材質：フッ素塗装高耐食GLめっき銅板（捨て谷80・隅棟捨て板・雪止め・換気棟ジョイント・ケミカル面戸・谷樋用吊り子・共通捨て板を除く）

※施工方法・付属部材の加工方法については最新の「設計施工資料集 金属製外壁材・屋根材 標準施工編」をご参照ください。

| | | | | | | | | | |
|----------|----------------|-------------|-----------------|-----------------|-----------|--------------|----------------|------------------|----------|
| 品名 | 軒先唐草40 | 軒先唐草60 | セットバックスターター | セットバックスターター28 | 水切ゼロスターター | 水切ゼロスターター25 | 段付けらば軒先(左) | 段付けらば軒先(右) | |
| 形状寸法図 | | | | | | | | | |
| 長さ | 2,727mm | 2,727mm | 2,727mm | 2,727mm | 1,820mm | 1,820mm | 284mm | 284mm | |
| 標準価格(税抜) | 4,160円/本 | 4,340円/本 | 7,730円/本 | 9,220円/本 | 3,730円/本 | 4,450円/本 | 2,330円/本 | 2,330円/本 | |
| 梱包入数 | 10本/梱 | 10本/梱 | 10本/梱 | 10本/梱 | 10本/梱 | 10本/梱 | 50本/梱 | 50本/梱 | |
| カラー | FブラックS | BNK1F054 | BNK2F054 | BZS7F054 | BZS8F054 | BZS3F054 | BZS4F054 | BDKEF054 | BDKDF054 |
| | FブラウンS | BNK1F055 | BNK2F055 | BZS7F055 | BZS8F055 | BZS3F055 | BZS4F055 | BDKEF055 | BDKDF055 |
| | FグリーンS | BNK1F056 | BNK2F056 | BZS7F056 | BZS8F056 | BZS3F056 | BZS4F056 | BDKEF056 | BDKDF056 |
| 品名 | 段付けらば(左) | 段付けらば(右) | 段付けらば唐草40 | 段付けらば唐草60 | けらば唐草40 | けらば唐草60 | けらば水切85 | けらば水切キャップ85(左) | |
| 形状寸法図 | | | | | | | | | |
| 長さ | 284mm | 284mm | 2,727mm | 2,727mm | 2,727mm | 2,727mm | 2,727mm | — | |
| 標準価格(税抜) | 2,060円/本 | 2,060円/本 | 6,530円/本 | 6,590円/本 | 4,070円/本 | 4,260円/本 | 7,730円/本 | 1,580円/個 | |
| 梱包入数 | 50本/梱 | 50本/梱 | 10本/梱 | 10本/梱 | 10本/梱 | 10本/梱 | 4本/梱 | 50個 | |
| カラー | FブラックS | BKCF054 | BKBF054 | BKK3F054 | BKK4F054 | BKK1F054 | BKK2F054 | BKZ6F054 | BKCGF054 |
| | FブラウンS | BKCF055 | BKBF055 | BKK3F055 | BKK4F055 | BKK1F055 | BKK2F055 | BKZ6F055 | BKCGF055 |
| | FグリーンS | BKCF056 | BKBF056 | BKK3F056 | BKK4F056 | BKK1F056 | BKK2F056 | BKZ6F056 | BKCGF056 |
| 品名 | けらば水切キャップ85(右) | けらば水切110 | けらば水切キャップ110(左) | けらば水切キャップ110(右) | けらば包み60 | けらばキャップ60(左) | けらばキャップ60(右) | 捨て谷80 | |
| 形状寸法図 | | | | | | | | | |
| 長さ | — | 2,727mm | — | — | 2,727mm | — | — | 2,727mm | |
| 標準価格(税抜) | 1,580円/個 | 7,730円/本 | 1,700円/個 | 1,700円/個 | 4,940円/本 | 1,700円/個 | 1,700円/個 | 2,690円/本 | |
| 梱包入数 | 50個 | 4本/梱 | 50個 | 50個 | 10本/梱 | 1個 | 1個 | 10本/梱 | |
| カラー | FブラックS | BKCF054 | BKZ8F054 | BKJF054 | BKCF054 | BKD6F054 | BKBF054 | BKCF054 | BSD1F051 |
| | FブラウンS | BKCF055 | BKZ8F055 | BKJF055 | BKCF055 | BKD6F055 | BKBF055 | BKCF055 | (KブラックS) |
| | FグリーンS | BKCF056 | BKZ8F056 | BKJF056 | BKCF056 | BKD6F056 | BKBF056 | BKCF056 | |
| 品名 | 壁水切60×120 | 壁水切60×55 | 壁水切105×70 | 谷樋 | S見切縁18 | 棟包み210 | 剣先210 | 棟巴210 | |
| 形状寸法図 | | | | | | | | | |
| 長さ | 2,727mm | 2,727mm | 2,727mm | 2,727mm | 2,727mm | 2,727mm | — | — | |
| 標準価格(税抜) | 4,450円/本 | 4,360円/本 | 4,450円/本 | 10,460円/本 | 3,020円/本 | 5,390円/本 | 4,070円/個 | 3,240円/個 | |
| 梱包入数 | 10本/梱 | 10本/梱 | 10本/梱 | 5本/梱 | 10本/梱 | 5本/梱 | 10個/梱 | 10個/梱 | |
| カラー | FブラックS | BAM5F054 | BAM7F054 | BAM3F054 | BTD1F054 | BMKDF054 | BMD3F054 | BKE1F054 | BTE7F054 |
| | FブラウンS | BAM5F055 | BAM7F055 | BAM3F055 | BTD1F055 | BMKDF055 | BMD3F055 | BKE1F055 | BTE7F055 |
| | FグリーンS | BAM5F056 | BAM7F056 | BAM3F056 | BTD1F056 | BMKDF056 | BMD3F056 | BKE1F056 | BTE7F056 |
| 品名 | 隅棟カバー | 隅棟カバー(急勾配用) | 隅棟捨て板 | 雪止め(アングル) | 雪止め(ウイング) | センター換気棟909 | センター換気棟1818 | 換気棟エンドキャップ | |
| 形状寸法図 | | | | | | | | | |
| 長さ | 2.5~3.5寸勾配用 | 3.5~5寸勾配用 | 2,727mm | — | — | 909mm | 1,818mm | — | |
| 標準価格(税抜) | 2,300円/本 | 2,300円/本 | 5,620円/本 | 2,060円/個 | 1,320円/個 | 18,740円/本 | 35,320円/本 | 4,020円/個 | |
| 梱包入数 | 50本/梱 | 10本/梱 | 5本/梱 | 50個/梱 | 50個/梱 | 1本/梱 | 1本/梱 | 2個/梱 | |
| カラー | FブラックS | BSM8F054 | BSMAF054 | BSM5F00A | BYD4Q0JK | BYE3Q0JK | BKM2F054 | BKM1F054 | BKM4F054 |
| | FブラウンS | BSM8F055 | BSMAF055 | (共通色) | (ブラック) | BYE4Q0JJ | BKM2F055 | BKM1F055 | BKM4F055 |
| | FグリーンS | BSM8F056 | BSMAF056 | | | BYE4Q0JC | BKM2F056 | BKM1F056 | BKM4F056 |
| 品名 | 換気棟ジョイント | ケミカル面戸13×15 | ケミカル面戸15×35 | 谷樋用吊り子 | 共通捨て板 | 共板(コイル) | シーリング | 補修塗料 | |
| 形状寸法図 | | | | | | | | | |
| 長さ | — | 2,000mm | 2,000mm | — | — | 762mm×10m | — | — | |
| 標準価格(税抜) | 1,330円/個 | 690円/本 | 1,480円/本 | 170円/個 | 1,750円/個 | 44,780円/巻 | 2,120円/本 | 1,770円/本 | |
| 梱包入数 | 1個/梱 | 330本/梱 | 50本/梱 | 50個/梱 | 50個/梱 | 1巻/梱 | 10本/梱(320ml/本) | 1本(15ml/本) | |
| カラー | FブラックS | BKM3F051 | BCMCQ10B | BCMBQ10B | BTD2F00A | BYS2F00A | ECL1F554 | DSY1Q0K1(ブラック) | DPA4Q0QB |
| | FブラウンS | (共通色) | (ブラック) | (ブラック) | (共通色) | (共通色) | ECL1F555 | DSY1Q0K4(コアブラック) | DPA4Q0QC |
| | FグリーンS | | | | | | ECL1F556 | DSY1Q0K3(グリーン) | DPA4Q0QD |

超高耐久

横暖ルーフ プレミアムS

フッ素鋼板

保証対応
変色・褪色
20年

保証対応
塗膜
20年

保証対応
赤錆
20年

保証対応
穴あき
25年

遮熱鋼板

約5.0
kg/m²
超軽量

横葺き
専用

本体価格(税抜)

標準価格 …… 7,430円/枚

m²価格 …… 約9,430円/m²

超高耐候の「フッ素樹脂遮熱鋼板」を採用。
塗膜変色・褪色保証20年対応品。



カラー：FブラックS イメージ

センタールーフ

超高耐久 横暖ルーフ プレミアムS

■ 本体仕様

| | |
|-----|-------------------------------|
| 表面材 | フッ素塗装高耐食GLめっき鋼板 (厚み0.35mm) |
| 芯材 | 硬質ウレタンフォーム |

| 厚み | 働き幅 | 長さ | m ² /枚 | 梱包入数 | 入数面積 | 梱包重量* | 枚重量 |
|-----------|-------|---------|---------------------|------|--------------------|-------|--------|
| 最大12mm | 260mm | 3,030mm | 0.788m ² | 6枚 | 4.73m ² | 約23kg | 約3.7kg |
| 形状寸法図(mm) | | | | | | | |

■ 防耐火認定番号

| |
|-----------------------|
| 飛び火性能 |
| DR-1859-1(1) |
| 屋根勾配 2.5~27.5寸まで対応 |

*梱包重量には梱包資材の重量が含まれます。

■ 施工可能勾配 2.5寸以上 (施工方法に関する詳しい内容は、最新の「設計施工資料集 金属製外壁材・屋根材 標準施工編」をご参照ください。)

※センタールーフは木造建築物専用商品です。



2YC1G354 FブラックS



2YC1G355 FブラウンS

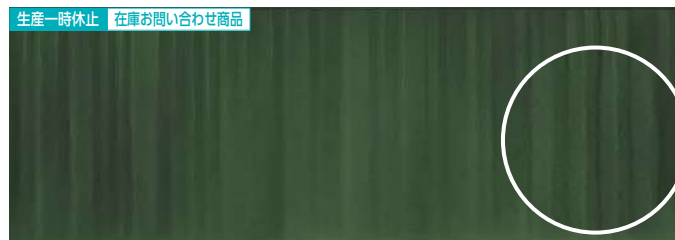

2YC1G356 FグリーンS

■ 形状寸法図一覧 P.222

■ 近似マンセル値・日塗工色票一覧 P.224

■ センタールーフ納まり図 P.317~326

ご注意

- 「共通色」のものは、色の指定ができませんので、ご了承ください。
- 誌面に掲載の価格はメーカー希望小売価格です。消費税・工事費・運賃などは含まれておりません。印刷物のため実物の色柄と異なる場合がございます。

■付属部材 材質：フッ素塗装高耐食GLめっき鋼板（捨て谷80・隅棟捨て板・雪止め・換気棟ジョイント・ケミカル面戸・谷樋用吊り子・共通捨て板を除く）

※施工方法・付属部材の加工方法については最新の「設計施工資料集 金属製外壁材・屋根材 標準施工編」をご参照ください。

| | | | | | | | | | |
|----------|-----------------|--------------------------|---------------------------|--------------------------|---------------------------|--------------------------|------------------------|-----------------|-----------------------------|
| 品名 | 軒先唐草40 | 軒先唐草60 | セットバックスターター | セットバックスターター28 | 水切ゼロスターター | 水切ゼロスターター25 | 段付けらば軒先(左) | 段付けらば軒先(右) | |
| 形状寸法図 | | | | | | | | | |
| 長さ | 2,727mm | 2,727mm | 2,727mm | 2,727mm | 1,820mm | 1,820mm | 286mm | 286mm | |
| 標準価格(税抜) | 4,160円/本 | 4,340円/本 | 7,730円/本 | 9,220円/本 | 3,730円/本 | 4,450円/本 | 2,330円/本 | 2,330円/本 | |
| 梱包入数 | 10本/梱 | 10本/梱 | 10本/梱 | 10本/梱 | 10本/梱 | 10本/梱 | 50本/梱 | 50本/梱 | |
| カラー | FブラックS | BNK1F054 | BNK2F054 | BZS7F054 | BZS8F054 | BZS3F054 | BZS4F054 | BDK7F054 | BDK5F054 |
| | FブラウンS | BNK1F055 | BNK2F055 | BZS7F055 | BZS8F055 | BZS3F055 | BZS4F055 | BDK7F055 | BDK5F055 |
| | FグリーンS | BNK1F056 | BNK2F056 | BZS7F056 | BZS8F056 | BZS3F056 | BZS4F056 | BDK7F056 | BDK5F056 |
| 品名 | 段付けらば(左) | 段付けらば(右) | 段付けらば唐草40 | 段付けらば唐草60 | けらば唐草40 | けらば唐草60 | けらば水切85 | けらば水切キャップ85(左) | |
| 形状寸法図 | | | | | | | | | |
| 長さ | 286mm | 286mm | 2,727mm | 2,727mm | 2,727mm | 2,727mm | 2,727mm | — | |
| 標準価格(税抜) | 2,060円/本 | 2,060円/本 | 6,530円/本 | 6,590円/本 | 4,070円/本 | 4,260円/本 | 7,730円/本 | 1,580円/個 | |
| 梱包入数 | 50本/梱 | 50本/梱 | 10本/梱 | 10本/梱 | 10本/梱 | 10本/梱 | 4本/梱 | 50個 | |
| カラー | FブラックS | BDK3F054 | BDK1F054 | BKK3F054 | BKK4F054 | BKK1F054 | BKK2F054 | BKZ4F054 | BKCGF054 |
| | FブラウンS | BDK3F055 | BDK1F055 | BKK3F055 | BKK4F055 | BKK1F055 | BKK2F055 | BKZ4F055 | BKCGF055 |
| | FグリーンS | BDK3F056 | BDK1F056 | BKK3F056 | BKK4F056 | BKK1F056 | BKK2F056 | BKZ4F056 | BKCGF056 |
| 品名 | けらば水切キャップ85(右) | けらば水切110 | けらば水切キャップ110(左) | けらば水切キャップ110(右) | けらば包み50 | けらばキャップ50(左) | けらばキャップ50(右) | 捨て谷80 | |
| 形状寸法図 | | | | | | | | | |
| 長さ | — | 2,727mm | — | — | 2,727mm | — | — | 2,727mm | |
| 標準価格(税抜) | 1,580円/個 | 7,730円/本 | 1,700円/個 | 1,700円/個 | 4,760円/本 | 1,580円/個 | 1,580円/個 | 2,690円/本 | |
| 梱包入数 | 50個 | 4本/梱 | 50個 | 50個 | 10本/梱 | 1個 | 1個 | 10本/梱 | |
| カラー | FブラックS | BKCF054 | BKZ7F054 | BKCJF054 | BKCHF054 | BKD2F054 | BKC3F054 | BKC1F054 | BSD1F051 (KブラックS) |
| | FブラウンS | BKCF055 | BKZ7F055 | BKCJF055 | BKCHF055 | BKD2F055 | BKC3F055 | BKC1F055 | |
| | FグリーンS | BKCF056 | BKZ7F056 | BKCJF056 | BKCHF056 | BKD2F056 | BKC3F056 | BKC1F056 | |
| 品名 | 壁水切60×120 | 壁水切60×55 | 壁水切105×70 | 谷樋 | 見切縁12 | 棟包み210 | 剣先210 | 棟巴210 | |
| 形状寸法図 | | | | | | | | | |
| 長さ | 2,727mm | 2,727mm | 2,727mm | 2,727mm | 2,727mm | 2,727mm | — | — | |
| 標準価格(税抜) | 4,450円/本 | 4,360円/本 | 4,450円/本 | 10,460円/本 | 2,890円/本 | 5,390円/本 | 4,070円/個 | 3,040円/個 | |
| 梱包入数 | 10本/梱 | 10本/梱 | 10本/梱 | 5本/梱 | 10本/梱 | 5本/梱 | 10個/梱 | 10個/梱 | |
| カラー | FブラックS | BAM5F054 | BAM7F054 | BAM3F054 | BTD1F054 | BMK8F054 | BMD3F054 | BKE1F054 | BTE3F054 |
| | FブラウンS | BAM5F055 | BAM7F055 | BAM3F055 | BTD1F055 | BMK8F055 | BMD3F055 | BKE1F055 | BTE3F055 |
| | FグリーンS | BAM5F056 | BAM7F056 | BAM3F056 | BTD1F056 | BMK8F056 | BMD3F056 | BKE1F056 | BTE3F056 |
| 品名 | 隅棟カバー | 隅棟カバー(急勾配用) | 隅棟捨て板 | 雪止め(アングル) | 雪止め(ウイング) | センター換気棟909 | センター換気棟1818 | 換気棟エンドキャップ | |
| 形状寸法図 | | | | | | | | | |
| 長さ | 2.5~3.5寸勾配用 | 3.5~5寸勾配用 | 2,727mm | — | — | 909mm | 1,818mm | — | |
| 標準価格(税抜) | 2,300円/本 | 2,300円/本 | 5,620円/本 | 2,060円/個 | 1,320円/個 | 18,740円/本 | 35,320円/本 | 4,020円/個 | |
| 梱包入数 | 50本/梱 | 10本/梱 | 5本/梱 | 50個/梱 | 50個/梱 | 1本/梱 | 1本/梱 | 2個/梱 | |
| カラー | FブラックS | BSM1F054 | BSM3F054 | BSM5F00A (共通色) | BYD4Q0JK (ブラック) | BYE3Q0JK | BKM2F054 | BKM1F054 | BKM4F054 |
| | FブラウンS | BSM1F055 | BSM3F055 | | BYE4Q0JJ | BKM2F055 | BKM1F055 | BKM4F055 | |
| | FグリーンS | BSM1F056 | BSM3F056 | | BYE4Q0JC | BKM2F056 | BKM1F056 | BKM4F056 | |
| 品名 | 換気棟ジョイント | ケミカル面戸13×15 | 谷樋用吊り子 | 共通捨て板 | 共板(コイル) | シーリング | 補修塗料 | | |
| 形状寸法図 | | | | | | | | | |
| 長さ | — | 2,000mm | — | — | 762mm×10m | — | — | | |
| 標準価格(税抜) | 1,330円/個 | 690円/本 | 170円/個 | 1,750円/個 | 44,780円/巻 | 2,120円/本 | 1,770円/本 | | |
| 梱包入数 | 1個/梱 | 330本/梱 | 50個/梱 | 50個/梱 | 1巻/梱 | 10本/梱(320ml/本) | 1本(15ml/本) | | |
| カラー | FブラックS | BKM3F051 (共通色) | BCMCQ10B (ブラック) | BTD2F00A (共通色) | BYS2F00A (共通色) | ECL1F554 | DSY1Q0K1 (ブラック) | DPA4Q0QB | |
| | ECL1F555 | | | | | DSY1Q0K4 (コアブラック) | DPA4Q0QC | | |
| | ECL1F556 | | | | | DSY1Q0K3 (グリーン) | DPA4Q0QD | | |

超高耐久

横暖ルーファ S



本体価格(税抜)

標準価格 …… 5,930円/枚
㎡価格 …… 約 7,700円/㎡

ジョイント部の気密性を高めた構造を採用。

最大17mm厚の断熱材と遮熱鋼板の組み合わせが、優れた断熱性能を発揮します。

センタールーフ



カラー：Kギングロス イメージ

超高耐久横暖ルーファ S

■ 本体仕様

| | |
|-----|--------------------------------------|
| 表面材 | ポリエステル塗装 高耐食GLめっき鋼板 (厚み0.35mm) |
| 芯材 | 硬質ウレタンフォーム |

| 厚み | 働き幅 | 長さ | ㎡/枚 | 梱包入数 | 入数面積 | 梱包重量* | 枚重量 |
|-----------|-------|---------|--------|------|-------|-------|--------|
| 最大17mm | 260mm | 2.960mm | 0.770㎡ | 6枚 | 4.62㎡ | 約24kg | 約3.8kg |
| 形状寸法図(mm) | | | | | | | |

■ 防耐火認定番号

| |
|---|
| 飛び火性能 |
| DR-1892(1) [アスファルトルーフィング] 屋根勾配 2.5~27.5寸まで対応 |

*梱包重量には梱包資材の重量が含まれます。

■ 施工可能勾配 2.5寸以上 (施工方法に関する詳しい内容は、最新の「設計施工資料集 金属製外壁材・屋根材 標準施工編」をご参照ください。)

※センタールーフは木造建築物専用商品です。



2BE1 FW51 KブラックS



2BE1 FW52 KブラウンS



2BE1 FW53 KグリーンS



2BE1 FW57 Kギングロス

■ 形状寸法図一覧 P.222

■ 近似マンセル値・日塗工色票一覧 P.224

■ センタールーフ納まり図 P.317~326

ご注意

- 「共通色」のものは、色の指定ができませんので、ご了承ください。
- 誌面に掲載の価格はメーカー希望小売価格です。消費税・工事費・運賃などは含まれておりません。印刷物のため実物の色柄と異なる場合がございます。

■付属部材 材質：塗装高耐食GLめっき銅板（雪止め・ケミカル面戸を除く）

*施工方法・付属部材の加工方法については最新の「設計施工資料集 金属製外壁材・屋根材 標準施工編」をご参照ください。

| 品名 | 軒先唐草40 | 軒先唐草60 | セットバックスターター | セットバックスターター-28 | 水切ゼロスターター | 水切ゼロスターター-25 | 段付けらば軒先(左) | 段付けらば軒先(右) | 段付けらば(左) | |
|----------|----------|----------|-------------|----------------|-----------|--------------|------------|------------|----------|----------|
| 形状寸法図 | | | | | | | | | | |
| 長さ | 2,727mm | 2,727mm | 2,727mm | 2,727mm | 1,820mm | 1,820mm | 284mm | 284mm | 284mm | |
| 標準価格(税抜) | 3,200円/本 | 3,230円/本 | 6,660円/本 | 8,290円/本 | 2,990円/本 | 3,710円/本 | 2,020円/本 | 2,020円/本 | 1,820円/本 | |
| 梱包入数 | 10本/梱 | 10本/梱 | 10本/梱 | 10本/梱 | 10本/梱 | 10本/梱 | 50本/梱 | 50本/梱 | 50本/梱 | |
| カラー | KブラックS | BNK1F051 | BNK2F051 | BZS7F051 | BZS8F051 | BZS3F051 | BZS4F051 | BDKEF051 | BDKDF051 | BDKCF051 |
| | KブラウンS | BNK1F052 | BNK2F052 | BZS7F052 | BZS8F052 | BZS3F052 | BZS4F052 | BDKEF052 | BDKDF052 | BDKCF052 |
| | KグリーンS | BNK1F053 | BNK2F053 | BZS7F053 | BZS8F053 | BZS3F053 | BZS4F053 | BDKEF053 | BDKDF053 | BDKCF053 |
| | Kギンギロス | BNK1F057 | BNK2F057 | BZS7F057 | BZS8F057 | BZS3F057 | BZS4F057 | BDKEF057 | BDKDF057 | BDKCF057 |

| 品名 | 段付けらば(右) | 段付けらば唐草40 | 段付けらば唐草60 | けらば唐草40 | けらば唐草60 | けらば水切85 | けらば水切キップ85(左) | けらば水切キップ85(右) | けらば水切110 | |
|----------|----------|-----------|-----------|----------|----------|----------|---------------|---------------|----------|----------|
| 形状寸法図 | | | | | | | | | | |
| 長さ | 284mm | 2,727mm | 2,727mm | 2,727mm | 2,727mm | 2,727mm | — | — | 2,727mm | |
| 標準価格(税抜) | 1,820円/本 | 5,670円/本 | 5,720円/本 | 3,120円/本 | 3,150円/本 | 6,660円/本 | 1,410円/個 | 1,410円/個 | 6,660円/本 | |
| 梱包入数 | 50本/梱 | 10本/梱 | 10本/梱 | 10本/梱 | 10本/梱 | 4本/梱 | 50個 | 50個 | 4本/梱 | |
| カラー | KブラックS | BDKBF051 | BKK3F051 | BKK4F051 | BKK1F051 | BKK2F051 | BKZ6F051 | BKCGF051 | BKCF051 | BKZ8F051 |
| | KブラウンS | BDKBF052 | BKK3F052 | BKK4F052 | BKK1F052 | BKK2F052 | BKZ6F052 | BKCGF052 | BKCF052 | BKZ8F052 |
| | KグリーンS | BDKBF053 | BKK3F053 | BKK4F053 | BKK1F053 | BKK2F053 | BKZ6F053 | BKCGF053 | BKCF053 | BKZ8F053 |
| | Kギンギロス | BDKBF057 | BKK3F057 | BKK4F057 | BKK1F057 | BKK2F057 | BKZ6F057 | BKCGF057 | BKCF057 | BKZ8F057 |

| 品名 | けらば水切キップ110(左) | けらば水切キップ110(右) | けらば包み60 | けらばキップ60(左) | けらばキップ60(右) | 捨て谷80 | 壁水切60×120 | 壁水切60×55 | 壁水切105×70 | |
|----------|----------------|----------------|----------|-------------|-------------|----------|-----------|----------|-----------|----------|
| 形状寸法図 | | | | | | | | | | |
| 長さ | — | — | 2,727mm | — | — | 2,727mm | 2,727mm | 2,727mm | 2,727mm | |
| 標準価格(税抜) | 1,560円/個 | 1,560円/個 | 4,680円/本 | 1,560円/個 | 1,560円/個 | 2,690円/本 | 3,850円/本 | 3,610円/本 | 3,850円/本 | |
| 梱包入数 | 50個 | 50個 | 10本/梱 | 1個 | 1個 | 10本/梱 | 10本/梱 | 10本/梱 | 10本/梱 | |
| カラー | KブラックS | BKCJF051 | BKCHF051 | BKD6F051 | BKCBF051 | BKCCF051 | BSD1F051 | BAM5F051 | BAM7F051 | BAM3F051 |
| | KブラウンS | BKCJF052 | BKCHF052 | BKD6F052 | BKCBF052 | BKCCF052 | BSD1F052 | BAM5F052 | BAM7F052 | BAM3F052 |
| | KグリーンS | BKCJF053 | BKCHF053 | BKD6F053 | BKCBF053 | BKCCF053 | BSD1F053 | BAM5F053 | BAM7F053 | BAM3F053 |
| | Kギンギロス | BKCJF057 | BKCHF057 | BKD6F057 | BKCBF057 | BKCCF057 | BSD1F057 | BAM5F057 | BAM7F057 | BAM3F057 |

| 品名 | 谷樋 | S見切縁18 | 棟包み210 | 剣先210 | 棟巴210L | 隅棟カバー | 隅棟カバー(急勾配用) | 隅棟捨て板 | 雪止め(アングル) |
|----------|----------|----------|----------|----------|----------|-------------|-------------|----------|-----------|
| 形状寸法図 | | | | | | | | | |
| 長さ | 2,727mm | 2,727mm | 2,727mm | — | 500mm | 2.5~3.5寸勾配用 | 3.5~5寸勾配用 | 2,727mm | — |
| 標準価格(税抜) | 8,460円/本 | 2,710円/本 | 4,500円/本 | 3,550円/個 | 3,910円/個 | 1,850円/本 | 1,850円/本 | 5,620円/本 | 2,060円/個 |
| 梱包入数 | 5本/梱 | 10本/梱 | 5本/梱 | 10個/梱 | 10個/梱 | 50本/梱 | 10本/梱 | 5本/梱 | 50個/梱 |
| カラー | KブラックS | BTD1F051 | BMKDF051 | BMD3F051 | BKE1F051 | BTEBF051 | BSM8F051 | BSM5F051 | — |
| | KブラウンS | BTD1F052 | BMKDF052 | BMD3F052 | BKE1F052 | BTEBF052 | BSM8F052 | BSM5F052 | BSM5F00A |
| | KグリーンS | BTD1F053 | BMKDF053 | BMD3F053 | BKE1F053 | BTEBF053 | BSM8F053 | BSM5F053 | — |
| | Kギンギロス | BTD1F057 | BMKDF057 | BMD3F057 | BKE1F057 | BTEBF057 | BSM8F057 | BSM5F057 | BYD4Q0JK |

| 品名 | 雪止め(ウイング) | センター換気棟909 | センター換気棟1818 | 換気棟エンドキャップ | 換気棟ジョイント | ケミカル面戸13×15 | ケミカル面戸15×35 | 谷樋用吊り子 | 共通捨て板 |
|----------|-----------|------------|-------------|------------|----------|-------------|-------------|----------|----------|
| 形状寸法図 | | | | | | | | | |
| 長さ | — | 909mm | 1,818mm | — | — | 2,000mm | 2,000mm | — | — |
| 標準価格(税抜) | 1,320円/個 | 14,970円/本 | 28,120円/本 | 3,200円/個 | 1,330円/個 | 690円/本 | 1,480円/本 | 170円/個 | 1,750円/個 |
| 梱包入数 | 50個/梱 | 1本/梱 | 1本/梱 | 2個/梱 | 1個/梱 | 330本/梱 | 50本/梱 | 50個/梱 | 50個/梱 |
| カラー | KブラックS | BYE3Q0JK | BKM2F051 | BKM1F051 | BKM4F051 | — | — | — | — |
| | KブラウンS | BYE4Q0JK | BKM2F052 | BKM1F052 | BKM4F052 | BKM3F051 | BCMCQ10B | BCMBQ10B | BTD2F00A |
| | KグリーンS | BYE4Q0JC | BKM2F053 | BKM1F053 | BKM4F053 | — | — | — | — |
| | Kギンギロス | BYE3Q0JN | BKM2F057 | BKM1F057 | BKM4F057 | — | — | — | — |

| 品名 | 共板(コイル) | シーリング | 補修塗料 | |
|----------|-----------|----------------|-------------------|----------|
| 形状寸法図 | | | | |
| 長さ | 762mm×10m | — | — | |
| 標準価格(税抜) | 39,960円/巻 | 2,120円/本 | 1,770円/本 | |
| 梱包入数 | 1巻/梱 | 10本/梱(320ml/本) | 1本(15ml/本) | |
| カラー | KブラックS | ECL1F551 | DSY1Q0K1(ブラック) | DPA4Q0SE |
| | KブラウンS | ECL1F552 | DSY1Q0K4(ココアブラウン) | DPA4Q0SF |
| | KグリーンS | ECL1F553 | DSY1Q0KU(ミストグリーン) | DPA4Q0SG |
| | Kギンギロス | ECL1F557 | DSY1Q0KS(ミストブラック) | DPA4Q0SH |

超高耐久

横暖ルーフS



本体価格(税抜)

標準価格 …… 6,080円/枚
㎡価格 …… 約 7,700円/㎡

遮熱鋼板と断熱材の一体成型で、抜群の耐久性能と遮音性能を発揮する「超高耐久 横暖ルーフ」のスタンダードモデルです。

センタールーフ

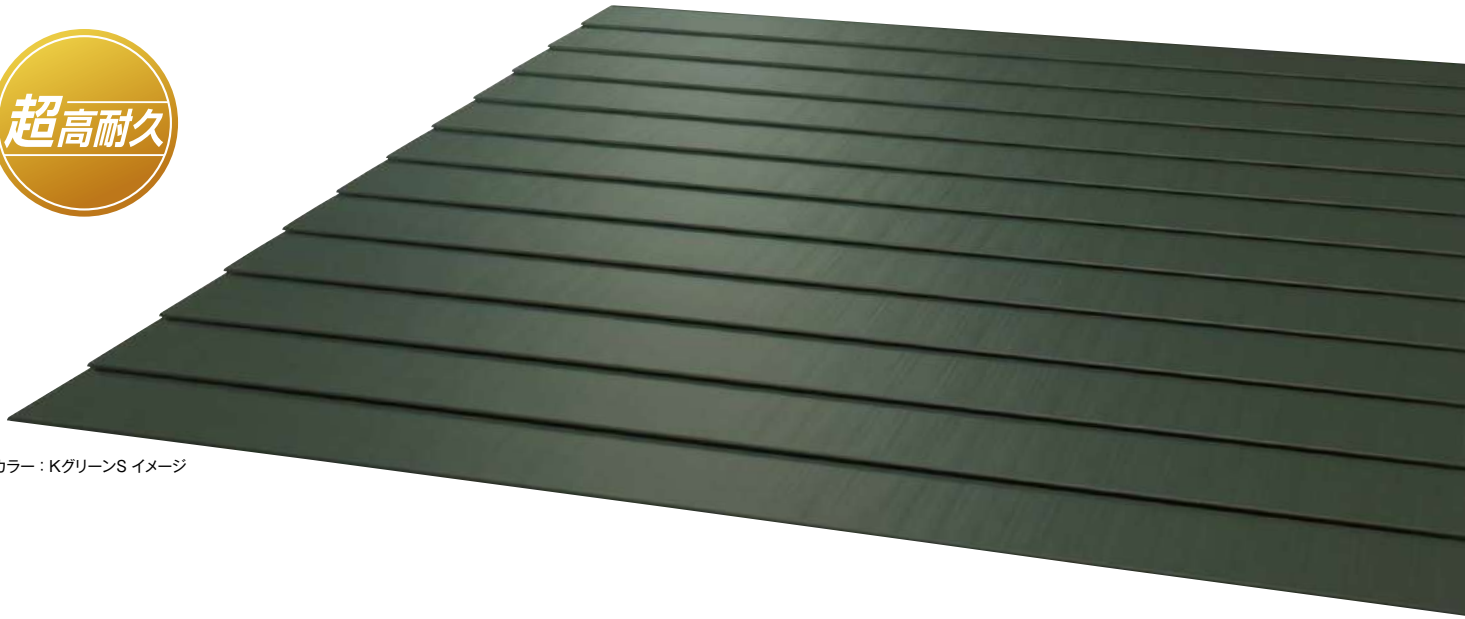

カラー：KグリーンS イメージ

超高耐久 横暖ルーフS

■ 本体仕様

| | |
|-----|--------------------------------------|
| 表面材 | ポリエステル塗装 高耐食GLめっき鋼板 (厚み0.35mm) |
| 芯材 | 硬質ウレタンフォーム |

| 厚み | 働き幅 | 長さ | ㎡/枚 | 梱包入数 | 入数面積 | 梱包重量* | 枚重量 |
|-----------|-------|---------|--------|------|-------|-------|--------|
| 最大12mm | 260mm | 3,030mm | 0.788㎡ | 6枚 | 4.73㎡ | 約23kg | 約3.7kg |
| 形状寸法図(mm) | | | | | | | |

■ 防耐火認定番号

| |
|---|
| 飛び火性能 |
| DR-1892(1) [アスファルトルーフィング] 屋根勾配 2.5~27.5寸まで対応 |

*梱包重量には梱包資材の重量が含まれます。

■ 施工可能勾配 2.5寸以上 (施工方法に関する詳しい内容は、最新の「設計施工資料集 金属製外壁材・屋根材 標準施工編」をご参照ください。)

※センタールーフは木造建築物専用商品です。



2YC1G351 KブラックS



2YC1G352 KブラウンS



2YC1G353 KグリーンS

■ 形状寸法図一覧 P.222

■ 近似マンセル値・日塗工色票一覧 P.224

■ センタールーフ納まり図 P.317~326

ご注意

- 「共通色」のものは、色の指定ができませんので、ご了承ください。
- 誌面に掲載の価格はメーカー希望小売価格です。消費税・工事費・運賃などは含まれておりません。印刷物のため実物の色柄と異なる場合がございます。

■ 付属部材 材質：塗装高耐食GLめっき銅板（雪止め・ケミカル面戸を除く）

※施工方法・付属部材の加工方法については最新の「設計施工資料集 金属製外壁材・屋根材 標準施工編」をご参照ください。

| 品名 | 軒先唐草40 | 軒先唐草60 | セットバックスターター | セットバックスターター-28 | 水切ゼロスターター | 水切ゼロスターター-25 | 段付けらば軒先(左) | 段付けらば軒先(右) | 段付けらば(左) | |
|----------|----------|----------|-------------|----------------|-----------|--------------|------------|------------|----------|----------|
| 形状寸法図 | | | | | | | | | | |
| 長さ | 2,727mm | 2,727mm | 2,727mm | 2,727mm | 1,820mm | 1,820mm | 286mm | 286mm | 286mm | |
| 標準価格(税抜) | 3,200円/本 | 3,230円/本 | 6,660円/本 | 8,290円/本 | 2,990円/本 | 3,710円/本 | 2,020円/本 | 2,020円/本 | 1,820円/本 | |
| 梱包入数 | 10本/梱 | 10本/梱 | 10本/梱 | 10本/梱 | 10本/梱 | 10本/梱 | 50本/梱 | 50本/梱 | 50本/梱 | |
| カラー | KブラックS | BNK1F051 | BNK2F051 | BZS7F051 | BZS8F051 | BZS3F051 | BZS4F051 | BDK7F051 | BDK5F051 | BDK3F051 |
| | KブラウンS | BNK1F052 | BNK2F052 | BZS7F052 | BZS8F052 | BZS3F052 | BZS4F052 | BDK7F052 | BDK5F052 | BDK3F052 |
| | KグリーンS | BNK1F053 | BNK2F053 | BZS7F053 | BZS8F053 | BZS3F053 | BZS4F053 | BDK7F053 | BDK5F053 | BDK3F053 |

| 品名 | 段付けらば(右) | 段付けらば唐草40 | 段付けらば唐草60 | けらば唐草40 | けらば唐草60 | けらば水切85 | けらば水切キャップ85(左) | けらば水切キャップ85(右) | けらば水切110 | |
|----------|----------|-----------|-----------|----------|----------|----------|----------------|----------------|----------|----------|
| 形状寸法図 | | | | | | | | | | |
| 長さ | 286mm | 2,727mm | 2,727mm | 2,727mm | 2,727mm | 2,727mm | — | — | 2,727mm | |
| 標準価格(税抜) | 1,820円/本 | 5,670円/本 | 5,720円/本 | 3,120円/本 | 3,150円/本 | 6,660円/本 | 1,410円/個 | 1,410円/個 | 6,660円/本 | |
| 梱包入数 | 50本/梱 | 10本/梱 | 10本/梱 | 10本/梱 | 10本/梱 | 4本/梱 | 50個 | 50個 | 4本/梱 | |
| カラー | KブラックS | BDK1F051 | BKK3F051 | BKK4F051 | BKK1F051 | BKK2F051 | BKZ4F051 | BKCGF051 | BKCF051 | BKZ7F051 |
| | KブラウンS | BDK1F052 | BKK3F052 | BKK4F052 | BKK1F052 | BKK2F052 | BKZ4F052 | BKCGF052 | BKCF052 | BKZ7F052 |
| | KグリーンS | BDK1F053 | BKK3F053 | BKK4F053 | BKK1F053 | BKK2F053 | BKZ4F053 | BKCGF053 | BKCF053 | BKZ7F053 |

| 品名 | けらば水切キャップ110(左) | けらば水切キャップ110(右) | けらば包み50 | けらばキャップ50(左) | けらばキャップ50(右) | 捨て谷80 | 壁水切60×120 | 壁水切60×55 | 壁水切105×70 | |
|----------|-----------------|-----------------|----------|--------------|--------------|----------|-----------|----------|-----------|----------|
| 形状寸法図 | | | | | | | | | | |
| 長さ | — | — | 2,727mm | — | — | 2,727mm | 2,727mm | 2,727mm | 2,727mm | |
| 標準価格(税抜) | 1,560円/個 | 1,560円/個 | 4,240円/本 | 1,410円/個 | 1,410円/個 | 2,690円/本 | 3,850円/本 | 3,610円/本 | 3,850円/本 | |
| 梱包入数 | 50個 | 50個 | 10本/梱 | 1個 | 1個 | 10本/梱 | 10本/梱 | 10本/梱 | 10本/梱 | |
| カラー | KブラックS | BKCJF051 | BKCHF051 | BKD2F051 | BKC3F051 | BKC1F051 | BSD1F051 | BAM5F051 | BAM7F051 | BAM3F051 |
| | KブラウンS | BKCJF052 | BKCHF052 | BKD2F052 | BKC3F052 | BKC1F052 | BSD1F052 | BAM5F052 | BAM7F052 | BAM3F052 |
| | KグリーンS | BKCJF053 | BKCHF053 | BKD2F053 | BKC3F053 | BKC1F053 | BSD1F053 | BAM5F053 | BAM7F053 | BAM3F053 |

| 品名 | 谷樋 | 見切縁12 | 棟包み210 | 剣先210 | 棟巴210L | 隅棟カバー | 隅棟カバー(急勾配用) | 隅棟捨て板 | 雪止め(アングル) | |
|----------|----------|----------|----------|----------|----------|----------|-------------|----------|-----------|----------|
| 形状寸法図 | | | | | | | | | | |
| 長さ | 2,727mm | 2,727mm | 2,727mm | — | 500mm | — | — | 2,727mm | — | |
| 標準価格(税抜) | 8,460円/本 | 2,610円/本 | 4,500円/本 | 3,550円/個 | 3,910円/個 | 1,850円/本 | 1,850円/本 | 5,620円/本 | 2,060円/個 | |
| 梱包入数 | 5本/梱 | 10本/梱 | 5本/梱 | 10個/梱 | 10個/梱 | 50本/本 | 10本/本 | 5本/梱 | 50個/梱 | |
| カラー | KブラックS | BTD1F051 | BMK8F051 | BMD3F051 | BKE1F051 | BTEBF051 | BSM1F051 | BSM3F051 | BSM5F00A | BYD4Q0JK |
| | KブラウンS | BTD1F052 | BMK8F052 | BMD3F052 | BKE1F052 | BTEBF052 | BSM1F052 | BSM3F052 | (共通色) | (ブラック) |
| | KグリーンS | BTD1F053 | BMK8F053 | BMD3F053 | BKE1F053 | BTEBF053 | BSM1F053 | BSM3F053 | | |

| 品名 | 雪止め(ウイング) | センター換気棟909 | センター換気棟1818 | 換気棟エンドキャップ | 換気棟ジョイント | ケミカル面戸13×15 | 谷樋用吊り子 | 共通捨て板 | 共板(コイル) |
|----------|-----------|------------|-------------|------------|----------|-------------|----------|----------|-----------|
| 形状寸法図 | | | | | | | | | |
| 長さ | — | 909mm | 1,818mm | — | — | 2,000mm | — | — | 762mm×10m |
| 標準価格(税抜) | 1,320円/個 | 14,970円/本 | 28,120円/本 | 3,200円/個 | 1,330円/個 | 690円/本 | 170円/個 | 1,750円/個 | 39,960円/巻 |
| 梱包入数 | 50個/梱 | 1本/梱 | 1本/梱 | 2個/梱 | 1個/梱 | 330本/梱 | 50個/梱 | 50個/梱 | 1巻/梱 |
| カラー | KブラックS | BYE3Q0JK | BKM2F051 | BKM1F051 | BKM4F051 | — | — | — | ECL1F551 |
| | KブラウンS | BYE4Q0JJ | BKM2F052 | BKM1F052 | BKM4F052 | BKM3F051 | BKMCQ10B | BTD2F00A | ECL1F552 |
| | KグリーンS | BYE4Q0JC | BKM2F053 | BKM1F053 | BKM4F053 | (共通色) | (ブラック) | (共通色) | ECL1F553 |

| 品名 | シーリング | 補修塗料 | |
|----------|----------------|-------------------|----------|
| 形状寸法図 | | | |
| 長さ | — | — | |
| 標準価格(税抜) | 2,120円/本 | 1,770円/本 | |
| 梱包入数 | 10本/梱(320ml/本) | 1本(15ml/本) | |
| カラー | KブラックS | DSY1Q0K1(ブラック) | DPA4Q0SE |
| | KブラウンS | DSY1Q0K4(ココアブラウン) | DPA4Q0SF |
| | KグリーンS | DSY1Q0KU(ミストグリーン) | DPA4Q0SG |

超高耐久

横暖ルーフS 1820



本体価格(税抜)

標準価格 …… 3,650円/枚
㎡価格 …… 約 7,700円/㎡

遮熱鋼板と断熱材の一体成型で、抜群の耐久性能と遮音性能を発揮する
超高耐久 横暖ルーフSの6尺サイズです。



カラー：KグリーンS イメージ

■ 本体仕様

| | |
|-----|--------------------------------------|
| 表面材 | ポリエステル塗装 高耐食GLめっき鋼板 (厚み0.35mm) |
| 芯材 | 硬質ウレタンフォーム |

| 厚み | 働き幅 | 長さ | ㎡/枚 | 梱包入数 | 入数面積 | 梱包重量* | 枚重量 |
|-----------|-------|---------|--------|------|-------|-------|--------|
| 最大12mm | 260mm | 1,820mm | 0.473㎡ | 6枚 | 2.84㎡ | 約14kg | 約2.2kg |
| 形状寸法図(mm) | | | | | | | |

■ 防耐火認定番号

| 飛び火性能 |
|---|
| DR-1892(1) [アスファルトルーフィング] 屋根勾配 2.5~27.5寸まで対応 |

*梱包重量には梱包資材の重量が含まれます。

■ 施工可能勾配 2.5寸以上 (施工方法に関する詳しい内容は、最新の「設計施工資料集 金属製外壁材・屋根材 標準施工編」をご参照ください。)

※センタールーフは木造建築物専用商品です。



2YC1CG51 KブラックS



2YC1CG52 KブラウンS



2YC1CG53 KグリーンS

■ 形状寸法図一覧 P.222

■ 近似マンセル値・日塗工色票一覧 P.224

■ センタールーフ納まり図 P.317~326

センタールーフ

超高耐久 横暖ルーフS 1820

ご注意

- 「共通色」のものは、色の指定ができませんので、ご了承ください。
- 誌面に掲載の価格はメーカー希望小売価格です。消費税・工事費・運賃などは含まれておりません。印刷物のため実物の色柄と異なる場合がございます。

■ 付属部材 材質：塗装高耐食GLめっき鋼板（雪止め・ケミカル面戸を除く）

※施工方法・付属部材の加工方法については最新の「設計施工資料集 金属製外壁材・屋根材 標準施工編」をご参照ください。

| 品名 | 軒先唐草40 | 軒先唐草60 | セットバックスターター | セットバックスターター-28 | 水切ゼロスターター | 水切ゼロスターター-25 | 段付けらば軒先(左) | 段付けらば軒先(右) | 段付けらば(左) | |
|----------|----------|----------|-------------|----------------|-----------|--------------|------------|------------|----------|----------|
| 形状寸法図 | | | | | | | | | | |
| 長さ | 2,727mm | 2,727mm | 2,727mm | 2,727mm | 1,820mm | 1,820mm | 286mm | 286mm | 286mm | |
| 標準価格(税抜) | 3,200円/本 | 3,230円/本 | 6,660円/本 | 8,290円/本 | 2,990円/本 | 3,710円/本 | 2,020円/本 | 2,020円/本 | 1,820円/本 | |
| 梱包入数 | 10本/梱 | 10本/梱 | 10本/梱 | 10本/梱 | 10本/梱 | 10本/梱 | 50本/梱 | 50本/梱 | 50本/梱 | |
| カラー | KブラックS | BNK1F051 | BNK2F051 | BZS7F051 | BZS8F051 | BZS3F051 | BZS4F051 | BDK7F051 | BDK5F051 | BDK3F051 |
| | KブラウンS | BNK1F052 | BNK2F052 | BZS7F052 | BZS8F052 | BZS3F052 | BZS4F052 | BDK7F052 | BDK5F052 | BDK3F052 |
| | KグリーンS | BNK1F053 | BNK2F053 | BZS7F053 | BZS8F053 | BZS3F053 | BZS4F053 | BDK7F053 | BDK5F053 | BDK3F053 |

| 品名 | 段付けらば(右) | 段付けらば唐草40 | 段付けらば唐草60 | けらば唐草40 | けらば唐草60 | けらば水切85 | けらば水切キャップ85(左) | けらば水切キャップ85(右) | けらば水切110 | |
|----------|----------|-----------|-----------|----------|----------|----------|----------------|----------------|----------|----------|
| 形状寸法図 | | | | | | | | | | |
| 長さ | 286mm | 2,727mm | 2,727mm | 2,727mm | 2,727mm | 2,727mm | — | — | 2,727mm | |
| 標準価格(税抜) | 1,820円/本 | 5,670円/本 | 5,720円/本 | 3,120円/本 | 3,150円/本 | 6,660円/本 | 1,410円/個 | 1,410円/個 | 6,660円/本 | |
| 梱包入数 | 50本/梱 | 10本/梱 | 10本/梱 | 10本/梱 | 10本/梱 | 4本/梱 | 50個 | 50個 | 4本/梱 | |
| カラー | KブラックS | BDK1F051 | BKK3F051 | BKK4F051 | BKK1F051 | BKK2F051 | BKZ4F051 | BKCGF051 | BKCF051 | BKZ7F051 |
| | KブラウンS | BDK1F052 | BKK3F052 | BKK4F052 | BKK1F052 | BKK2F052 | BKZ4F052 | BKCGF052 | BKCF052 | BKZ7F052 |
| | KグリーンS | BDK1F053 | BKK3F053 | BKK4F053 | BKK1F053 | BKK2F053 | BKZ4F053 | BKCGF053 | BKCF053 | BKZ7F053 |

| 品名 | けらば水切キャップ110(左) | けらば水切キャップ110(右) | けらば包み50 | けらばキャップ50(左) | けらばキャップ50(右) | 捨て谷80 | 壁水切60×120 | 壁水切60×55 | 壁水切105×70 | |
|----------|-----------------|-----------------|----------|--------------|--------------|----------|-----------|----------|-----------|----------|
| 形状寸法図 | | | | | | | | | | |
| 長さ | — | — | 2,727mm | — | — | 2,727mm | 2,727mm | 2,727mm | 2,727mm | |
| 標準価格(税抜) | 1,560円/個 | 1,560円/個 | 4,240円/本 | 1,410円/個 | 1,410円/個 | 2,690円/本 | 3,850円/本 | 3,610円/本 | 3,850円/本 | |
| 梱包入数 | 50個 | 50個 | 10本/梱 | 1個 | 1個 | 10本/梱 | 10本/梱 | 10本/梱 | 10本/梱 | |
| カラー | KブラックS | BKCJF051 | BKCHF051 | BKD2F051 | BKC3F051 | BKC1F051 | BSD1F051 | BAM5F051 | BAM7F051 | BAM3F051 |
| | KブラウンS | BKCJF052 | BKCHF052 | BKD2F052 | BKC3F052 | BKC1F052 | BSD1F052 | BAM5F052 | BAM7F052 | BAM3F052 |
| | KグリーンS | BKCJF053 | BKCHF053 | BKD2F053 | BKC3F053 | BKC1F053 | BSD1F053 | BAM5F053 | BAM7F053 | BAM3F053 |

| 品名 | 谷樋 | 見切縁12 | 棟包み210 | 剣先210 | 棟巴210L | 隅棟カバー | 隅棟カバー(急勾配用) | 隅棟捨て板 | 雪止め(アングル) | |
|----------|----------|----------|----------|----------|----------|-------------|-------------|----------|-----------|----------|
| 形状寸法図 | | | | | | | | | | |
| 長さ | 2,727mm | 2,727mm | 2,727mm | — | 500mm | 2.5~3.5寸勾配用 | 3.5~5寸勾配用 | 2,727mm | — | |
| 標準価格(税抜) | 8,460円/本 | 2,610円/本 | 4,500円/本 | 3,550円/個 | 3,910円/個 | 1,850円/本 | 1,850円/本 | 5,620円/本 | 2,060円/個 | |
| 梱包入数 | 5本/梱 | 10本/梱 | 5本/梱 | 10個/梱 | 10個/梱 | 50本/本 | 10本/本 | 5本/本 | 50個/本 | |
| カラー | KブラックS | BTD1F051 | BMK8F051 | BMD3F051 | BKE1F051 | BTEBF051 | BSM1F051 | BSM3F051 | BSM5F00A | BYD4Q0JK |
| | KブラウンS | BTD1F052 | BMK8F052 | BMD3F052 | BKE1F052 | BTEBF052 | BSM1F052 | BSM3F052 | (共通色) | (ブラック) |
| | KグリーンS | BTD1F053 | BMK8F053 | BMD3F053 | BKE1F053 | BTEBF053 | BSM1F053 | BSM3F053 | | |

| 品名 | 雪止め(ウイング) | センター換気棟909 | センター換気棟1818 | 換気棟エンドキャップ | 換気棟ジョイント | ケミカル面戸13×15 | 谷樋用吊り子 | 共通捨て板 | 共板(コイル) |
|----------|-----------|------------|-------------|------------|----------|--------------------|----------|----------|-----------|
| 形状寸法図 | | | | | | | | | |
| 長さ | — | 909mm | 1,818mm | — | — | 材質:EPDM 2,000mm | — | — | 762mm×10m |
| 標準価格(税抜) | 1,320円/個 | 14,970円/本 | 28,120円/本 | 3,200円/個 | 1,330円/個 | 690円/本 | 170円/個 | 1,750円/個 | 39,960円/巻 |
| 梱包入数 | 50個/梱 | 1本/本 | 1本/本 | 2個/個 | 1個/個 | 330本/本 | 50個/個 | 50個/個 | 1巻/巻 |
| カラー | KブラックS | BYE3Q0JK | BKM2F051 | BKM1F051 | BKM4F051 | — | — | — | ECL1F551 |
| | KブラウンS | BYE4Q0JJ | BKM2F052 | BKM1F052 | BKM4F052 | BKM3F051 | BCMCQ10B | BTD2F00A | ECL1F552 |
| | KグリーンS | BYE4Q0JC | BKM2F053 | BKM1F053 | BKM4F053 | (共通色) | (ブラック) | (共通色) | ECL1F553 |

| 品名 | シーリング | 補修塗料 | |
|----------|----------------|-------------------|----------|
| 形状寸法図 | | | |
| 長さ | — | — | |
| 標準価格(税抜) | 2,120円/本 | 1,770円/本 | |
| 梱包入数 | 10本/本(320ml/本) | 1本(15ml/本) | |
| カラー | KブラックS | DSY1Q0K1(ブラック) | DPA4Q0SE |
| | KブラウンS | DSY1Q0K4(ココアブラウン) | DPA4Q0SF |
| | KグリーンS | DSY1Q0KU(ミストグリーン) | DPA4Q0SG |

センタールーフ 共通付属部材

※超高耐久 横暖ルーフα プレミアムS、
超高耐久 横暖ルーフ プレミアムSは、生産一時休止品です。

センター換気棟

超高耐久 横暖ルーフと一体感のある、
スリムで美しい葺き上がり。
優れた換気性能で快適な生活を実現。

センター換気棟の特長

自然換気により、

- 屋根裏の結露や湿気を防ぎ、住宅の耐久性を高めます。
- 夏場、室内にこもる熱気を緩和し、冷房効率を高めます。
- 自然換気のため、ランニングコストが掛かりません。
- 換気性能の確保と防水性能を両立しました。

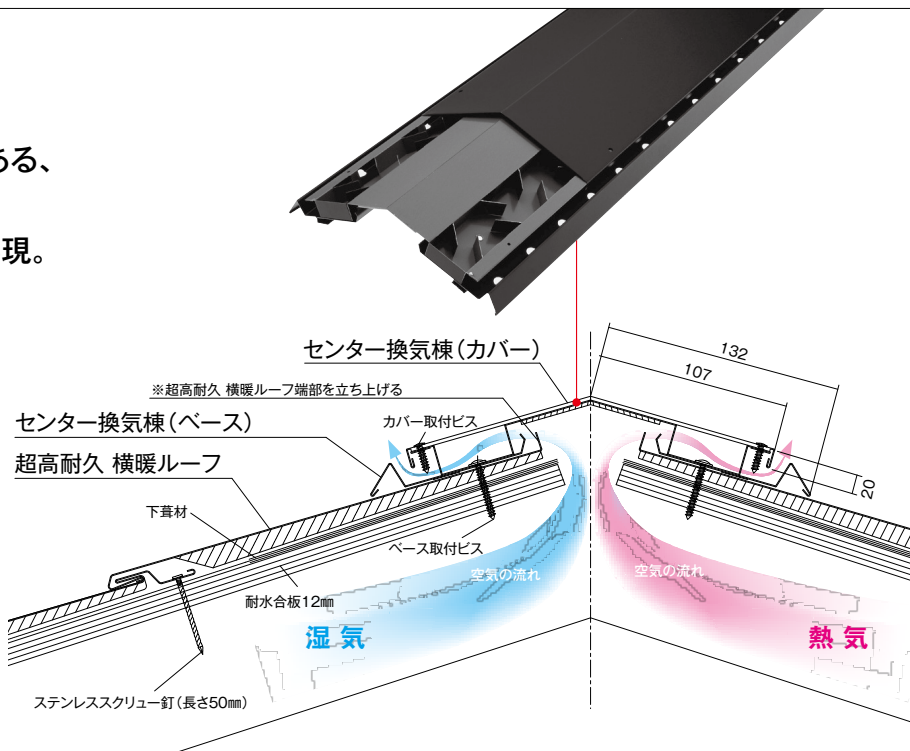

| センター換気棟(本体) | | | | 付属部材 | | |
|---|----------------------|----------------------|----------|-----------|----------|----------|
| 寸法 | 909mm | 1,818mm | | エンドキャップ | ジョイント | 棟包み210 |
| 有効換気面積 | 118.8cm ² | 237.5cm ² | | | | |
| 適応天井面積 | 19.0m ² | 38.0m ² | | | | |
| 対応勾配 | 2.5寸~10寸 | | | | | |
| 標準価格(税抜) | 18,740円/本 | 35,320円/本 | | 4,020円/2個 | 1,330円/個 | 5,390円/本 |
| 超高耐久 横暖ルーフα プレミアムS 超高耐久 横暖ルーフ プレミアムS 超高耐久 横暖ルーフS 1820 | FブラックS | BKM2F054 | BKM1F054 | BKM4F054 | BKM3F051 | BMD3F054 |
| | FブラウンS | BKM2F055 | BKM1F055 | BKM4F055 | | BMD3F055 |
| | FグリーンS | BKM2F056 | BKM1F056 | BKM4F056 | | BMD3F056 |
| 標準価格(税抜) | 14,970円/本 | 28,120円/本 | | 3,200円/2個 | 1,330円/個 | 4,500円/本 |
| 超高耐久 横暖ルーフα S 超高耐久 横暖ルーフS 超高耐久 横暖ルーフS 1820 超高耐久 横暖ルーフα S | KブラックS | BKM2F051 | BKM1F051 | BKM4F051 | BKM3F051 | BMD3F051 |
| | KブラウンS | BKM2F052 | BKM1F052 | BKM4F052 | | BMD3F052 |
| | KグリーンS | BKM2F053 | BKM1F053 | BKM4F053 | | BMD3F053 |
| | Kギングロス | BKM2F057 | BKM1F057 | BKM4F057 | | BMD3F057 |

※センター換気棟は、「棟包み210」との併用となります。施工前には、最新の「設計施工資料集 金属製外壁材・屋根材 標準施工編」を必ずご参照ください。
※カバー取付ビス・ベース取付ビスは同梱されております。

留め付け部

釘

| | |
|----------|---|
| 品名 | ステンレスクリュー釘 |
| 形状 |  φ2.3×50mm |
| 品番 | JK500E 無塗装 |
| 標準価格(税抜) | 300円/袋 |
| 梱包入数 | 35本/袋 |
| 材質 | ステンレス |
| 備考 | たるき固定用 |

ビス

| | | |
|----------|---|---|
| 品名 | ステンレスビス | ステンレスドリルビス |
| 形状 |  φ4.1×27mm |  φ4.4×55mm |
| 品番 | JK1710 | JK1910 |
| 標準価格(税抜) | 7,100円/箱 | 10,640円/箱 |
| 梱包入数 | 約500本/箱(10箱/梱) | 約300本/箱(5箱/梱) |
| 材質 | ステンレス | ステンレス |
| 備考 | 野地板固定用 | 新生瓦への重ね葺き用ビス |

下葦材留め付け補助部材

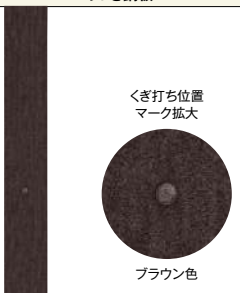
| | |
|----------|---|
| 品名 | めっき鋼板 |
| 形状 |  くり打ち位置 マーク拡大 ブラウン色 |
| 品番 | FA4000 |
| 標準価格(税抜) | 4,100円/梱 |
| 寸法 | 0.35×30×855mm |
| 梱包入数 | 10本/梱 |
| 材質 | 塗装高耐食GLめっき鋼板(ブラウン色) |
| 備考 | 石綿含有屋根材重ね葺き下葦材固定用 |

センタールーフ 付属部材紹介

棟包み210
センター換気棟
換気棟ジョイント
換気棟エンドキャップ

棟包み50・60
けらばキャップ50・60 (左)・(右)
捨て谷80

棟巴210
棟巴210L
隅棟カバー・隅棟カバー(急勾配用)
隅棟捨て板

雪止め(アングル)
雪止め(ウイング)
けらば唐草40・60

段付けらば軒先(左)・(右)
段付けらば(左)・(右)
段付けらば唐草40・60

棟包み210
谷樋
見切縁12
剣先210
谷樋用吊り子
S見切縁18

軒先唐草40・60
けらば水切85

壁水切60×120
壁水切60×55・105×70
捨て谷80
水切ゼロスターター・25
けらば水切110

セットバックスターター
けらば水切キャップ85 (左)・(右)

セットバックスターター28
けらば水切キャップ110(左)・(右)

各部の防水強化などに使用します。
詳しくは、最新の「設計施工資料集 金属製外壁材・屋根材 標準施工編」をご参照ください。

ケミカル面戸13×15・15×35
共通捨て板

センタールーフ

共通付属部材

TECHNICAL DATA

技術資料

| | |
|----------------------------------|-----|
| ■ 実形状・形状寸法図一覧 | 222 |
| ■ 近似マンセル値・日本塗料工業会 色票番号(近似色)一覧 | 223 |
| ■ 物性一覧 | 224 |
| ■ 関連法規 | 225 |
| ■ 防耐火認定取得一覧 | 229 |
| センターサイディング材料認定取得一覧 | 233 |
| 外張り断熱工法 | 234 |
| ■ 防耐火構造仕様一覧 | |
| M型 スマートフラット プレミアム | 237 |
| NS型 ネオスパン プレミアム | 249 |
| N型 カーレンリーフ プレミアム | |
| CS型 センタースパンU プレミアム | 266 |
| ST型 センターストライプU プレミアム | 270 |
| ST型 センターストライプU | |
| FN型 芯材(HFO) | 274 |
| iシリーズ、F型、FB型 | 280 |
| D型 | 283 |
| A型 | 284 |
| 外張り断熱工法 | 285 |

■ センターサイディング 実形状・形状寸法図一覧

- 型ごとに実形状が異なります。(iシリーズ・FB型・F型は同じ実形状です) ●実形状の異なる商品はかん合できません。
- FN型と、iシリーズ・FB型・F型の実形状は似通っていますが、公差により接合部に隙間が生じる場合があります。

| 商品名 | かん合状態 | 形状寸法図 (mm) | |
|---|-------|------------|--|
| iシリーズ ソフィアルブリック ファインボーダー | | | |
| プレミアムSPシリーズ F型 パーチェウッド プレミアムSP FB型 コルモロック プレミアムSP FB型 デフィーボーダー プレミアムSP | | | |
| プレミアムシリーズ F型 パーチェウッド プレミアム FB型 レフィーナウォール プレミアム FB型 レクトミュール プレミアム FB型 コルモロック プレミアム FB型 ネオレリーフ プレミアム FB型 デフィーボーダー プレミアム F型 塗り壁 プレミアム | | | |
| モノカラーシリーズ F型 パーチェウッド FB型 コルモロック FB型 ネオレリーフ FB型 レフィーナウォール FB型 デフィーボーダー F型 塗り壁 FB型 影光 FB型 ブリック | | | |
| プレミアムシリーズ FN型 デリカーブ プレミアム FN型 シンストライプII プレミアム FN型 ダイヤシェイプII プレミアム | | | |
| 両面鋼板パネル FN型 ダイヤシェイプBSII | | | |
| プレミアムシリーズ M型 スマートフラット プレミアム | | | |
| NS型 ネオスパン プレミアム | | | |
| N型 カーレンリーフ プレミアム | | | |
| CS型 センタースパンU プレミアム | | | |
| ST型 センターストライプU プレミアム | | | |
| モノカラーシリーズ ST型 センターストライプU | | | |
| ベーシックシリーズ D型 ノースウッド | | | |
| A型 | | | |

実形状・形状寸法図一覧

技術資料

■ センタールーフ 形状寸法図一覧

| 商品名 | 形状寸法図 (mm) |
|--|------------|
| 超高耐久 横暖ルーフα プレミアムS 超高耐久 横暖ルーフ α S | |
| 超高耐久 横暖ルーフ プレミアムS 超高耐久 横暖ルーフ S 超高耐久 横暖ルーフ S 1820 | |

■ 近似マンセル値・日本塗料工業会色票番号(近似色)一覧

センターサイディング

| 柄名 | 色名 | 近似マンセル値 | 日本塗料工業会色票番号 [2021年度版] |
|----------------------------|----------------|--------------------|--------------------------|
| プレミアムシリーズ | | | |
| M型 スマートフラット プレミアム | レイキーホワイト | 2.3Y 8.8 / 0.5 | LN-90 |
| | プライトグレー | 2.6Y 6.50 / 0.66 | L25-65A |
| | レイキーチャコール | 6.0R 2.5 / 0.2 | L19-30A |
| | メタリックブルー | 0.63PB 3.21 / 2.39 | - |
| NS型 ネオスパン プレミアム | ライトメタリックシルバー | 10Y 7 / 1 | - |
| | ガンメタルシルバー | N4 | - |
| | ディーブホワイト | N8 | LN-93 |
| | ミストアイボリー | 0.1GY 8.4 / 2.8 | L25-85B |
| | ミストブラック | 1.5GY 4.8 / 1.4 | LN-40 |
| | ディーブブラック | 7.5YR 2 / 1 | LN-20 |
| | イエローオーカー | 10YR 7 / 10 | L22-80X |
| | ミストグリーン | 3.0GY 5.0 / 1.9 | L35-40B |
| | ネイビーブルー | 5PB 2 / 4 | L75-30D |
| | ワインレッド | 10R 3 / 4 | L09-30F |
| N型 カーレンリーフ プレミアム | ライトメタリックシルバー | 10Y 7 / 1 | - |
| | ガンメタルシルバー | N4 | - |
| | ディーブホワイト | N8 | LN-93 |
| | ディーブブラック | 7.5YR 2 / 1 | LN-20 |
| FN型 デリカープ プレミアム | ライトメタリックシルバー | 10Y 7 / 1 | - |
| | ミストアイボリー | 0.1GY 8.4 / 2.8 | L25-85B |
| | レイキーチャコール | 6.0R 2.5 / 0.2 | L19-30A |
| | ディーブブラック | 7.5YR 2 / 1 | LN-20 |
| FN型 シンストライプII プレミアム | ライトメタリックシルバー | 10Y 7 / 1 | - |
| | ガンメタルシルバー | N4 | - |
| | ディーブホワイト | N8 | LN-93 |
| | ディーブブラック | 7.5YR 2 / 1 | LN-20 |
| FN型 ダイヤシェイプII プレミアム | ライトメタリックシルバー | 10Y 7 / 1 | - |
| | ガンメタルシルバー | N4 | - |
| | メタリックブルー | 0.63PB 3.21 / 2.39 | - |
| | ミストアイボリー | 0.1GY 8.4 / 2.8 | L25-85B |
| | ディーブブラック | 7.5YR 2 / 1 | LN-20 |
| CS型 センタースパンU プレミアム | ライトメタリックシルバーII | 9.3YR 7.3 / 0.2 | - |
| | メタリックゴールドII | 4.82Y 5.97 / 1.28 | - |
| | ガンメタルシルバーII | 3.3PB 5.2 / 0.7 | - |
| | メタリックブルー | 0.63PB 3.21 / 2.39 | - |
| | ディーブホワイトII | 3.7Y 8.8 / 0.3 | LN-93 |
| | ミストアイボリーII | 4.5Y 8.0 / 1.2 | L25-85B |
| | ネイビーブルーII | 5.0PB 2.9 / 2.3 | L75-30D |
| ST型 センターストライプU プレミアム | ディーブブラックII | 4.8Y 3.0 / 0.1 | LN-20 |
| | ライトメタリックシルバー | 10Y 7 / 1 | - |
| | ガンメタルシルバー | N4 | - |
| | ディーブホワイト | N8 | LN-93 |
| | ネイビーブルー | 5PB 2 / 4 | L75-30D |
| | ディーブブラック | 7.5YR 2 / 1 | LN-20 |
| | ミストアイボリー | 0.1GY 8.4 / 2.8 | L25-85B |
| | ミストグリーン | 3.0GY 5.0 / 1.9 | L35-40B |
| | ミストブラウン | 6.9Y 4.5 / 1.6 | L15-30B |
| | メタリックブルー | 0.63PB 3.21 / 2.39 | - |
| FB型 レクタム プレミアム | ガンメタルシルバー | N4 | - |
| | ディーブホワイト | N8 | LN-93 |
| | ディーブブラック | 7.5YR 2 / 1 | LN-20 |
| | ミストグリーン | 3.0GY 5.0 / 1.9 | L35-40B |
| FB型 コロモロック プレミアム | ディーブホワイト | N8 | LN-93 |
| | ミストアイボリー | 0.1GY 8.4 / 2.8 | L25-85B |
| | ミルクペーージュ | 0.14Y 7.03 / 2.06 | L19-70D |
| | ミストブラウン | 6.9Y 4.5 / 1.6 | L15-30B |
| | レイキーチャコール | 6.0R 2.5 / 0.2 | L19-30A |
| FB型 ネオレリーフ プレミアム | ディーブホワイト | N8 | LN-93 |
| | ミストアイボリー | 0.1GY 8.4 / 2.8 | L25-85B |
| | モカブラウン | 9.1YR 5.3 / 3.1 | L09-40H |
| | ミストブラウン | 6.9Y 4.5 / 1.6 | L15-30B |
| | ディーブブラック | 7.5YR 2 / 1 | LN-20 |
| FB型 デファイボーダー プレミアム | ディーブホワイト | N8 | LN-93 |
| | ミルクペーージュ | 0.14Y 7.03 / 2.06 | L19-70D |
| | ミルクブラウン | 9.93YR 5.28 / 2.51 | L19-50D |
| | ディーブブラック | 7.5YR 2 / 1 | LN-20 |

| 柄名 | 色名 | 近似マンセル値 | 日本塗料工業会色票番号 [2021年度版] |
|---------------------------|--------------|-------------------|--------------------------|
| FB型 レフィーナウォール プレミアム | レイキーホワイト | 2.3Y 8.8 / 0.5 | LN-90 |
| | レイキーペーージュ | 8.9YR 7.9 / 1.9 | L22-85C |
| | レイキーブラウン | 8.4YR 6.2 / 3.0 | L19-70F |
| | レイキーチャコール | 6.0R 2.5 / 0.2 | L19-30A |
| F型 パーチェウッド プレミアム | レイキーホワイト | 2.3Y 8.8 / 0.5 | LN-90 |
| | ミストブラウン | 6.9Y 4.5 / 1.6 | L15-30B |
| | レイキーチャコール | 6.0R 2.5 / 0.2 | L19-30A |
| | ディーブブラック | 7.5YR 2 / 1 | LN-20 |
| F型 塗り壁 プレミアム | レイキーホワイト | 2.3Y 8.8 / 0.5 | LN-90 |
| | レイキーペーージュ | 8.9YR 7.9 / 1.9 | L22-85C |
| | レイキーブラウン | 8.4YR 6.2 / 3.0 | L19-70F |
| | レイキーチャコール | 6.0R 2.5 / 0.2 | L19-30A |
| モノカラーシリーズ | | | |
| ST型 センターストライプU | ジェニュインホワイト | 4.1B 8.9 / 0.1 | LN-93 |
| | アイボリーホワイト | 5Y 8 / 1 | L25-80B |
| | ハバナブラウン | 4.7YR 2.6 / 0.7 | L09-20B |
| F型 パーチェウッド | ジェットブラック | 5.5PB 2.3 / 0.1 | LN-20 |
| | ビュアホワイト | 5Y 9 / 0.5 | L25-90A |
| | ダークブラウン | 5YR 2 / 1 | L15-20B |
| | ブルクラブラック | N2.8 | LN-30 |
| FB型 コロモロック | ビュアホワイト | 5Y 9 / 0.5 | L25-90A |
| | YSアイボリーホワイト | 5Y 8 / 1 | L25-80B |
| | ブルクラペーージュ | 1Y 7.2 / 2 | L19-80C |
| | ダークブラウン | 5YR 2 / 1 | L15-20B |
| FB型 ネオレリーフ | ビュアホワイト | 5Y 9 / 0.5 | L25-90A |
| | YSアイボリーホワイト | 5Y 8 / 1 | L25-80B |
| | ダークブラウン | 5YR 2 / 1 | L15-20B |
| | ブルクラブラック | N2.8 | LN-30 |
| FB型 レフィーナウォール | ビュアホワイト | 5Y 9 / 0.5 | L25-90A |
| | ブルクラペーージュ | 1Y 7.2 / 2 | L19-80C |
| | ブルクラブラウン | 1Y 5.4 / 2.6 | L19-60F |
| | ダークブラウン | 5YR 2 / 1 | L15-20B |
| | ブルクラブラック | N2.8 | LN-30 |
| FB型 デファイボーダー | ビュアホワイト | 5Y 9 / 0.5 | L25-90A |
| | ブルクラペーージュ | 1Y 7.2 / 2 | L19-80C |
| | ブルクラブラウン | 1Y 5.4 / 2.6 | L19-60F |
| | ブルクラブラック | N2.8 | LN-30 |
| F型 塗り壁 | HS アイボリーホワイト | 5Y 8 / 1 | L25-80B |
| | HS ソフトペーージュ | 2.5Y 8 / 2 | L22-80D |
| | HS マスタードイエロー | 10YR 8 / 4 | L19-80L |
| | HS ブルクラブラウン | 1Y 5.4 / 2.6 | L19-60F |
| FB型 影光 | アイボリーホワイト | 5Y 8 / 1 | L25-80B |
| | ソフトペーージュ | 2.5Y 8 / 2 | L22-80D |
| | ライトグレー | 0.4YR 8.1 / 0.6 | LN-65 |
| | ブルクラブラウン | 1Y 5.4 / 2.6 | L19-60F |
| | ダークブラウン | 5YR 2 / 1 | L15-20B |
| FB型 ブリック | ブルクラブラック | N2.8 | LN-30 |
| | ソフトペーージュ | 2.5Y 8 / 2 | L22-80D |
| | マスタードイエロー | 10YR 8 / 4 | L19-80L |
| | ペーージュ | 1.48Y 6.36 / 1.62 | L22-75C |
| A型 | ベイクブラウン | 5.4YR 2.5 / 1.6 | L15-30D |
| | ベイクブラウン | 5.4YR 2.5 / 1.6 | L15-30D |
| | レンガ | 2.5YR 4 / 3 | L09-60H |
| | ブラックII | 2.9R 2.2 / 0.1 | LN-15 |
| 両面鋼板パネル | | | |
| FN型 ダイヤシェイプBSII | YSアイボリーホワイト | 5Y 8 / 1 | L25-80B |
| | グレーII | 4.7GY 6.8 / 0.4 | LN-80 |

センタールーフ

| 柄名 | 色名 | 近似マンセル値 | 日本塗料工業会色票番号 [2021年度版] |
|-----------------------|--------|---------------|--------------------------|
| センタールーフ | | | |
| 横暖ルーフα プレミアムS | FブラックS | N2.2 | LN-25 |
| | FブラウンS | 2.7YR 2.4/0.8 | L15-20B |
| | FグリーンS | 1.4BG 3.0/1.4 | L55-30B |
| 横暖ルーフ プレミアムS | FブラックS | N2.2 | LN-25 |
| | FブラウンS | 2.7YR 2.4/0.8 | L15-20B |
| | FグリーンS | 1.4BG 3.0/1.4 | L55-30B |
| 横暖ルーフα S | KブラックS | 2.8PB 2.7/0.5 | L75-30B |
| | KブラウンS | 1.1YR 3.2/0.4 | L15-30B |
| | KグリーンS | 2.9G 3.3/0.8 | L45-40B |
| | KギンダロS | 3.3P 4.4/0.1 | - |
| 横暖ルーフS 横暖ルーフS 1820 | KブラックS | 2.8PB 2.7/0.5 | L75-30B |
| | KブラウンS | 1.1YR 3.2/0.4 | L15-30B |
| | KグリーンS | 2.9G 3.3/0.8 | L45-40B |



注意

※iシリーズ、プレミアムSPシリーズは、近似マンセル値の設定がありません。
※掲載のマンセル値は材料(塗料)数値となります。景観条例に基づく景観色彩ガイドラインのマンセル値はホームページにてご確認ください。

ニチハ マンセル値

検索

※日本塗料工業会色票番号は、あくまでも近似色です。
※メタリック色は、日本塗料工業会色票番号の設定がありません。
※表記の数値、番号はあくまで参考値としてご利用ください。

※ご使用の際は、実物サンプルでのご確認をお願いします。

■ 物性一覧

センターサイディング

| 商品名 | 断熱性能※1 | | | 遮音性能(音響透過損失)※4 | | |
|----------------------|------------------------------|------------------------------|-------------------|-----------------|-----------------|-------------------|
| | 熱貫流抵抗 m ² ·K/W | 熱抵抗※2 m ² ·K/W | 熱伝導率※3 W/(m·K) | 250Hz(低音) dB | 500Hz(中音) dB | 1,000Hz(高音) dB |
| ソフィアルブリック | 0.69 | 0.45 | 0.040 | 12.8 | 15.4 | 19.9 |
| ファインボーダー | 0.68 | 0.44 | 0.041 | 13.2 | 15.5 | 20.5 |
| F型 パーチェウッド プレミアムSP | 0.68 | 0.44 | 0.041 | 13.5 | 15.8 | 19.8 |
| FB型 コルモロック プレミアムSP | 0.69 | 0.45 | 0.040 | 13.7 | 15.8 | 20.2 |
| FB型 デフィーボーダー プレミアムSP | 0.69 | 0.45 | 0.040 | 13.6 | 15.5 | 20.1 |
| M型 スマートフラット プレミアム | 0.78 | 0.54 | 0.033 | 15.6 | 17.6 | 22.9 |
| FN型 デリカーブ プレミアム | 0.78 | 0.54 | 0.033 | 13.6 | 16.3 | 21.3 |
| F型 パーチェウッド プレミアム | 0.68 | 0.44 | 0.041 | 13.5 | 15.8 | 19.8 |
| FB型 レフィーナウォール プレミアム | 0.68 | 0.44 | 0.041 | 13.4 | 16.6 | 20.1 |
| ST型 センターストライプU プレミアム | 0.67 | 0.43 | 0.042 | 13.3 | 15.9 | 20.7 |
| NS型 ネオスパン プレミアム | 0.68 | 0.44 | 0.041 | 16.1 | 18.1 | 22.0 |
| N型 カーレンリフ プレミアム | 0.74 | 0.50 | 0.036 | 15.2 | 18.0 | 22.6 |
| FN型 シンストライプII プレミアム | 0.78 | 0.54 | 0.033 | 14.8 | 17.0 | 21.8 |
| FN型 ダイヤシェイプII プレミアム | 0.79 | 0.55 | 0.033 | 14.6 | 16.9 | 21.7 |
| CS型 センタースパンU プレミアム | 0.62 | 0.38 | 0.047 | 16.5 | 18.8 | 21.7 |
| FB型 レクトミュール プレミアム | 0.70 | 0.46 | 0.039 | 13.9 | 15.9 | 20.2 |
| FB型 コルモロック プレミアム | 0.69 | 0.45 | 0.040 | 13.7 | 15.8 | 20.2 |
| FB型 ネオレリーフ プレミアム | 0.68 | 0.44 | 0.041 | 13.4 | 15.5 | 19.4 |
| FB型 デフィーボーダー プレミアム | 0.69 | 0.45 | 0.040 | 13.6 | 15.5 | 20.1 |
| F型 塗り壁 プレミアム | 0.69 | 0.45 | 0.040 | 13.7 | 15.8 | 20.4 |
| ST型 センターストライプU | 0.67 | 0.43 | 0.042 | 13.3 | 15.9 | 20.7 |
| F型 パーチェウッド | 0.68 | 0.44 | 0.041 | 13.5 | 15.8 | 19.8 |
| FB型 コルモロック | 0.69 | 0.45 | 0.040 | 13.7 | 15.8 | 20.2 |
| FB型 ネオレリーフ | 0.68 | 0.44 | 0.041 | 13.4 | 15.5 | 19.4 |
| FB型 レフィーナウォール | 0.68 | 0.44 | 0.041 | 13.4 | 16.6 | 20.1 |
| FB型 デフィーボーダー | 0.69 | 0.45 | 0.040 | 13.6 | 15.5 | 20.1 |
| F型 塗り壁 | 0.69 | 0.45 | 0.040 | 13.7 | 15.8 | 20.4 |
| FB型 影光 | 0.68 | 0.44 | 0.041 | 13.1 | 15.8 | 20.6 |
| FB型 ブリック | 0.69 | 0.45 | 0.040 | 13.4 | 16.0 | 20.9 |
| D型 ノースウッド | 0.71 | 0.47 | 0.038 | 14.0 | 16.0 | 21.0 |
| A型 | 0.53 | 0.29 | 0.041 | 12.2 | 15.9 | 20.4 |
| FN型 ダイヤシェイプBSII | 0.70 | 0.46 | 0.039 | 16.3 | 18.4 | 23.2 |

※1 商品単体の値です。(一般的に性能値には構造体でのデータもありますので、比較の際はご注意ください。) JIS A 1420 建築用構成材の断熱性能測定方法に基づく。測定機関:(一財)建材試験センター

※2 熱抵抗値は熱貫流抵抗値より算定しています。みかけの熱抵抗値((m²·K)/W) Rc=Rk-Rs Rk:熱貫流抵抗((m²·K)/W) Rs:表面熱伝達抵抗(0.24((m²·K)/W))

※3 熱伝導率はみかけの熱抵抗値と製品厚みより計算した値です。熱伝導率(W/(m·K)) λ=d/Rc Rc:みかけの熱抵抗値((m²·K)/W) d:製品厚み(m)

※4 JIS A 1416 実験室における建築部材の空気音響遮断性能の測定方法に基づく。測定機関:(一財)ベターリビング

■ センターサイディング使用可能地域と建物の例(建築基準法)

※戸建住宅(木造下地)の場合

法22条区域(▼)

住宅や集合住宅が建ち並ぶ地域が多く指定されています。

準防火地域(▼) (法61条)

防火地域に隣接した地域が指定されています。

防火地域(▼) (法61条)

主に駅周辺や主要幹線道路沿いなどが指定されている、建築に対する規制の厳しい地域です。商業施設などの大型建築物、高層建築物が多い地域です。

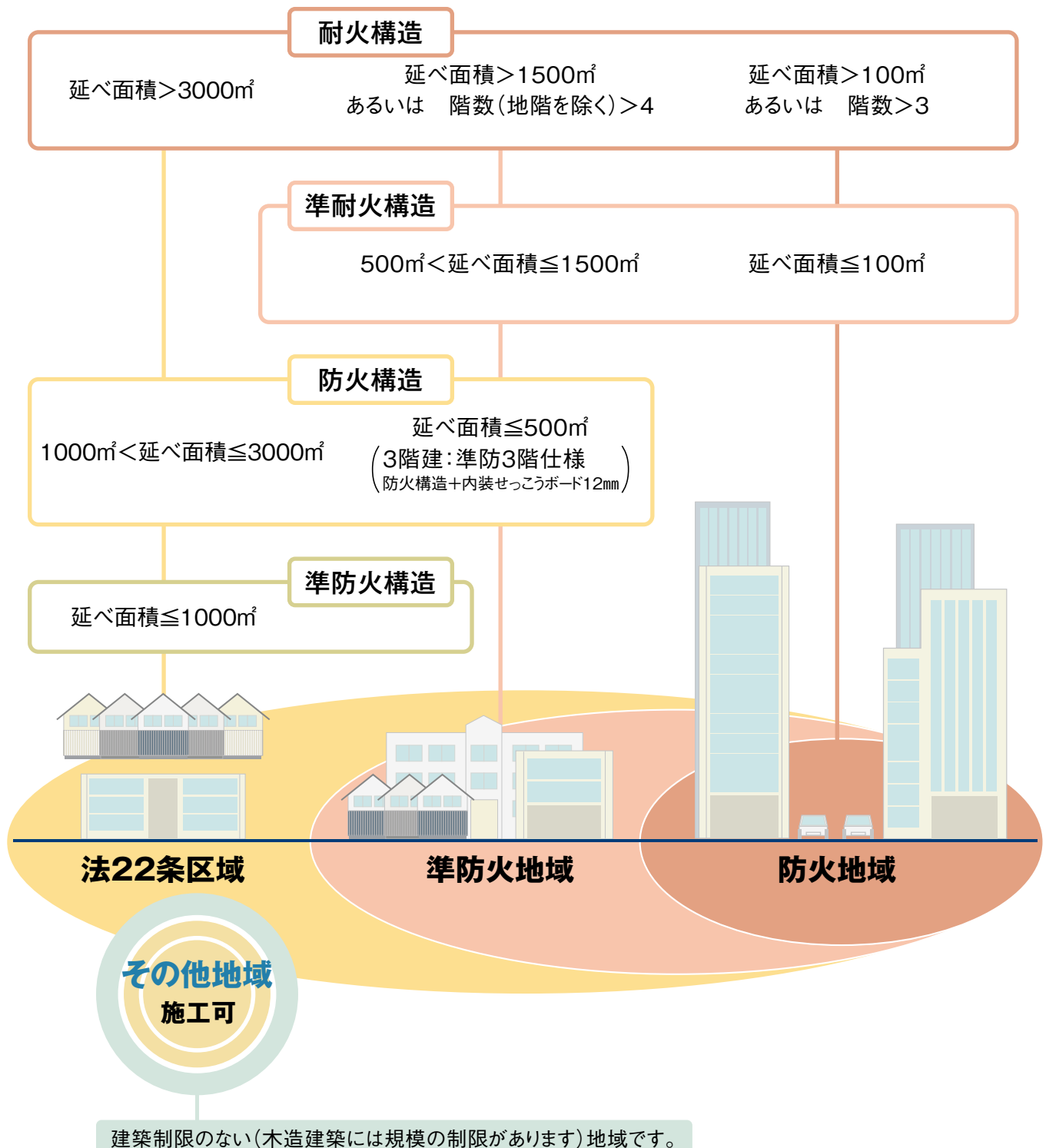

木造で高さ16m超えまたは階数が4以上の場合、地域に関わらず耐火構造以上の性能が求められます。(法21条、倉庫・車庫は高さ13mを超えるもの) また、条例などでより厳しい制限が設けられている場合があります。管轄の行政庁にご確認ください。

2018年建築基準法改正により、特定準耐火構造が制定され、耐火構造と同等性能以上での設計が可能となっています。

防火性能に関する建築制限 (建築基準法 (▼)) 最新の法令をご確認のうえ、実際の要求性能については建築主事や確認審査機関にご確認ください。

●木造下地

| 用途 | 地域 | 延面積(s)㎡ 階数 | S ≤ 100 | 100 < S ≤ 500 | 500 < S ≤ 1000 | 1000 < S ≤ 1500 | 1500 < S ≤ 3000 | 3000 < S | |
|------|---------|---------------|---|---------------|-----------------|-----------------|-----------------|----------|--------------|
| | | | 共同住宅 | | | | | | |
| 共同住宅 | 防火地域 | 3階建 | | | | | | | 耐火構造 (法61条) |
| | | 1、2階建 | 45分準耐火構造 (法61条) | | | | | | |
| | 準防火地域 | 3階建 | 1時間準耐火構造 (法27条、令115条2の2) | | | | | | |
| | | 1、2階建 | 防火構造 (法61条)※1 | ※2 | 45分準耐火構造 (法61条) | | | | |
| | 22条指定地域 | 3階建 | 1時間準耐火構造 (法27条、令115条2の2) | | | | | | 耐火構造 (法21条2) |
| | | 1、2階建 | 準防火構造 ※1 (法22、23条) | ※2 | 45分準耐火構造 | | | | |
| 戸建住宅 | 防火地域 | 3階建 | | | | | | | 耐火構造 (法61条) |
| | | 1、2階建 | 45分準耐火構造 (法61条) | | | | | | |
| | 準防火地域 | 3階建 | 準防3階仕様【防火構造+内装せつこうボード12mm】 (法61条、令136条の2) | | | 45分準耐火構造 (法61条) | | | |
| | | 1、2階建 | 防火構造 (法61条)※1 | | | | | | |
| | 22条指定地域 | 3階建 | 準防火構造 ※1 (法22、23条) | | | 防火構造 ※1 (法25条) | | | 耐火構造 (法21条2) |
| | | 1、2階建 | | | | | | | |

※1 延焼のおそれのある部分 (下図①参照) ※2 2階の用途が300㎡以上 (法27条)
 ●地域に関わらず、木造で高さ16mまたは階数が4以上の場合、耐火構造以上の性能が求められます。(法21条)

●不燃下地

| 用途 | 地域 | 延面積(s)㎡ 階数 | S ≤ 100 | 100 < S ≤ 500 | 500 < S ≤ 1000 | 1000 < S ≤ 1500 | 1500 < S ≤ 3000 | 3000 < S | |
|--------------------------|--------|---------------|--|---------------|----------------|---|-----------------|----------|-------------|
| | | | 事務所・工場 (戸建住宅等 (特殊建築物以外)) | | | | | | |
| 事務所・工場 (戸建住宅等 (特殊建築物以外)) | 防火地域 | 3階建以上 | | | | | | | 耐火構造 (法61条) |
| | | 1、2階建 | 45分準耐火構造〔イ準耐〕(法61条) 防火構造※1〔口準耐二号〕(法61条、令109条の3) | | | | | | |
| | | 4階建以上 | 45分準耐火構造〔イ準耐〕(法61条) | | | | | | |
| | 準防火地域 | 3階建 | 45分準耐火構造〔イ準耐〕(法61条) | | | 防火構造〔口準耐二号〕※1 (法61条、令109条の3) | | | |
| | | 1、2階建 | 準防火構造3階建て仕様 (法61条、令136条の2) 防火構造+内装せつこうボード12mm | | | 制限なし※3 | | | |
| | その他の区域 | 1、2、3階建 | 制限なし※3 | | | 制限なし (但し一部45分準耐火構造必要※2) 45分準耐火構造〔イ準耐〕(法61条、令109条の3) 防火構造〔口準耐二号〕※1 (法61条、令109条の3) 防火構造〔口準耐二号〕※1 (法61条、令109条の3) (但し一部45分準耐火構造必要※2) | | | |

※1 延焼のおそれのある部分 (下図①参照) ※2 防火区画と接する部分を含み幅90cm以上の部分を準耐火構造とする (令112条)
 ※3 建築基準法では当該建築物の外壁に規定はありませんが、念のため建築主事や確認検査機関にご確認ください。

●木造建築物の外壁防火構造 (延焼のおそれのある部分 図①)

●準耐火建築物 (口準耐の例 図②)

建築基準法施行令

主要構造部を準耐火構造とした建築物と同等の耐火性能を有する建築物の技術的基準

第109条の3 法第2条第九号の三口の政令で定める技術的基準は、次の各号のいずれかに掲げるものとする。
 主要構造部である柱及びはりが不燃材料で、その他の主要構造部が準不燃材料で造られ、外壁の延焼のおそれのある部分、屋根及び床が次に掲げる構造であること。

外壁の延焼のおそれのある部分にあっては、防火構造としたもの。

2018年建築基準法改正により、特定準耐火構造が制定され、耐火構造と同等性能以上での設計が可能となっています。

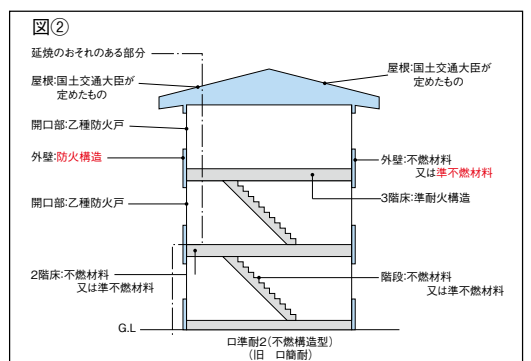
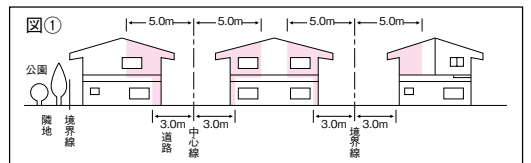

■ センタールーフ使用可能範囲について

準防火地域の3階建て物件にも センタールーフを使用できるようになりました。^{※1}

2018年3月22日に改正された告示（建設省告示第1399号「耐火構造の構造方法を定める件」、第1358号「準耐火構造の構造方法を定める件」）により屋根の構造方法が改正されました。

今回の改正で、耐火構造においては、防火被覆の取合い等の部分の裏面に当て木を設け、木下地で、かつ屋内側の部分または直下の天井に防火被覆^{※2}を設けることで従来から飛び火性能の認定をもつセンタールーフが木造耐火建築物に適用できるようになりました。

また、準耐火構造においては、防火被覆の取合い等の部分の裏面に当て木等を設け、建築物内部への炎の侵入を有効に防止することができる構造としたもので、野地板と屋内側の部分または直下の天井に対する防火被覆材の組み合わせが追加され、告示仕様でのセンタールーフの下地の選択肢が広がりました。

※2 強化せっこうボードを2枚以上張ったもので、その厚さの合計が27mm以上のもの。

■ 告示改正の内容（今回の改正・追加箇所： ）

耐火構造（建設省告示第1399号「耐火構造の構造方法を定める件」（平30国交告第472号））

第5 令第107条第一号及び第三号に掲げる技術的基準に適合する屋根の構造方法は、次の各号のいずれかに該当する構造（第六号に定める構造方法にあっては、防火被覆の取合い等の部分を、当該取合い等の部分の裏面に当て木を設ける等当該建築物の内部への炎の侵入を有効に防止することができる構造とするものに限る。）とすることとする。

- 一 鉄筋コンクリート造又は鉄骨鉄筋コンクリート造
- 二 鉄材によって補強されたコンクリートブロック造、れんが造又は石造
- 三 鉄網コンクリート若しくは鉄網モルタルでふいたもの又は鉄網コンクリート、鉄網モルタル、鉄材で補強されたガラスブロック若しくは網入ガラスで造られたもの
- 四 鉄筋コンクリート製パネルで厚さ4cm以上のもの
- 五 軽量気泡コンクリートパネル
- 六 下地を木材又は鉄材で造り、かつ、その屋内側の部分又は直下の天井に防火被覆（強化せっこうボードを2枚以上張ったもので、その厚さの合計が27mm以上のものに限る。）が設けられたもの

センタールーフが木造耐火建築物に適用可能になりました。
「下地の構成」により耐火構造とすることができます。

※センタールーフは木造建築物専用商品です。鉄骨下地には使用できません。高さ16m以下で、耐風圧の安全性が確認された建築物が対象となります。

■ 木造耐火建築物の例

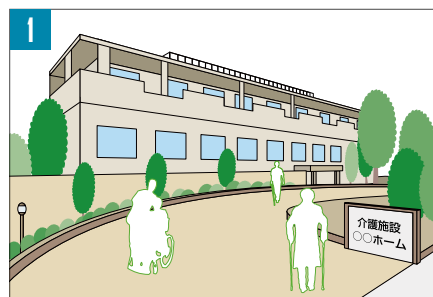

1 特別養護老人ホーム（老人福祉法 第17条）・
介護老人保健施設（介護保険法 第97条）

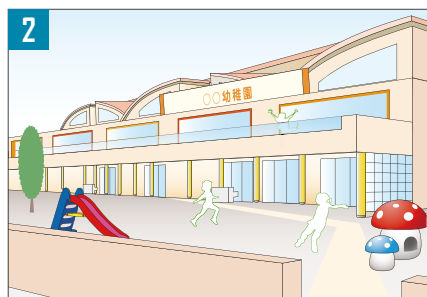

2 幼稚園（学校教育法 第3条）



3 防火地域の専用住宅（延べ面積が100㎡以上の建築物、または3階建ての建築物。建築基準法 第27条）

4 延べ面積が3000㎡超の建築物
（建築基準法 第21条）

5 準防火地域の延べ面積が、
1500㎡超の建築物（建築基準法 第62条）

6 3階建以上の学校・保育所、ケアハウス
などの特殊建築物（建築基準法 第27条）

・弊社が取得しているセンチュリー耐火野地板の耐火構造認定の屋根ふき材にはセンタールーフは対応しておりません。
・センタールーフは木造建築物専用商品です。鉄骨下地には使用できません。

【ご注意】
・センタールーフは高さ16m以下で、耐風圧の安全性をご確認の上ご使用ください。耐風圧性能は最新の設計施工資料集 金属製外壁材・屋根材標準施工編をご確認ください。
・センタールーフを施工する際の野地板は普通合板等で厚み12mm以上です。
・勾配、流れ長さなどセンタールーフの施工基準については、最新の設計施工資料集 金属製外壁材・屋根材標準施工編をご確認ください。

(建設省告示第1358号「準耐火構造の構造方法を定める件」 H30年国土交通省告示第473号)

屋根の構造方法は、防火被覆の取合い等の部分を、当該取合い等の裏面に当て木を設ける等当該建築物の内部への炎の侵入を有効に防止することができる構造とするものに限る、次に定めるものとする。

一 ハ次に定める構造とすること。

- (1) 不燃材料で造るか、またはふいたもの
- (2) 屋内側の部分または直下の天井に次の(i)から(vii)までのいずれかに該当する防火被覆が設けられたもの
 - (i) 厚さが12mm以上の強化せっこうボード
 - (ii) 厚さが9mm以上のせっこうボードを二枚以上張ったもの
 - (iii) 厚さが12mm以上のせっこうボード(その裏側に厚さが50mm以上のロックウールまたはグラスウールを設けたものに限る)
 - (iv) 厚さが12mm以上の硬質木片セメント板
 - (v) 第一第三号ハ(2)から(6)までのいずれかに該当するもの
 - (vi) 塗厚さが20mm以上の鉄網モルタル
 - (vii) 繊維強化セメント板(けい酸カルシウム板に限る)を二枚以上張ったもので、その厚さの合計が16mm以上のもの

二 野地板に構造用合板、構造用パネル、パーティクルボード、硬質木片セメント板その他これらに類するもので厚さが9mm以上のものを使用し、かつ、その屋内側の部分または直下の天井に厚さが12mm以上の強化せっこうボードの防火被覆が設けられた構造とすること。

ホ 屋内側の部分または直下の天井に次の(1)から(3)までのいずれかに該当する防火被覆が設けられた構造とすること。

- (1) 厚さが15mm以上の強化せっこうボード又は厚さが12mm以上の強化せっこうボード(その裏側に厚さ50mm以上・かさ比重0.024以上のロックウール又はグラスウールを設けたものに限る)
- (2) せっこうボードを二枚以上張ったもので、その厚さの合計が21mm以上のもの
- (3) 厚さが12mm以上のせっこうボードの上に厚さが9mm以上のロックウール吸音板を張ったもの

■屋根の防耐火基準(木造) 最新の法令をご確認のうえ、実際の要求性能については建築主事や確認審査機関にご確認ください。

| 用途 | 地域 | 延面積(㎡) 階数 | S ≤ 100 | 100 < S ≤ 500 | 500 < S ≤ 1000 | 1000 < S ≤ 1500 | 1500 < S ≤ 3000 | 3000 < S |
|----|----|--------------|---------|--------------------------------------|----------------|-----------------|-----------------|----------|
| | | | 共同住宅 | | 防火地域(法61条) | 3階建以上 | | |
| | | | 1・2階建 | 30分準耐火構造 | | | | |
| | | 準防火地域(法62条) | 4階建以上 | | | | | |
| | | | 3階建 | 30分準耐火構造 *各種条件をみたさないものは耐火構造となります。 | | | | 30分耐火構造 |
| | | | 1・2階建 | 不燃同等 ※1 | ※2 | 30分準耐火構造 | | |
| | | 法22条区域 | 4階建以上 | | | | | |
| | | | 3階建 | 30分準耐火構造 *各種条件をみたさないものは耐火構造となります。 | | | | |
| | | | 1・2階建 | 不燃同等 ※1 | ※2 | 30分準耐火構造 | | |
| 住宅 | | 防火地域(法61条) | 3階建以上 | | | | | |
| | | | 1・2階建 | 30分準耐火構造 | | | | |
| | | 準防火地域(法62条) | 4階建以上 | | | | | |
| | | | 3階建 | 30分準耐火構造 準防3階建て仕様 屋根:防火被覆 | | 30分準耐火構造 | | 30分耐火構造 |
| | | | 1・2階建 | 不燃同等 ※1 | | 30分準耐火構造 | | |
| | | 法22条区域 | 4階建以上 | | | | | |
| | | | 3階建 | 不燃同等 ※1 | | | | |
| | | | 1・2階建 | 不燃同等 ※1 | | | | |

※1 「通常の火災を想定した火の粉による建築物の火災を防止するために屋根に必要な性能」もしくは「不燃材料で造るまたはふく」を示します。 ※2 2階の用途が300㎡以上

- 従来から飛び火性能の認定で使用できた範囲。
- 告示仕様の防火被覆を設けることで、使用可能となる準耐火構造の範囲。
- 告示仕様の防火被覆を設けることで、使用可能となる耐火構造の範囲。

注) 国土交通省告示第203号第五第一号二にて、屋根ふき材は制限されませんが、防火地域、準防火地域、法22条により指定区域に該当する場合等、別途屋根ふき材に必要とされる性能が求められる場合があります。(国土交通省住宅局建築指導課パブリックコメント 案件番号15517070101)

上記内容は、2020年3月末時点の法令に基づいております。その他用途と規模、防火区画、内装制限などがありますので、最新の建築基準法、建築基準法施行令に準じてください。

■ センターサイディング防耐火認定取得一覧

| | 下地 | 施工方法※1 | 認定番号 | 表張り(屋外側) | 裏張り(屋内側) | 金属 胴縁 | 断熱材 | 被覆材(梁・柱) | 概要図 掲載ページ | 対応商品 |
|---------------------------------|-----------|------------|--------------------|---|----------|----------|-----------------|--------------------|--------------|---------------------|
| 1 時 間 耐 火 構 造 | 鉄骨造 ※2 | タテ 通気構法 | 外壁:FP060NE-0265(1) | 強化せっこうボード (防水・防カビタイプ) 上張り15mm以上、 下張り21mm以上 | なし | あり | あり または なし | - | P.264 | NS型 ネオスパン プレミアム |
| | | | 外壁:FP060NE-0265(2) | | | | | | | |
| | | | 合成梁:FP060BM-0640 | | | | | 吹付ロックウール 25mm以上 | P.265 | N型 カーレンリーフ プレミアム |
| | | | 合成柱:FP060CN-0917 | | | | | | | |

※梁部に縦継ぎ部を設ける場合、中間水切+端部カバー納めが必要となります。

| | 下地 | 施工方法※1 | 認定番号 | 表張り(屋外側) | 裏張り(屋内側) | 概要図 掲載ページ | 対応商品 | | |
|----------------------------------|-------------------|-------------|-----------------|-----------------|---|---|--|-------------------------|---|
| 45 分 準 耐 火 構 造 | 軽量鉄骨造 ※2 | タテ 直張り | QF045NE-0069(1) | なし | なし | グラスウール密度10kg/m ³ 以上・100mm以上 + 内装下地材 + せっこうボード12.5mm以上+9.5mm以上 (せっこうボード目地位置100mm以上ずらし) | P.246 | M型 スマートフラット プレミアム | |
| | | | QF045NE-0069(2) | 木質系ボード | 単張り | | | | |
| | | | | セメント板 | | | | | |
| | | | | せっこうボード | | | | | |
| | | | | 火山性ガラス質複層板 | | | | | |
| | | | QF045NE-0069(3) | 木質系ボード | 重ね張り | | | | |
| | | セメント板 | | | | | | | |
| | | せっこうボード | | | | | | | |
| | | ヨコ 直張り | QF045NE-0068(1) | なし | なし | | グラスウール密度10kg/m ³ 以上・100mm以上 + 内装下地材 + せっこうボード12.5mm以上+9.5mm以上 (せっこうボード目地位置455mm以上ずらし) | | P.246 |
| | | | QF045NE-0068(2) | 木質系ボード | 単張り | | | | |
| | | | | セメント板 | | | | | |
| | | | | せっこうボード | | | | | |
| | 火山性ガラス質複層板 | | | | | | | | |
| | QF045NE-0068(3) | | 木質系ボード | 重ね張り | | | | | |
| | | セメント板 | | | | | | | |
| | | せっこうボード | | | | | | | |
| | 木製軸組造 | タテ 通気構法 | QF045BE-1630 | 木質系ボード | 単張り | グラスウール密度10kg/m ³ 以上・65mm以上 + 強化せっこうボード(GB-F(V))15mm以上 | P.247 | | |
| | | | | セメント板 | | | | | |
| | | | | せっこうボード | | | | | |
| | | | | 火山性ガラス質複層板 | | | | | |
| | | | QF045BE-1631 | 木質系ボード | 重ね張り | | | | |
| | | | | セメント板 | | | | | |
| | | せっこうボード | | | | | | | |
| | | 軽量鉄骨造 ※2 | タテ 直張り | QF045NE-0067(1) | なし | なし | グラスウール 密度10kg/m ³ 以上・100mm以上 + 内装下地材 + せっこうボード12.5mm以上+9.5mm以上 (せっこうボード目地位置100mm以上ずらし) | P.259 | NS型 ネオスパン プレミアム N型 カーレンリーフ プレミアム |
| QF045NE-0067(2) | | | | 木質系ボード | 単張り | | | | |
| | | | | セメント板 | | | | | |
| | | | | せっこうボード | | | | | |
| | | | | 火山性ガラス質複層板 | | | | | |
| QF045NE-0067(3) | 木質系ボード | | | 重ね張り | | | | | |
| | セメント板 | | | | | | | | |
| | せっこうボード | | | | | | | | |
| ヨコ 通気構法 | QF045BE-1423-1 | | 木質系ボード | 単張り | グラスウール 熱抵抗1.5m ² ・K/W以上・65mm以上 + 強化せっこうボードGB-F(V) 15mm以上+受け材 | P.260 | | | |
| | | | セメント板 | | | | | | |
| | | | せっこうボード | | | | | | |
| | | | 火山性ガラス質複層板 | | | | | | |
| | QF045BE-1427-1(1) | 木質系ボード | 重ね張り | | | | | | |
| | | セメント板 | | | | | | | |
| せっこうボード | | | | | | | | | |
| QF045BE-1427-1(2) | 木質系ボード | 重ね張り | | | | | | | |
| | セメント板 | | | | | | | | |
| | せっこうボード | | | | | | | | |

※1 直張りは鉄骨下地の倉庫などの非住宅を想定した認定です。通気構法とは住宅等向け外壁通気構法を前提とした仕様です。

※2 軽量鉄骨下地の防耐火認定使用の際は、あらかじめ構造躯体間隔など、構造計算の上、安全性をご確認ください。

| | 下地 | 施工方法※1 | 認定番号 | 表張り(屋外側) | 裏張り(屋内側) | 概要図掲載ページ | 対応商品 |
|----------------|-----------------|--|---|--|--|----------|-------------------------|
| 45分準耐火構造 | 木製枠組造 | タテ 通気構法 | QF045BE-1433-1 | 木質系ボード | グラスウール 密度10kg/m ³ 以上・90mm以上 + 強化せっこうボードGB-F(V) 15mm以上+受け材 | P.262 | NS型 ネオスパン プレミアム |
| | | | | セメント板 | | | |
| | | | | せっこうボード | | | |
| | | | | 火山性ガラス質複層板 | | | |
| QF045BE-1432-1 | 木質系ボード | グラスウール 密度10kg/m ³ 以上・90mm以上 + 強化せっこうボードGB-F(V) 15mm以上+受け材 | P.263 | N型 カーレンリーフ プレミアム | | | |
| | セメント板 | | | | | | |
| | せっこうボード | | | | | | |
| | 火山性ガラス質複層板 | | | | | | |
| 防火構造 | 木製軸組造 | タテ 直張り | PC030NE-0295(1) | せっこうボード 15mm以上 | なし | P.243 | M型 スマートフラット プレミアム |
| | | | PC030NE-0295(2) | せっこうボード9.5mm以上+12.5mm以上 | | | |
| | | | PC030NE-0296(1) | せっこうボード 15mm以上 | なし | P.244 | |
| | | | PC030NE-0296(2) | せっこうボード9.5mm以上+12.5mm以上 | | | |
| | | | PC030NE-0304(2) | なし | 内装下地材 + せっこうボード9.5mm以上+9.5mm以上 (せっこうボード目地位置100mm以上ずらし) | P.244 | |
| | | | | 木質系ボード | | | |
| | | | | セメント板 | | | |
| | | | | せっこうボード | | | |
| | PC030NE-0304(4) | 火山性ガラス質複層板 | グラスウール密度10kg/m ³ 以上・50mm以上 + 内装下地材 + せっこうボード9.5mm以上+9.5mm以上 (せっこうボード目地位置100mm以上ずらし) | P.245 | | | |
| | | なし | | | | | |
| | | 木質系ボード | | | | | |
| | | セメント板 | | | | | |
| | PC030NE-0307(2) | せっこうボード | グラスウール密度10kg/m ³ 以上・65mm以上 + 内装下地材 + せっこうボード9.5mm以上+9.5mm以上 (せっこうボード目地位置455mm以上ずらし) | P.237 | | | |
| | | 火山性ガラス質複層板 | | | | | |
| | | 木質系ボード | | | | | |
| | | セメント板 | | | | | |
| 木製枠組造 | タテ 通気構法 | PC030BE-3952(2) | なし | グラスウール密度10kg/m ³ 以上・50mm以上 + せっこうボード9.5mm以上 | P.238 | | |
| | | | 木質系ボード | | | | |
| | | | セメント板 | | | | |
| | | | せっこうボード | | | | |
| | PC030BE-4025 | 火山性ガラス質複層板 | 吹付け硬質ウレタンフォーム 密度14±2または10±2kg/m ³ ・50~105mm (アクアフォーム・アクアフォームライトに限る) + せっこうボード12.5mm以上 | P.239 | | | |
| | | 木質系ボード | | | | | |
| | | セメント板 | | | | | |
| | | せっこうボード | | | | | |
| PC030BE-4022 | 火山性ガラス質複層板 | 吹付け硬質ウレタンフォーム 密度14±2または10±2kg/m ³ ・50~105mm (アクアフォーム・アクアフォームライトに限る) + せっこうボード12.5mm以上 | P.240 | | | | |
| | 木質系ボード | | | | | | |
| | セメント板 | | | | | | |
| | せっこうボード | | | | | | |
| 木製枠組造 | タテ | PC030BE-3959 | 木質系ボード | グラスウール密度10kg/m ³ 以上・50mm以上 + せっこうボード9.5mm以上 | P.241 | | |
| | | | セメント板 | | | | |
| | | | せっこうボード | | | | |
| | | | 火山性ガラス質複層板 | | | | |
| PC030BE-3975 | ヨコ | 木質系ボード | グラスウール密度10kg/m ³ 以上・50mm以上 + せっこうボード9.5mm以上 | P.242 | | | |
| | | | | | セメント板 | | |
| | | | | | せっこうボード | | |
| | | | | | 火山性ガラス質複層板 | | |

※1 直張りは鉄骨下地の倉庫などの非住宅を想定した認定です。通気構法とは住宅等向け外壁通気構法を前提とした仕様です。

※2 軽量鉄骨下地の防耐火認定使用の際は、あらかじめ構造躯体間隔など、構造計算の上、安全性をご確認ください。

■ センターサイディング防耐火認定取得一覧

| 下地 | 施工方法※1 | 認定番号 | 表張り(屋外側) | 裏張り(屋内側) | 概要図掲載ページ | 対応商品 | |
|-------------------|-------------------|----------------|--|--|---|--|-------|
| 防火構造 | 軽量鉄骨造※2 | 直張り | タテ | PC030NE-0260(1) | せっこうボード 15mm以上 | なし | P.256 |
| | | | タテ | PC030NE-0260(2) | せっこうボード 9.5mm以上+12.5mm以上 | | |
| | | | ヨコ | PC030NE-0226-1(1) | せっこうボード 15mm以上 | | |
| | | | ヨコ | PC030NE-0226-1(2) | せっこうボード 9.5mm以上+12.5mm以上 | | |
| | | タテ | PC030NE-0236-1 | なし | グラスウール密度10kg/m ³ 以上・75mm以上+ せっこうボード 9.5mm以上+9.5mm以上 | P.257 | |
| | | ヨコ | PC030NE-0302-1 | なし | グラスウール密度10kg/m ³ 以上・75mm以上+ せっこうボード 9.5mm以上+9.5mm以上(目地位置ずらし) | P.258 | |
| | | | PC030NE-0303-1(1) | なし | 内装下地材+ せっこうボード 9.5mm以上+9.5mm以上(目地位置ずらし) | | |
| | | | PC030NE-0303-1(2) | なし | グラスウール 密度10kg/m ³ 以上・50mm以上+ 内装下地材+ せっこうボード 9.5mm以上+9.5mm以上(目地位置ずらし) | | |
| | | | PC030NE-0303-1(3) | 木質系ボード | 内装下地材 + せっこうボード 9.5mm以上+9.5mm以上(目地位置ずらし) | | |
| | | | | セメント板 | | | |
| | せっこうボード | | | | | | |
| | 火山性ガラス質複層板 | | | | | | |
| | PC030NE-0303-1(4) | 木質系ボード | グラスウール 密度10kg/m ³ 以上・50mm以上 + 内装下地材 + せっこうボード 9.5mm以上+9.5mm以上(目地位置ずらし) | | | | |
| | | セメント板 | | | | | |
| | | せっこうボード | | | | | |
| | | 火山性ガラス質複層板 | | | | | |
| | 木製軸組造 | タテ | 通気構法 | PC030BE-3910-1 | 木質系ボード | 吹付け硬質ウレタンフォーム 密度14±2または10±2kg/m ³ ・50~105mm (アクアフォーム・アクアフォームライトに限る) + せっこうボード12.5mm以上 | P.249 |
| | | | | | セメント板 | | |
| | | | | | せっこうボード | | |
| | | | | | 火山性ガラス質複層板 | | |
| PC030BE-3714-1(2) | | | 木質系ボード | 吹付け硬質ウレタンフォーム 密度14±2または10±2kg/m ³ ・83±8mm (アクアフォーム・アクアフォームライトに限る) + せっこうボード12.5mm以上 | P.250 | | |
| | | | セメント板 | | | | |
| PC030BE-3795-2(1) | | なし | グラスウール 密度10kg/m ³ 以上・50mm以上 + せっこうボード9.5mm以上 (端部カバーあり または なし) | P.251 | | | |
| PC030BE-3795-2(2) | | 木質系ボード | | | | | |
| | | セメント板 | | | | | |
| | | せっこうボード | | | | | |
| ヨコ | PC030BE-3569-3(1) | なし | グラスウール 密度10kg/m ³ 以上・50mm以上 + せっこうボード 9.5mm以上 | P.252 | | | |
| | PC030BE-3569-3(2) | 木質系ボード | | | | | |
| | | セメント板 | | | | | |
| | | せっこうボード | | | | | |
| タテ | PC030BE-3992 | 木質系ボード | 吹付け硬質ウレタンフォーム 密度30±3kg/m ³ ・30~105mm (クララフォームR HR340NSG-Lに限る) + せっこうボード12.5mm以上 | P.253 | | | |
| | | セメント板 | | | | | |
| | | せっこうボード | | | | | |
| | | 火山性ガラス質複層板 | | | | | |
| 木製枠組造 | タテ | PC030BE-3602-1 | 木質系ボード | グラスウール 密度10kg/m ³ 以上・50mm以上 + せっこうボード 9.5mm以上 | P.254 | | |
| | | | セメント板 | | | | |
| | | | せっこうボード | | | | |
| | | | 火山性ガラス質複層板 | | | | |
| ヨコ | PC030BE-3609-1 | 木質系ボード | グラスウール 密度10kg/m ³ 以上・50mm以上 + せっこうボード 9.5mm以上 | P.255 | | | |
| | | セメント板 | | | | | |
| | | せっこうボード | | | | | |
| | | 火山性ガラス質複層板 | | | | | |
| 軽量鉄骨造※2 | 直張り | タテ | PC030NE-0293(1) | せっこうボード15mm以上 | なし | P.278 | |
| | | タテ | PC030NE-0293(2) | せっこうボード 9.5mm以上+12.5mm以上 | | | |
| | | ヨコ | PC030NE-0294(1) | せっこうボード15mm以上 | | | |
| | | ヨコ | PC030NE-0294(2) | せっこうボード 9.5mm以上+12.5mm以上 | | | |

※1 直張りは鉄骨下地の倉庫などの非住宅を想定した認定です。通気構法とは住宅等向け外壁通気構法を前提とした仕様です。

※2 軽量鉄骨下地の防耐火認定使用の際は、あらかじめ構造躯体間隔など、構造計算の上、安全性をご確認ください。

| | 下地 | 施工方法※1 | 認定番号 | 表張り(屋外側) | 裏張り(屋内側) | 概要図掲載ページ | 対応商品 | |
|------------|------------------|------------------|--|-------------------|--|---|--|-------------------------|
| 防火構造 | 軽量鉄骨造※2 | 直張り | PC030NE-0297 (1) | なし | せっこうボード9.5mm以上+9.5mm以上 (せっこうボード目地位置100mm以上ずらし) | P.279 | FN型 デリカーブ プレミアム シンスターライブII プレミアム ダイヤシェイプII プレミアム ダイヤシェイプBSII | |
| | | | PC030NE-0297 (2) | 木質系ボード | | | | |
| | | | | セメント板 | | | | |
| | | | | せっこうボード | | | | |
| | | | PC030NE-0297 (3) | なし | グラスウール 密度10kg/m ³ 以上・50mm以上 + せっこうボード9.5mm以上+9.5mm以上 (せっこうボード目地位置100mm以上ずらし) | | | |
| | | | | PC030NE-0297 (4) | | | | 木質系ボード |
| | | | | | | | | セメント板 |
| | | | せっこうボード | | | | | |
| | | | PC030NE-0298 (1) | なし | せっこうボード9.5mm以上+9.5mm以上 (せっこうボード目地位置455mm以上ずらし) | | | |
| | | | | PC030NE-0298 (2) | | | | 木質系ボード |
| | セメント板 | | | | | | | |
| | せっこうボード | | | | | | | |
| | PC030NE-0298 (3) | なし | グラスウール 密度10kg/m ³ 以上・50mm以上 + せっこうボード9.5mm以上+9.5mm以上 (せっこうボード目地位置455mm以上ずらし) | | | | | |
| | | PC030NE-0298 (4) | | 木質系ボード | | | | |
| | | | | セメント板 | | | | |
| | せっこうボード | | | | | | | |
| | 木製軸組造 | タテ | 直張り | PC030BE-4011(1) | なし | グラスウール密度10kg/m ³ 以上・65mm以上 + せっこうボード12.5mm以上 | P.266 | CS型 センターバンU プレミアム |
| | | | | PC030BE-4011(2) | 木質系ボード | | | |
| | | | | | セメント板 | | | |
| | | | | | せっこうボード | | | |
| ヨコ | | 直張り | 直張り | PC030BE-1741-1(1) | なし | グラスウール 密度16kg/m ³ 以上・100mm以上 + せっこうボード12.5mm以上 | P.267 | |
| | | | | PC030BE-1741-1(2) | 木質系ボード | | | |
| | | | | | セメント板 | | | |
| | | | | | せっこうボード | | | |
| 木製軸組造 | | タテ | 直張り | PC030BE-4010 | 木質系ボード | グラスウール密度16kg/m ³ 以上・90mm以上 + せっこうボード12.5mm以上 | P.268 | |
| | | | | | セメント板 | | | |
| | せっこうボード | | | | | | | |
| | 火山性ガラス質複層板 | | | | | | | |
| ヨコ | 直張り | 直張り | PC030BE-1958-1 | 木質系ボード | グラスウール 密度16kg/m ³ 以上・90mm以上 + せっこうボード12.5mm以上 | P.269 | | |
| | | | | セメント板 | | | | |
| | | | | せっこうボード | | | | |
| | | | | 火山性ガラス質複層板 | | | | |
| 木製軸組造 | タテ | 通気構法 | PC030BE-3549 (1) | なし | グラスウール 熱抵抗 2.1m ² ・K/W以上・90mm以上 + せっこうボード12.5mm以上 | P.270 | ST型 センターストライブU プレミアム ST型 センターストライブU | |
| | | | PC030BE-3549 (2) | 木質系ボード | | | | |
| | | | | セメント板 | | | | |
| | | | | せっこうボード | | | | |
| | ヨコ | 通気構法 | 通気構法 | PC030BE-1600-1(1) | なし | グラスウール 密度10kg/m ³ 以上・75mm以上 + せっこうボード12.5mm以上 | | P.271 |
| | | | | PC030BE-1600-1(2) | 木質系ボード | | | |
| | | | | | セメント板 | | | |
| | | | | | せっこうボード | | | |
| | 木製軸組造 | タテ | 通気構法 | PC030BE-4007 | 木質系ボード | グラスウール密度16kg/m ³ 以上・89mm以上 + せっこうボード12.5mm以上 | | P.272 |
| | | | | | セメント板 | | | |
| せっこうボード | | | | | | | | |
| 火山性ガラス質複層板 | | | | | | | | |
| ヨコ | 通気構法 | 通気構法 | PC030BE-1955-1 | 木質系ボード | グラスウール 密度16kg/m ³ 以上・90mm以上 + せっこうボード12.5mm以上 | P.273 | | |
| | | | | セメント板 | | | | |
| | | | | せっこうボード | | | | |
| | | | | 火山性ガラス質複層板 | | | | |

※1 直張りは鉄骨下地の倉庫などの非住宅を想定した認定です。通気構法とは住宅等向け外壁通気構法を前提とした仕様です。

※2 軽量鉄骨下地の防耐火認定使用の際は、あらかじめ構造躯体間隔など、構造計算の上、安全性をご確認ください。

■ センターサイディング防耐火認定取得一覧

| 下地 | 施工方法※1 | 認定番号 | 表張り(屋外側) | 裏張り(屋内側) | 概要図掲載ページ | 対応商品 | | |
|-----------------|--------|-----------------|-----------------|--|--|--------------------|--|-------------------------------------|
| 防火構造 | 木製軸組造 | タテ | PC030BE-3938(1) | なし | グラスウール密度10kg/m ³ 以上・50mm以上 + せっこうボード9.5mm以上 | P.274 | FN型 デリカーブプレミアム シンストライプIIプレミアム ダイヤシェイプIIプレミアム ダイヤシェイプBSII | |
| | | | PC030BE-3938(2) | 木質系ボード | | | | |
| | | | | セメント板 | | | | |
| | | | | せっこうボード | | | | |
| | | ヨコ | PC030BE-3946(1) | なし | グラスウール密度10kg/m ³ 以上・50mm以上 + せっこうボード9.5mm以上 | P.275 | | |
| | | | PC030BE-3946(2) | 木質系ボード | | | | |
| | | | | セメント板 | | | | |
| | | | | 火山性ガラス質複層板 | | | | |
| | 木製枠組造 | タテ | PC030BE-3953 | 木質系ボード | グラスウール密度10kg/m ³ 以上・50mm以上 + せっこうボード9.5mm以上 | P.276 | | |
| | | | | セメント板 | | | | |
| | | | | せっこうボード | | | | |
| | | | | 火山性ガラス質複層板 | | | | |
| | ヨコ | PC030BE-3954 | 木質系ボード | グラスウール密度10kg/m ³ 以上・50mm以上 + せっこうボード9.5mm以上 | P.277 | | | |
| | | | セメント板 | | | | | |
| | | | せっこうボード | | | | | |
| | | | 火山性ガラス質複層板 | | | | | |
| | 木製軸組造 | タテ | PC030BE-3527(1) | なし | グラスウール 熱抵抗 1.5m ² ・K/W以上・65mm以上 + せっこうボード12.5mm以上 | P.280 | | iシリーズ F型 FB型 (FB型 ブリックを除く) |
| | | | PC030BE-3527(2) | 木質系ボード | | | | |
| | | | PC030BE-3527(3) | セメント板 | | | | |
| | | | PC030BE-3527(4) | せっこうボード | | | | |
| PC030BE-3527(5) | | | 火山性ガラス質複層板 | | | | | |
| ヨコ | | PC030BE-3526(1) | なし | グラスウール 熱抵抗 1.5m ² ・K/W以上・65mm以上 + せっこうボード12.5mm以上 | P.281 | iシリーズ F型 FB型 | | |
| | | PC030BE-3526(2) | 木質系ボード | | | | | |
| | | PC030BE-3526(3) | セメント板 | | | | | |
| | | PC030BE-3526(4) | せっこうボード | | | | | |
| | | PC030BE-3526(5) | 火山性ガラス質複層板 | | | | | |
| 木製枠組造 | ヨコ | PC030BE-3528(1) | 木質系ボード | グラスウール 熱抵抗 1.5m ² ・K/W以上・65mm以上 + せっこうボード12.5mm以上 | P.282 | | | |
| | | PC030BE-3528(2) | セメント板 | | | | | |
| | | PC030BE-3528(3) | 火山性ガラス質複層板 | | | | | |
| 木製軸組造 | ヨコ | PC030BE-3548(1) | なし | グラスウール 熱抵抗 1.5m ² ・K/W以上・65mm以上 + せっこうボード12.5mm以上 | P.283 | D型 | | |
| | | PC030BE-3548(2) | 木質系ボード | | | | | |
| | | | セメント板 | | | | | |
| | | | 火山性ガラス質複層板 | | | | | |
| | タテ | PC030BE-3473(1) | なし | グラスウール 密度10kg/m ³ 以上・75mm以上 + せっこうボード12.5mm以上 | P.284 | A型 | | |
| PC030BE-3473(2) | | 木質系ボード | | | | | | |
| PC030BE-3473(3) | | セメント板 | | | | | | |
| PC030BE-3473(4) | | せっこうボード | | | | | | |
| PC030BE-3473(5) | | 火山性ガラス質複層板 | | | | | | |

※1 直張りは鉄骨下地の倉庫などの非住宅を想定した認定です。通気構法とは住宅等向け外壁通気構法を前提とした仕様です。

認定取得一覧

技術資料

■ 不燃材料認定取得一覧

| 品名 | 不燃材料認定番号 |
|---------------------|------------|
| NS型 ネオスパン プレミアム | NM-5203 ※3 |
| M型 スマートフラット プレミアム | NM-5310 ※3 |
| FN型 シンストライプIIプレミアム | |
| FN型 ダイヤシェイプII プレミアム | |
| FN型 デリカーブ プレミアム | NM-5325 ※4 |
| FN型 ダイヤシェイプBSII | |

■ 準不燃材料認定取得一覧

| 品名 | 準不燃材料認定番号 |
|---------------------|------------|
| NS型 ネオスパン プレミアム | QM-0913 ※3 |
| N型 カーレンリーフ プレミアム | |
| FN型 デリカーブ プレミアム | QM-1002 ※3 |
| FN型 シンストライプIIプレミアム | |
| FN型 ダイヤシェイプII プレミアム | |

※3 サイディング表面の鋼板側を使用した場合 ※4 サイディング両面の性能材料認定を使用して施工する場合は、所定の防火性能が損われないよう材料端部や目地部の処理を適切に行ってください。

■ 外張り断熱工法

| | 下地 | 施工方法※1 | 認定番号 | 表張り(屋外側 外壁+通気胴縁+外張断熱材+構造用面材) | | 裏張り(屋内側) | 概要図掲載ページ | 対応商品 |
|-------------------|-------------------|--|--|--|--|--------------------------------------|----------|-------------------------|
| | | | | 外張断熱材 | 構造用面材 | | | |
| 45分準耐火構造 | 木製軸組造 | タテ | QF045BE-1639(1) | フェノールフォーム板 密度27~41kg/m ³ 、 厚さ20~100mm (ネオマフォームに限る) | 木質系ボード | せっこうボード12.5mm以上+9.5mm以上 (目地位置ずらし) | P.285 | M型 スマートフラット プレミアム |
| | | | | | セメント板 | | | |
| | | | せっこうボード | | | | | |
| | | | 火山性ガラス質複層板 | | ガラスウール密度10kg/m ³ 以上+50mm以上 + せっこうボード12.5mm以上+9.5mm以上 (目地位置ずらし) | | | |
| | | | 木質系ボード | | | | | |
| | | | セメント板 | | | | | |
| | | QF045BE-1639(2) | せっこうボード | | | | | |
| | | | 火山性ガラス質複層板 | | | | | |
| | | ヨコ | QF045BE-1638(1) | フェノールフォーム板 密度27~41kg/m ³ 、 厚さ20~100mm (ネオマフォームに限る) | 木質系ボード | せっこうボード12.5mm以上+9.5mm以上 (目地位置ずらし) | P.286 | |
| | | | | | セメント板 | | | |
| | | | せっこうボード | | | | | |
| | | | 火山性ガラス質複層板 | | ガラスウール密度10kg/m ³ 以上+50mm以上 + せっこうボード12.5mm以上+9.5mm以上 (目地位置ずらし) | | | |
| 木質系ボード | | | | | | | | |
| セメント板 | | | | | | | | |
| QF045BE-1638(2) | せっこうボード | | | | | | | |
| | 火山性ガラス質複層板 | | | | | | | |
| 防火構造 | 木製柱組造 | タテ | PC030BE-3976(1) | ポリスチレンフォーム板 (密度38kg/m ³ 以下・ 厚さ15~100mm) | 木質系ボード | せっこうボード12.5mm以上 | P.287 | |
| | | | | | セメント板 | | | |
| | | | せっこうボード | | | | | |
| | | | 火山性ガラス質複層板 | | ガラスウール 密度10kg/m ³ 以上+50mm以上 + せっこうボード 12.5mm以上 | | | |
| | | | 木質系ボード | | | | | |
| | | | セメント板 | | | | | |
| | | PC030BE-3976(2) | せっこうボード | | | | | |
| | | | 火山性ガラス質複層板 | | | | | |
| | | ヨコ | PC030BE-3977(1) | ポリスチレンフォーム板 (密度38kg/m ³ 以下・ 厚さ15~100mm) | 木質系ボード | せっこうボード12.5mm以上 | P.288 | |
| | | | | | セメント板 | | | |
| | | | せっこうボード | | | | | |
| | | | 火山性ガラス質複層板 | | ガラスウール 密度10kg/m ³ 以上+50mm以上 + せっこうボード 12.5mm以上 | | | |
| 木質系ボード | | | | | | | | |
| セメント板 | | | | | | | | |
| PC030BE-3977(2) | せっこうボード | | | | | | | |
| | 火山性ガラス質複層板 | | | | | | | |
| タテ | PC030BE-3991(1) | ポリスチレンフォーム板 密度38kg/m ³ 以下、 厚さ15~100mm | 木質系ボード | せっこうボード12.5mm以上 | P.289 | | | |
| | | | セメント板 | | | | | |
| | せっこうボード | | | | | | | |
| | 火山性ガラス質複層板 | | ガラスウール 密度10kg/m ³ 以上+50mm以上 + せっこうボード12.5mm以上 | | | | | |
| | 木質系ボード | | | | | | | |
| | セメント板 | | | | | | | |
| PC030BE-3991(2) | せっこうボード | | | | | | | |
| | 火山性ガラス質複層板 | | | | | | | |
| ヨコ | PC030BE-3993(1) | ポリスチレンフォーム板 密度38kg/m ³ 以下、 厚さ15~100mm | 木質系ボード | せっこうボード12.5mm以上 | P.290 | | | |
| | | | セメント板 | | | | | |
| | せっこうボード | | | | | | | |
| | 火山性ガラス質複層板 | | ガラスウール 密度10kg/m ³ 以上+50mm以上 + せっこうボード12.5mm以上 | | | | | |
| | 木質系ボード | | | | | | | |
| | セメント板 | | | | | | | |
| PC030BE-3993(2) | せっこうボード | | | | | | | |
| | 火山性ガラス質複層板 | | | | | | | |
| タテ | PC030BE-3619-1(1) | フェノールフォーム板 (密度27kg/m ³ ・ 厚さ20~100mm・ ネオマフォームに限る) | 木質系ボード | せっこうボード 9.5mm以上 | P.291 | | | |
| | | | セメント板 | | | | | |
| | せっこうボード | | | | | | | |
| | 火山性ガラス質複層板 | | ガラスウール 密度10kg/m ³ 以上+50mm以上 + せっこうボード 9.5mm以上 | | | | | |
| | 木質系ボード | | | | | | | |
| | セメント板 | | | | | | | |
| PC030BE-3619-1(2) | せっこうボード | | | | | | | |
| | 火山性ガラス質複層板 | | | | | | | |

※1 直張りは鉄骨下地の倉庫などの非住宅を想定した認定です。通気構法とは住宅等向け外壁通気構法を前提とした仕様です。

■ センターサイディング防耐火認定取得一覧

| | 下地 | 施工方法※1 | 認定番号 | 表張り(屋外側 外壁+通気胴縁+外張断熱材+構造用面材) | | 裏張り(屋内側) | 概要図掲載ページ | 対応商品 | | |
|-----------------|------------|---|--|--|--|--|-----------------|--|--|-------|
| | | | | 外張断熱材 | 構造用面材 | | | | | |
| 防火構造 | 木製軸組造 | タテ | PC030BE-3616-3(1) | ポリスチレンフォーム板 (密度38kg/m以下・ 厚さ15~100mm) | 木質系ボード | せっこうボード12.5mm以上 | P.292 | NS型 ネオスパン プレミアム N型 カーレンリフ プレミアム | | |
| | | | | | セメント板 | | | | | |
| | | | せっこうボード | | | | | | | |
| | | | PC030BE-3616-3(2) | | 火山性ガラス質複層板 | ガラスウール 密度10kg/m以上・50mm以上 + せっこうボード12.5mm以上 | | | | |
| | | | 木質系ボード | | | | | | | |
| | | | セメント板 | | | | | | | |
| | | | PC030BE-3614-3(1) | | ポリスチレンフォーム板 (密度38kg/m以下・ 厚さ15~100mm) | 木質系ボード | | | せっこうボード12.5mm以上 | P.293 |
| | | | | | | セメント板 | | | | |
| | | | せっこうボード | | | | | | | |
| | | | PC030BE-3614-3(2) | | | 火山性ガラス質複層板 | | | ガラスウール 密度10kg/m以上・50mm以上 + せっこうボード12.5mm以上 | |
| | 木質系ボード | | | | | | | | | |
| | セメント板 | | | | | | | | | |
| | タテ | タテ | PC030BE-3990(1) PC030BE-3990(2) PC030BE-3990(3) PC030BE-3990(4) | ポリイソシアヌレート板 密度33±3kg/m、 厚さ20~100mm (アキレス社キューワン ボードに限る) | | なし | せっこうボード12.5mm以上 | P.294 | | |
| | | | | | | 木質系ボード | | | | |
| | | | | | | セメント板 | | | | |
| | | | | | | せっこうボード | | | | |
| | 木製枠組造 | タテ | PC030BE-3638-1(1) PC030BE-3638-1(2) | ポリスチレンフォーム板 (密度38kg/m以下・ 厚さ15~100mm) | 火山性ガラス質複層板 | せっこうボード12.5mm以上 | P.295 | | | |
| | | | | | 木質系ボード | | | | | |
| | | | | | セメント板 | | | | | |
| | | | | | PC030BE-3638-1(2) | 火山性ガラス質複層板 | | ガラスウール 密度10kg/m以上・50mm以上 + せっこうボード12.5mm以上 | | |
| 木質系ボード | | | | | | | | | | |
| セメント板 | | | | | | | | | | |
| 木製軸組造 | タテ | PC030BE-3949(1) PC030BE-3949(2) | ポリスチレンフォーム保温板 (密度38kg/m以下・ 厚さ15~100mm) | 木質系ボード | せっこうボード12.5mm以上 | P.296 | | | | |
| | | | | セメント板 | | | | | | |
| | | PC030BE-3949(2) | | 火山性ガラス質複層板 | ガラスウール 密度10kg/m以上・50mm以上 + せっこうボード12.5mm以上 | | | | | |
| | | 木質系ボード | | | | | | | | |
| | タテ | タテ | PC030BE-3950(1) PC030BE-3950(2) | ポリスチレンフォーム保温板 (密度38kg/m以下・ 厚さ15~100mm) | セメント板 | せっこうボード12.5mm以上 | P.297 | | | |
| | | | | | せっこうボード | | | | | |
| | 木製軸組造 | タテ | PC030BE-4017(1) PC030BE-4017(2) PC030BE-4017(3) PC030BE-4017(4) | ポリイソシアヌレート フォーム板 密度33±3kg/m、 厚さ25~100mm (アキレス社キューワン ボードに限る) | 火山性ガラス質複層板 | せっこうボード12.5mm以上 | P.298 | | | |
| | | | | | 木質系ボード | | | | | |
| セメント板 | | | | | | | | | | |
| PC030BE-4017(2) | | | | | せっこうボード | | | | | |
| PC030BE-4017(3) | 火山性ガラス質複層板 | ガラスウール密度10kg/m以上・50mm以上 + せっこうボード12.5mm以上 | | | | | | | | |
| なし | | | | | | | | | | |
| 木質系ボード | | | | | | | | | | |
| PC030BE-4017(4) | セメント板 | | | | | | | | | |
| せっこうボード | | | | | | | | | | |
| 火山性ガラス質複層板 | | | | | | | | | | |

※1 直張りは鉄骨下地の倉庫などの非住宅を想定した認定です。通気構法とは住宅等向け外壁通気構法を前提とした仕様です。

| | 下地 | 施工方法※1 | 認定番号 | 表張り(屋外側 外壁+通気胴縁+外張断熱材+構造用面材) | | 裏張り(屋内側) | 概要図掲載ページ | 対応商品 | |
|------------|-----------------|---|-----------------|--|------------|---|----------|------|--------|
| | | | | 外張断熱材 | 構造用面材 | | | | |
| 防火構造 | 木製軸組造 | III | PC030BE-4018(1) | ポリイソシアヌレートフォーム板 密度33±3kg/m ³ 、 厚さ25~100mm (アキレス社キューワンボードに限る) | なし | せっこうボード12.5mm以上 | P.299 | | |
| | | | 木質系ボード | | | | | | |
| | | | セメント板 | | | | | | |
| | | | せっこうボード | | | | | | |
| | | | PC030BE-4018(2) | | 火山性ガラス質複層板 | ガラスウール密度10kg/m ³ 以上・50mm以上 + せっこうボード12.5mm以上 | | | |
| | | | PC030BE-4018(3) | | | | | | なし |
| | | | PC030BE-4018(4) | | | | | | 木質系ボード |
| | | | セメント板 | | | | | | |
| | PC030BE-3960(1) | ポリスチレンフォーム板 (密度38kg/m ³ 以下・ 厚さ15~100mm) | 木質系ボード | せっこうボード12.5mm以上 | P.300 | FN型 デリカーブ プレミアム シンストライプII プレミアム ダイヤシェイプII プレミアム ダイヤシェイプBSII | | | |
| | PC030BE-3960(2) | | セメント板 | | | | | | |
| | せっこうボード | | | | | | | | |
| | PC030BE-3964(1) | ポリスチレンフォーム板 (密度38kg/m ³ 以下・ 厚さ15~100mm) | 木質系ボード | せっこうボード12.5mm以上 | P.301 | | | | |
| | PC030BE-3964(2) | | セメント板 | | | | | | |
| | せっこうボード | | | | | | | | |
| | PC030BE-3529(1) | ポリスチレンフォーム保温板 (密度20~38kg/m ³ ・ 厚さ15~100mm) | 木質系ボード | せっこうボード12.5mm以上 | P.302 | iシリーズ F型 FB型 | | | |
| | PC030BE-3529(2) | | セメント板 | | | | | | |
| | PC030BE-3529(3) | | せっこうボード | | | | | | |
| | PC030BE-3529(4) | | 火山性ガラス質複層板 | | | | | | |
| | PC030BE-3529(5) | | 木質系ボード | ガラスウール 密度10kg/m ³ 以上・50mm以上 + せっこうボード12.5mm以上 | | | | | |
| | PC030BE-3529(6) | | セメント板 | | | | | | |
| | PC030BE-3529(7) | | せっこうボード | | | | | | |
| | PC030BE-3529(8) | | 火山性ガラス質複層板 | | | | | | |
| | PC030BE-3550 | スチレンフォーム保温板 (密度15~38kg/m ³ ・ 厚さ15~100mm) | 木質系ボード | ガラスウール 熱抵抗 1.5m ² ・K/W以上・65mm以上 + せっこうボード12.5mm以上 | P.303 | D型 | | | |
| | セメント板 | | | | | | | | |
| せっこうボード | | | | | | | | | |
| 火山性ガラス質複層板 | | | | | | | | | |

※1 直張りは鉄骨下地の倉庫などの非住宅を想定した認定です。通気構法とは住宅等向け外壁通気構法を前提とした仕様です。

■ 防耐火構造仕様一覧

防火

木製
軸組造

タテ張り
通気構法

認定番号 PC030BE-3952(1)、PC030BE-3952(2)

対応商品 M型 スマートフラット プレミアム

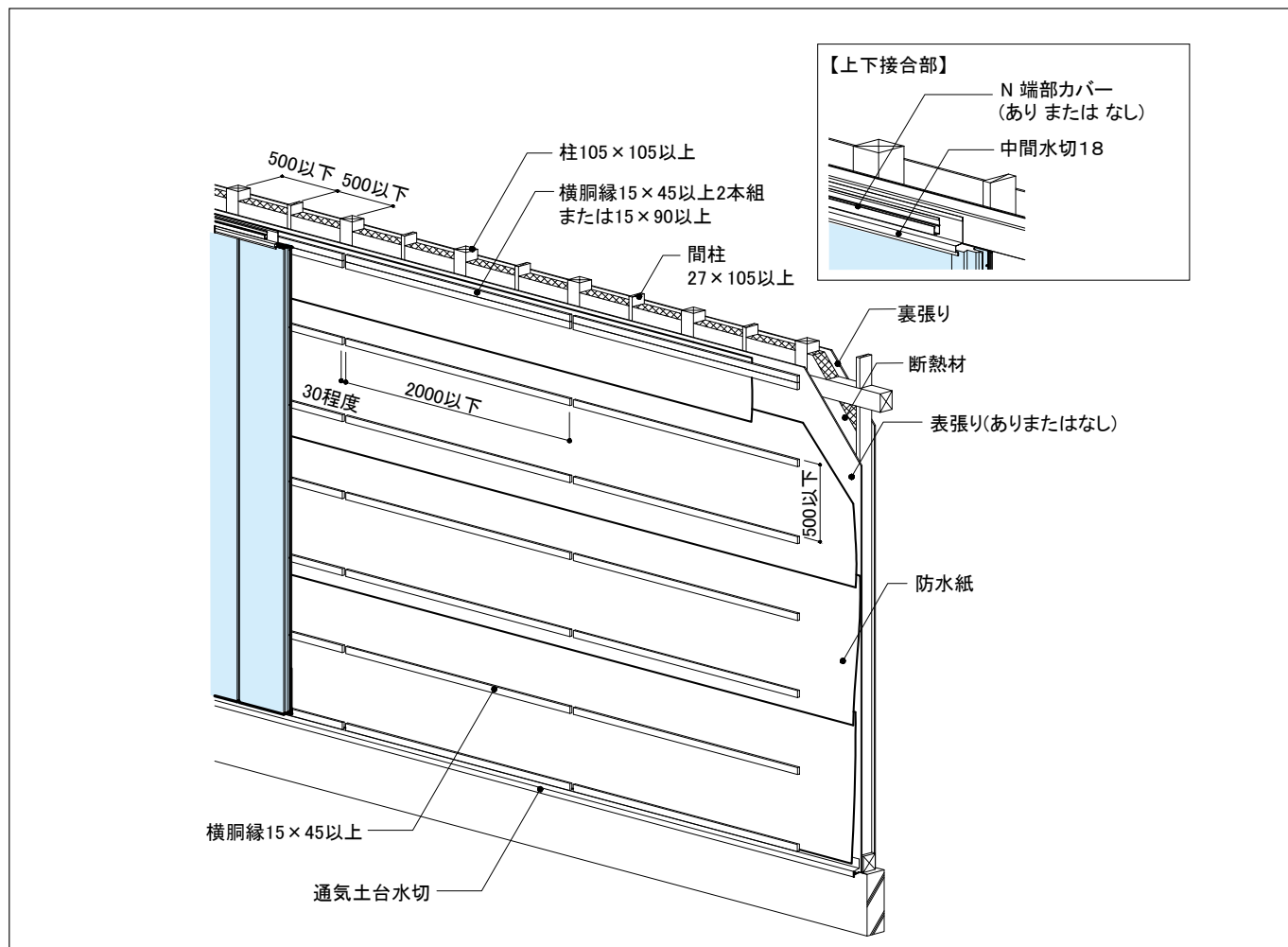

センターサイディング芯材：イソシアヌレートフォーム (HFO)

| 仕様 (概要) | |
|------------|---|
| 構造 | 木製軸組造 |
| 柱・間柱ピッチ | 500mm以下 (柱サイズ: 105×105mm以上、間柱サイズ: 27×105mm以上) |
| 胴縁ピッチ | 500mm以下 (胴縁サイズ: 15×45mm以上) |
| サイディングの張り方 | 縦張り |
| 上下接合部 | 中間水切18+N 端部カバー(あり または なし) |
| 表張り | ありまたはなし(認定番号別に面材が異なります。下表参照) |
| 断熱材 | ①グラスウール 密度10kg/m ³ 以上・50mm以上 または ②ロックウール 密度10kg/m ³ 以上・50mm以上 |
| 裏張り | ①せっこうボード 9.5mm以上 または ②強化せっこうボード 9.5mm以上 目地処理材: なし または(1) または(1)および(2) (1)ジョイントコンパウンド系目地処理材 (2)ジョイントテープ (厚さ0.05mm以上、幅20mm以上) |
| 留付け材 | 外装材・役物固定用: ①または② ①くぎ、②ねじ 胴部径または呼び径φ2.11mm×長さ38mm以上 胴縁固定用: ①または② ①くぎ、②ねじ 胴部径または呼び径φ2.41mm×長さ45mm以上 表張り面材固定用: ①または② ①くぎ、②ねじ 胴部径または呼び径φ1.5mm×長さ19mm以上 裏張り固定用: ①または② ①くぎ、②ねじ 胴部径または呼び径φ1.83mm×長さ32mm以上 |

(認定番号別表張り面材一覧)

| | |
|-----------------|--|
| PC030BE-3952(1) | なし |
| PC030BE-3952(2) | 木質系ボード(①構造用合板5.5mm以上、②構造用パネル7.5mm以上、③パーティクルボード9mm以上、④シーリングボード9mm以上、⑤ハードボード2.5mm以上、⑥構造用MDF9mm以上) セメント板(①硬質木毛セメント板15mm以上、②硬質木片セメント板12mm以上、③フレキシブル板3mm以上、④パルプセメント板6mm以上、⑤けい酸カルシウム板5mm以上、⑥両面アクリル樹脂系塗装バルブけい酸質混入セメント板(「あんしん」)9mm以上、⑦繊維混入けい酸カルシウム板9mm以上、⑧アクリル樹脂系塗装繊維混入スラグせっこう板9.5mm以上) せっこうボード(①せっこうボード9.5mm以上、②強化せっこうボード12.5mm以上、③両面ボード用原紙張せっこう板9.5mm以上(吉野石膏社製「EXボード」)、④ボード用原紙張/ガラス繊維混入せっこう板9.5mm以上(吉野石膏社製「EXハイバー」)) 火山性ガラス質複層板 9mm以上 |

大臣認定別添を必ずご確認ください。

防火

木製
軸組造

ヨコ張り
通気構法

認定番号 PC030BE-3951(1)、PC030BE-3951(2)

対応商品 M型 スマートフラット プレミアム

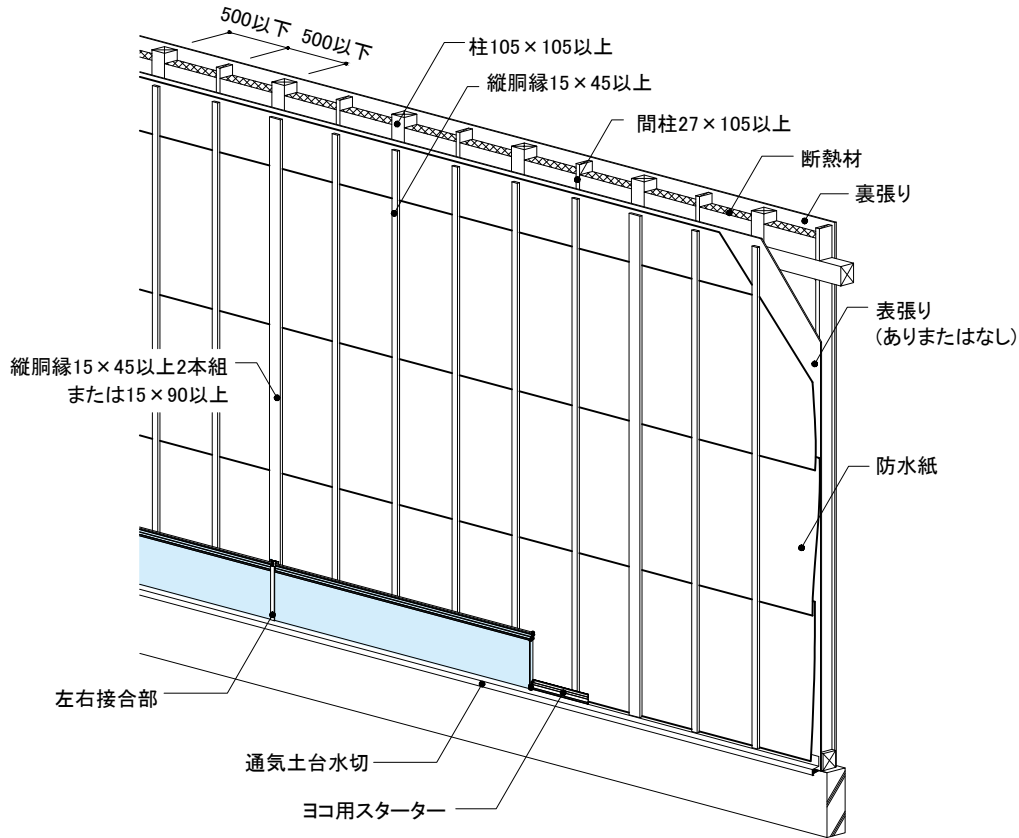

センターサイディング芯材：イソシアヌレートフォーム(HFO)

| 仕様(概要) | |
|------------|---|
| 構造 | 木製軸組造 |
| 柱・間柱ピッチ | 500mm以下(柱サイズ：105×105mm以上、間柱サイズ：27×105mm以上) |
| 胴縁ピッチ | 500mm以下(胴縁サイズ：15×45mm以上) |
| サイディングの張り方 | 横張り |
| 左右接合部 | 目地受け+目地カバー(段目地含む) |
| 表張り | ありまたはなし(認定番号別に面材が異なります。下表参照) |
| 断熱材 | ①グラスウール 密度10kg/m ³ 以上・50mm以上 または ②ロックウール 密度10kg/m ³ 以上・50mm以上 |
| 裏張り | ①せっこうボード 9.5mm以上 または ②強化せっこうボード 9.5mm以上 目地処理材：なし または(1) または(1)および(2) (1)ジョイントコンパウンド系目地処理材 (2)ジョイントテープ(厚さ0.05mm以上、幅20mm以上) |
| 留付け材 | 外装材・役物固定用：①または② ①くぎ、②ねじ 胴部径または呼び径φ2.11mm×長さ38mm以上 胴縁固定用：①または② ①くぎ、②ねじ 胴部径または呼び径φ2.41mm×長さ45mm以上 表張り面材固定用：①または② ①くぎ、②ねじ 胴部径または呼び径φ1.5mm×長さ19mm以上 裏張り固定用：①または② ①くぎ、②ねじ 胴部径または呼び径φ1.83mm×長さ32mm以上 |

| 〈認定番号別表張り面材一覧〉 | |
|-----------------|--|
| PC030BE-3951(1) | なし |
| PC030BE-3951(2) | 木質系ボード(①構造用合板5.5mm以上、②構造用パネル7.5mm以上、③パーティクルボード9mm以上、④シーリングボード9mm以上、⑤ハードボード2.5mm以上、⑥構造用MDF9mm以上) セメント板(①硬質木毛セメント板15mm以上、②硬質木片セメント板12mm以上、③フレキシブル板3mm以上、④バルブセメント板6mm以上、⑤けい酸カルシウム板5mm以上、⑥両面アクリル樹脂系塗装バルブけい酸質混入セメント板(「あんしん」)9mm以上、⑦繊維混入けい酸カルシウム板9mm以上、⑧アクリル樹脂系塗装繊維混入スラグせっこう板9.5mm以上) せっこうボード(①せっこうボード9.5mm以上、②強化せっこうボード12.5mm以上、③両面ボード用原紙張せっこう板9.5mm以上(吉野石膏社製「EXボード」)、④ボード用原紙張/ガラス繊維混入せっこう板9.5mm以上(吉野石膏社製「EXハイパー」)) 火山性ガラス質複層板 9mm以上 |

大臣認定別添を必ずご確認ください。

防耐火構造仕様一覧

技術資料

防火

木製
軸組造

タテ張り

通気構法

認定番号 PC030BE-4025

対応商品 M型 スマートフラット プレミアム

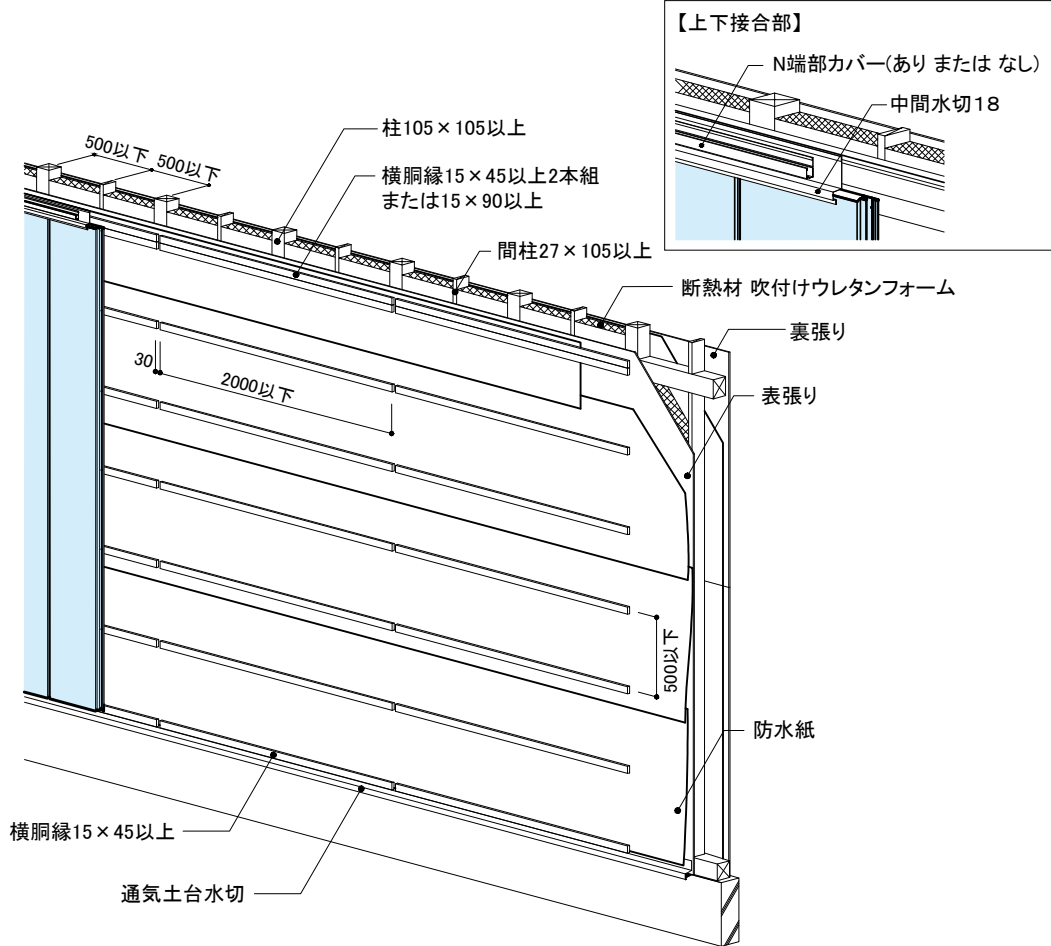

センターサイディング芯材：イソシアヌレートフォーム (HFO)

| 仕様 (概要) | |
|--------------|---|
| 構造 | 木製軸組造 |
| 柱・間柱ピッチ | 500mm以下 (柱サイズ：105×105mm以上、間柱サイズ：27×105mm以上) |
| 胴縁ピッチ | 500mm以下 (胴縁サイズ：15×45mm以上) |
| サイディングの張り方 | 縦張り |
| 上下接合部 | 中間水切18+N端部カバー (あり または なし) |
| 表張り | あり (下表参照) |
| 断熱材 | 吹付け硬質ウレタンフォーム 厚さ50 -5~105 +10mm (日本アクア社製「アクアフォーム」・「アクアフォームライト」に限る) |
| 裏張り | ①せつこうボード 12.5mm以上 または ②強化せつこうボード 12.5mm以上 目地処理材：なし または(1) または(1)および(2) (1)ジョイントコンパウンド系目地処理材 (2)ジョイントテープ (厚さ0.05mm以上、幅20mm以上) |
| 留付け材 | 外装材・役物固定用：①または② ①くぎ、②ねじ 胴部径または呼び径φ2.11mm×長さ38mm以上 胴縁固定用：①または② ①くぎ、②ねじ 胴部径または呼び径φ2.41mm×長さ45mm以上 表張り固定用：①または② ①くぎ、②ねじ 胴部径または呼び径φ1.47mm×長さ19mm以上 裏張り固定用：①または② ①くぎ、②ねじ 胴部径または呼び径φ1.83mm×長さ32mm以上 |
| (表張り面材一覧) | |
| PC030BE-4025 | 木質系ボード (①構造用合板9mm以上、②構造用パネル9mm以上、③パーティクルボード9mm以上、④シーリングボード12mm以上、⑤構造用MDF9mm以上) セメント板 (①硬質木毛セメント板15mm以上、②硬質木片セメント板12mm以上、③パルプセメント板9mm以上、④けい酸カルシウム板9mm以上、⑤両面アクリル系樹脂塗装/パルプ・けい酸質混入セメント板 (「あんしん」) 9mm以上、⑥繊維混入けい酸カルシウム板9mm以上) せつこうボード (①せつこうボード9.5mm以上、②強化せつこうボード12.5mm以上、③両面ボード用原紙張せつこう板9.5mm以上 (吉野石膏社製「EXボード」)、④ボード用原紙張/ガラス繊維混入せつこう板9.5mm以上 (吉野石膏社製「EXハイバー」)) 火山性ガラス質複層板 9mm以上 |

大臣認定別添を必ずご確認ください。

防火

木製
軸組造

ヨコ張り
通気構法

認定番号 PC030BE-4022

対応商品 M型 スマートフラット プレミアム

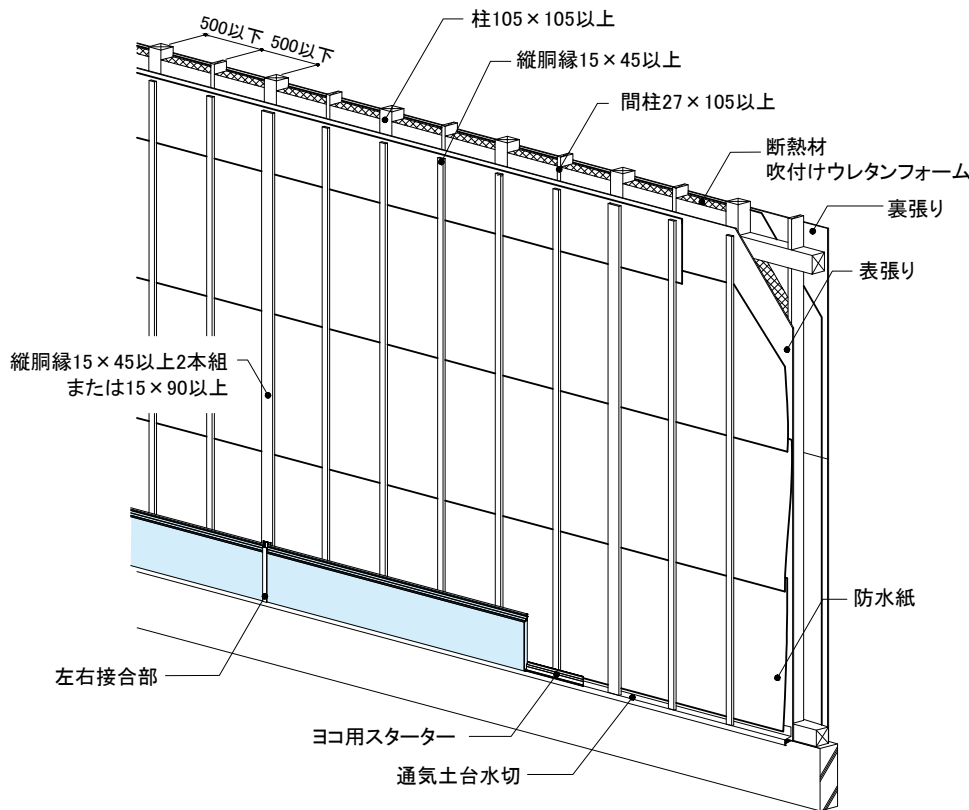

センターサイディング芯材：イソシアヌレートフォーム (HFO)

| 仕様 (概要) | |
|--------------|---|
| 構造 | 木製軸組造 |
| 柱・間柱ピッチ | 500mm以下 (柱サイズ：105×105mm以上、間柱サイズ：27×105mm以上) |
| 胴縁ピッチ | 500mm以下 (胴縁サイズ：15×45mm以上) |
| サイディングの張り方 | 横張り |
| 左右接合部 | 目地受け+目地カバー |
| 表張り | あり (下表参照) |
| 断熱材 | 吹付け硬質ウレタンフォーム 厚さ50 -5~105 +10mm (日本アクア社製「アクアフォーム」・「アクアフォームライト」に限る) |
| 裏張り | ①せっこうボード 12.5mm以上 または ②強化せっこうボード 12.5mm以上 目地処理材：なし または(1) または(1)および(2) (1)ジョイントコンパウンド系目地処理材 (2)ジョイントテープ (厚さ0.05mm以上、幅20mm以上) |
| 留付け材 | 外装材・役物固定用：①または② ①<ぎ>、②ねじ 胴部径または呼び径φ2.11mm×長さ38mm以上 胴縁固定用：①または② ①<ぎ>、②ねじ 胴部径または呼び径φ2.41mm×長さ45mm以上 表張り固定用：①または② ①<ぎ>、②ねじ 胴部径または呼び径φ1.47mm×長さ19mm以上 裏張り固定用：①または② ①<ぎ>、②ねじ 胴部径または呼び径φ1.83mm×長さ32mm以上 |
| 《表張り面材一覧》 | |
| PC030BE-4022 | 木質系ボード (①構造用合板9mm以上、②構造用パネル9mm以上、③パーティクルボード9mm以上、④シーリングボード12mm以上、⑤構造用MDF9mm以上) セメント板 (①硬質木毛セメント板15mm以上、②硬質木片セメント板12mm以上、③バルブセメント板9mm以上、④けい酸カルシウム板9mm以上、⑤両面アクリル系樹脂塗装/バルブ-けい酸質混入セメント板 (「あんしん」) 9mm以上、⑥繊維混入けい酸カルシウム板9mm以上) せっこうボード (①せっこうボード9.5mm以上、②強化せっこうボード12.5mm以上、③両面ボード用原紙張せっこう板9.5mm以上 (吉野石膏社製「EXボード」)、④ボード用原紙張/ガラス繊維混入せっこう板9.5mm以上 (吉野石膏社製「EXハイパー」)) 火山性ガラス質複層板 9mm以上 |

大臣認定別添を必ずご確認ください。

防火構造仕様一覧

技術資料

防火

木製
枠組造

タテ張り

通気構法

認定番号 PC030BE-3959

対応商品 M型 スマートフラット プレミアム

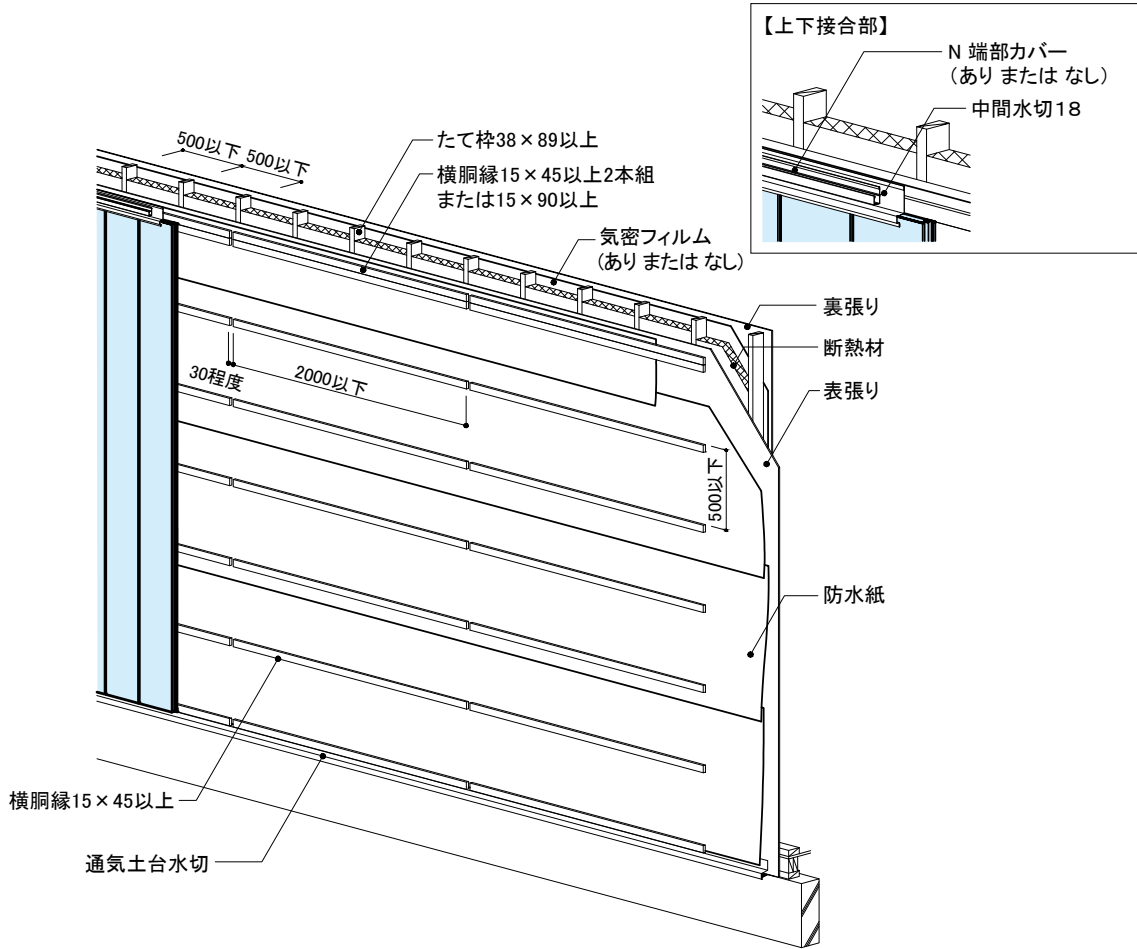

センターサイディング芯材：イソシアヌレートフォーム (HFO)

| 仕様 (概要) | |
|--------------|---|
| 構造 | 木製枠組造 |
| たて枠ピッチ | 500mm以下 (たて枠サイズ: 38×89mm以上) |
| 胴縁ピッチ | 500mm以下 (胴縁サイズ: 15×45mm以上) |
| サイディングの張り方 | 縦張り |
| 上下接合部 | 中間水切18+N 端部カバー(ありまたはなし) |
| 表張り | あり(下表参照) |
| 断熱材 | ①グラスウール 密度10kg/m ³ 以上・50mm以上 または ②ロックウール 密度10kg/m ³ 以上・50mm以上 |
| 裏張り | ①せっこうボード 9.5mm以上 または ②強化せっこうボード 9.5mm以上 目地処理材: なし または(1) または(1)および(2) (1)ジョイントコンパウンド系目地処理材 (2)ジョイントテープ(厚さ0.05mm以上、幅20mm以上) |
| 留付け材 | 外装材・役物固定用: ①または② ①くぎ、②ねじ 胴部径または呼び径φ2.11×長さ38mm以上 胴縁固定用: ①または② ①くぎ、②ねじ 胴部径または呼び径φ2.41×長さ45mm以上 表張り面材固定用・裏張り固定用: ①または② ①くぎ、②ねじ 胴部径または呼び径φ1.83mm×長さ32mm以上 |
| (表張り面材一覧) | |
| PC030BE-3959 | 木質系ボード(①構造用合板9mm以上、②構造用パネル9mm以上、 ③パーティクルボード9mm以上、④シーリングボード12mm以上、⑤構造用MDF9mm以上) セメント板(①硬質木毛セメント板15mm以上、②硬質木片セメント板12mm以上、③バルブセメント板9mm以上、④けい酸カルシウム板9mm以上、⑤両面アクリル樹脂系塗装バルブけい酸質混入セメント板(「あんしん」)9mm以上、⑥繊維混入けい酸カルシウム板9mm以上、⑦アクリル樹脂系塗装繊維混入スラグせっこう板9.5mm以上) せっこうボード(①せっこうボード9.5mm以上、②強化せっこうボード12.5mm以上、③両面ボード用原紙張/せっこう板9.5mm以上(吉野石膏社製「EXボード」)、④ボード用原紙張/ガラス繊維混入せっこう板9.5mm以上(吉野石膏社製「EXハイパー」)) 火山性ガラス質複層板 9mm以上 |

大臣認定別添を必ずご確認ください。

防火

木製
枠組造

ヨコ張り
通気構法

認定番号 PC030BE-3975

対応商品 M型 スマートフラット プレミアム

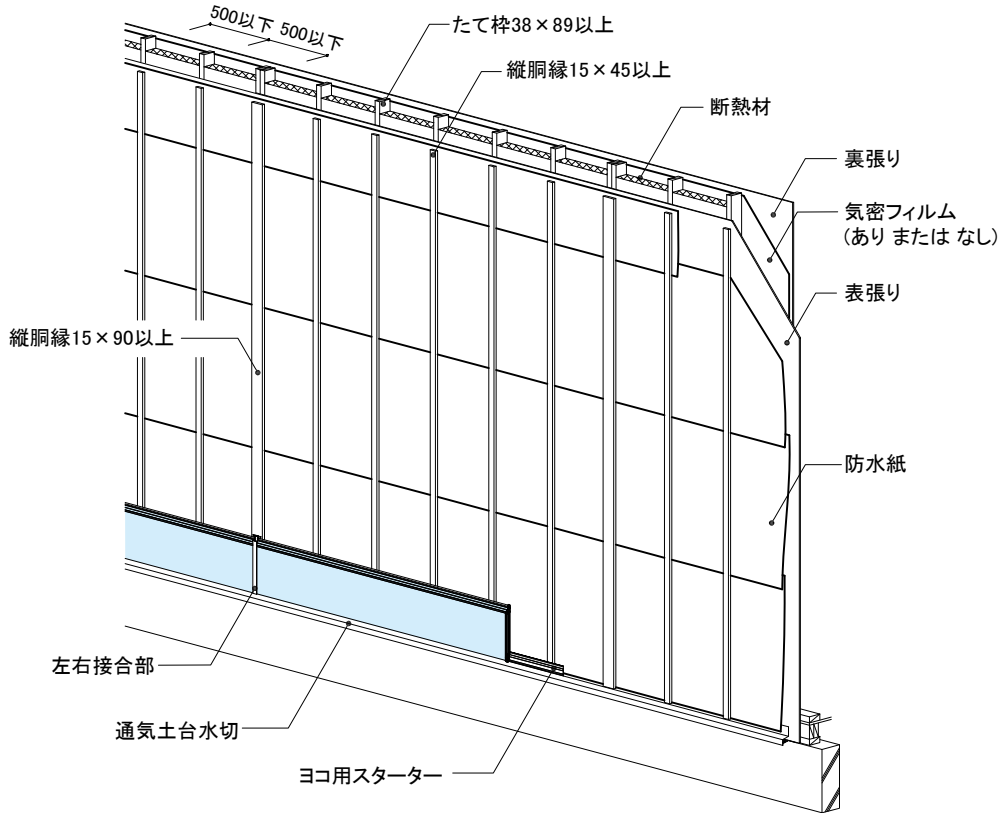

センターサイディング芯材：イソシアヌレートフォーム(HFO)

| 仕様(概要) | |
|--------------|---|
| 構造 | 木製枠組造 |
| たて枠ピッチ | 500mm以下(たて枠サイズ: 38×89mm以上) |
| 胴縁ピッチ | 500mm以下(胴縁サイズ: 15×45mm以上) |
| サイディングの張り方 | 横張り |
| 左右接合部 | 目地受け+目地カバー(段目地含む) |
| 表張り | あり(下表参照) |
| 断熱材 | ①グラスウール 密度10kg/m ³ 以上・50mm以上 または ②ロックウール 密度10kg/m ³ 以上・50mm以上 |
| 裏張り | ①せつこうボード 9.5mm以上 または ②強化せつこうボード 12.5mm以上 目地処理材: なし または(1) または(1)および(2) (1)ジョイントコンパウンド系目地処理材 (2)ジョイントテープ(厚さ0.05mm以上、幅20mm以上) |
| 留付け材 | 外装材・役物固定用: ①または② ①くぎ、②ねじ 胴部径または呼び径φ2.11×長さ38mm以上 胴縁固定用: ①または② ①くぎ、②ねじ 胴部径または呼び径φ2.41×長さ45mm以上 表張り面材固定用・裏張り固定用: ①または② ①くぎ、②ねじ 胴部径または呼び径φ1.83mm×長さ32mm以上 |
| (表張り面材一覧) | |
| PC030BE-3975 | 木質系ボード(①構造用合板9mm以上、②構造用パネル9mm以上、 ③パーティクルボード9mm以上、④シーリングボード12mm以上、⑤構造用MDF9mm以上) セメント板(①硬質木毛セメント板15mm以上、②硬質木片セメント板12mm以上、③バルブセメント板9mm以上、④けい酸カルシウム板9mm以上、⑤両面アクリル樹脂系塗装バルブけい酸質混入セメント板(「あんしん」)9mm以上、⑥繊維混入けい酸カルシウム板9mm以上) せつこうボード(①せつこうボード9.5mm以上、②強化せつこうボード12.5mm以上、③両面ボード用原紙張/せつこう板9.5mm以上(吉野石膏社製「EXボード」)、④ボード用原紙張/ガラス繊維混入せつこう板9.5mm以上(吉野石膏社製「EXハイパー」)) 火山性ガラス質複層板 9mm以上 |

大臣認定別添を必ずご確認ください。

防火構造仕様一覧

技術資料

防火

軽量
鉄骨造

タテ張り

直張り

認定番号 PC030NE-0295(1)、PC030NE-0295(2)

対応商品 M型 スマートフラット プレミアム

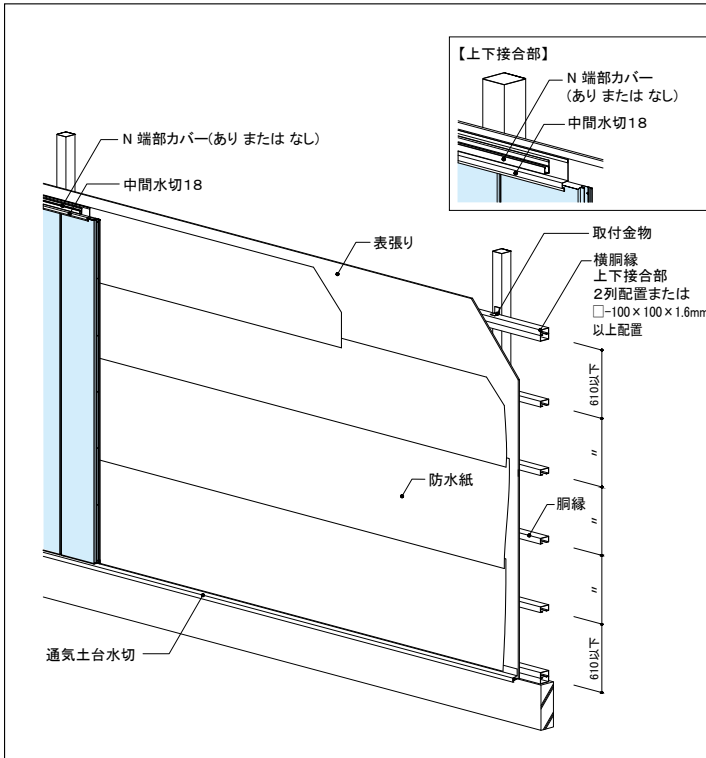

センターサイディング芯材：インソシアヌレートフォーム(HFO)

| 仕様(概要) | |
|------------|--|
| 構造 | 軽量鉄骨造 |
| 胴縁ピッチ | 610mm以下: ①一般構造用軽量形鋼 C-100×50×20×1.6mm以上 または ②一般構造用角形鋼管 □-100×50×1.6mm以上 外装材目地部2列配置 または □-100×100×1.6mm以上1列配置 |
| サイディングの張り方 | 縦張り |
| 上下接合部 | 中間水切18+N 端部カバー(ありまたはなし) |
| 表張り | 材料：①または② ①せつこうボード ②強化せつこうボード 認定番号別に面材の張り方が異なります。下表参照 |
| 断熱材 | なし |
| 裏張り | なし |
| 留付け材 | 外装材・役物固定用：ねじ 呼び径φ4.0mm×長さ30mm以上 表張り固定用：ねじ 呼び径φ3.5mm×25mm以上 |

| <認定番号別表張り面材一覧> | |
|-----------------|----------------------|
| PC030NE-0295(1) | 15mm以上(単張) |
| PC030NE-0295(2) | 9.5mm以上+12.5mm以上(重張) |

大臣認定別添を必ずご確認ください。

防火

軽量
鉄骨造

ヨコ張り

直張り

認定番号 PC030NE-0296(1)、PC030NE-0296(2)

対応商品 M型 スマートフラット プレミアム

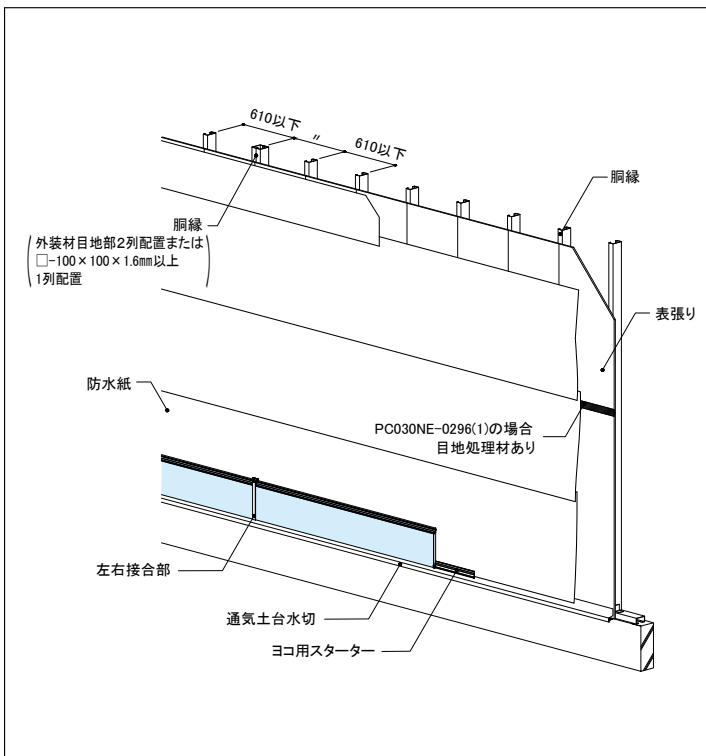

センターサイディング芯材：インソシアヌレートフォーム(HFO)

| 仕様(概要) | |
|------------|--|
| 構造 | 軽量鉄骨造 |
| 胴縁ピッチ | 610mm以下: ①一般構造用軽量形鋼 C-100×50×20×1.6mm以上 または ②一般構造用角形鋼管 □-100×50×1.6mm以上 外装材目地部2列配置 または □-100×100×1.6mm以上1列配置 |
| サイディングの張り方 | 横張り |
| 左右接合部 | 目地受け+目地カバー(段目地含む) |
| 表張り | 材料：①または② ①せつこうボード ②強化せつこうボード 認定番号別に面材の張り方が異なります。下表参照 |
| 断熱材 | なし |
| 裏張り | なし |
| 留付け材 | 外装材・役物固定用：ねじ 呼び径φ4.0mm×長さ30mm以上 表張り固定用：ねじ 呼び径φ3.5mm×25mm以上 |

| <認定番号別表張り面材一覧> | |
|-----------------|--|
| PC030NE-0296(1) | 15mm以上(単張) 胴縁に直行するせつこうボード目地部に目地処理材配置 目地処理材：ポリエステル系繊維不織布張ガラスウール板(スーパーフェルトンII 幅：60mm) |
| PC030NE-0296(2) | 9.5mm以上+12.5mm以上(重張、目地位置ずらし) 目地処理材：不要 |

大臣認定別添を必ずご確認ください。

防火

軽量
鉄骨造

タテ張り
直張り

認定番号 PC030NE-0304(1)、PC030NE-0304(2)、
PC030NE-0304(3)、PC030NE-0304(4)

対応商品 M型 スマートフラット プレミアム

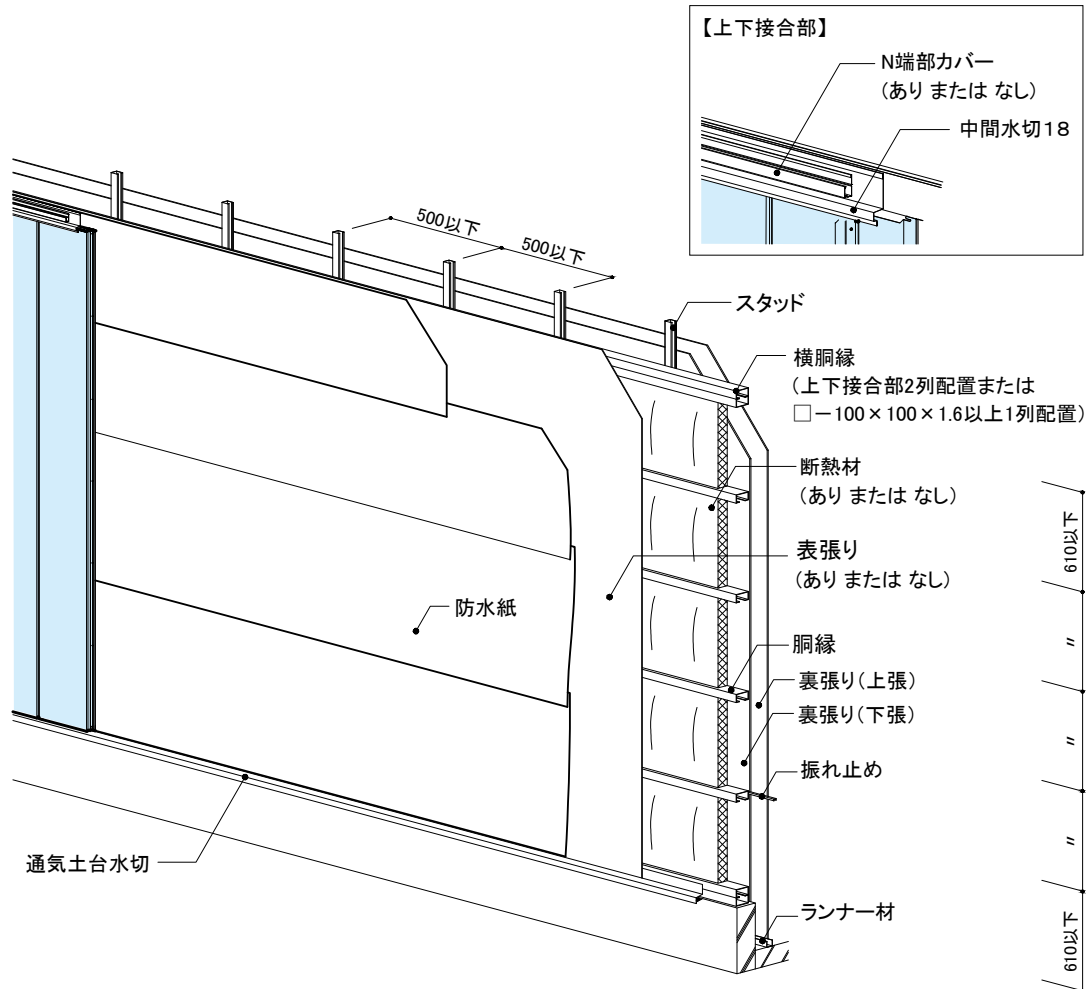

センターサイディング芯材：イソシアヌレートフォーム (HFO)

| 仕様 (概要) | |
|--|--|
| 構造 | 軽量鉄骨造 |
| 胴縁ピッチ | 610mm以下：①一般構造用軽量形鋼 C-100×50×20×1.6mm以上 または ②一般構造用角形鋼管 □-100×50×1.6mm以上 外装材目地部2列配置 または □-100×100×1.6mm以上 |
| 内装下地材 | スタッド：C-45×45×10×0.6mm以上@500mm以下、 ランナー：[-30×47×40×0.6mm以上、振れ止め：[-19×10×1.0mm以上、スペーサー：0.7mm以上 |
| サイディングの張り方 | 縦張り |
| 上下接合部 | 中間水切18+N端部カバー(ありまたはなし) |
| 表張り ありまたはなし (ありまたはなしで 認定番号が異なります) | 木質系ボード(①構造用合板9mm以上、②構造用パネル9mm以上、③パーティクルボード9mm以上、④構造用MDF9mm以上、⑤シーリングボード12mm以上) セメント板(①硬質木片セメント板12mm以上、②硬質木毛セメント板12mm以上、③フレキシブル板9mm以上、④パルプセメント板9mm以上、⑤けい酸カルシウム板9mm以上、⑥両面アクリル系樹脂塗装/パルプ・けい酸質混入セメント板(「あんしん」)9mm以上、⑦繊維混入けい酸カルシウム板9mm以上) せっこうボード(①せっこうボード9.5mm以上、②強化せっこうボード12.5mm、③両面ボード用原紙張/せっこう板9.5mm以上(吉野石膏社製「EXボード」、④ボード用原紙張/ガラス繊維混入せっこう板9.5mm以上(吉野石膏社製「EXハイパー」)) 火山性ガラス質複層板 9mm以上 |
| 断熱材 | ありまたはなし(ありまたはなしで認定番号が異なります) ①グラスウール 密度10kg/m ³ 以上・厚さ50mm以上 または ②ロックウール 密度10kg/m ³ 以上・厚さ50mm以上 |
| 裏張り | 材料：①または②を重張(目地位置100mm以上ずらし) ①せっこうボード9.5mm以上 ②強化せっこうボード12.5mm以上 目地処理材：なし または(1) または(1)および(2) (1)ジョイントコンパウンド系目地処理材 (2)ジョイントテープ |
| 留付け材 | 外装材・役物固定用：ねじ 呼び径φ3.5mm×10mm以上 裏張り固定用：(下張り)ねじ 呼び径φ3.5mm×22mm以上、(上張り)ねじ 呼び径φ3.5mm×32mm以上 表張り固定用：くぎ胴部径φ2.3×32mm以上 または ねじ呼び径φ3.5×25mm以上 |
| 認定番号 | PC030NE-0304(1) 表張りなし、断熱材なし PC030NE-0304(3) 表張りなし、断熱材あり PC030NE-0304(2) 表張りあり、断熱材なし PC030NE-0304(4) 表張りあり、断熱材あり |

大臣認定別添を必ずご確認ください。

防火

軽量
鉄骨造

ヨコ張り

直張り

認定番号 PC030NE-0307(1)、PC030NE-0307(2)

対応商品 M型 スマートフラット プレミアム

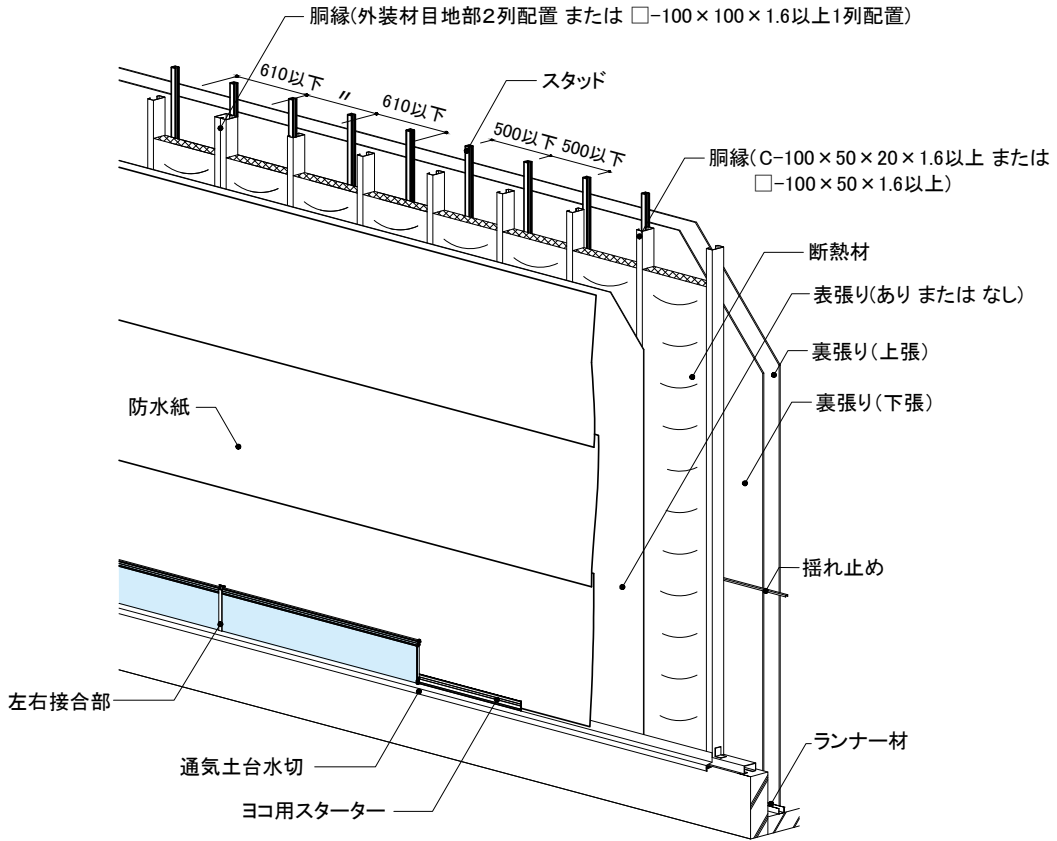

センターサイディング芯材：イソシアヌレートフォーム (HFO)

| 仕様(概要) | |
|------------|---|
| 構造 | 軽量鉄骨造 |
| 胴縁ピッチ | 610mm以下：①一般構造用軽量形鋼 C-100×50×20×1.6mm以上 または ②一般構造用角形鋼管 □-100×50×1.6mm以上 外装材目地部：2列配置 または □-100×100×1.6mm以上1列配置 |
| 内装下地材 | 建築用鋼製下地材 スタッド：C-45×45×10×0.6mm以上 500mm以下、ランナー：[-30×47×40×0.6mm以上、 振れ止め：[-19×10×1.0mm以上、スパーサー：厚さ 0.7mm以上 |
| サイディングの張り方 | 横張り |
| 左右接合部 | 目地受け+目地カバー |
| 表張り | ありまたはなし(認定番号別に面材が異なります。下表参照) |
| 断熱材 | ①グラスウール 密度10kg/m ³ 以上・厚さ65mm以上 または ②ロックウール 密度10kg/m ³ 以上・厚さ65mm以上 |
| 裏張り | 材料：①または②を重ね張り(455mm以上目地ずらし) ①せつこうボード 厚さ：9.5mm以上 ②強化せつこうボード 厚さ：12.5mm以上 目地処理材：なし または(1) または(2) または(1)および(2) (1)ジョイントコンパウンド系目地処理材 (2)ジョイントテープ |
| 留付け材 | 外装材・役物固定用：ねじ 呼び径φ3.5×10mm以上 表張り固定用：ねじ 呼び径φ3.5×25mm以上 裏張り固定用：(下張り)ねじ 呼び径φ3.5×22mm以上 (上張り)ねじ 呼び径φ3.5×32mm以上 |

〈認定番号別表張り面材一覧〉

| | |
|-----------------|---|
| PC030NE-0307(1) | なし |
| PC030NE-0307(2) | 木質系ボード(①構造用合板9mm以上、②構造用パネル9mm以上、③パーティクルボード9mm以上、 ④構造用MDF9mm以上、⑤シーリングボード12mm以上) セメント板(①硬質木片セメント板12mm以上、②硬質木毛セメント板12mm以上、③フレキシブル板9mm以上、 ④バルブセメント板9mm以上、⑤けい酸カルシウム板9mm以上、⑥両面アクリル系樹脂塗装バルブけい酸質混入セメント板 (『あんしんJ』)9mm以上、⑦繊維混入けい酸カルシウム板9mm以上) せつこうボード(①せつこうボード9.5mm以上、②強化せつこうボード12.5mm以上、③両面ボード用原紙張せつこう板9.5mm 以上(吉野石膏社製「EXボード」)、④ボード用原紙張/ガラス繊維混入せつこう板9.5mm以上(吉野石膏社製「EXハイバー」)) 火山性ガラス質複層板 9mm以上 |

大臣認定別添を必ずご確認ください。

45分
準耐火

軽量
鉄骨造

タテ張り

直張り

認定番号 QF045NE-0069(1)、QF045NE-0069(2)、
QF045NE-0069(3)

対応商品 M型 スマートフラット プレミアム

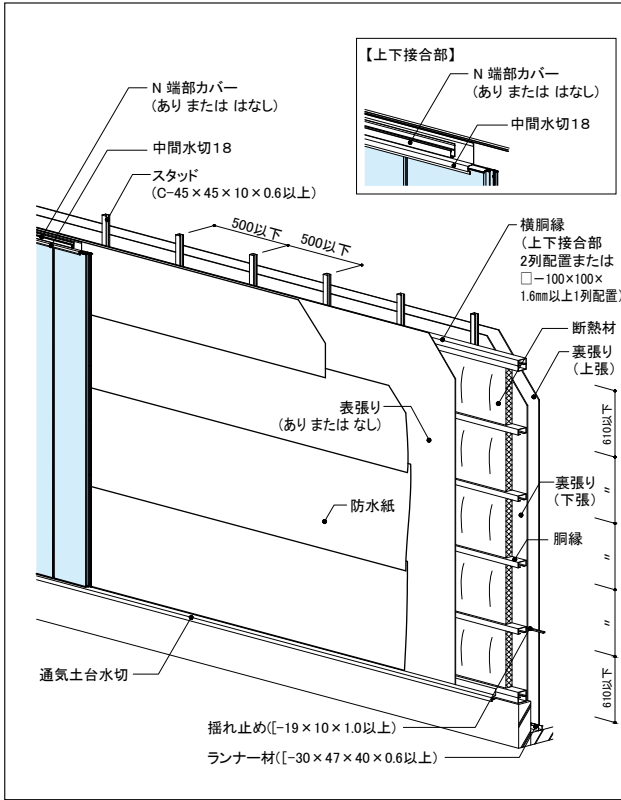

センターサイディング芯材：イソシアヌレートフォーム (HFO)

| 仕様 (概要) | |
|------------|--|
| 構造 | 軽量鉄骨造 |
| 胴縁ピッチ | 610mm以下：①一般構造用軽量形鋼 C-100×50×20×1.6mm以上 または ②一般構造用角形鋼管 □-100×50×1.6mm以上 外装材目地部2列配置 または □-100×100×1.6mm以上1列配置 |
| 内装下地材 | 建築用鋼製下地材 スタッド：C-45×45×10×0.6mm以上 500mm以下、 ランナー：[-30×47×40×0.6mm以上、 振れ止め：[-19×10×1.0mm以上、スプーサー：厚さ 0.7mm以上 |
| サイディングの張り方 | 縦張り |
| 上下接合部 | 中間水切18+N 端部カバー(ありまたはなし) |
| 断熱材 | ①グラスウール 密度10kg/m ³ 以上・厚さ100mm以上 または ②ロックウール 密度10kg/m ³ 以上・厚さ100mm以上 |
| 裏張り | 材料：①または② ①せつこうボード ②強化せつこうボード 厚さ：12.5mm以上+9.5mm以上重張(100mm以上目地位置ずらし) 目地処理材：なし または(1) または(2) または(1)および(2) (1)ジョイントコンパウンド系目地処理材 (2)ジョイントテープ |
| 留付け材 | 外装材・役物固定用：ねじ呼び径φ3.5mm×10mm以上 裏張り固定用：(下張り)ねじ呼び径φ3.5mm×22mm以上、 (上張り)ねじ呼び径φ3.5mm×32mm以上 |

(認定番号別表張り面材一覧)

| | |
|-----------------|--|
| QF045NE-0069(1) | なし |
| QF045NE-0069(2) | 単張 木質系ボード(①構造用合板9mm以上、②構造用パネル9mm以上、③パーティクルボード9mm以上、④構造用MDF9mm以上、⑤シーリングボード12mm以上) セメント板(①硬質木片セメント板12mm以上、②硬質木毛セメント板12mm以上、③フレキシブル板9mm以上、④バルブセメント板9mm以上、⑤けい酸カルシウム板9mm以上、⑥両面アクリル系樹脂塗装バルブけい酸質混入セメント板(「あんしん」)9mm以上、⑦繊維混入けい酸カルシウム板9mm以上) せつこうボード(①せつこうボード9.5mm以上、②強化せつこうボード12.5mm以上、③両面ボード用原紙張/せつこう板9.5mm以上(吉野石膏社製「EXボード」)、④ボード用原紙張/ガラス繊維混入せつこう板9.5mm以上(吉野石膏社製「EXハイバーJ」)) 火山性ガラス質複層板 9mm以上 |
| QF045NE-0069(3) | 重張 同上 |

大臣認定別添を必ずご確認ください。

45分
準耐火

軽量
鉄骨造

ヨコ張り

直張り

認定番号 QF045NE-0068(1)、QF045NE-0068(2)、
QF045NE-0068(3)

対応商品 M型 スマートフラット プレミアム

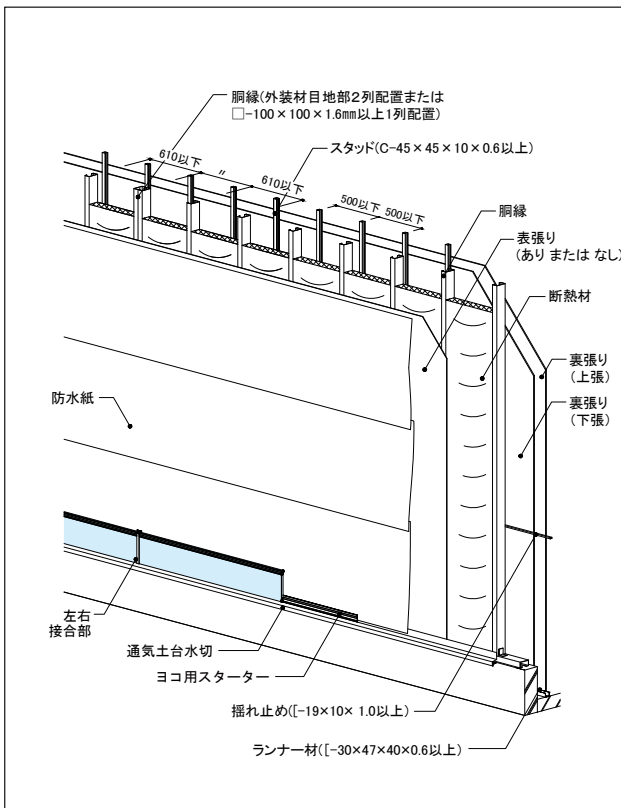

センターサイディング芯材：イソシアヌレートフォーム (HFO)

| 仕様 (概要) | |
|------------|--|
| 構造 | 軽量鉄骨造 |
| 胴縁ピッチ | 610mm以下：①一般構造用軽量形鋼 C-100×50×20×1.6mm以上 または ②一般構造用角形鋼管 □-100×50×1.6mm以上 外装材目地部2列配置 または □-100×100×1.6mm以上1列配置 |
| 内装下地材 | 建築用鋼製下地材 スタッド：C-45×45×10×0.6mm以上 500mm以下、 ランナー：[-30×47×40×0.6mm以上、 振れ止め：[-19×10×1.0mm以上、スプーサー：厚さ 0.7mm以上 |
| サイディングの張り方 | 横張り |
| 左右接合部 | 目地受け+目地カバー |
| 断熱材 | ①グラスウール 密度10kg/m ³ 以上・厚さ100mm以上 または ②ロックウール 密度10kg/m ³ 以上・厚さ100mm以上 |
| 裏張り | 材料：①または② ①せつこうボード ②強化せつこうボード 厚さ：12.5mm以上+9.5mm以上重張(455mm以上目地位置ずらし) 目地処理材：なし または(1) または(2) または(1)および(2) (1)ジョイントコンパウンド系目地処理材 (2)ジョイントテープ |
| 留付け材 | 外装材・役物固定用：ねじ呼び径φ3.5mm×10mm以上 裏張り固定用：(下張り)ねじ呼び径φ3.5mm×22mm以上、 (上張り)ねじ呼び径φ3.5mm×32mm以上 |

(認定番号別表張り面材一覧)

| | |
|-----------------|--|
| QF045NE-0068(1) | なし |
| QF045NE-0068(2) | 単張 木質系ボード(①構造用合板9mm以上、②構造用パネル9mm以上、③パーティクルボード9mm以上、④構造用MDF9mm以上、⑤シーリングボード12mm以上) セメント板(①硬質木片セメント板12mm以上、②硬質木毛セメント板12mm以上、③フレキシブル板9mm以上、④バルブセメント板9mm以上、⑤けい酸カルシウム板9mm以上、⑥両面アクリル系樹脂塗装バルブけい酸質混入セメント板(「あんしん」)9mm以上、⑦繊維混入けい酸カルシウム板9mm以上) せつこうボード(①せつこうボード9.5mm以上、②強化せつこうボード12.5mm以上、③両面ボード用原紙張/せつこう板9.5mm以上(吉野石膏社製「EXボード」)、④ボード用原紙張/ガラス繊維混入せつこう板9.5mm以上(吉野石膏社製「EXハイバーJ」)) 火山性ガラス質複層板 9mm以上 |
| QF045NE-0068(3) | 重張 同上 |

大臣認定別添を必ずご確認ください。

防耐火構造仕様一覧

技術資料

45分
準耐火

木製
軸組造

タテ張り

通気構法

認定番号 QF045BE-1630

対応商品 M型 スマートフラット プレミアム

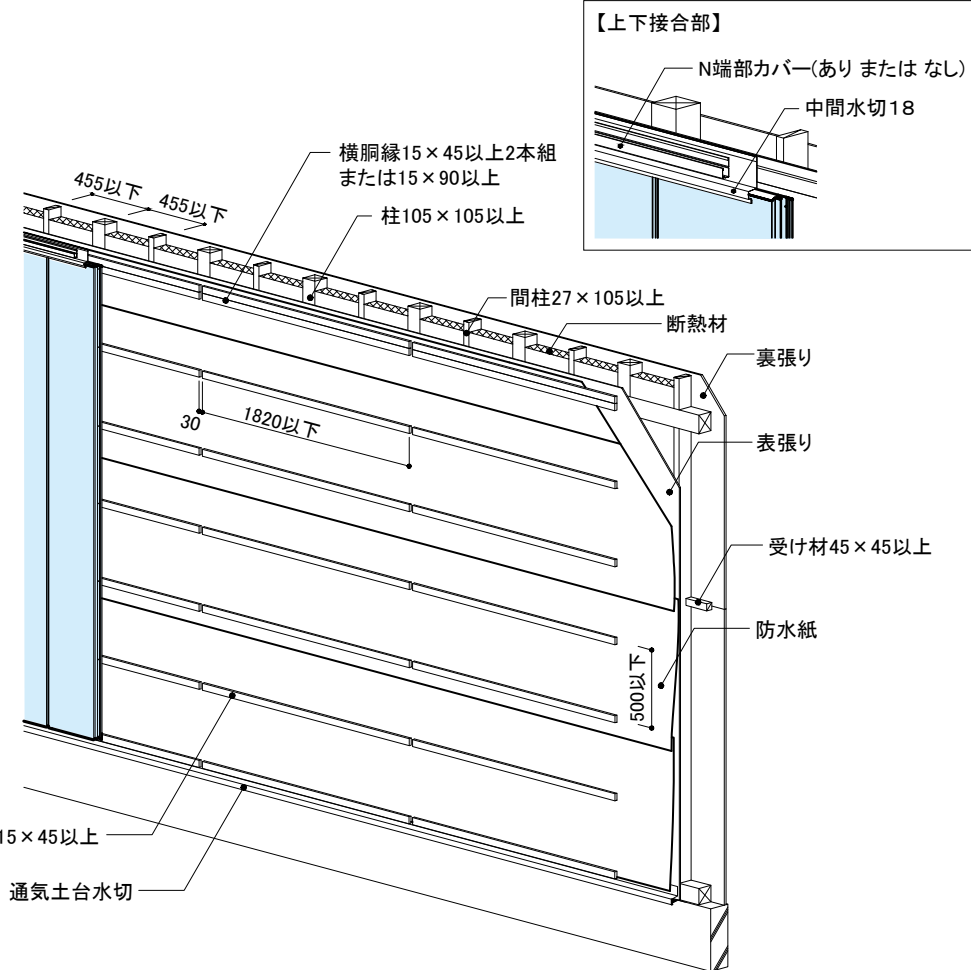

センターサイディング芯材：インシアムレートフォーム (HFO)

| 仕様 (概要) | |
|--------------|---|
| 構造 | 木製軸組造 |
| 柱・間柱ピッチ | 455mm以下 (柱サイズ：105×105mm以上、間柱サイズ：27×105mm以上) |
| 胴縁ピッチ | 500mm以下 (胴縁サイズ：15×45mm以上) |
| サイディングの張り方 | 縦張り |
| 上下接合部 | 中間水切18+N端部カバー(ありまたはなし) |
| 表張り | あり(下表参照) |
| 断熱材 | ①グラスウール 密度10kg/m ³ 以上・65mm以上 または ②ロックウール 密度10kg/m ³ 以上・65mm以上 |
| 裏張り | 強化せっこうボード GB-F (V) 15mm以上 目地処理材：なし または(1) または(1)および(2) (1)ジョイントコンパウンド系目地処理材 (2)ジョイントテープ (厚さ0.05mm以上、幅20mm以上) 裏張りの横目地部となる箇所にはあらかじめ受け材(45×45mm以上)を配置する。 |
| 留付け材 | 外装材・役物固定用：①または② ①くぎ、②ねじ 胴部径または呼び径φ2.11mm×長さ38mm以上 胴縁・受け材固定用：①または② ①くぎ、②ねじ 胴部径または呼び径φ2.41mm×長さ45mm以上 表張り固定用：①または② ①くぎ、②ねじ 胴部径または呼び径φ1.47mm×長さ19mm以上 裏張り固定用：ねじ 呼び径φ3.8mm×長さ32mm以上 |
| 《表張り面材一覧》 | |
| QF045BE-1630 | 木質系ボード(①構造用合板9mm以上、②構造用パネル9mm以上、③パーティクルボード9mm以上、④シーリングボード12mm以上、⑤構造用MDF9mm) セメント板(①硬質木毛セメント板15mm以上、②硬質木片セメント板12mm以上、③パルプセメント板9mm、④けい酸カルシウム板9mm以上、⑤両面アクリル系樹脂塗装/パルプ・けい酸質混入セメント板(「あんしん」)9mm以上、⑥繊維混入けい酸カルシウム板9mm以上) せっこうボード(①せっこうボード9.5mm以上、②強化せっこうボード12.5mm以上、③両面ボード用原紙張/せっこう板9.5mm以上(吉野石膏社製「EXボード」)、④ボード用原紙張/ガラス繊維混入せっこう板9.5mm以上(吉野石膏社製「EXハイパー」)) 火山性ガラス質複層板 9mm以上 |

大臣認定別添を必ずご確認ください。

45分
準耐火

木製
軸組造

ヨコ張り

通気構法

認定番号 QF045BE-1631

対応商品 M型 スマートフラット プレミアム

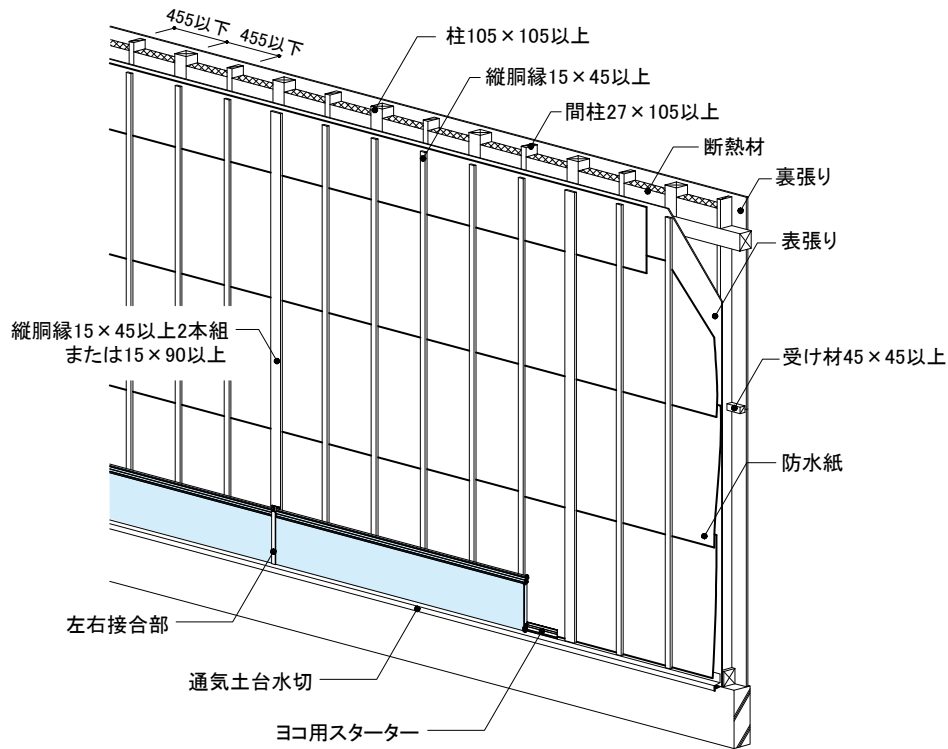

センターサイディング芯材：イソシアヌレートフォーム (HFO)

| 仕様 (概要) | |
|--------------|---|
| 構造 | 木製軸組造 |
| 柱・間柱ピッチ | 455mm以下 (柱サイズ：105×105mm以上、間柱サイズ：27×105mm以上) |
| 胴縁ピッチ | 455mm以下 (胴縁サイズ：15×45mm以上) |
| サイディングの張り方 | 横張り |
| 左右接合部 | 目地受け+目地カバー |
| 表張り | あり(下表参照) |
| 断熱材 | ①グラスウール 密度10kg/m ³ 以上・65mm以上 または ②ロックウール 密度10kg/m ³ 以上・65mm以上 |
| 裏張り | 強化せっこうボード GB-F (V) 15mm以上 目地処理材：なし または(1) または(1)および(2) (1)ジョイントコンパウンド系目地処理材 (2)ジョイントテープ (厚さ0.05mm以上、幅20mm以上) 裏張りの横目地部となる箇所にはあらかじめ受け材(45×45mm以上)を配置する。 |
| 留付け材 | 外装材・役物固定用：①または② ①<ぎ、②ねじ 胴部径または呼び径φ2.11mm×長さ38mm以上 胴縁・受け材固定用：①または② ①<ぎ、②ねじ 胴部径または呼び径φ2.41mm×長さ45mm以上 表張り固定用：①または② ①<ぎ、②ねじ 胴部径または呼び径φ1.47mm×長さ19mm以上 裏張り固定用：ねじ 呼び径φ3.8mm×長さ32mm以上 |
| (表張り面材一覧) | |
| QF045BE-1631 | 木質系ボード(①構造用合板9mm以上、②構造用パネル9mm以上、③パーティクルボード9mm以上、④シーリングボード12mm以上、⑤構造用MDF9mm以上) セメント板(①硬質木毛セメント板15mm以上、②硬質木片セメント板12mm以上、③バルブセメント板9mm以上、④けい酸カルシウム板9mm以上、⑤両面アクリル系樹脂塗装/バルブ・けい酸質混入セメント板(『あんしん』)9mm以上、⑥繊維混入けい酸カルシウム板9mm以上) せっこうボード(①せっこうボード9.5mm以上、②強化せっこうボード12.5mm以上、③両面ボード用原紙張/せっこう板9.5mm以上(吉野石膏社製「EXボード」)、④ボード用原紙張/ガラス繊維混入せっこう板9.5mm以上(吉野石膏社製「EXハイパー」)) 火山性ガラス質複層板 9mm以上 |

大臣認定別添を必ずご確認ください。

防火

木製
軸組造

タテ張り

通気構法

認定番号 PC030BE-3910-1

対応商品 NS型 ネオスパン プレミアム
N型 カーレンリーフ プレミアム

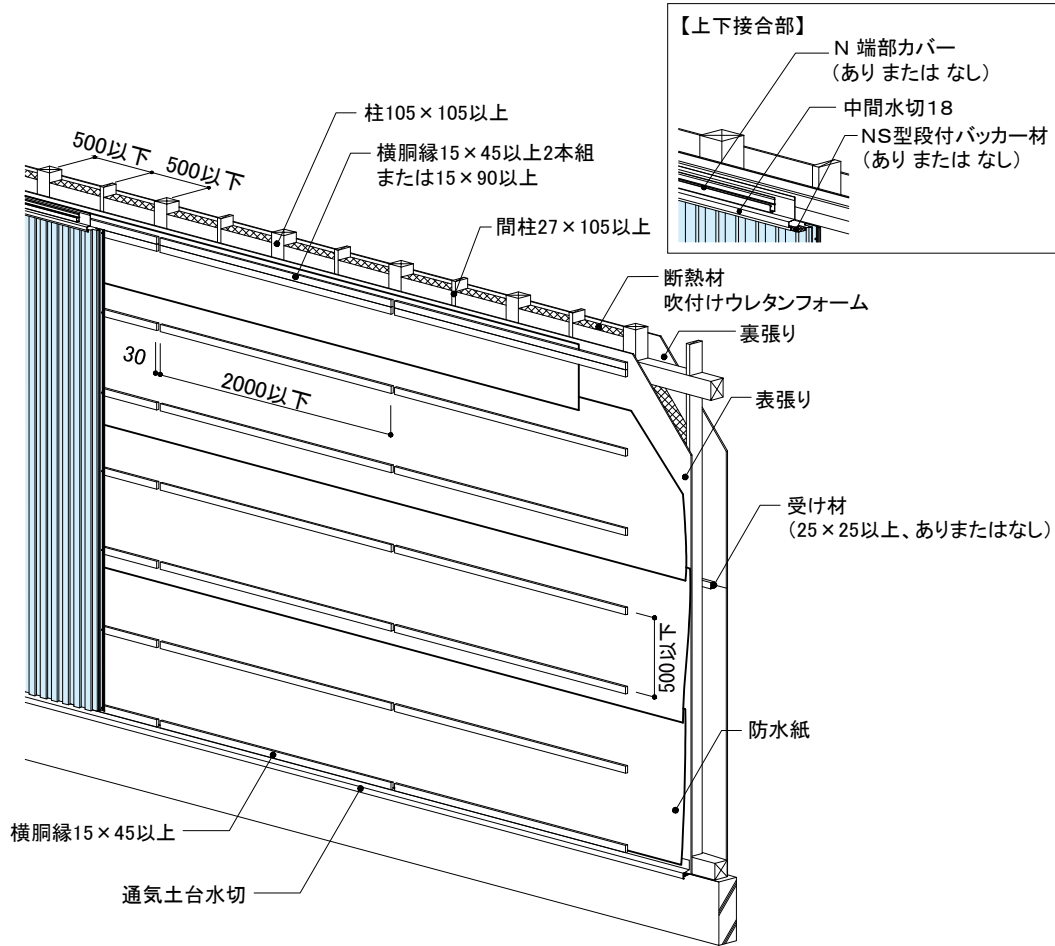

センターサイディング芯材：イソシアヌレートフォーム (HFO)

| 仕様 (概要) | |
|------------|---|
| 構造 | 木製軸組造 |
| 柱・間柱ピッチ | 500mm以下 (柱サイズ：105×105mm以上、間柱サイズ：27×105mm以上) |
| 胴縁ピッチ | 500mm以下 (胴縁サイズ：15×45mm以上) |
| サイディングの張り方 | 縦張り |
| 上下接合部 | 中間水切18+N 端部カバー (あり または なし) + NS型段付バッカー材 (あり または なし) |
| 表張り | 木質系ボード (①構造用合板9mm以上、②構造用パネル9mm以上、③パーティクルボード9mm以上、④シーリングボード12mm以上、⑤構造用MDF9mm以上) セメント板 (①硬質木毛セメント板15mm以上、②硬質木片セメント板15mm以上、③バルブセメント板9mm以上、④けい酸カルシウム板9mm以上、⑤両面アクリル樹脂系塗装/バルブ・けい酸質混入セメント板 (「あんしん」) 9mm以上、⑥繊維混入けい酸カルシウム板9mm以上、⑦アクリル樹脂系塗装/繊維混入スラグせっこう板9.5mm以上) せっこうボード (①せっこうボード9.5mm以上、②強化せっこうボード12.5mm以上、③両面ボード用原紙張/せっこう板9.5mm以上 (吉野石膏社製「EXボード」)、④ボード用原紙張/ガラス繊維混入せっこう板9.5mm以上 (吉野石膏社製「EXハイパー」)) 火山性ガラス質複層板 9mm以上 |
| 断熱材 | 吹付けウレタンフォーム 厚さ50.5~105+10mm (日本アクア社製「アクアフォーム・アクアフォームライト」に限る) |
| 裏張り | ①せっこうボード 12.5mm以上 または ②強化せっこうボード 12.5mm以上 目地処理材：なし または (1) または (1)および(2) (1)ジョイントコンパウンド系目地処理材 100g/m以上 (2)ジョイントテープ (厚さ0.05mm以上、幅20mm以上) |
| 留付け材 | 外装材・役物固定用：①または② ①<ぎ 胴部径φ2.15mm×長さ38mm以上、②ねじ 呼び径φ3mm×長さ38mm以上 胴縁・受け材固定用：①または② ①<ぎ 胴部径φ2.45mm×長さ45mm以上、②ねじ 呼び径φ3mm×長さ45mm以上 表張り面材固定用：①または② ①<ぎ 胴部径φ1.50mm×長さ19mm以上、②ねじ 呼び径φ3mm×長さ19mm以上 裏張り固定用：①または② ①<ぎ 胴部径φ1.90mm×長さ32mm以上、②ねじ 呼び径φ3mm×長さ32mm以上 |
| 認定番号 | PC030BE-3910-1 |

大臣認定別添を必ずご確認ください。

防火

木製
軸組造

タテ張り
通気構法

認定番号 PC030BE-3714-1(2)

対応商品 NS型 ネオスパン プレミアム
N型 カーレンリーフ プレミアム

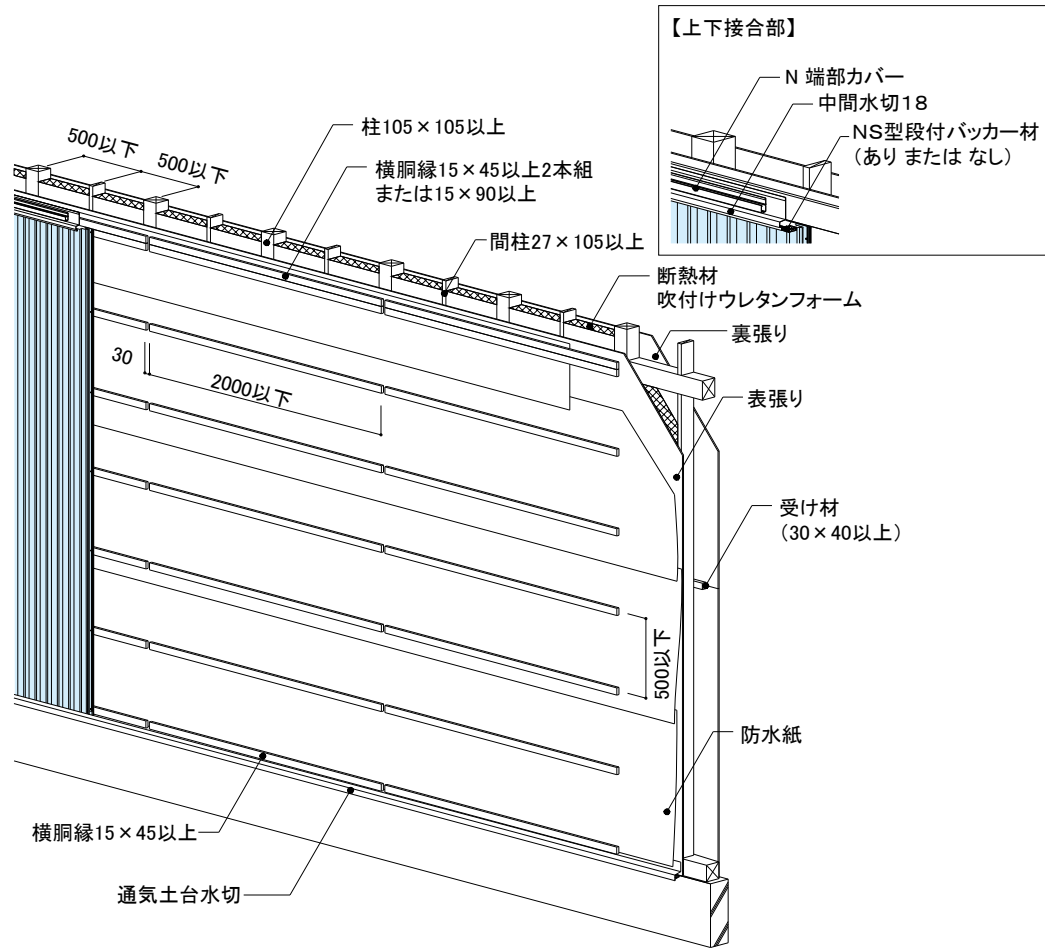

センターサイディング芯材：イソシアヌレートフォーム (HFO)

| 仕様 (概要) | |
|-------------------|---|
| 構造 | 木製軸組造 |
| 柱・間柱ピッチ | 500mm以下 (柱サイズ：105×105mm以上、間柱サイズ：27×105mm以上) |
| 胴縁ピッチ | 500mm以下 (胴縁サイズ：15×45mm以上) |
| サイディングの張り方 | 縦張り |
| 上下接合部 | 中間水切18+N 端部カバー+NS型段付バツカー材 (あり または なし) |
| 表張り | あり (下表参照) |
| 断熱材 | 吹付け硬質ウレタンフォーム 厚さ83±8mm (日本アクア社製「アクアフォーム・アクアフォームライト」に限る) |
| 裏張り | ①せっこうボード 12.5mm以上 または ②強化せっこうボード 12.5mm以上 目地処理材：なし または(1) または(1)および(2) (1)ジョイントコンパウンド系目地処理材 100g/m以上 (2)ジョイントテープ (厚さ0.05mm以上、幅20mm以上) 裏張りの横目地部となる箇所にはあらかじめ受け材(30×40mm以上)を配置する |
| 留付け材 | 外装材・役物固定用：①または② ①リングくぎ 胴部径φ2.3mm×長さ38mm以上、②ねじ 呼び径φ3mm×長さ38mm以上 胴縁・受け材固定用：①または② ①くぎ 胴部径φ2.45mm×長さ45mm以上、②ねじ 呼び径φ3mm×長さ45mm以上 表張り面材固定用：①または② ①くぎ 胴部径φ1.47mm×長さ19mm以上、②ねじ 呼び径φ3mm×長さ19mm以上 裏張り固定用：①または② ①くぎ 胴部径φ1.83mm×長さ32mm以上、②ねじ 呼び径φ3mm×長さ32mm以上 |
| (表張り面材一覧) | |
| PC030BE-3714-1(2) | 木質系ボード (①構造用合板5.5mm以上、②構造用パネル7.5mm以上、③パーティクルボード9mm以上、④シーリングボード9mm以上、⑤ハードファイバーボード2.5mm以上、⑥ミディアムデンシティファイバーボード7mm以上) セメント板 (①硬質木毛セメント板15mm以上、②硬質木片セメント板12mm以上、③フレキシブル板3mm以上、④バルブセメント板6mm以上、⑤けい酸カルシウム板5mm以上、⑥両面アクリル樹脂系塗装バルブけい酸質混入セメント板 (『あんしん』) 9mm以上、⑦繊維混入けい酸カルシウム板5mm以上) せっこうボード (①せっこうボード9.5mm以上、②強化せっこうボード12.5mm以上) 火山性ガラス質複層板 9mm以上 |

大臣認定別添を必ずご確認ください。

防耐火構造仕様一覧

技術資料

防火

木製
軸組造

タテ張り

通気構法

認定番号 PC030BE-3795-2(1)、PC030BE-3795-2(2)

対応商品 NS型 ネオスパン プレミアム
N型 カーレンリーフ プレミアム

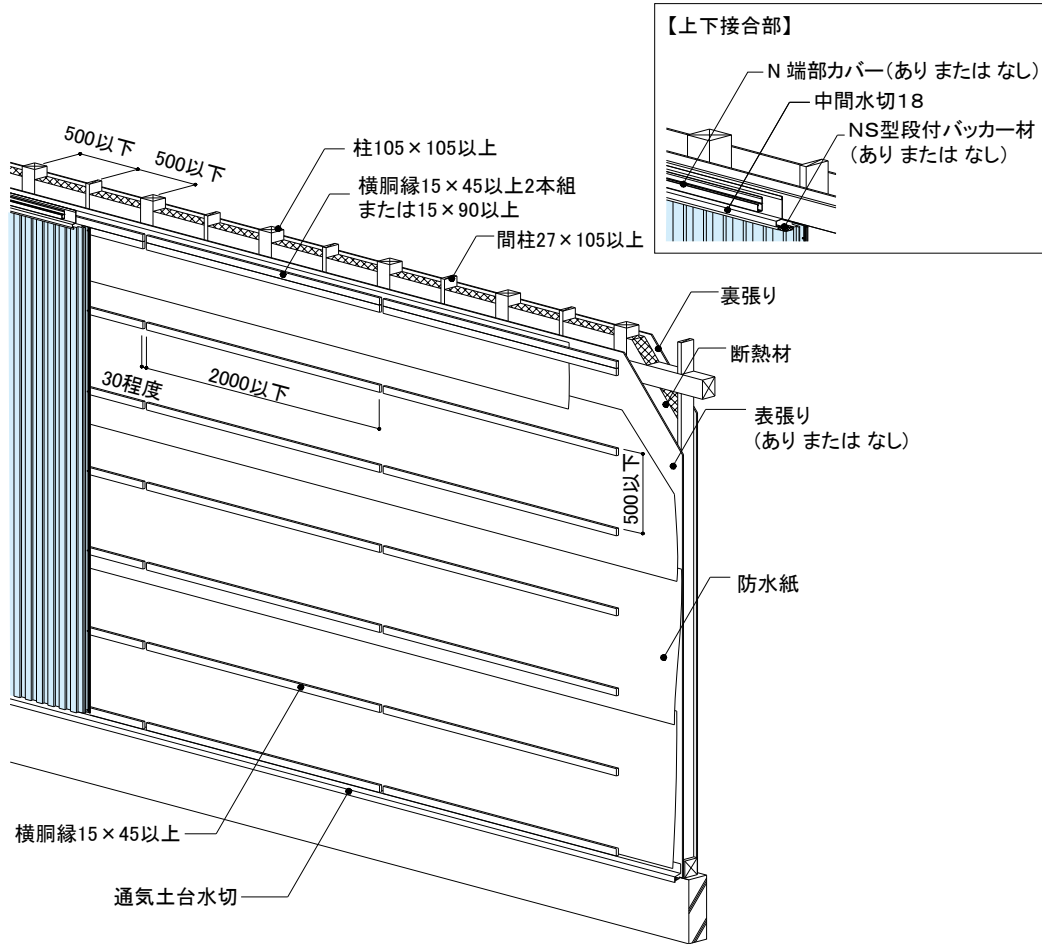

センターサイディング芯材：イソシアヌレートフォーム (HFO)

| 仕様 (概要) | |
|------------|--|
| 構造 | 木製軸組造 |
| 柱・間柱ピッチ | 500mm以下 (柱サイズ：105×105mm以上、間柱サイズ：27×105mm以上) |
| 胴縁ピッチ | 500mm以下 (胴縁サイズ：15×45mm以上) |
| サイディングの張り方 | 縦張り |
| 上下接合部 | 中間水切18+N 端部カバー (あり または なし) + NS型段付バッカー材 (あり または なし) |
| 表張り | ありまたはなし (認定番号別に面材が異なります。下表参照) |
| 断熱材 | ①グラスウール 密度10kg/m ³ 以上・50mm以上 または ②ロックウール 密度10kg/m ³ 以上・50mm以上 |
| 裏張り | ①せつこうボード 9.5mm以上 または ②強化せつこうボード 9.5mm以上 目地処理材：なし または(1) または(1)および(2) (1)ジョイントコンパウンド系目地処理材 100g/m以上 (2)ジョイントテープ (厚さ0.05mm以上、幅20mm以上) |
| 留付け材 | 外装材・役物固定用：①または② ①リングくぎ 胴部径φ2.3mm×長さ38mm以上、②ねじ 呼び径φ3mm×長さ38mm以上 胴縁固定用：①または② ①くぎ 胴部径φ2.45mm×長さ45mm以上、②ねじ 呼び径φ3mm×長さ45mm以上 表張り面材固定用：①または② ①くぎ 胴部径φ1.47mm×長さ19mm以上、②ねじ 呼び径φ3mm×長さ19mm以上 裏張り固定用：①または② ①くぎ 胴部径φ1.83mm×長さ32mm以上、②ねじ 呼び径φ3mm×長さ32mm以上 |

《認定番号別表張り面材一覧》

| | |
|-------------------|--|
| PC030BE-3795-2(1) | なし |
| PC030BE-3795-2(2) | 木質系ボード (①構造用合板5.5mm以上、②構造用パネル7.5mm以上、③パーティクルボード9mm以上、④シーリングボード9mm以上、⑤ハードファイバーボード2.5mm以上、⑥ミディアムデンシティファイバーボード7mm以上) セメント板 (①硬質木毛セメント板15mm以上、②硬質木片セメント板12mm以上、③フレキシブル板3mm以上、④パルプセメント板6mm以上、⑤けい酸カルシウム板5mm以上、⑥両面アクリル樹脂系塗装パルプけい酸混入セメント板 (あんしん)) 9mm以上、⑦繊維混入けい酸カルシウム板5mm以上、⑧アクリル樹脂系塗装/繊維混入スラグせつこう板9.5mm以上) せつこうボード (①せつこうボード9.5mm以上、②強化せつこうボード12.5mm以上、③両面ボード用原紙張りせつこう板9.5mm以上 (吉野石膏社製「EXボード」)、④ボード用原紙張/ガラス繊維混入せつこう板9.5mm以上 (吉野石膏社製「EXハイバー」)) 火山性ガラス質複層板 9mm以上 |

大臣認定別添を必ずご確認ください。

防火

木製
軸組造

ヨコ張り
通気構法

認定番号 PC030BE-3569-3(1)、PC030BE-3569-3(2)

対応商品 NS型 ネオスパン プレミアム
N型 カーレンリーフ プレミアム

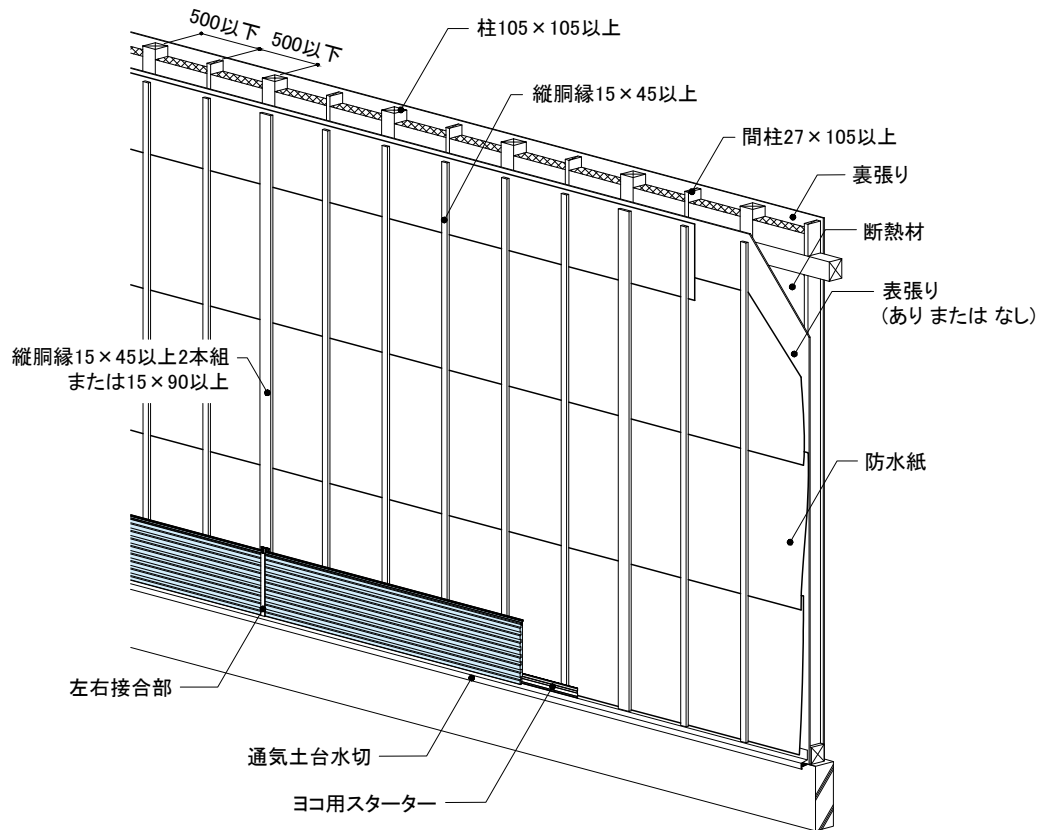

センターサイディング芯材：イソシアヌレートフォーム (HFO)

| 仕様 (概要) | |
|------------|--|
| 構造 | 木製軸組造 |
| 柱・間柱ピッチ | 500mm以下 (柱サイズ：105×105mm以上、間柱サイズ：27×105mm以上) |
| 胴縁ピッチ | 500mm以下 (胴縁サイズ：15×45mm以上) |
| サイディングの張り方 | 横張り |
| 左右接合部 | 目地受け+目地カバー (段目地含む) |
| 表張り | ありまたはなし (認定番号別に面材が異なります。下表参照) |
| 断熱材 | ①グラスウール 密度10kg/m以上・50mm以上 または ②ロックウール 密度10kg/m以上・50mm以上 |
| 裏張り | ①せっこうボード 9.5mm以上 または ②強化せっこうボード 9.5mm以上 目地処理材：なし または(1) または(1)および(2) (1)ジョイントコンパウンド系目地処理材 100g/m以上 (2)ジョイントテープ (厚さ0.05mm以上、幅20mm以上) |
| 留付け材 | 外装材・役物固定用：①または② ①リングくぎ 胴径部φ2.3mm×長さ38mm以上、②ねじ 呼び径φ3mm×長さ38mm以上 胴縁固定用：①または② ①くぎ 胴径部φ2.45mm×長さ45mm以上、②ねじ 呼び径φ3mm×長さ45mm以上 表張り面材①または② ①くぎ 胴径部φ1.5mm×長さ19mm以上、②ねじ 呼び径φ3mm×長さ19mm以上 裏張り固定用：①または② ①くぎ 胴径部φ1.9mm×長さ32mm以上、②ねじ 呼び径φ3mm×長さ32mm以上 |

〈認定番号別表張り面材一覧〉

| | |
|-------------------|--|
| PC030BE-3569-3(1) | なし |
| PC030BE-3569-3(2) | 木質系ボード (①構造用合板5.5mm以上、②構造用パネル7.5mm以上、③パーティクルボード9mm以上、④ハードボード2.5mm以上、⑤シーリングボード9mm以上、⑥ミディアムデンシティファイバーボード7mm以上) セメント板 (①硬質木毛セメント板15mm以上、②硬質木片セメント板12mm以上、③フレキシブル板3mm以上、④パルプセメント板6mm以上、⑤けい酸カルシウム板5mm以上、⑥両面アクリル樹脂系塗装パルプけい酸質混入セメント板 (『あんしん』) 9mm以上、⑦繊維混入けい酸カルシウム板5mm以上、⑧アクリル樹脂系塗装繊維混入スラグせっこう板9.5mm以上) せっこうボード (①せっこうボード9.5mm以上、②強化せっこうボード12.5mm以上、③両面ボード用原紙張りせっこう板9.5mm以上 (吉野石膏社製「EXボード」)、④ボード用原紙張/ガラス繊維混入せっこう板9.5mm以上 (吉野石膏社製「EXハイパー」)) 火山性ガラス質複層板 9mm以上 |

大臣認定別添を必ずご確認ください。

防火構造仕様一覧

技術資料

防火

木製
軸組造

タテ張り

通気構法

認定番号 PC030BE-3992

対応商品 NS型 ネオスパン プレミアム
N型 カーレンリーフ プレミアム

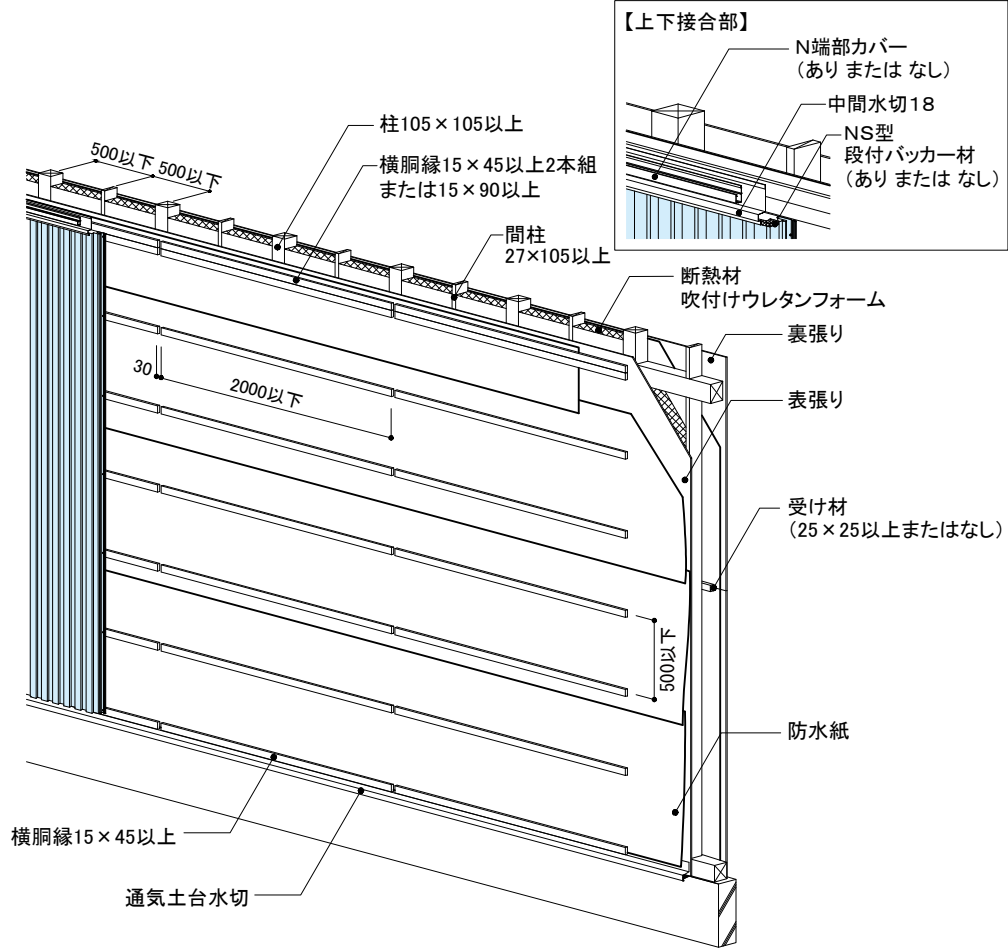

センターサイディング芯材：イソシアヌレートフォーム (HFO)

| 仕様 (概要) | |
|--------------|--|
| 構造 | 木製軸組造 |
| 柱・間柱ピッチ | 500mm以下 (柱サイズ：105×105mm以上、間柱サイズ：27×105mm以上) |
| 胴縁ピッチ | 500mm以下 (胴縁サイズ：15×45mm以上) |
| サイディングの張り方 | 縦張り |
| 上下接合部 | 中間水切18+N 端部カバー(あり または なし)+NS型段付バック材(あり または なし) |
| 表張り | あり(下表参照) |
| 断熱材 | 吹付け硬質ウレタンフォーム 密度30±3kg/m ³ 、厚さ30~105mm (クラボウ(株)「クララフォーム-R (HR340NSG-L)」に限る) |
| 裏張り | ①せつこうボード 12.5mm以上 または ②強化せつこうボード 12.5mm以上 目地処理材：なし または(1) または(1)および(2) (1)ジョイントコンパウンド系目地処理材 (2)ジョイントテープ (厚さ0.05mm以上、幅20mm以上) |
| 留付け材 | 外装材・役物固定用：①または② ①くぎ、②ねじ 胴部径または呼び径φ2.15mm×長さ38mm以上 胴縁固定用：①または② ①くぎ、②ねじ 胴部径または呼び径φ2.45mm×長さ45mm以上 表張り固定用：①または② ①くぎ、②ねじ 胴部径または呼び径φ1.5mm×長さ19mm以上 裏張り固定用：①または② ①くぎ、②ねじ 胴部径または呼び径φ1.7mm×長さ25mm以上 |
| 《表張り面材一覧》 | |
| PC030BE-3992 | 木質系ボード(①構造用合板9mm以上、②構造用パネル9mm以上、③パーティクルボード9mm以上、④シーシングボード12mm以上、⑤構造用MDF9mm以上) セメント板(①硬質木毛セメント板15mm以上、②硬質木片セメント板12mm以上、③バルブセメント板9mm以上、④けい酸カルシウム板9mm以上、⑤両面アクリル系樹脂塗装/バルブけい酸混入セメント板(「あんしん」)9mm以上、⑥繊維混入けい酸カルシウム板9mm以上、⑦バルブ繊維混入けい酸カルシウム板9mm以上) せつこうボード(①せつこうボード9.5mm以上、②強化せつこうボード12.5mm以上、③両面ボード用原紙張/せつこう板9.5mm以上(吉野石膏社製「EXボード」)、④ボード用原紙張/ガラス繊維混入せつこう板9.5mm以上(吉野石膏社製「EXハイパー」)) 火山性ガラス質複層板 9mm以上 |

大臣認定別添を必ずご確認ください。

防火

木製
枠組造

タテ張り
通気構法

認定番号 PC030BE-3602-1

対応商品 NS型 ネオスパン プレミアム
N型 カーレンリーフ プレミアム

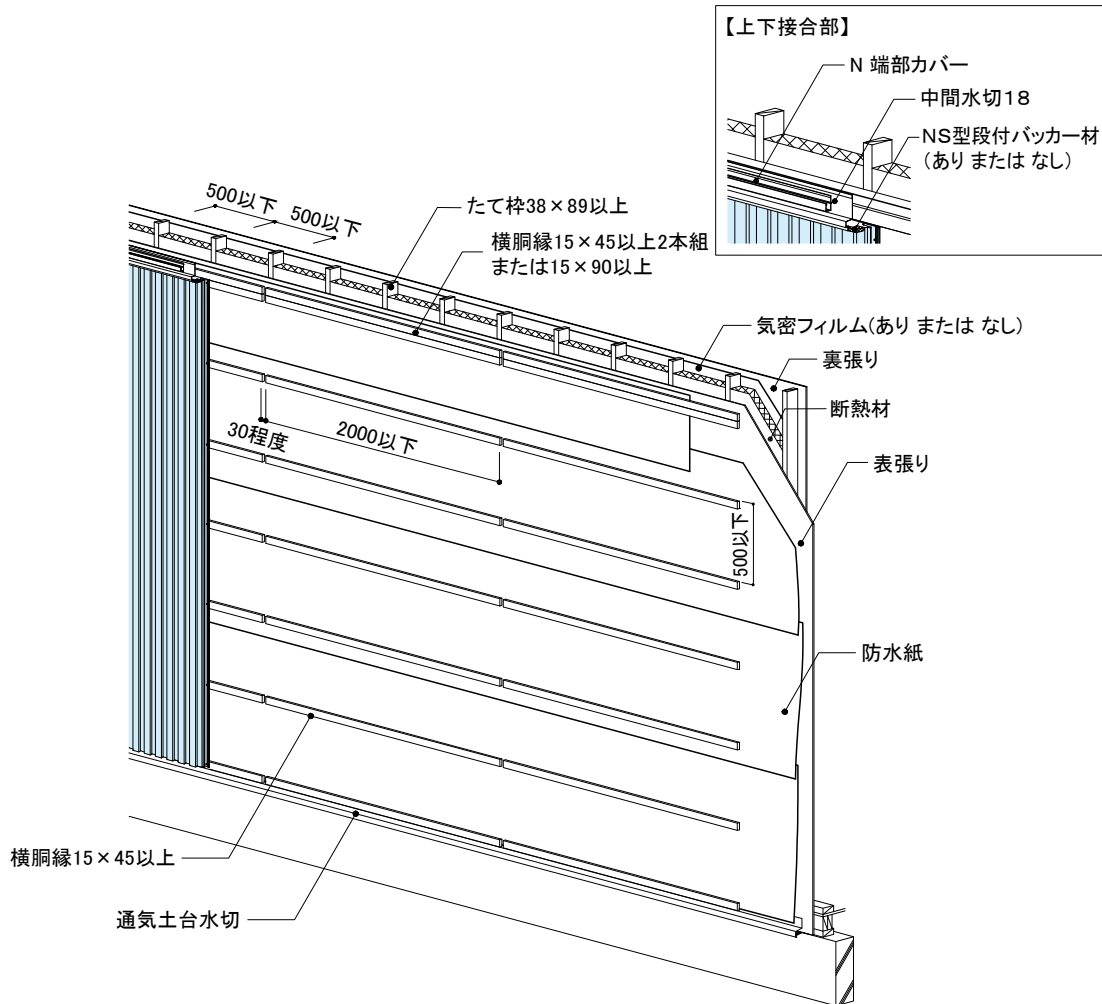

センターサイディング芯材：イソシアヌレートフォーム (HFO)

| 仕様 (概要) | |
|----------------|---|
| 構造 | 木製枠組造 |
| たて枠ピッチ | 500mm以下 (たて枠サイズ：38×89mm以上) |
| 胴縁ピッチ | 500mm以下 (胴縁サイズ：15×45mm以上) |
| サイディングの張り方 | 縦張り |
| 上下接合部 | 中間水切18+N 端部カバー+NS型段付バッカー材 (あり または なし) |
| 表張り | あり (下表参照) |
| 断熱材 | ①グラスウール 密度10kg/m ³ 以上・50mm以上 または ②ロックウール 密度10kg/m ³ 以上・50mm以上 |
| 裏張り | ①せっこうボード 9.5mm以上 または ②強化せっこうボード 9.5mm以上 目地処理材：なし または(1) または(1)および(2) (1)ジョイントコンパウンド系目地処理材 100g/m ² 以上 (2)ジョイントテープ (厚さ0.05mm以上、幅20mm以上) |
| 留付け材 | 外装材・役物固定用：①または② ①リングくぎ 胴部径φ2.3mm×長さ38mm以上、②ねじ呼び径φ3mm×長さ38mm以上 表張り面材固定用・裏張り固定用：①または② ①くぎ 胴部径φ1.9mm×長さ32mm以上、②ねじ呼び径φ3mm×長さ32mm以上 胴縁固定用：①または② ①くぎ 胴部径φ2.45mm×長さ45mm以上、②ねじ呼び径φ3mm×長さ45mm以上 |
| 〈表張り面材一覧〉 | |
| PC030BE-3602-1 | 木質系ボード (①構造用合板9mm以上、②構造用パネル9mm以上、③パーティクルボード9mm以上、④シーリングボード12mm以上、⑤ミディアムデンシティファイバーボード9mm以上) セメント板 (①硬質木毛セメント板15mm以上、②硬質木片セメント板12mm以上、③バルブセメント板9mm以上、④けい酸カルシウム板9mm以上、⑤両面アクリル樹脂系塗装/バルブけい酸質混入セメント板 (『あんしん』) 9mm以上、⑥繊維混入けい酸カルシウム板9mm以上、⑦アクリル樹脂系塗装繊維混入スラグせっこう板9.5mm以上) せっこうボード (①せっこうボード9.5mm以上、②強化せっこうボード12.5mm以上) 火山性ガラス質複層板 9mm以上 |

大臣認定別添を必ずご確認ください。

防耐火構造仕様一覧

技術資料

防火

木製
枠組造

ヨコ張り

通気構法

認定番号 PC030BE-3609-1

対応商品 NS型 ネオスパン プレミアム
N型 カーレンリーフ プレミアム

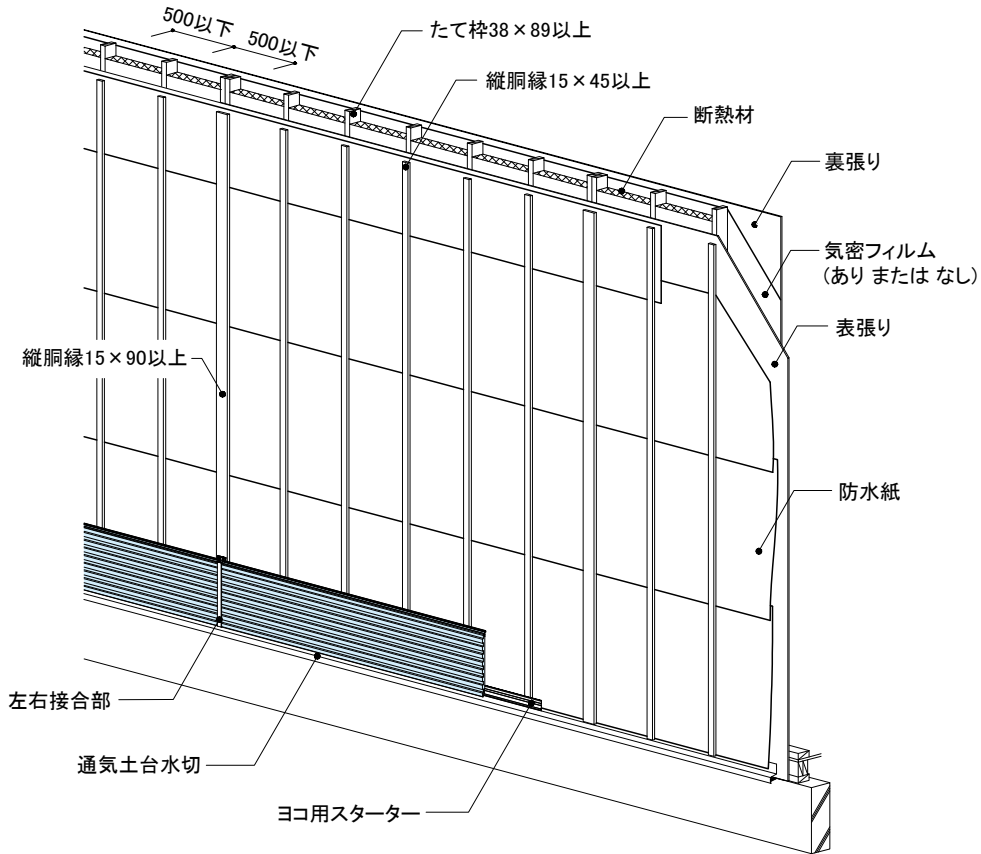

センターサイディング芯材：イソシアヌレートフォーム (HFO)

| 仕様 (概要) | |
|----------------|---|
| 構造 | 木製枠組造 |
| たて枠ピッチ | 500mm以下 (たて枠サイズ：38×89mm以上) |
| 胴縁ピッチ | 500mm以下 (胴縁サイズ：15×45mm以上) |
| サイディングの張り方 | 横張り |
| 左右接合部 | 目地受け+目地カバー (段目地含む) |
| 表張り | あり (下表参照) |
| 断熱材 | ①グラスウール 密度10kg/m ³ 以上・50mm以上 または ②ロックウール 密度10kg/m ³ 以上・50mm以上 |
| 裏張り | ①せつこうボード 9.5mm以上 または ②強化せつこうボード 9.5mm以上 目地処理材：なし または(1) または(1)および(2) (1)ジョイントコンパウンド系目地処理材 100g/m ² 以上 (2)ジョイントテープ (厚さ0.05mm以上、幅20mm以上) |
| 留付け材 | 外装材・役物固定用：①または② ①リングくぎ 胴部径φ2.3mm×長さ38mm以上、②ねじ呼び径φ3mm×長さ38mm以上 表張り面材固定用・裏張り固定用：①または② ①くぎ 胴部径φ1.9mm×長さ32mm以上、②ねじ呼び径φ3mm×長さ32mm以上 胴縁固定用：①または② ①くぎ 胴部径φ2.45mm×長さ45mm以上、②ねじ呼び径φ3mm×長さ45mm以上 |
| 《表張り面材一覧》 | |
| PC030BE-3609-1 | 木質系ボード (①構造用合板9mm以上、②構造用パネル9mm以上、③パーティクルボード9mm以上、④シーリングボード12mm以上、⑤ミディアムデンシティファイバーボード9mm以上) セメント板 (①硬質木毛セメント板15mm以上、②硬質木片セメント板12mm以上、③バルブセメント板9mm以上、④けい酸カルシウム板9mm以上、⑤両面アクリル樹脂系塗装/バルブけい酸質混入セメント板 (『あんしん』) 9mm以上、⑥繊維混入けい酸カルシウム板9mm以上、⑦アクリル樹脂系塗装繊維混入スラグせつこう板9.5mm以上) せつこうボード (①せつこうボード9.5mm以上、②強化せつこうボード12.5mm以上) 火山性ガラス質複層板 9mm以上 |

大臣認定別添を必ずご確認ください。

防火

軽量
鉄骨造

タテ張り

直張り

認定番号 PC030NE-0260(1)、PC030NE-0260(2)

対応商品 NS型 ネオスパン プレミアム
N型 カーレンリーフ プレミアム

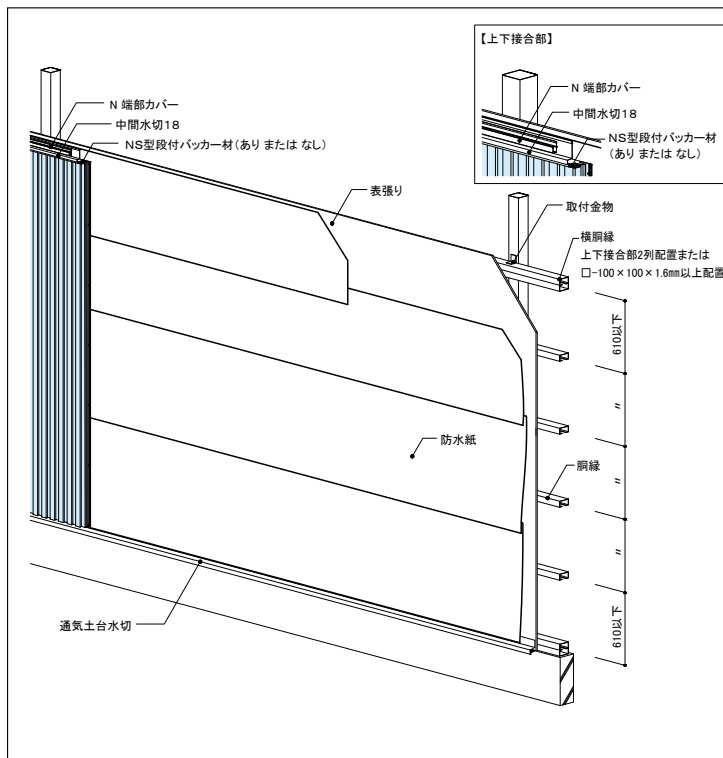

センターサイディング芯材：イソシアヌレートフォーム (HFO)

| 仕様 (概要) | |
|------------|---|
| 構造 | 軽量鉄骨造 |
| 胴縁ピッチ | 610mm以下: ①一般構造用軽量形鋼 C-100×50×20×1.6mm以上 または ②一般構造用角形鋼管 □-100×50×1.6mm以上 外装材目地部2列配置 または□-100×100×1.6mm以上1列配置 |
| サイディングの張り方 | 縦張り |
| 上下接合部 | 中間水切18+N 端部カバー+NS型段付パッカー材 (ありまたはなし) |
| 表張り | 材料：①または② ①せつこうボード ②強化せつこうボード 認定番号別に面材の張り方が異なります。下表参照。 |
| 断熱材 | なし |
| 裏張り | なし |
| 留付け材 | 外装材・役物固定用：ねじ 呼び径φ3.5mm×長さ25mm以上 表張り固定用：ねじ 呼び径φ4mm×25mm以上 |

| (認定番号別表張り面材一覧) | |
|-----------------|-----------------------|
| PC030NE-0260(1) | 15mm以上 (単張) |
| PC030NE-0260(2) | 9.5mm以上+12.5mm以上 (重張) |

大臣認定別添を必ずご確認ください。

防火

軽量
鉄骨造

ヨコ張り

直張り

認定番号 PC030NE-0226-1(1)、PC030NE-0226-1(2)

対応商品 NS型 ネオスパン プレミアム
N型 カーレンリーフ プレミアム

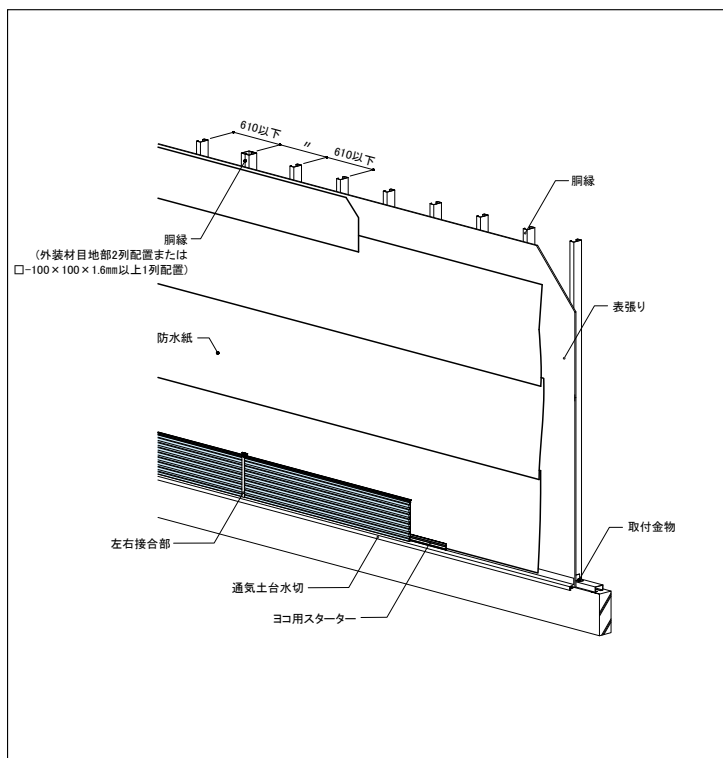

センターサイディング芯材：イソシアヌレートフォーム (HFO)

| 仕様 (概要) | |
|------------|---|
| 構造 | 軽量鉄骨造 |
| 胴縁ピッチ | 610mm以下: ①一般構造用軽量形鋼 C-100×50×20×1.6mm以上 または ②一般構造用角形鋼管 □-100×50×1.6mm以上 外装材目地部2列配置 または□-100×100×1.6mm以上1列配置 |
| サイディングの張り方 | 横張り |
| 左右接合部 | 目地受け+目地カバー (段目地含む) |
| 表張り | 材料：①または② ①せつこうボード ②強化せつこうボード 認定番号別に面材の張り方が異なります。下表参照。 |
| 断熱材 | なし |
| 裏張り | なし |
| 留付け材 | 外装材固定用：ねじ 呼び径φ3.5mm×25mm以上 役物固定用：ドリリングタッピンねじ 呼び径φ3.5mm×25mm以上 表張り固定用：ねじ 呼び径φ4mm×25mm以上 |

| (認定番号別表張り面材一覧) | |
|-------------------|-----------------------|
| PC030NE-0226-1(1) | 15mm以上 (単張) |
| PC030NE-0226-1(2) | 9.5mm以上+12.5mm以上 (重張) |

大臣認定別添を必ずご確認ください。

防火

軽量
鉄骨造

タテ張り

直張り

認定番号 PC030NE-0236-1

対応商品 NS型 ネオスパン プレミアム
N型 カーレンリーフ プレミアム

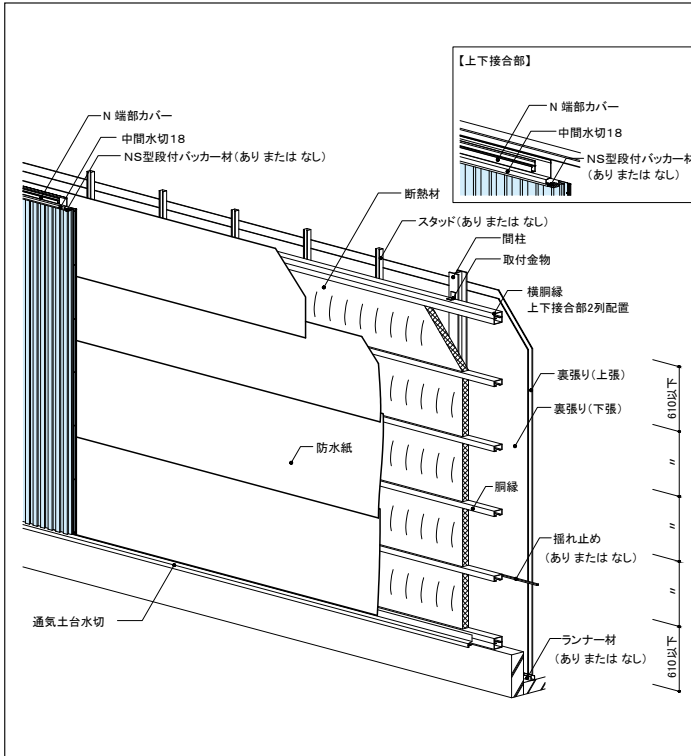

センターサイディング芯材：イソシアヌレートフォーム (HFO)

| 仕様 (概要) | |
|------------|--|
| 構造 | 軽量鉄骨造 |
| 胴縁ピッチ | 610mm以下： ①一般構造用軽量形鋼 C-100×50×20×1.6mm以上 または ②一般構造用角形鋼管 □-100×50×1.6mm以上 外装材目地部2列配置 |
| 間柱 | 一般構造用溶接軽量H形鋼 H-100×100mm以上 他 胴縁は間柱に取付金物を使用して取り付ける |
| サイディングの張り方 | 縦張り |
| 上下接合部 | 中間水切18+N 端部カバー+NS型段付バック材 (ありまたはなし) |
| 表張り | なし |
| 断熱材 | ①グラスウール 密度10kg/m ³ 以上・75mm以上 または ②ロックウール 密度10kg/m ³ 以上・75mm以上 |
| 裏張り | 材料：①または② ①せっこうボード ②強化せっこうボード 厚さ：9.5mm以上+9.5mm以上重張(目地位置ずらし) 目地処理材：なし または(1) または(1)および(2) (1)ジョイントコンパウンド系目地処理材 100g/m ² 以上 (2)ジョイントテープ(厚さ0.05mm以上、幅20mm以上) |
| 留付け材 | 外装材・役物固定用：ねじ呼び径φ3.5mm×10mm以上 裏張り固定用：(下張り)ねじ呼び径φ3.5mm×25mm以上、 (上張り)ねじ呼び径φ3.5mm×32mm以上 |
| 認定番号 | PC030NE-0236-1 |

大臣認定別添を必ずご確認ください。

防火

軽量
鉄骨造

ヨコ張り

直張り

認定番号 PC030NE-0302-1

対応商品 NS型 ネオスパン プレミアム
N型 カーレンリーフ プレミアム

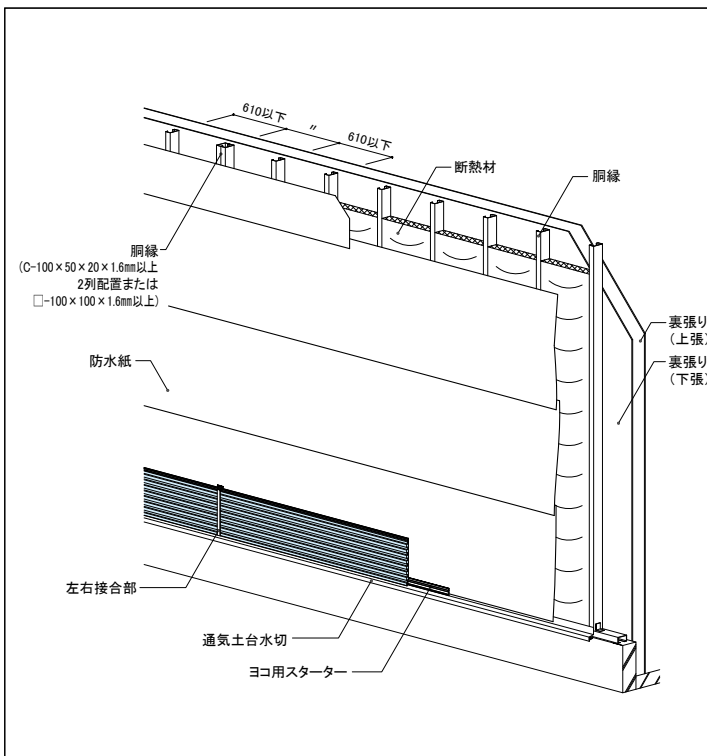

センターサイディング芯材：イソシアヌレートフォーム (HFO)

| 仕様 (概要) | |
|------------|---|
| 構造 | 軽量鉄骨造 |
| 胴縁ピッチ | 610mm以下： ①一般構造用軽量形鋼 C-100×50×20×1.6mm以上 または ②一般構造用角形鋼管 □-100×50×1.6mm以上 外装材目地部2列配置 または □-100×100×1.6mm以上1列配置 |
| サイディングの張り方 | 横張り |
| 左右接合部 | 目地受け+目地カバー(段目地含む) |
| 表張り | なし |
| 断熱材 | ①グラスウール 密度10kg/m ³ 以上・75mm以上 または ②ロックウール 密度10kg/m ³ 以上・75mm以上 |
| 裏張り | 材料：①または②を重張(目地位置ずらし) ①せっこうボード9.5mm以上 ②強化せっこうボード厚さ：12.5mm以上 目地処理材：なし または(1) または(1)および(2) (1)ジョイントコンパウンド系目地処理材 (2)ジョイントテープ(厚さ0.05mm以上、幅20mm以上) |
| 留付け材 | 外装材・役物固定用：ねじ 呼び径φ3.5mm×10mm以上 裏張り固定用：(下張り)ねじ 呼び径φ3.5mm×25mm以上、 (上張り)ねじ 呼び径φ3.5mm×32mm以上 |
| 認定番号 | PC030NE-0302-1 |

大臣認定別添を必ずご確認ください。

防火

軽量
鉄骨造

ヨコ張り
直張り

認定番号 PC030NE-0303-1(1)、PC030NE-0303-1(2)、
PC030NE-0303-1(3)、PC030NE-0303-1(4)

対応商品 NS型 ネオスパン プレミアム
N型 カーレンリーフ プレミアム

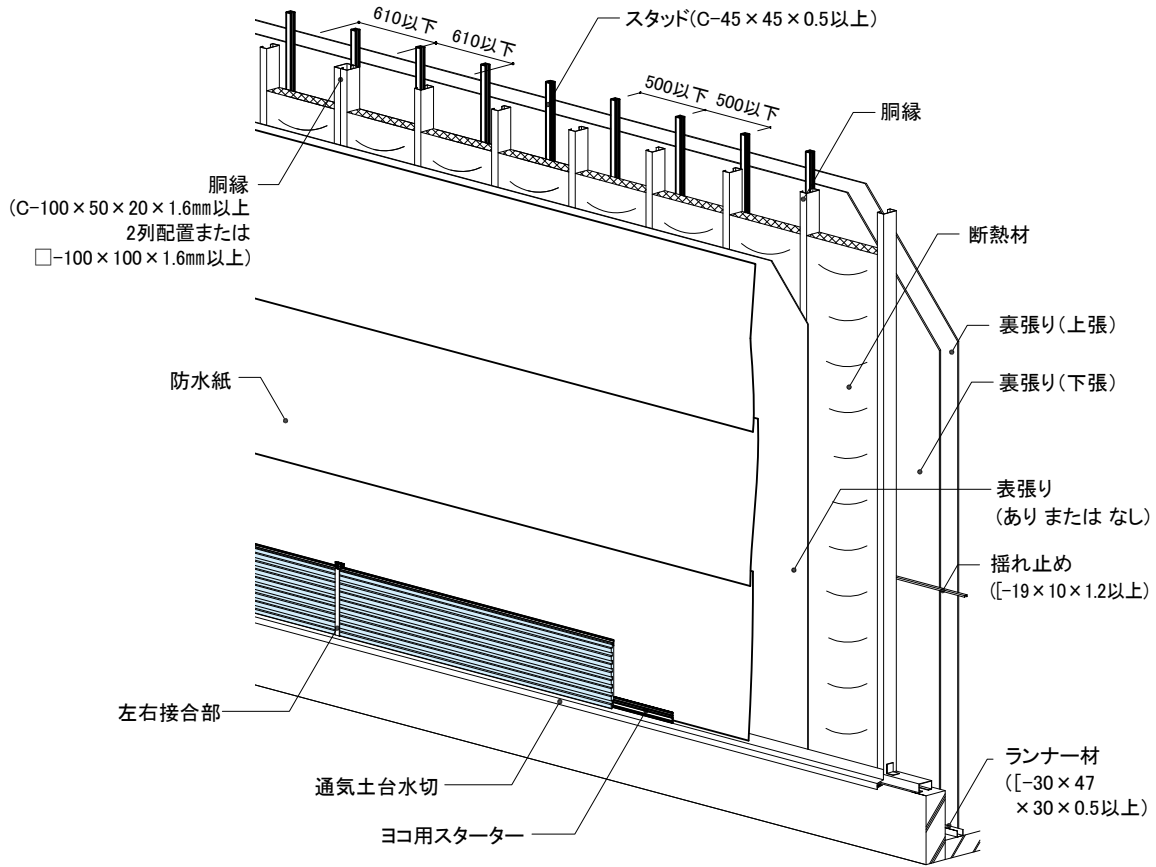

センターサイディング芯材：イソシアヌレートフォーム (HFO)

| 仕様 (概要) | |
|--|--|
| 構造 | 軽量鉄骨造 |
| 胴縁ピッチ | 610mm以下： ①一般構造用軽量形鋼 C-100×50×20×1.6mm以上 または ②一般構造用角形鋼管 □-100×50×1.6mm以上 外装材目地部①を2列配置 または □-100×100×1.6mm以上 |
| 内装下地材 | スタッド：C-45×45×10×0.5mm以上 500mm以下 ランナー：[-30×47×40×0.5mm以上 揺れ止め：[-19×10×1.2mm以上 @1200mm以下 スペース：厚さ0.7mm以上 @600mm以下 |
| サイディングの張り方 | 横張り |
| 左右接合部 | 目地受け+目地カバー (段目地含む) |
| 表張り ありまたはなし (ありまたはなしで 認定番号が異なります) | 木質系ボード(①構造用合板5.5mm以上、②構造用パネル7.5mm以上、③パーティクルボード9mm以上、④シーキングボード9mm以上、⑤ハードボード2.5mm以上、⑥構造用MDF9mm以上) セメント板(①硬質木毛セメント板15mm以上、②硬質木片セメント板12mm以上、③フレキシブル板3mm以上、④バルブセメント板6mm以上、⑤けい酸カルシウム板5mm以上、⑥両面アクリル樹脂系塗装バルブけい酸質混入セメント板(『あんしん』)9mm以上、⑦繊維混入けい酸カルシウム板9mm以上) せっこうボード(①せっこうボード9.5mm以上、②強化せっこうボード12.5mm以上、③両面ボード用原紙張りせっこう板9.5mm以上(吉野石膏社製「EXボード」)、④ボード用原紙張/ガラス繊維混入せっこう板9.5mm以上(吉野石膏社製「EXハイパー」)) 火山性ガラス質複層板9mm以上 |
| 断熱材 | ありまたはなし(ありまたはなしで認定番号が異なります) ①グラスウール 密度10kg/m以上・厚さ50mm以上 または ②ロックウール 密度10kg/m以上・厚さ50mm以上 |
| 裏張り | 材料：①または②を重張(目地位置ずらし) ①せっこうボード9.5mm以上 ②強化せっこうボード12.5mm以上 目地処理材：なし または(1)または(1)および(2) (1)ジョイントコンパウンド系目地処理材 (2)ジョイントテープ(厚さ0.05mm以上、幅20mm以上) |
| 留付け材 | 外装材・役物固定用：ねじ 呼び径φ3.5mm×10mm以上 裏張り固定用：(下張り)ねじ 呼び径φ3.5mm×22mm以上、 (上張り)ねじ 呼び径φ3.5mm×32mm以上 表張り固定用：くぎ胴部径φ2.3mm×32mm以上 または ねじ呼び径φ3.5mm×長さ25mm以上 |
| 認定番号 | PC030NE-0303-1(1) 表張りなし、断熱材なし PC030NE-0303-1(2) 表張りなし、断熱材あり PC030NE-0303-1(3) 表張りあり、断熱材なし PC030NE-0303-1(4) 表張りあり、断熱材あり |

大臣認定別添を必ずご確認ください。

防火構造仕様

技術資料

45分
準耐火

軽量
鉄骨造

タテ張り

直張り

認定番号 QF045NE-0067(1)、QF045NE-0067(2)、
QF045NE-0067(3)

対応商品 NS型 ネオスパン プレミアム
N型 カーレンリーフ プレミアム

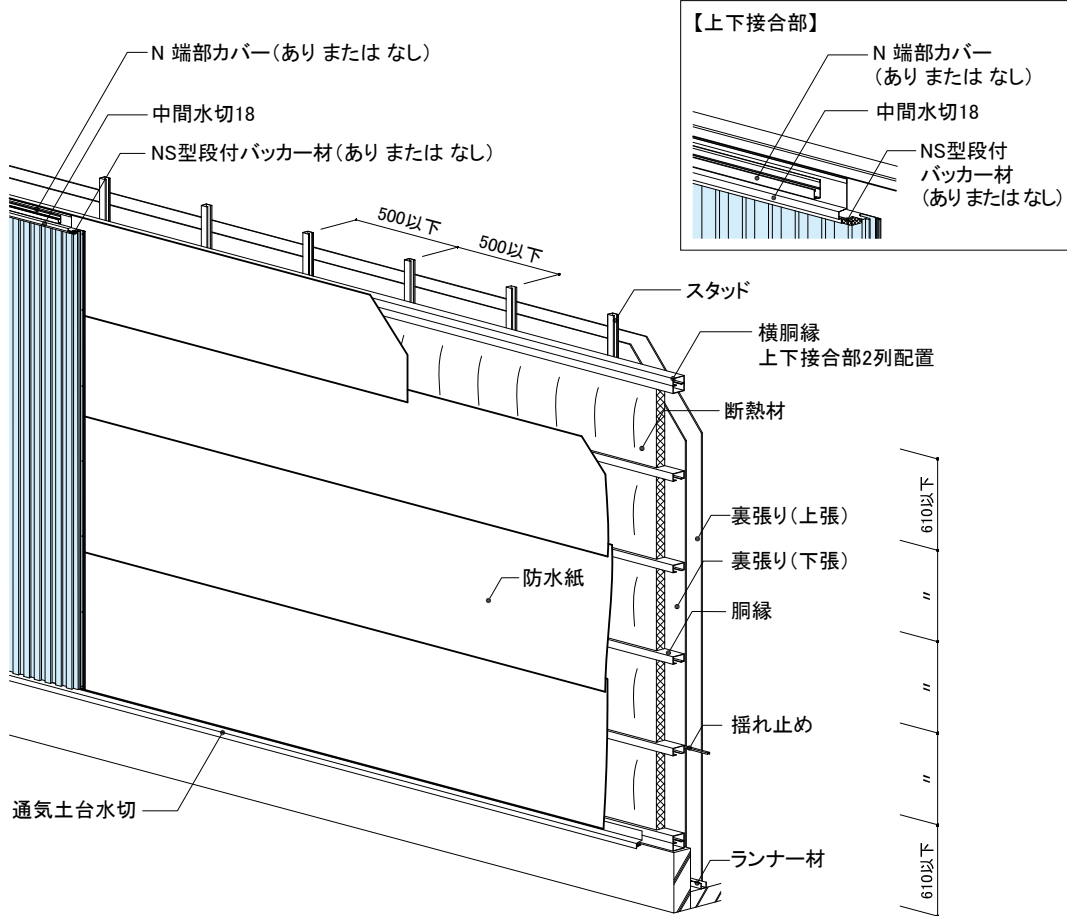

センターサイディング芯材：イソシアヌレートフォーム (HFO)

| 仕様 (概要) | |
|------------|---|
| 構造 | 軽量鉄骨造 |
| 胴縁ピッチ | 610mm以下： ①一般構造用軽形鋼 C-100×50×20×1.6mm以上 または ②一般構造用角形鋼管 □-100×50×1.6mm以上 外装材目地部2列配置 または □-100×100×1.6mm以上 |
| 内装下地材 | 建築用鋼製下地材 スタッド：C-45×45×10×0.6mm以上 ランナー：[-30×47×40×0.6mm以上 振れ止め：[-19×10×1.0mm以上 スペース：厚さ0.7mm以上 |
| サイディングの張り方 | 縦張り |
| 上下接合部 | 中間水切18+N 端部カバー (あり または なし)+NS型段付バックカー材 (あり または なし) |
| 断熱材 | ①グラスウール 密度10kg/m ³ 以上・厚さ100mm以上 または ②ロックウール 密度10kg/m ³ 以上・厚さ100mm以上 |
| 裏張り | 材料：①または② ①せつこうボード ②強化せつこうボード 厚さ：12.5mm以上+9.5mm以上重張 (100mm目地位置ずらし) 目地処理材：なし または(1) または(1)および(2) (1)ジョイントコンパウンド系目地処理材 (2)ジョイントテープ |
| 留付け材 | 外装材・役物固定用：ねじ 呼び径φ3.5mm×10mm以上 裏張り固定用：(下張り)ねじ 呼び径φ3.5mm×22mm以上、(上張り)ねじ 呼び径φ3.5mm×32mm以上 |

<認定番号別表張り面材一覧>

| 認定番号 | 仕様の概要 |
|-----------------|--|
| QF045NE-0067(1) | なし |
| QF045NE-0067(2) | 単張 木質系ボード(①構造用合板9mm以上、②構造用パネル9mm以上、③パーティクルボード9mm以上、④シーゾングボード12mm以上、⑤構造用MDF9mm以上) セメント板(①硬質木毛セメント板12mm以上、②硬質木片セメント板12mm以上、③フレキシブル板9mm以上、④バルブセメント板9mm以上、⑤けい酸カルシウム板9mm以上、⑥両面アクリル樹脂系塗装バルブけい酸質混入セメント板(「あんしん」)9mm以上、⑦繊維混入けい酸カルシウム板9mm以上) せつこうボード(①せつこうボード9.5mm以上、②強化せつこうボード12.5mm以上、③両面ボード用原紙張りせつこう板9.5mm以上(吉野石膏社製「EXボード」)、④ボード用原紙張/ガラス繊維混入せつこう板9.5mm以上(吉野石膏社製「EXハイバー」)) 火山性ガラス質複層板9mm以上 |
| QF045NE-0067(3) | 重張 同上 |

大臣認定別添を必ずご確認ください。

45分
準耐火

木製
軸組造

タテ張り

通気構法

認定番号 QF045BE-1423-1

対応商品 NS型 ネオスパン プレミアム
N型 カーレンリーフ プレミアム

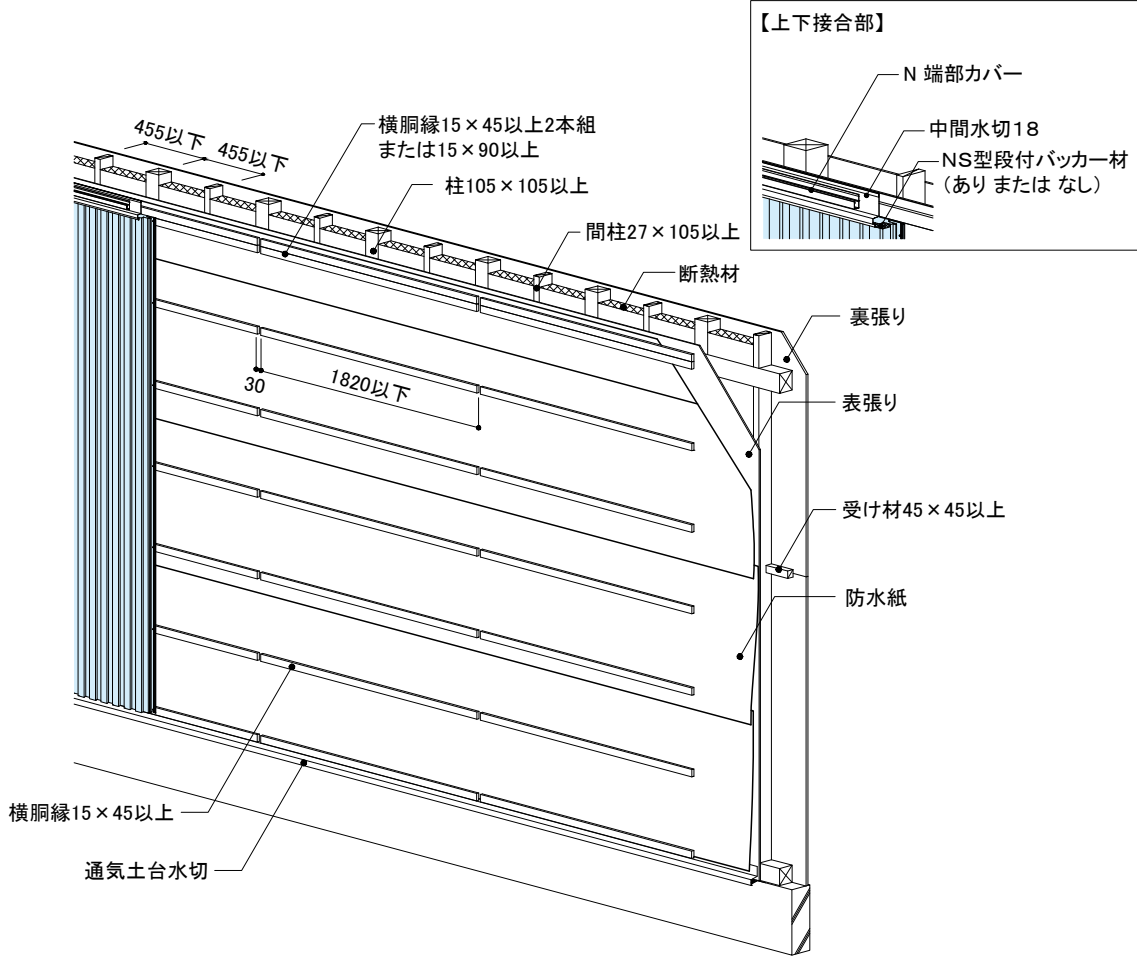

センターサイディング芯材：イソシアヌレートフォーム (HFO)

| 仕様 (概要) | |
|----------------|--|
| 構造 | 木製軸組造 |
| 柱・間柱ピッチ | 455mm以下 (柱サイズ：105×105mm以上、間柱サイズ：27×105mm以上) |
| 胴縁ピッチ | 500mm以下 (胴縁サイズ：15×45mm以上) |
| サイディングの張り方 | 縦張り |
| 上下接合部 | 中間水切18+N 端部カバー+NS型段付バツカー材 (あり または なし) |
| 表張り | あり (下表参照) |
| 断熱材 (※) | ①グラスウール 熱抵抗1.5㎡・K/W以上・65mm以上 または ②ロックウール 熱抵抗1.5㎡・K/W以上・65mm以上 |
| 裏張り | 強化せっこうボード GB-F (V) 15mm以上 目地処理材：なし または(1) または(1)および(2) (1)ジョイントコンパウンド系目地処理材 100g/m以上 (2)ジョイントテープ (厚さ0.05mm以上、幅20mm以上) 裏張りの横目地部となる箇所にはあらかじめ受け材 (45×45mm以上) を配置する |
| 留付け材 | 外装材・役物固定用：①または② ①リングくぎ 胴部径φ2.3mm×長さ38mm以上、②ねじ 呼び径φ3mm×長さ38mm以上 胴縁固定用・受け材固定用：①または② ①くぎ 胴部径φ2.45mm×長さ45mm以上、②ねじ 呼び径φ3mm×長さ45mm以上 表張り面材固定用：①または② ①くぎ 胴部径φ1.5mm×長さ19mm以上、②ねじ 呼び径φ1.5mm×長さ19mm以上 裏張り固定用：ねじ 呼び径φ3.8mm×長さ32mm以上 |
| 《表張り面材一覧》 | |
| QF045BE-1423-1 | 木質系ボード (①構造用合板9mm以上、②構造用パネル9mm以上、③パーティクルボード9mm以上、④シーリングボード12mm以上、⑤ミディアムデンシティファイバーボード9mm以上) セメント板 (①硬質木毛セメント板15mm以上、②硬質木片セメント板12mm以上、③バルブセメント板9mm以上、④けい酸カルシウム板9mm以上、⑤両面アクリル樹脂系塗装バルブけい酸質混入セメント板 (fあんしん) 9mm以上、⑥繊維入けい酸カルシウム板9mm以上、⑦アクリル樹脂系塗装繊維混入スラグせっこう板9.5mm以上) せっこうボード (①せっこうボード9.5mm以上、②強化せっこうボード12.5mm以上) 火山性ガラス質複層板 9mm以上 |

※R=d/λ R：熱抵抗、d：厚み(m)、λ：熱伝導率(W/(m・K))

大臣認定別添を必ずご確認ください。

防耐火構造仕様一覧

技術資料

45分
準耐火

木製
軸組造

ヨコ張り

通気構法

認定番号 QF045BE-1427-1(1)、QF045BE-1427-1(2)

対応商品 NS型 ネオスパン プレミアム
N型 カーレンリーフ プレミアム

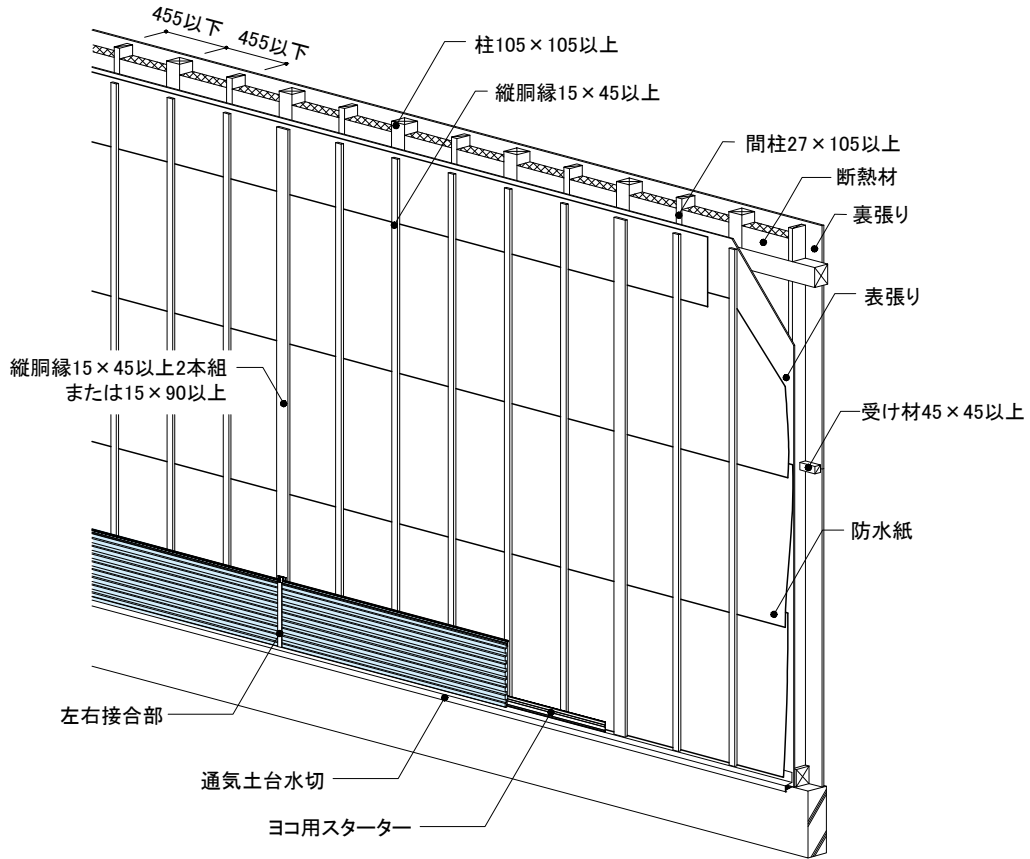

センターサイディング芯材：イソシアヌレートフォーム (HFO)

| 仕様 (概要) | |
|-------------------|--|
| 構造 | 木製軸組造 |
| 柱・間柱ピッチ | 455mm以下 (柱サイズ：105×105mm以上、間柱サイズ：27×105mm以上) |
| 胴縁ピッチ | 455mm以下 (胴縁サイズ：15×45mm以上) |
| サイディングの張り方 | 横張り |
| 左右接合部 | 目地受け+目地カバー (段目地含む) |
| 表張り | 木質系ボード (①構造用合板9mm以上、②構造用パネル9mm以上、③パーティクルボード9mm以上、④シーリングボード12mm以上、⑤ミディアムデンシティファイバーボード9mm以上) セメント板 (①硬質木毛セメント板15mm以上、②硬質木片セメント板12mm以上、③パルプセメント板9mm以上、④けい酸カルシウム板9mm以上、⑤両面アクリル樹脂系塗装パルプけい酸質混入セメント板 (『あんしん』) 9mm以上、⑥繊維混入けい酸カルシウム板9mm以上、⑦アクリル樹脂系塗装繊維混入スラグせっこう板9.5mm以上) せっこうボード (①せっこうボード9.5mm以上、②強化せっこうボード12.5mm以上) 火山性ガラス質複層板 9mm以上 |
| 断熱材 (※) | ①グラスウール 熱抵抗1.5㎡・K/W以上・65mm以上 または ②ロックウール 熱抵抗1.5㎡・K/W以上・65mm以上 |
| 裏張り | 認定番号別に裏張りが異なります 目地処理材：なし または(1) または(1)および(2) (1)ジョイントコンパウンド系目地処理材 100g/m以上 (2)ジョイントテープ (厚さ0.05mm以上、幅20mm以上) 裏張りの横目地部となる箇所にはあらかじめ受け材 (45×45mm以上) を配置する |
| 留付け材 | 外装材・役物固定用：①または② ①リングくぎ 胴部径φ2.3mm×長さ38mm以上、②ねじ 呼び径φ3mm×長さ38mm以上 胴縁固定用・受け材固定用：①または② ①くぎ 胴部径φ2.45mm×長さ45mm以上、②ねじ 呼び径φ3mm×長さ45mm以上 表張り面材固定用：①または② ①くぎ 胴部径φ1.5mm×長さ19mm以上、②ねじ 呼び径φ1.5mm×長さ19mm以上 裏張り固定用： ①単張の場合：ねじ 呼び径φ3.8mm×長さ32mm以上 ②重張の場合：(下張) ねじ 呼び径φ3.8mm×長さ28mm以上 (上張) ねじ 呼び径φ3.8mm×長さ42mm以上 他 |
| 《認定番号別裏張り面材一覧》 | |
| QF045BE-1427-1(1) | ①強化せっこうボード GB-F (V) 15mm以上 (単張) |
| QF045BE-1427-1(2) | ②強化せっこうボード GB-F (V) 12.5mm以上+12.5mm以上 (重張) |

※R=d/λ R：熱抵抗、d：厚み(m)、λ：熱伝導率(W/(m・K))

大臣認定別添を必ずご確認ください。

45分
準耐火

木製
枠組造

タテ張り

通気構法

認定番号 QF045BE-1433-1

対応商品 NS型 ネオスパン プレミアム
N型 カーレンリーフ プレミアム

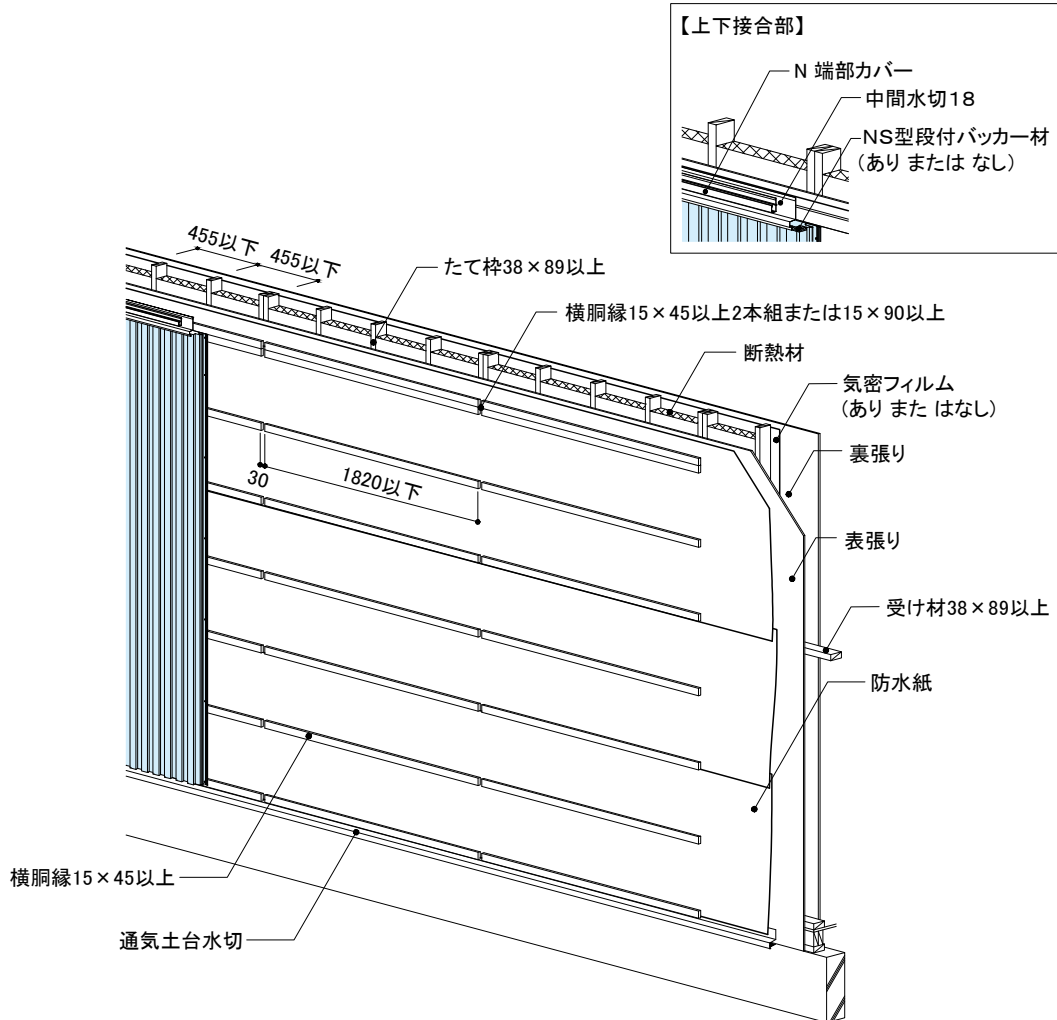

センターサイディング芯材：イソシアヌレートフォーム (HFO)

| 仕様 (概要) | |
|------------|--|
| 構造 | 木製枠組造 |
| たて枠ピッチ | 455mm以下 (たて枠サイズ：38×89mm以上) |
| 胴縁ピッチ | 500mm以下 (胴縁サイズ：15×45mm以上) |
| サイディングの張り方 | 縦張り |
| 上下接合部 | 中間水切18+N 端部カバー+NS型段付バック材 (あり またはなし) |
| 表張り | 木質系ボード (①構造用合板12mm以上、②構造用パネル12mm以上、③パーティクルボード12mm以上、④ミディアムデンシティファイバーボード12mm以上) セメント板 (①硬質木毛セメント板15mm以上、②硬質木片セメント板12mm以上、③けい酸カルシウム板12mm以上、④繊維混入けい酸カルシウム板12mm以上、⑤アクリル樹脂系塗装/繊維混入スラグせっこう板12mm以上) せっこうボード (①せっこうボード12.5mm以上、②強化せっこうボード12.5mm以上) 火山性ガラス質複層板12mm以上 |
| 断熱材 | ①グラスウール 密度10kg/m ³ 以上・90mm以上 または ②ロックウール 密度10kg/m ³ 以上・90mm以上 |
| 裏張り | 強化せっこうボード GB-F (V) 15mm以上 目地処理材：なし または(1) または(1)および(2) (1)ジョイントコンパウンド系目地処理材 100g/m ² 以上 (2)ジョイントテープ (厚さ0.05mm以上、幅20mm以上) 裏張りの横目地部となる箇所にはあらかじめ受け材 (38×89mm以上) を配置する |
| 留付け材 | 外装材・役物固定用：①または② ①リングくぎ胴部径φ2.3mm×長さ38mm以上、②ねじ呼び径φ3mm×長さ38mm以上 胴縁固定用・受け材固定用：①または② ①くぎ胴部径φ2.45mm×長さ45mm以上、②ねじ呼び径φ3mm×長さ45mm以上 表張り面材固定用：①または② ①くぎ胴部径φ1.9mm×長さ32mm以上、②ねじ呼び径φ3mm×長さ32mm以上 裏張り固定用：ねじ呼び径φ3.8mm×長さ32mm以上 |
| 認定番号 | QF045BE-1433-1 |

大臣認定別添を必ずご確認ください。

45分
準耐火

木製
枠組造

ヨコ張り

通気構法

認定番号 QF045BE-1432-1

対応商品 NS型 ネオスパン プレミアム
N型 カーレンリーフ プレミアム

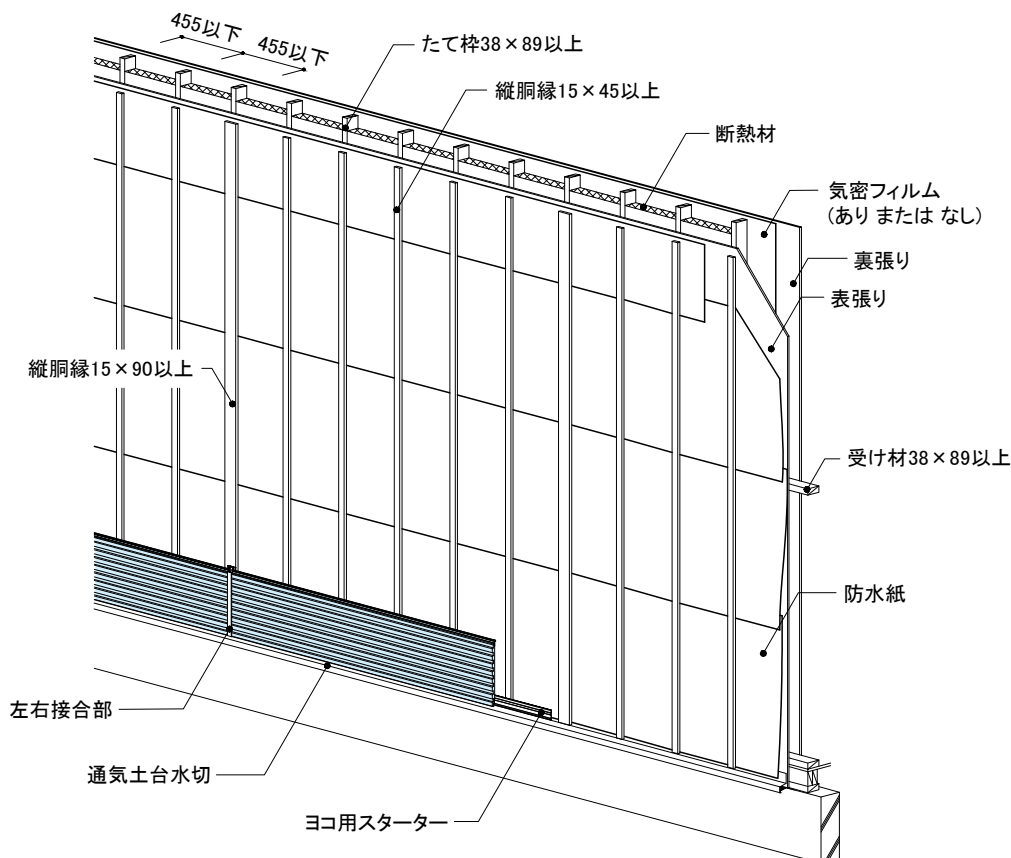

センターサイディング芯材：イソシアヌレートフォーム (HFO)

| 仕様 (概要) | |
|------------|---|
| 構造 | 木製枠組造 |
| たて枠ピッチ | 455mm以下 (たて枠サイズ：38×89mm以上) |
| 胴縁ピッチ | 455mm以下 (胴縁サイズ：15×45mm以上) |
| サイディングの張り方 | 横張り |
| 左右接合部 | 目地受け+目地カバー (段目地含む) |
| 表張り | 木質系ボード (①構造用合板12mm以上、②構造用パネル12mm以上、③パーティクルボード12mm以上、④ミディアムデンシティファイバーボード12mm以上) セメント板 (①硬質木毛セメント板15mm以上、②硬質木片セメント板12mm以上、③けい酸カルシウム板12mm以上、④繊維混入けい酸カルシウム板12mm以上、⑤アクリル樹脂系塗装/繊維混入スラグせっこう板12mm以上) せっこうボード (①せっこうボード12.5mm以上、②強化せっこうボード12.5mm以上) 火山性ガラス質複層板 12mm以上 |
| 断熱材 | ①グラスウール 密度10kg/m ³ 以上・90mm以上 または ②ロックウール 密度10kg/m ³ 以上・90mm以上 |
| 裏張り | 強化せっこうボード GB-F (V) 15mm以上 目地処理材：なし または(1) または(1)および(2) (1)ジョイントコンパウンド系目地処理材 100g/m ² 以上 (2)ジョイントテープ (厚さ0.05mm以上、幅20mm以上) 裏張りの横目地部となる箇所にはあらかじめ受け材 (38×89mm以上) を配置する |
| 留付け材 | 外装材・役物固定用：①または② ①リングくぎ胴部径φ2.3mm×長さ38mm以上、②ねじ呼び径φ3mm×長さ38mm以上 胴縁固定用・受け材固定用：①または② ①くぎ胴部径φ2.45mm×長さ45mm以上、②ねじ呼び径φ3mm×長さ45mm以上 表張り面材固定用：①または② ①くぎ胴部径φ1.9mm×長さ32mm以上、②ねじ呼び径φ3mm×長さ32mm以上 裏張り固定用：ねじ呼び径φ3.8mm×長さ32mm以上 |
| 認定番号 | QF045BE-1432-1 |

大臣認定別添を必ずご確認ください。

1時間
耐火

軽量
鉄骨造

タテ張り
通気構法

認定番号 外壁：FP060NE-0265(1)、FP060NE-0265(2)

対応商品 NS型 ネオスパン プレミアム
N型 カーレンリーフ プレミアム

■外壁

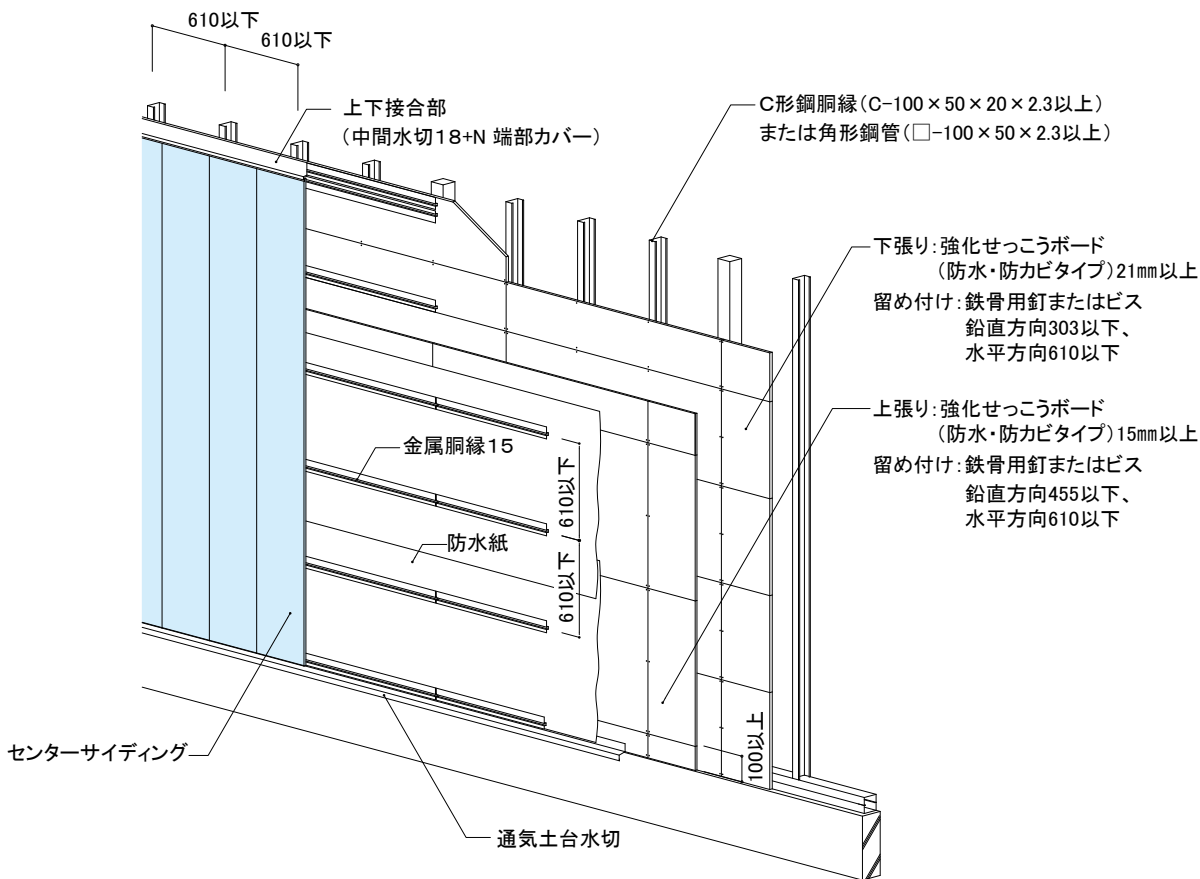

センターサイディング芯材：イソシアヌレートフォーム (HFO)

| 仕様 (概要) | |
|--------------------|--|
| 構造 | 軽量鉄骨造 |
| 胴縁ピッチ | 縦方向 610mm以下： ①一般構造用軽形鋼 C-100×50×20×2.3mm以上 または ②一般構造用角形鋼管 □-100×50×2.3mm以上 |
| 通気胴縁 | 横方向 610mm以下： 金属胴縁15接合部用 (KN2060) |
| サイディングの張り方 | 縦張り |
| 上下接合部 | 金属胴縁15 二列配置 中間水切18+N 端部カバー+NS型段付バック材 (あり または なし) |
| 表張り | 強化せっこうボード (防水・防カビタイプ) 下張り：21mm以上、上張り：15mm以上 |
| 断熱材 | 下表の通り |
| 裏張り | なし |
| 留付け材 | 外装材固定用：専用ビス (JK1510) 役物固定用：専用ビス (KN65) 金属胴縁15固定用：専用ビス (JK1770) 強化せっこうボード (防水・防カビタイプ) 鉄骨用釘またはドリリングタッピンビス 下張り21mm以上：釘φ2.5mm×38mm以上、ビスφ4mm×40mm以上 上張り15mm以上：釘φ2.5mm×57mm以上、ビスφ4mm×55mm以上 |
| <認定番号別断熱材一覧> | |
| 外壁：FP060NE-0265(1) | なし |
| 外壁：FP060NE-0265(2) | ①グラスウール 密度10kg/m ³ 以上・20mm以上 または ②ロックウール 密度10kg/m ³ 以上・20mm以上 |

大臣認定別添を必ずご確認ください。

1時間
耐火

軽量
鉄骨造

タテ張り

通気構法

認定番号 合成梁：FP060BM-0640、合成柱：FP060CN-0917

対応商品 NS型 ネオスパン プレミアム
N型 カーレンリーフ プレミアム

■梁 (H-200×100×55×8mm以上)

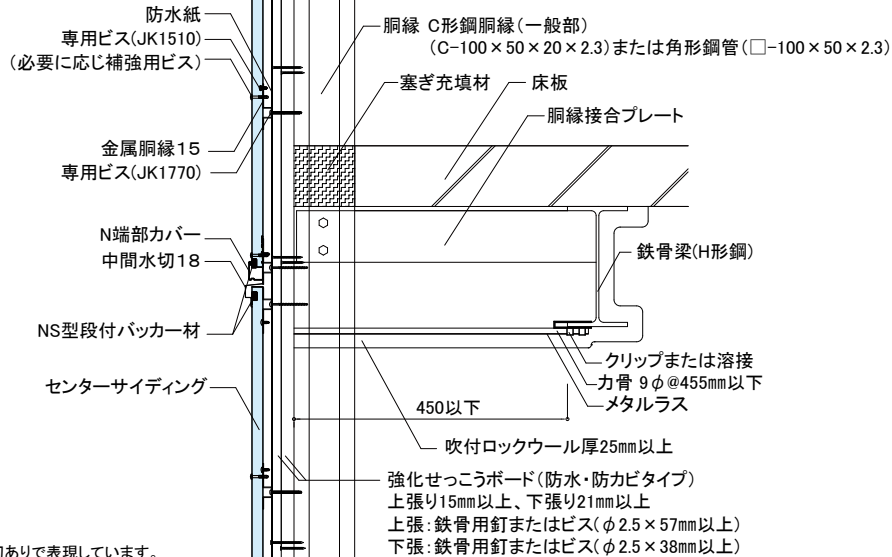

※図はNS型の中間水切ありで表現しています。

■柱 (□-150×150×6mm以上)

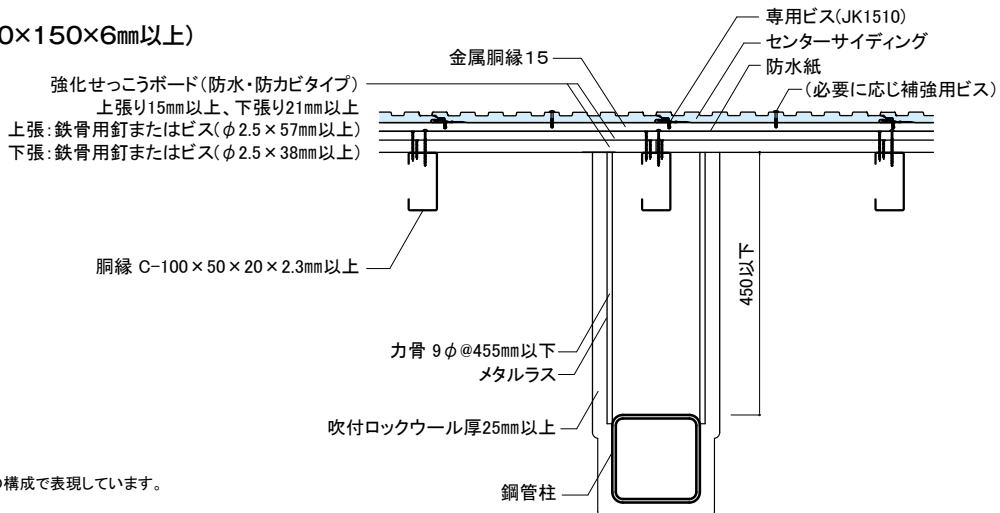

※図は断熱材なしの構成で表現しています。

センターサイディング芯材：イソシアヌレートフォーム (HFO)

| 仕様 (概要) | |
|-------------------|--|
| 構造 | 軽量鉄骨造 |
| 胴縁ピッチ | 縦方向 610mm以下: ①一般構造用軽量形鋼 C-100×50×20×2.3mm以上 または ②一般構造用角形鋼管 □-100×50×2.3mm以上 |
| 通気胴縁 | 横方向 610mm以下: 金属胴縁15接合部用 (KN2060) |
| サイディングの張り方 | 縦張り |
| 上下接合部を設ける場合 | 金属胴縁2列配置 中間水切18+N 端部カバー+NS型段付バック材(ありまたはなし) |
| 表張り | 強化せっこうボード(防水・防カビタイプ) 下張り: 21mm以上、上張り: 15mm以上 |
| 断熱材 | ありまたはなし ありの場合①または② ①グラスウール 密度10kg/m ³ 以上・20mm以上 または ②ロックウール 密度10kg/m ³ 以上・20mm以上 |
| 裏張り | なし |
| 留付け材 | 外装材固定用: 専用ビス (JK1510) 役物固定用: 専用ビス (KN65) 金属胴縁固定用: 専用ビス (JK1770) 強化せっこうボード(防水・防カビタイプ) 鉄骨用釘またはドリリングタッピンビス 下張り21mm以上: 釘φ2.5mm×38mm以上、ビスφ4mm×40mm以上 上張り15mm以上: 釘φ2.5mm×57mm以上、ビスφ4mm×55mm以上 |
| <梁・柱の被覆材> | |
| 合成梁: FP060BM-0640 | 吹付ロックウール 25mm厚以上 |
| 合成柱: FP060CN-0917 | 吹付ロックウール 25mm厚以上 |

大臣認定別添を必ずご確認ください。

防火

木製
軸組造

タテ張り

通気構法

認定番号 PC030BE-4011(1)、PC030BE-4011(2)

対応商品 CS型 センターズパンU プレミアム

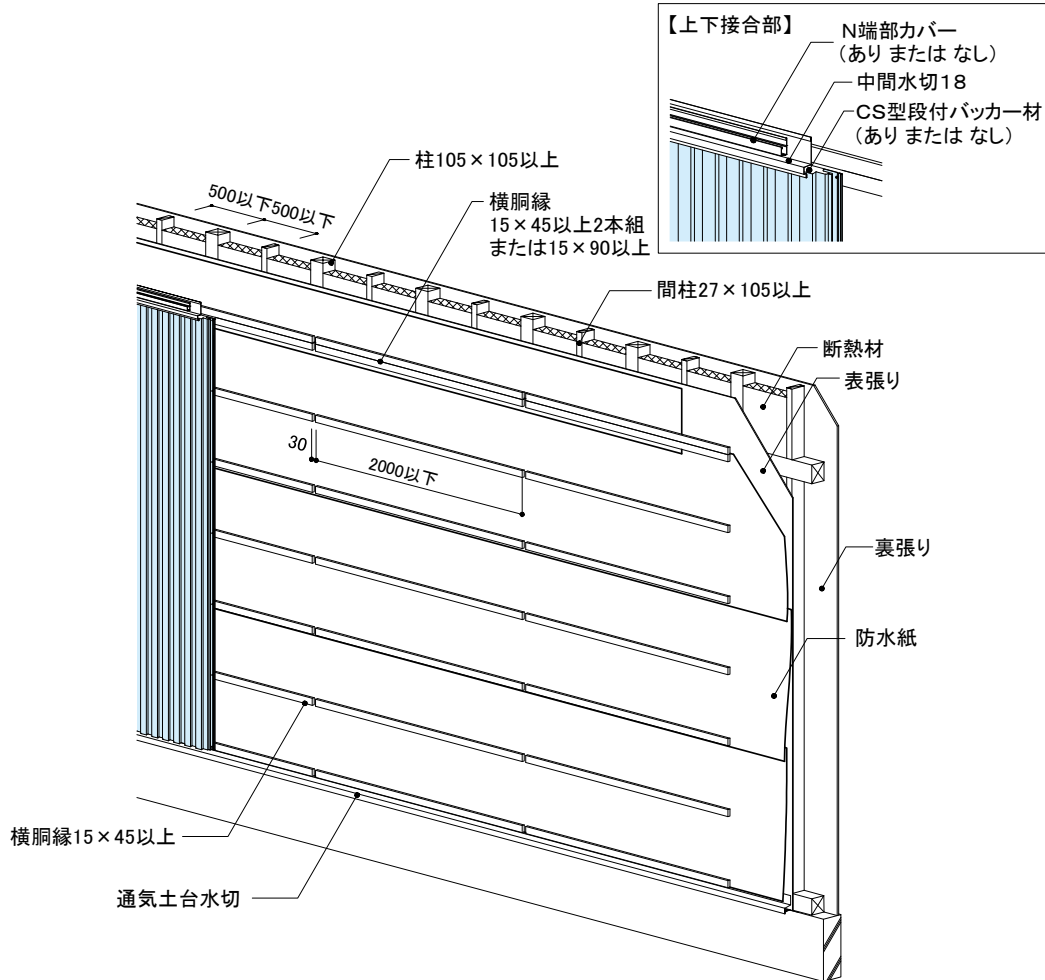

| 仕様 (概要) | |
|------------|--|
| 構造 | 木製軸組造 |
| 柱・間柱ピッチ | 500mm以下 (柱サイズ: 105×105mm以上、間柱サイズ: 27×105mm以上) |
| 胴縁ピッチ | 500mm以下 (胴縁サイズ: 15×45mm以上) |
| サイディングの張り方 | 縦張り |
| 上下接合部 | 中間水切18+N端部カバー (あり または なし)+CS型段付バック材 (あり または なし) |
| 表張り | あり または なし (認定番号別に面材が異なります。下表参照) |
| 断熱材 | ①グラスウール 密度10kg/m ³ 以上・65mm以上 または ②ロックウール 密度10kg/m ³ 以上・65mm以上 |
| 裏張り | ①せっこうボード 12.5mm以上 または ②強化せっこうボード 12.5mm以上 目地処理材: なし または (1) または (1)および(2) (1)せっこうボード用目地処理材 (2)ジョイントテープ (厚さ0.05mm以上、幅20mm以上) |
| 留付け材 | 外装材・胴縁・役物固定用: ①または② ①くぎ、②ねじ 胴部径または呼び径φ2.11×38mm以上 表張り面材固定用: ①または② ①くぎ、②ねじ 胴部径または呼び径φ1.50×19mm以上 裏張り固定用: ①または② ①くぎ、②ねじ 胴部径または呼び径φ1.70mm×25mm以上 |

| 《認定番号別表張り面材一覧》 | |
|-----------------|--|
| PC030BE-4011(1) | なし |
| PC030BE-4011(2) | 木質系ボード (①構造用合板5.5mm以上、②構造用パネル7.5mm以上、③パーティクルボード9mm以上、④シーリングボード9mm以上、⑤ハードボード2.5mm以上、⑥構造用MDF9mm以上) セメント板 (①硬質木毛セメント板15mm以上、②硬質木片セメント板12mm以上、③パルプセメント板6mm以上、④けい酸カルシウム板5mm以上、⑤両面アクリル系樹脂塗装/パルプ・けい酸質混入セメント板 (「あんしん」) 9mm以上、⑥繊維混入けい酸カルシウム板9mm以上) せっこうボード (①せっこうボード9.5mm以上、②強化せっこうボード12.5mm以上、③両面ボード用原紙張せっこう板9.5mm以上 (吉野石膏社製「EXボード」)、④ボード用原紙張ガラス繊維混入せっこう板9.5mm以上 (吉野石膏社製「EXハイパー」)) 火山性ガラス質複層板 9mm以上 |

大臣認定別添を必ずご確認ください。

防火

木製
軸組造

ヨコ張り

通気構法

認定番号 PC030BE-1741-1(1)、PC030BE-1741-1(2)

対応商品 CS型 センターズパンU プレミアム

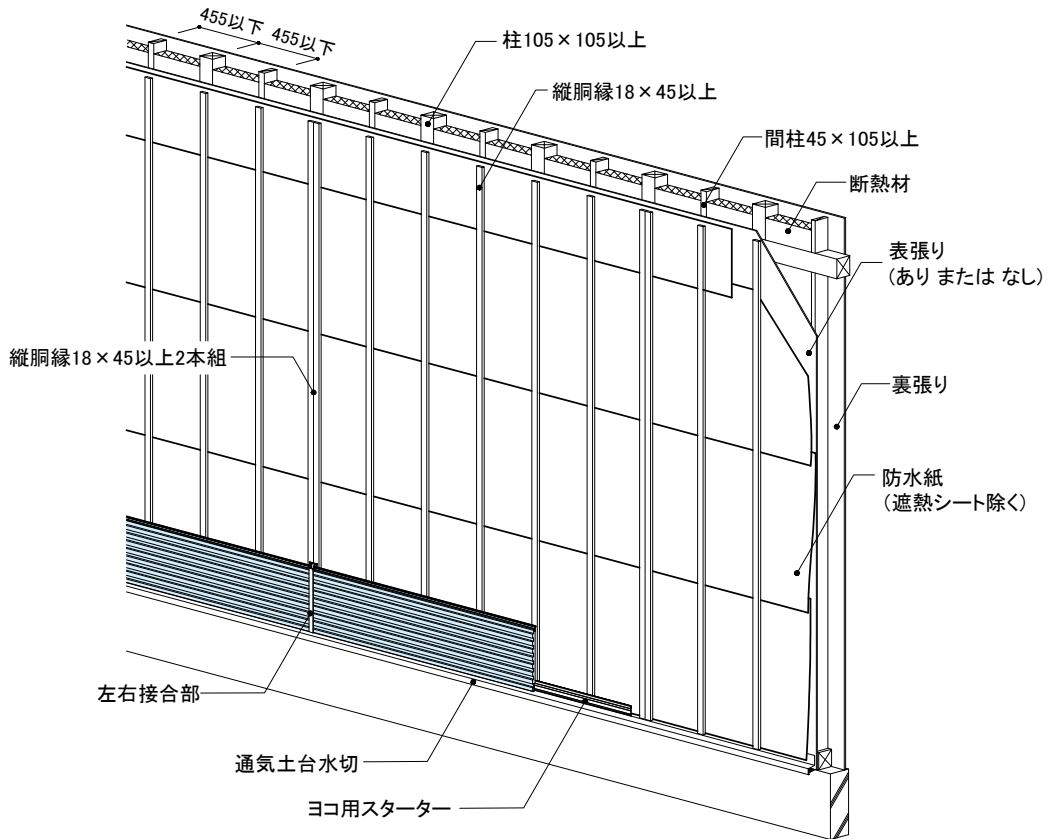

| 仕様 (概要) | |
|-------------------|--|
| 構造 | 木製軸組造 |
| 柱・間柱ピッチ | 455mm以下 (柱サイズ: 105×105mm以上、間柱サイズ: 45×105mm以上) |
| 胴縁ピッチ | 455mm以下 (胴縁サイズ: 18×45mm以上) |
| サイディングの張り方 | 横張り |
| 左右接合部 | S目地鋼板受け18+S目地カバー |
| 表張り | あり または なし (認定番号別に面材が異なります。下表参照) |
| 断熱材 | ①グラスウール 密度16kg/m ³ 以上・100mm以上 または ②ロックウール 密度16kg/m ³ 以上・100mm以上 他 |
| 裏張り | ①せつこうボード 12.5mm以上 または ②強化せつこうボード 12.5mm以上 目地処理材: (1)および(2) (1)ジョイントコンパウンド系目地処理材 100g/m ² 以上 (2)ジョイントテープ (厚さ0.2mm以上、幅52mm以上) |
| 留付け材 | 外装材・胴縁・表張り面材・役物固定用: <き N38以上 他 裏張り固定用: 十字穴付き木ねじ φ3.1mm×25mm以上 他 |
| 《認定番号別表張り面材一覧》 | |
| PC030BE-1741-1(1) | なし |
| PC030BE-1741-1(2) | 木質系ボード(①構造用合板7.5mm以上、②構造用パネル9mm以上、③パーティクルボード9mm以上、④シーリングボード9mm以上、⑤ハードファイバーボード5mm以上、⑥構造用MDF9mm以上、⑦小幅板7.5mm以上) セメント板(①硬質木毛セメント板15mm以上、②硬質木片セメント板12mm以上、③フレキシブル板6mm以上、④バルブセメント板6mm以上、⑤けい酸カルシウム板8mm以上、⑥両面アクリル樹脂系塗装/バルブ・けい酸質混入セメント板(「あんしん」)9mm以上、⑦繊維混入けい酸カルシウム板9mm以上) せつこうボード(①せつこうボード9.5mm以上、②強化せつこうボード12.5mm以上、③両面ボード用原紙張せつこうボード9.5mm以上、④ボード用原紙張/ガラス繊維混入せつこうボード9.5mm以上) 火山性ガラス質複層板 9mm以上 |

大臣認定別添を必ずご確認ください。

防火

木製
枠組造

タテ張り
通気構法

認定番号 PC030BE-4010

対応商品 CS型 センターパンU プレミアム

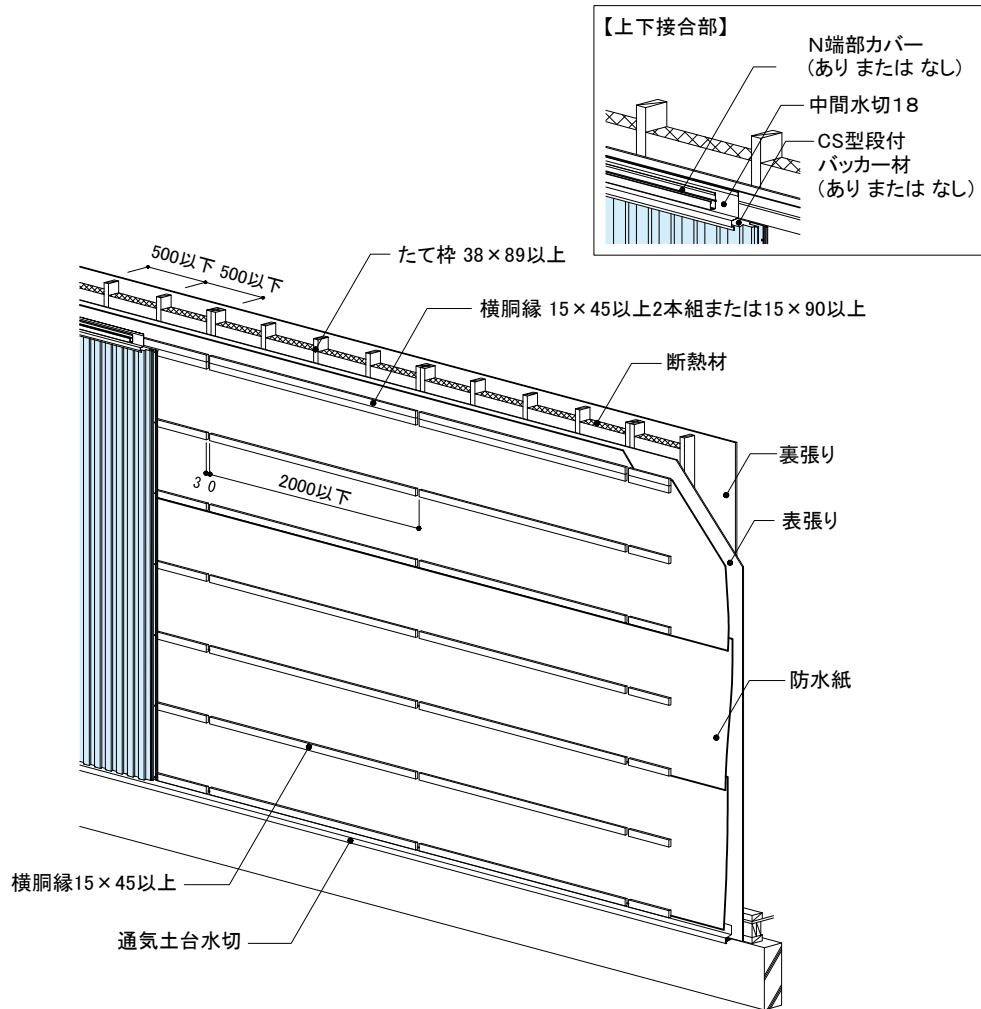

| 仕様 (概要) | |
|--------------|---|
| 構造 | 木製枠組造 |
| たて枠ピッチ | 500mm以下(たて枠サイズ: 38×89mm以上) |
| 胴縁ピッチ | 500mm以下(胴縁サイズ: 15×45mm以上) |
| サイディングの張り方 | 縦張り |
| 上下接合部 | 中間水切18+N端部カバー(あり または なし)+CS型段付バック材(あり または なし) |
| 表張り | あり(下表参照) |
| 断熱材 | ①グラスウール 密度16kg/m以上・90mm以上 または ②ロックウール 密度16kg/m以上・90mm以上 |
| 裏張り | ①せつこうボード 12.5mm以上 または ②強化せつこうボード 12.5mm以上 目地処理材: なし または(1) または(1)および(2) (1)せつこうボード用目地処理材(ジョイントコンパウンド系) (2)ジョイントテープ(厚さ0.05mm以上、幅20mm以上) |
| 留付け材 | 外装材・胴縁・役物固定用: ①または② ①くぎ、②ねじ 胴部径または呼び径φ2.11×38mm以上 表張り面材固定用: ①または② ①くぎ、②ねじ 胴部径または呼び径φ1.83×32mm以上 裏張り固定用: ①または② ①くぎ、②ねじ 胴部径または呼び径φ1.7mm×25mm以上 |
| 《表張り面材一覧》 | |
| PC030BE-4010 | 木質系ボード(①構造用合板9mm以上、②構造用パネル9mm以上、③パーティクルボード9mm以上、④シーリングボード12mm以上、⑤構造用MDF9mm以上) セメント板(①硬質木毛セメント板15mm以上、②硬質木片セメント板12mm以上、③パルプセメント板9mm以上、④けい酸カルシウム板9mm以上、⑤両面アクリル系樹脂塗装/パルプ・けい酸質混入セメント板(「あんしん」)9mm以上、⑥繊維混入けい酸カルシウム板9mm以上) せつこうボード(①せつこうボード9.5mm以上、②強化せつこうボード12.5mm以上、③両面ボード用原紙張/せつこう板9.5mm以上(吉野石膏社製「EXボード」)、④ボード用原紙張/ガラス繊維混入せつこう板9.5mm以上(吉野石膏社製「EXハイパー」)) 火山性ガラス質複層板 9mm以上 |

大臣認定別添を必ずご確認ください。

防火

木製
枠組造

ヨコ張り

通気構法

認定番号 PC030BE-1958-1

対応商品 CS型 センターパンU プレミアム

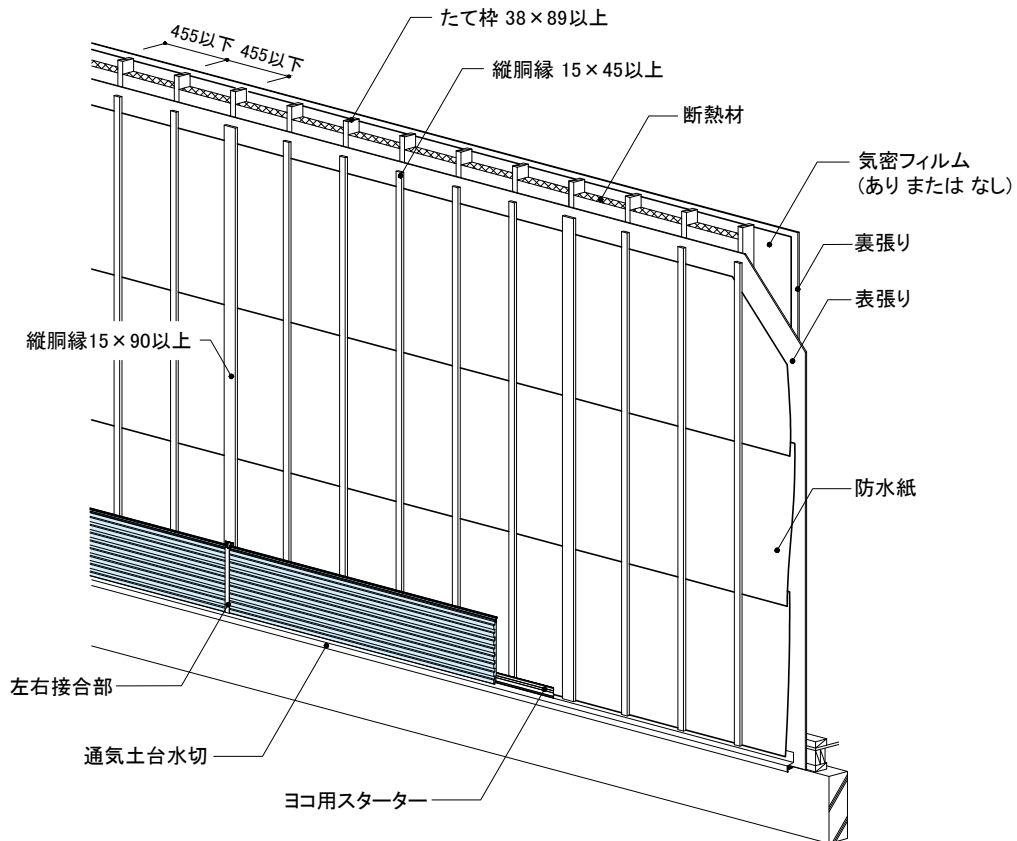

| 仕様 (概要) | |
|----------------|---|
| 構造 | 木製枠組造 |
| たて枠ピッチ | 455mm以下 (たて枠サイズ: 38×89mm以上) |
| 胴縁ピッチ | 455mm以下 (胴縁サイズ: 15×45mm以上) |
| 受け材 | 裏張り・表張りの横目地部 (38×89mm以上) |
| サイディングの張り方 | 横張り |
| 左右接合部 | S目地鋼板受け18+S目地カバー |
| 表張り | あり (認定番号別に面材が異なります。下表参照) |
| 断熱材 | ①グラスウール 密度16kg/m ³ 以上・90mm以上 または ②ロックウール 密度24kg/m ³ 以上・90mm以上 |
| 裏張り | ①せっこうボード 12.5mm以上 または ②強化せっこうボード 12.5mm以上 目地処理材: ジョイントコンバウンド系目地処理材 100g/m ² 以上 |
| 留付け材 | 外装材・胴縁・役物固定用: <き N38以上 他 表張り面材固定用: <き CN50以上 裏張り固定用: 十字穴付き木ねじ φ3.1mm×25mm以上 他 |
| 〈表張り面材一覧〉 | |
| PC030BE-1958-1 | 木質系ボード (①構造用合板9mm以上、②構造用パネル9mm以上、③パーティクルボード9mm以上、④シーリングボード12mm以上、⑤ハードボード9mm以上、⑥構造用MDF9mm以上) セメント板 (①硬質木片セメント板12mm以上、②硬質木毛セメント板12mm以上、③フレキシブル板9mm以上、④バルブセメント板9mm以上、⑤けい酸カルシウム板9mm以上、⑥両面アクリル樹脂系塗装/バルブ・けい酸質混入セメント板 (『あんしん』) 9mm以上、⑦繊維混入けい酸カルシウム板9mm以上) せっこうボード (①せっこうボード9.5mm以上、②強化せっこうボード12.5mm以上、③両面ボード用原紙張せっこう板9.5mm以上、④ボード用原紙張/ガラス繊維混入せっこう板9.5mm以上) 火山性ガラス質複層板 9mm以上 |

大臣認定別添を必ずご確認ください。

防火

木製
軸組造

タテ張り
通気構法

認定番号 PC030BE-3549(1)、PC030BE-3549(2)

対応商品 ST型 センターストライプU プレミアム
ST型 センターストライプU

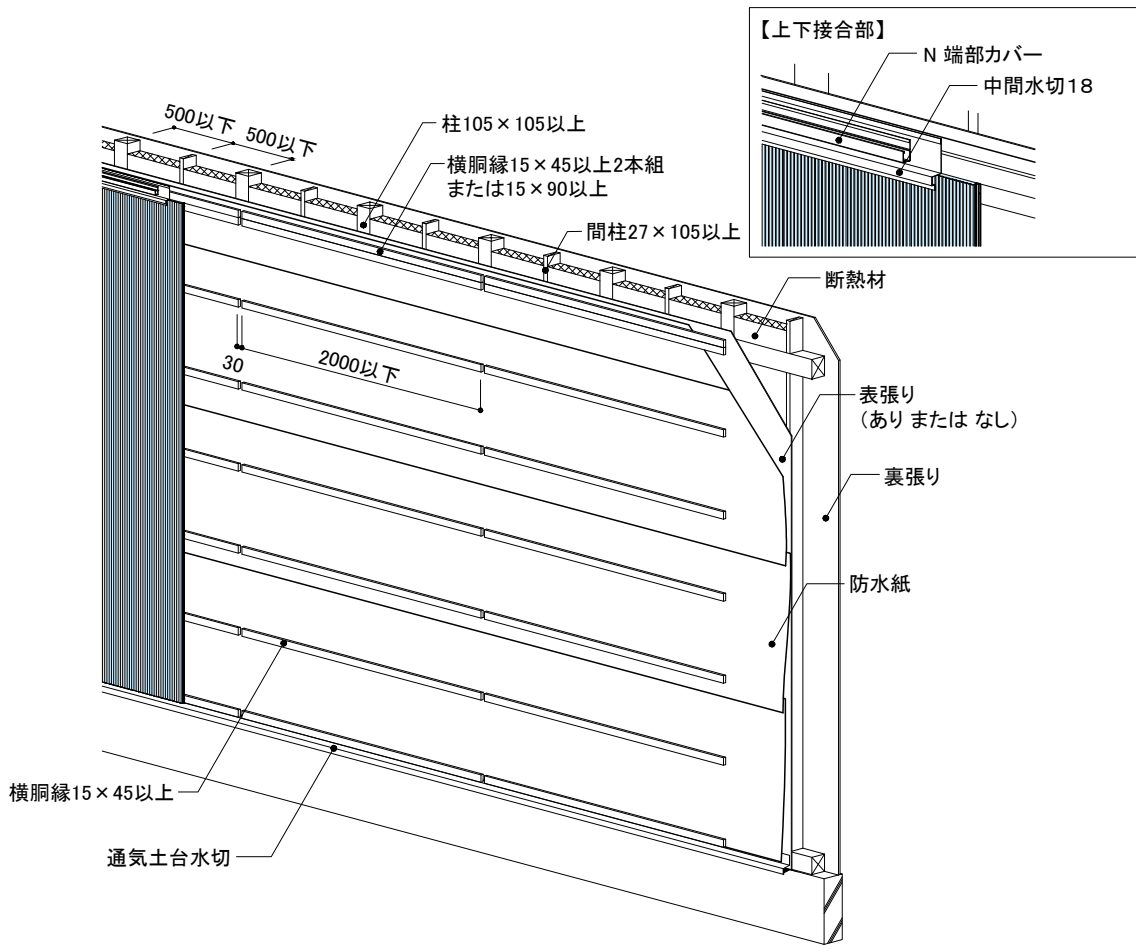

| 仕様 (概要) | |
|-----------------|---|
| 構造 | 木製軸組造 |
| 柱・間柱ピッチ | 500mm以下 (柱サイズ: 105×105mm以上、間柱サイズ: 27×105mm以上) |
| 胴縁ピッチ | 500mm以下 (胴縁サイズ: 15×45mm以上) |
| サイディングの張り方 | 縦張り |
| 上下接合部 | 中間水切18+N 端部カバー |
| 表張り | あり または なし (認定番号別に面材が異なります。下表参照) |
| 断熱材 (※) | ①グラスウール 熱抵抗2.1㎡・K/W以上・90mm以上 または ②ロックウール 熱抵抗2.1㎡・K/W以上・90mm以上 |
| 裏張り | ①せっこうボード 12.5mm以上 または ②強化せっこうボード 12.5mm以上 目地処理材: なし または(1) または(1)および(2) (1)ジョイントコンパウンド系目地処理材 100g/m以上 (2)ジョイントテープ (厚さ0.05mm以上、幅20mm以上) |
| 留付け材 | 外装材・役物固定用: ①または② ①リングくぎ胴部径φ2.3mm×長さ38mm以上、②ねじ呼び径φ3mm×長さ38mm以上 表張り面材固定用: ①または② ①くぎ胴部径φ1.9mm×長さ32mm以上、②ねじ呼び径φ3mm×長さ20mm以上 裏張り固定用: ①または② ①くぎ胴部径φ1.9mm×長さ32mm以上、②ねじ呼び径φ3mm×長さ32mm以上 胴縁固定用: ①または② ①くぎ胴部径φ2.75mm×長さ50mm以上、②ねじ呼び径φ3mm×長さ50mm以上 |
| 《認定番号別表張り面材一覧》 | |
| PC030BE-3549(1) | なし |
| PC030BE-3549(2) | 木質系ボード (①構造用合板5.5mm以上、②構造用パネル7.5mm以上、③パーティクルボード9mm以上、④シーリングボード9mm以上、⑤ハードファイバーボード2.5mm以上、⑥ミディアムデンシティファイバーボード7mm以上) セメント板 (①硬質木毛セメント板15mm以上、②硬質木片セメント板12mm以上、③フレキシブル板3mm以上、④バルブセメント板6mm以上、⑤けい酸カルシウム板5mm以上、⑥両面アクリル樹脂系塗装バルブけい酸質混入セメント板 (『あんしん』) 9mm以上、⑦繊維混入けい酸カルシウム板5mm以上、⑧アクリル樹脂系塗装繊維混入スラグせっこう板9.5mm以上) せっこうボード (①せっこうボード9.5mm以上、②強化せっこうボード12.5mm以上) 火山性ガラス質複層板 9mm以上 |

※R=d/λ R: 熱抵抗、d: 厚み(m)、λ: 熱伝導率(W/(m・K))

大臣認定別添を必ずご確認ください。

防耐火構造仕様一覧

技術資料

防火

木製
軸組造

ヨコ張り

通気構法

認定番号 PC030BE-1600-1(1)、PC030BE-1600-1(2)

対応商品 ST型 センターストライプU プレミアム
ST型 センターストライプU

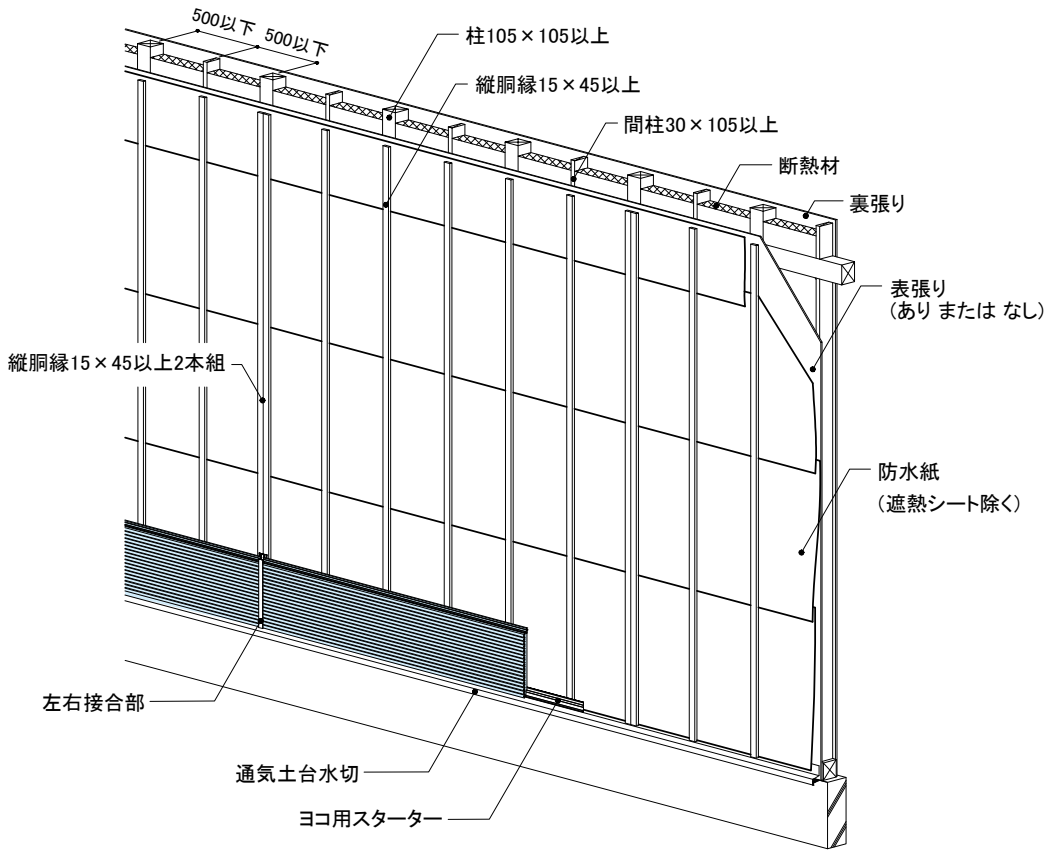

仕様(概要)

| | |
|------------|--|
| 構造 | 木製軸組造 |
| 柱・間柱ピッチ | 500mm以下(柱サイズ:105×105mm以上、間柱サイズ:30×105mm以上) |
| 胴縁ピッチ | 500mm以下(胴縁サイズ:15×45mm以上) |
| サイディングの張り方 | 横張り |
| 左右接合部 | S目地鋼板受け18+S目地カバー |
| 表張り | ありまたはなし(認定番号別に面材が異なります。下表参照) |
| 断熱材 | ①グラスウール 密度10kg/m ³ 以上・75mm以上 または ②ロックウール 密度10kg/m ³ 以上・75mm以上 |
| 裏張り | ①せつこうボード 12.5mm以上 または ②強化せつこうボード 12.5mm以上 目地処理材:(1)および(2) (1)ジョイントコンパウンド系目地処理材 100g/m ² 以上 (2)ジョイントテープ(厚さ0.2mm以上、幅52mm以上) |
| 留付け材 | 外装材・胴縁・表張り面材・役物固定用:くぎ N38以上 他 裏張り固定用:十字穴付き木ねじ φ3.1mm×25mm以上 他 |

〈認定番号別表張り面材一覧〉

| | |
|-------------------|--|
| PC030BE-1600-1(1) | なし |
| PC030BE-1600-1(2) | 木質系ボード(①構造用合板7.5mm以上、②構造用パネル9mm以上、③パーティクルボード9mm以上、④シーシングボード9mm以上、⑤ハードファイバーボード5mm以上、⑥構造用MDF9mm以上、⑦小幅板7.5mm以上) セメント板(①硬質木毛セメント板15mm以上、②硬質木片セメント板12mm以上、③フレキシブル板6mm以上、④バルブセメント板6mm以上、⑤けい酸カルシウム板8mm以上、⑥両面アクリル樹脂系塗装/バルブ・けい酸質混入セメント板(『あんしん』)9mm以上、⑦繊維混入けい酸カルシウム板9mm以上) せつこうボード(①せつこうボード9.5mm以上、②強化せつこうボード12.5mm以上、③両面ボード用原紙張せつこう板9.5mm以上、④ボード用原紙張/ガラス繊維混入せつこう板9.5mm以上) 火山性ガラス質複層板 9mm以上 |

大臣認定別添を必ずご確認ください。

防火

木製
枠組造

タテ張り
通気構法

認定番号 PC030BE-4007

対応商品 ST型 センターストライプU プレミアム
ST型 センターストライプU

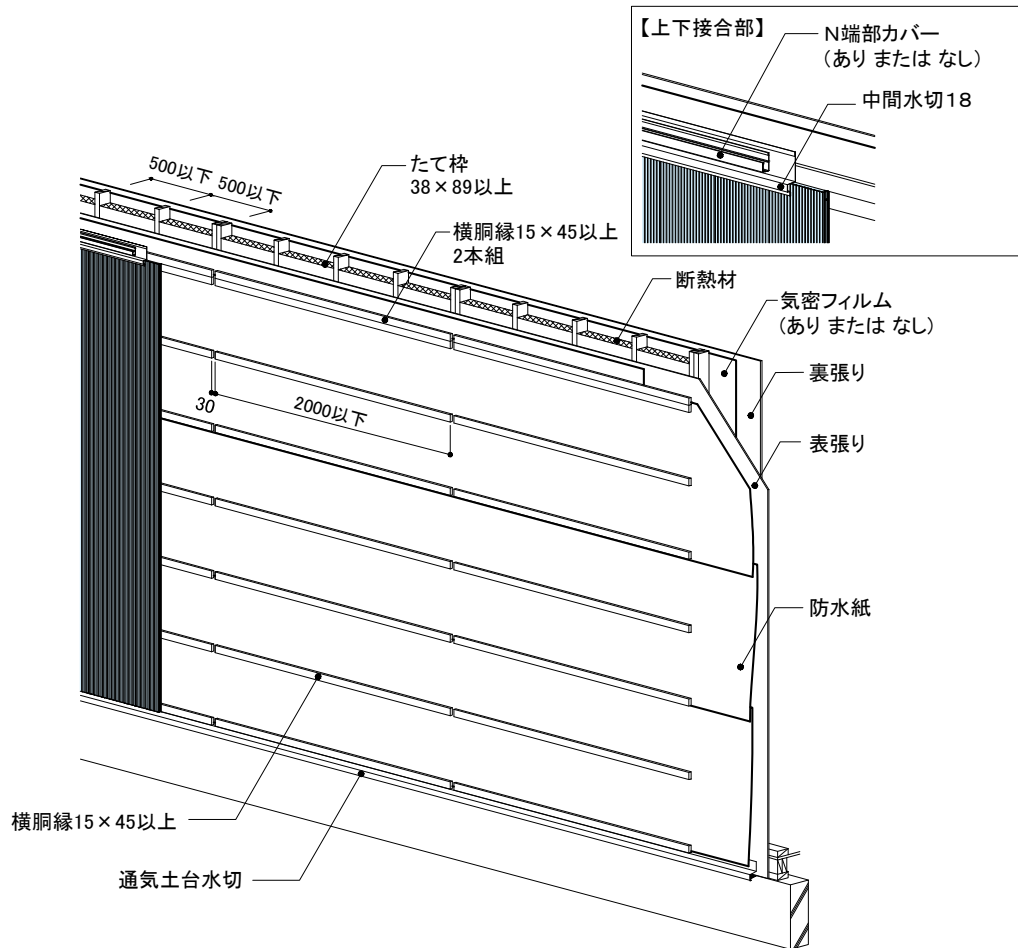

| 仕様 (概要) | |
|------------|--|
| 構造 | 木製枠組造 |
| たて枠ピッチ | 500mm以下(たて枠サイズ: 38×89mm以上) |
| 胴縁ピッチ | 500mm以下(胴縁サイズ: 15×45mm以上) |
| サイディングの張り方 | 縦張り |
| 上下接合部 | 中間水切18+N端部カバー(ありまたはなし) |
| 表張り | 木質系ボード(①構造用合板9mm以上、②構造用パネル9mm以上、③パーティクルボード9mm以上、④シーリングボード12mm以上、⑤ハードボード9mm以上、⑥構造用MDF9mm以上) セメント板(①硬質木片セメント板12mm以上、②硬質木毛セメント板12mm以上、③フレキシブル板9mm以上、④バルブセメント板9mm以上、⑤けい酸カルシウム板9mm以上、⑥両面アクリル系樹脂塗装バルブけい酸質混入セメント板(「あんしん」)9mm以上、⑦繊維混入けい酸カルシウム板9mm以上) せっこうボード(①せっこうボード9.5mm以上、②強化せっこうボード12.5mm以上、③両面ボード用原紙張/せっこう板9.5mm以上(吉野石膏社製「EXボード」)、④ボード用原紙張/ガラス繊維混入せっこう板9.5mm以上(吉野石膏社製「EXハイバー」)) 火山性ガラス質複層板 9mm以上 |
| 断熱材 | ①グラスウール 密度16kg/m ³ 以上・厚さ89mm以上 または ②ロックウール 密度16kg/m ³ 以上・厚さ89mm以上 |
| 裏張り | ①せっこうボード 12.5mm以上 または ②強化せっこうボード(防水防カビタイプ含む)12.5mm以上 目地処理材: なし または(1) または(1)および(2) (1)ジョイントコンパウンド系目地処理材 (2)ジョイントテープ |
| 留付け材 | 外装材・役物・胴縁固定用: ①または② ①くぎ、②ねじ 胴縁径または呼び径φ2.11×長さ38mm以上 表張り面材固定用: ①または② ①くぎ、②ねじ 胴縁径または呼び径φ1.83mm×長さ32mm以上 裏張り固定用: ①または② ①くぎ、②ねじ 胴縁径または呼び径φ1.65mm×長さ25mm以上 |
| 認定番号 | PC030BE-4007 |

大臣認定別添を必ずご確認ください。

防火構造仕様一覧

技術資料

防火

木製
枠組造

ヨコ張り

通気構法

認定番号 PC030BE-1955-1

対応商品 ST型 センターストライプU プレミアム
ST型 センターストライプU

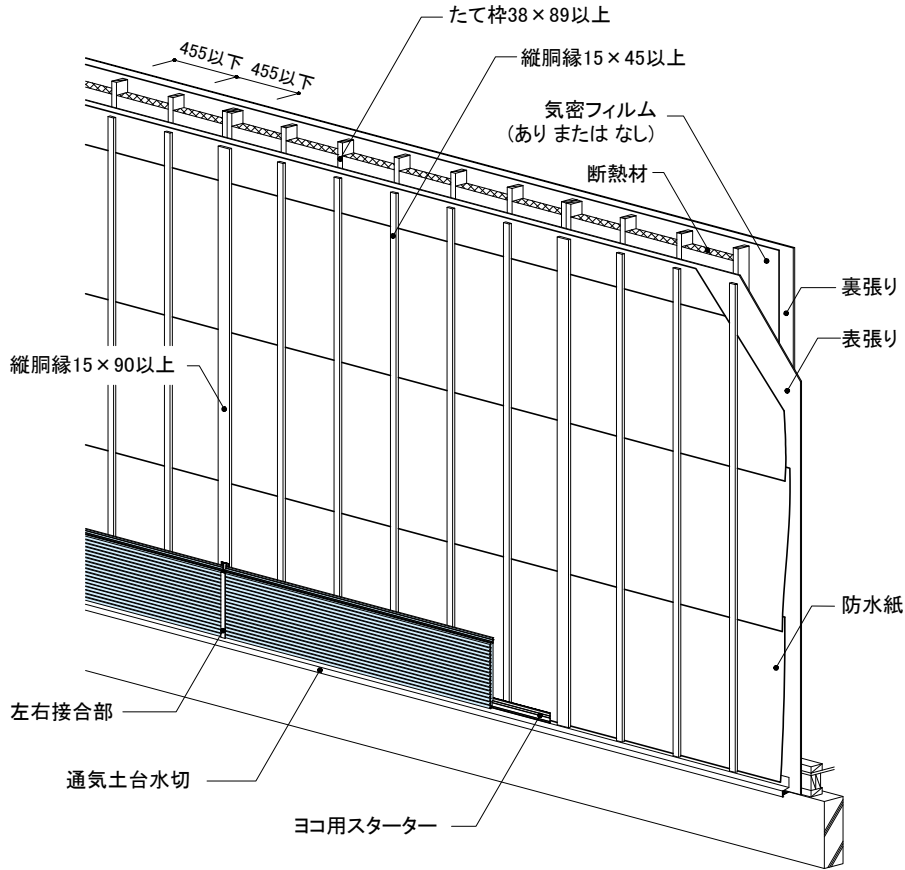

| 仕様(概要) | |
|----------------|---|
| 構造 | 木製枠組造 |
| たて枠ピッチ | 455mm以下(たて枠サイズ: 38×89mm以上) |
| 胴縁ピッチ | 455mm以下(胴縁サイズ: 15×45mm以上) |
| 受け材 | 裏張り・表張りの横目地部(38×89mm以上) |
| サイディングの張り方 | 横張り |
| 左右接合部 | S目地鋼板受け18+S目地カバー |
| 表張り | あり(認定番号別に面材が異なります。下表参照) |
| 断熱材 | ①グラスウール 密度16kg/m ³ 以上・90mm以上 または ②ロックウール 密度24kg/m ³ 以上・90mm以上 他 |
| 裏張り | ①せっこうボード 12.5mm以上 または ②強化せっこうボード 12.5mm以上 目地処理材: ジョイントコンパウンド系目地処理材 100g/m ² 以上 |
| 留付け材 | 外装材・胴縁・役物固定用: ϕ3.1mm以上 他 表張り面材固定用: ϕ3.1mm以上 裏張り固定用: 十字穴付き木ねじ ϕ 3.1mm×25mm以上 他 |
| 《表張り面材一覧》 | |
| PC030BE-1955-1 | 木質系ボード(①構造用合板9mm以上、②構造用パネル9mm以上、③パーティクルボード9mm以上、④シーリングボード12mm以上、⑤ハードボード9mm以上、⑥構造用MDF9mm以上) |
| | セメント板(①硬質木片セメント板12mm以上、②硬質木毛セメント板12mm以上、③フレキシブル板6mm以上、④バルブセメント板9mm以上、⑤けい酸カルシウム板9mm以上、⑥両面アクリル樹脂系塗装/バルブ・けい酸質混入セメント板(『あんしん』)9mm以上、⑦繊維混入けい酸カルシウム板9mm以上) |
| | せっこうボード(①せっこうボード9.5mm以上、②強化せっこうボード12.5mm以上、③両面ボード用原紙張せっこう板9.5mm以上、④ボード用原紙張/ガラス繊維混入せっこう板9.5mm以上) |
| | 火山性ガラス質複層板 9mm以上 |

大臣認定別添を必ずご確認ください。

防火

木製
軸組造

タテ張り
通気構法

認定番号 PC030BE-3938(1)、PC030BE-3938(2)

対応商品 FN型 デリカーブ プレミアム、FN型 シンストライプⅡ プレミアム
FN型 ダイヤシェイプⅡ プレミアム、FN型 ダイヤシェイプBSⅡ

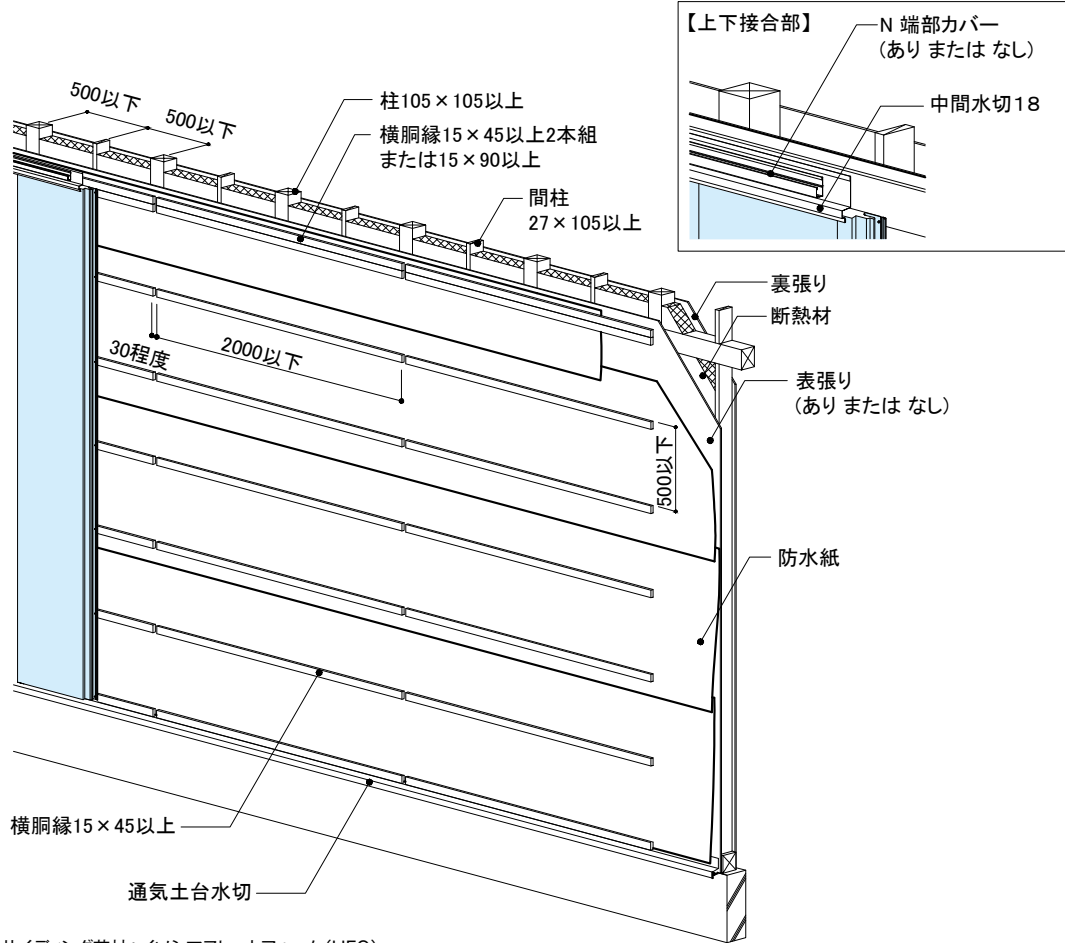

センターサイディング芯材：イソシアヌレートフォーム (HFO)

| 仕様 (概要) | |
|------------|---|
| 構造 | 木製軸組造 |
| 柱・間柱ピッチ | 500mm以下 (柱サイズ：105×105mm以上、間柱サイズ：27×105mm以上) |
| 胴縁ピッチ | 500mm以下 (胴縁サイズ：15×45mm以上) |
| サイディングの張り方 | 縦張り |
| 上下接合部 | 中間水切18+N 端部カバー (あり または なし) |
| 表張り | ありまたはなし (認定番号別に面材が異なります。下表参照) |
| 断熱材 | ①グラスウール 密度10kg/m ³ 以上・50mm以上 または ②ロックウール 密度10kg/m ³ 以上・50mm以上 |
| 裏張り | ①せつこうボード 9.5mm以上 または ②強化せつこうボード 9.5mm以上 目地処理材：なし または (1) または (1)および(2) (1)ジョイントコンパウンド系目地処理材 (2)ジョイントテープ (厚さ0.05mm以上、幅20mm以上) |
| 留付け材 | 外装材・役物固定用：①または② ①くぎ、②ねじ 胴部径または呼び径φ2.11×長さ38mm以上 胴縁固定用：①または② ①くぎ、②ねじ 胴部径または呼び径φ2.41×長さ45mm以上 表張り面材固定用：①または② ①くぎ、②ねじ 胴部径または呼び径φ1.5mm×長さ19mm以上 裏張り固定用：①または② ①くぎ、②ねじ 胴部径または呼び径φ1.83mm×長さ32mm以上 |

<認定番号別表張り面材一覧>

| | |
|-----------------|---|
| PC030BE-3938(1) | なし |
| PC030BE-3938(2) | 木質系ボード (①構造用合板5.5mm以上、②構造用パネル7.5mm以上、 ③パーティクルボード9mm以上、④シーリングボード9mm以上、⑤ハードボード2.5mm以上、⑥構造用MDF9mm以上) セメント板 (①硬質木毛セメント板15mm以上、②硬質木片セメント板12mm以上、③フレキシブル板3mm以上、④バルブセ メント板6mm以上、⑤けい酸カルシウム板5mm以上、⑥両面アクリル樹脂系塗装バルブけい酸混入セメント板 (『あんし ん』)9mm以上、⑦繊維混入けい酸カルシウム板9mm以上、⑧アクリル樹脂系塗装/繊維混入スラグせつこう板9.5mm以上) せつこうボード (①せつこうボード9.5mm以上、②強化せつこうボード12.5mm以上、③両面ボード用原紙張/せつこう板9.5 mm以上 (吉野石膏社製「EXボード」)、④ボード用原紙張/ガラス繊維混入せつこう板9.5mm以上 (吉野石膏社製「EXハイ パー」)) 火山性ガラス質複層板 9mm以上 |

大臣認定別添を必ずご確認ください。

防火

木製
軸組造

ヨコ張り

通気構法

認定番号 PC030BE-3946(1)、PC030BE-3946(2)

対応商品 FN型 デリカーブ プレミアム、FN型 シンストライプII プレミアム
FN型 ダイヤシェイプII プレミアム、FN型 ダイヤシェイプBSII

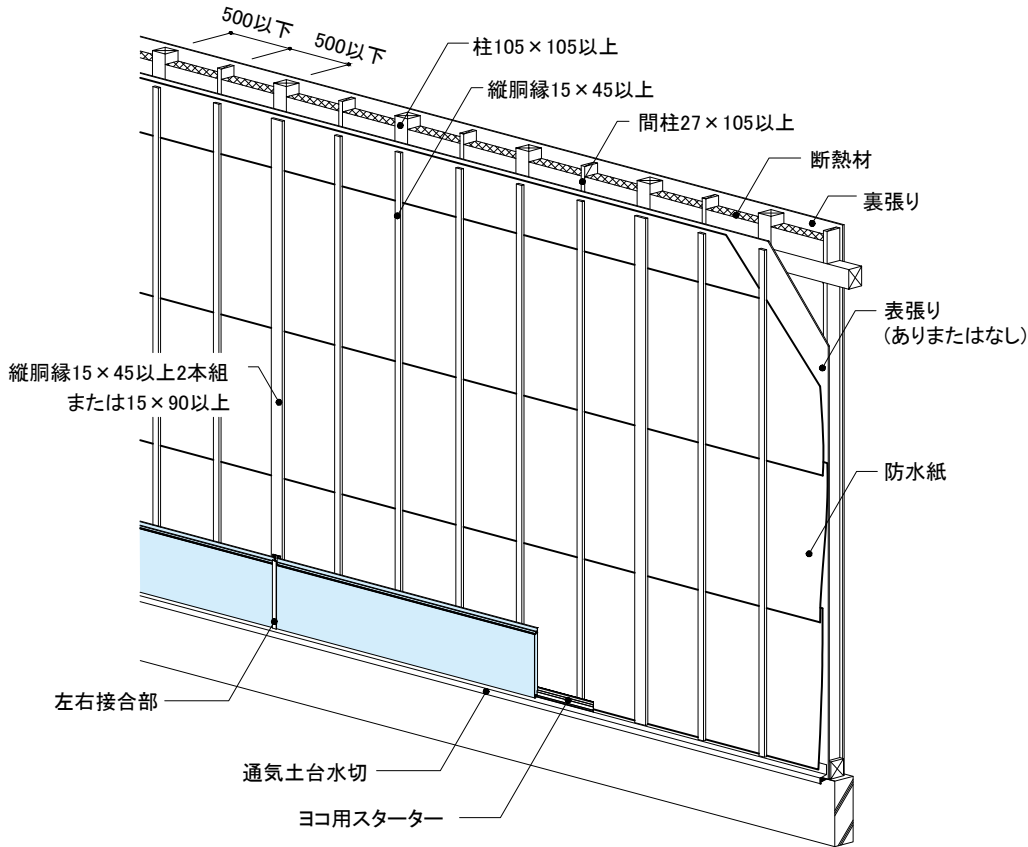

センターサイディング芯材：イソシアヌレートフォーム (HFO)

| 仕様 (概要) | |
|------------|--|
| 構造 | 木製軸組造 |
| 柱・間柱ピッチ | 500mm以下 (柱サイズ：105×105mm以上、間柱サイズ：27×105mm以上) |
| 胴縁ピッチ | 500mm以下 (胴縁サイズ：15×45mm以上) |
| サイディングの張り方 | 横張り |
| 左右接合部 | 目地受け+目地カバー (段目地含む) |
| 表張り | ありまたはなし (認定番号別に面材が異なります。下表参照) |
| 断熱材 | ①グラスウール 密度10kg/m ³ 以上・50mm以上 または ②ロックウール 密度10kg/m ³ 以上・50mm以上 |
| 裏張り | ①せつこうボード 9.5mm以上 または ②強化せつこうボード 9.5mm以上 目地処理材：なし または(1) または(1)および(2) (1)ジョイントコンパウンド系目地処理材 (2)ジョイントテープ (厚さ0.05mm以上、幅20mm以上) |
| 留付け材 | 外装材・役物固定用：①または② ①くぎ、②ねじ 胴部径または呼び径φ2.15mm×長さ38mm以上 胴縁固定用：①または② ①くぎ、②ねじ 胴部径または呼び径φ2.45mm×長さ45mm以上 表張り面材固定用：①または② ①くぎ、②ねじ 胴部径または呼び径φ1.50mm×長さ19mm以上 裏張り固定用：①または② ①くぎ、②ねじ 胴部径または呼び径φ1.90mm×長さ32mm以上 |

《認定番号別表張り面材一覧》

| | |
|-----------------|---|
| PC030BE-3946(1) | なし |
| PC030BE-3946(2) | 木質系ボード(①構造用合板5.5mm以上、②構造用パネル7.5mm以上、③パーティクルボード9mm以上、④シーリングボード9mm以上、⑤ハードボード2.5mm以上、⑥構造用MDF9mm以上) セメント板(①硬質木毛セメント板15mm以上、②硬質木片セメント板12mm以上、③フレキシブル板3mm以上、④バルブセメント板6mm以上、⑤けい酸カルシウム板5mm以上、⑥両面アクリル樹脂系塗装バルブけい酸質混入セメント板(「あんしん」)9mm以上、⑦繊維混入けい酸カルシウム板9mm以上、⑧アクリル樹脂系塗装繊維混入スラグせつこう板9.5mm以上) せつこうボード(①せつこうボード9.5mm以上、②強化せつこうボード12.5mm以上、③両面ボード用原紙張せつこう板9.5mm以上(吉野石膏社製「EXボード」)、④ボード用原紙張/ガラス繊維混入せつこう板9.5mm以上(吉野石膏社製「EX/ハイバー」)) 火山性ガラス質複層板 9mm以上 |

大臣認定別添を必ずご確認ください。

防火

木製
枠組造

タテ張り
通気構法

認定番号 PC030BE-3953

対応商品 FN型 デリカーブ プレミアム、FN型 シンストライプII プレミアム
FN型 ダイヤシェイプII プレミアム、FN型 ダイヤシェイプBSII

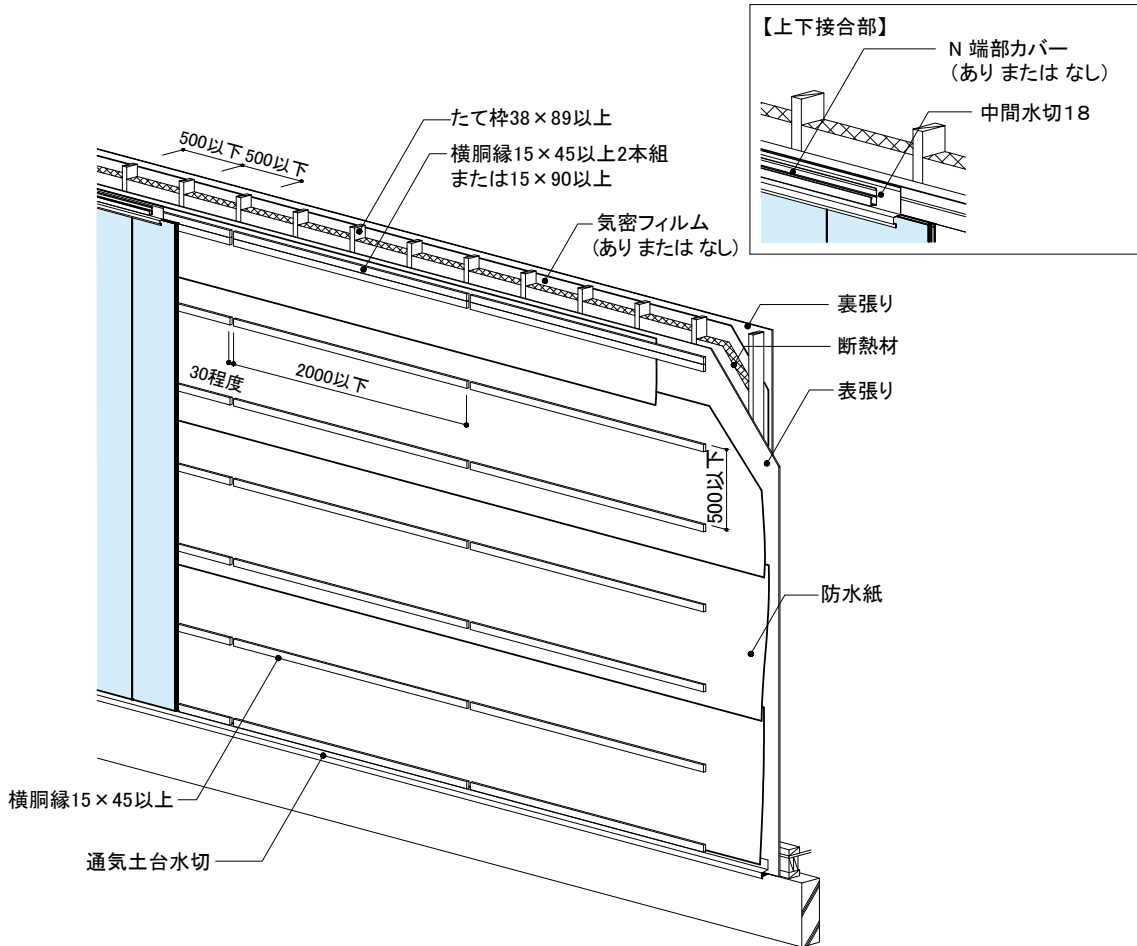

センターサイディング芯材：イソシアヌレートフォーム (HFO)

| 仕様 (概要) | |
|--------------|--|
| 構造 | 木製枠組造 |
| たて枠ピッチ | 500mm以下 (たて枠サイズ：38×89mm以上) |
| 胴縁ピッチ | 500mm以下 (胴縁サイズ：15×45mm以上) |
| サイディングの張り方 | 縦張り |
| 上下接合部 | 中間水切18+N 端部カバー (ありまたはなし) |
| 表張り | あり(下表参照) |
| 断熱材 | ①グラスウール 密度10kg/m ³ 以上・50mm以上 または ②ロックウール 密度10kg/m ³ 以上・50mm以上 |
| 裏張り | ①せっこうボード 9.5mm以上 または ②強化せっこうボード 9.5mm以上 目地処理材：なし または(1) または(1)および(2) (1)ジョイントコンバウンド系目地処理材 (2)ジョイントテープ (厚さ0.05mm以上、幅20mm以上) |
| 留付け材 | 外装材・役物固定用：①または② ①くぎ、②ねじ 胴部径または呼び径φ2.11×長さ38mm以上 胴縁固定用：①または② ①くぎ、②ねじ 胴部径または呼び径φ2.41×長さ45mm以上 表張り面材固定用・裏張り固定用：①または② ①くぎ、②ねじ 胴部径または呼び径φ1.83mm×長さ32mm以上 |
| 《表張り面材一覧》 | |
| PC030BE-3953 | 木質系ボード (①構造用合板9mm以上、②構造用パネル9mm以上、③パーティクルボード9mm以上、④シーリングボード12mm以上、⑤構造用MDF9mm以上) |
| | セメント板 (①硬質木毛セメント板15mm以上、②硬質木片セメント板12mm以上、③バルブセメント板9mm以上、④けい酸カルシウム板9mm以上、⑤両面アクリル樹脂系塗装バルブけい酸混入セメント板 (『あんしん』)9mm以上、⑥繊維混入けい酸カルシウム板9mm以上、⑦アクリル樹脂系塗装繊維混入スラグせっこう板9.5mm以上) |
| | せっこうボード (①せっこうボード9.5mm以上、②強化せっこうボード12.5mm以上、③両面ボード用原紙張せっこう板9.5mm以上 (吉野石膏社製『EXボード』)、④ボード用原紙張/ガラス繊維混入せっこう板9.5mm以上 (吉野石膏社製『EXハイバー』)) 火山性ガラス質複層板 9mm以上 |

大臣認定別添を必ずご確認ください。

防火

木製
枠組造

ヨコ張り

通気構法

認定番号 PC030BE-3954

対応商品 FN型 デリカーブ プレミアム、FN型 シンストライプII プレミアム
FN型 ダイヤシェイプII プレミアム、FN型 ダイヤシェイプBSII

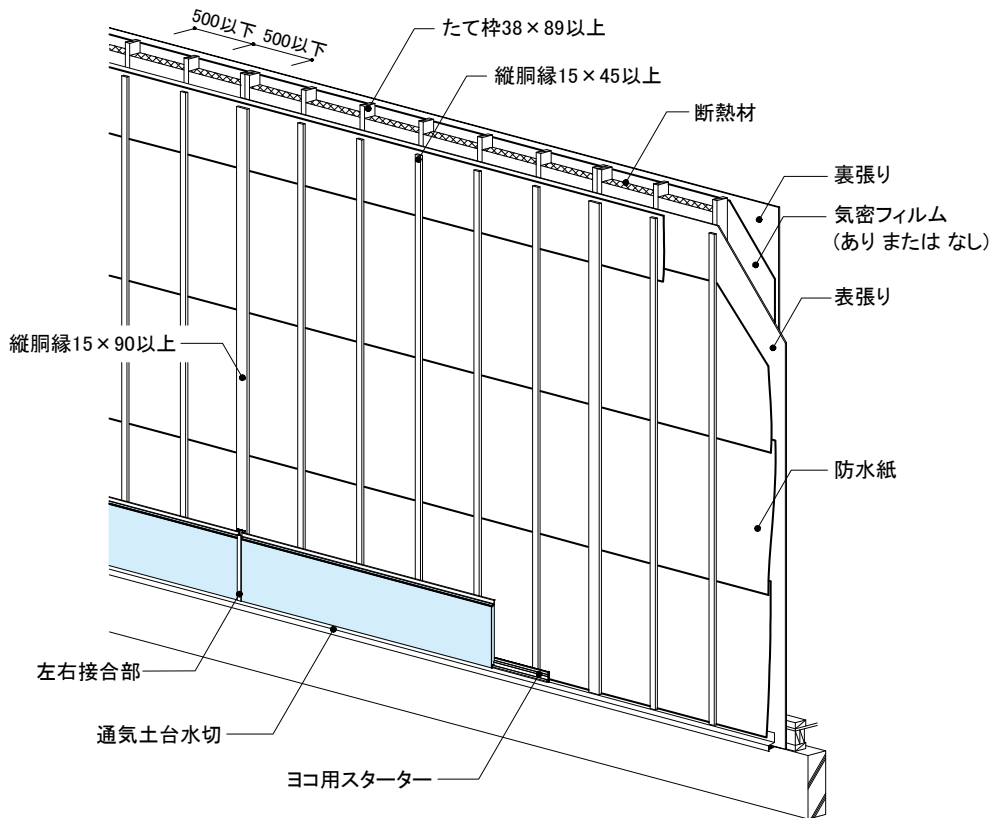

センターサイディング芯材：イソシアヌレートフォーム (HFO)

| 仕様 (概要) | |
|--------------|--|
| 構造 | 木製枠組造 |
| たて枠ピッチ | 500mm以下(たて枠サイズ：38×89mm以上) |
| 胴縁ピッチ | 500mm以下(胴縁サイズ：15×45mm以上) |
| サイディングの張り方 | 横張り |
| 左右接合部 | 目地受け+目地カバー(段目地含む) |
| 表張り | あり(下表参照) |
| 断熱材 | ①グラスウール 密度10kg/m ³ 以上・50mm以上 または ②ロックウール 密度10kg/m ³ 以上・50mm以上 |
| 裏張り | ①せっこうボード 9.5mm以上 または ②強化せっこうボード 9.5mm以上 目地処理材：なし または(1) または(1)および(2) (1)ジョイントコンパウンド系目地処理材 (2)ジョイントテープ(厚さ0.05mm以上、幅20mm以上) |
| 留付け材 | 外装材・役物固定用：①または② ①くぎ、②ねじ 胴部径または呼び径φ2.11×長さ38mm以上 胴縁固定用：①または② ①くぎ、②ねじ 胴部径または呼び径φ2.41×長さ45mm以上 表張り面材固定用・裏張り固定用：①または② ①くぎ、②ねじ 胴部径または呼び径φ1.83mm×長さ32mm以上 |
| 《表張り面材一覧》 | |
| PC030BE-3954 | 木質系ボード(①構造用合板9mm以上、②構造用パネル9mm以上、 ③パーティクルボード9mm以上、④シーリングボード12mm以上、⑤構造用MDF9mm以上) |
| | セメント板(①硬質木毛セメント板15mm以上、②硬質木片セメント板12mm以上、③バルブセメント板9mm以上、 ④けい酸カルシウム板9mm以上、⑤両面アクリル樹脂系塗装バルブけい酸混入セメント板(『あんしん』)9mm以上、 ⑥繊維混入けい酸カルシウム板9mm以上、⑦アクリル樹脂系塗装繊維混入スラグせっこう板9.5mm以上) |
| | せっこうボード(①せっこうボード9.5mm以上、②強化せっこうボード12.5mm以上、③両面ボード用原紙張せっこう板9.5mm以上(吉野石膏社製「EXボード」)、④ボード用原紙張/ガラス繊維混入せっこう板9.5mm以上(吉野石膏社製「EXハイパー」)) 火山性ガラス質複層板 9mm以上 |

大臣認定別添を必ずご確認ください。

防火

軽量
鉄骨造

タテ張り

直張り

認定番号 PC030NE-0293(1)、PC030NE-0293(2)

対応商品 FN型 デリカーブ プレミアム、FN型 シンストライプII プレミアム
FN型 ダイヤシェイプII プレミアム、FN型 ダイヤシェイプBSII

センターサイディング芯材：イソシアヌレートフォーム (HFO)

| 仕様 (概要) | |
|------------|--|
| 構造 | 軽量鉄骨造 |
| 胴縁ピッチ | 610mm以下： ①一般構造用軽量形鋼 C-100×50×20×1.6mm以上 または ②一般構造用角形鋼管 □-100×50×1.6mm以上 外装材目地部2列配置 または □-100×100×1.6mm以上1列配置 |
| サイディングの張り方 | 縦張り |
| 上下接合部 | 中間水切18+N 端部カバー(ありまたはなし) |
| 表張り | 材料：①または② ①せっこうボード ②強化せっこうボード (認定番号別に面材の張り方が異なります。下表参照) |
| 断熱材 | なし |
| 裏張り | なし |
| 留付け材 | 外装材・役物固定用：ねじ 呼び径φ4.0mm×長さ30mm以上 表張り固定用：スクリュー 釘胴部径：φ2.3×32mm以上 ねじ 呼び径φ3.5mm×25mm以上 |

| 〈認定番号別表張り面材一覧〉 | |
|-----------------|---|
| PC030NE-0293(1) | 15mm以上(単張) 胴縁に直交するせっこうボード目地部に目地処理材あり 目地処理材：ポリエステル系繊維不織布張ガラスウール板 (スーパーフェルトンII 幅：60mm) |
| PC030NE-0293(2) | 9.5mm以上+12.5mm以上(重張、目地位置ずらし) 目地処理材：不要 |

大臣認定別添を必ずご確認ください。

防火

軽量
鉄骨造

ヨコ張り

直張り

認定番号 PC030NE-0294(1)、PC030NE-0294(2)

対応商品 FN型 デリカーブ プレミアム、FN型 シンストライプII プレミアム
FN型 ダイヤシェイプII プレミアム、FN型 ダイヤシェイプBSII

センターサイディング芯材：イソシアヌレートフォーム (HFO)

| 仕様 (概要) | |
|------------|--|
| 構造 | 軽量鉄骨造 |
| 胴縁ピッチ | 610mm以下： ①一般構造用軽量形鋼 C-100×50×20×1.6mm以上 または ②一般構造用角形鋼管 □-100×50×1.6mm以上 外装材目地部2列配置 または □-100×100×1.6mm以上1列配置 |
| サイディングの張り方 | 横張り |
| 左右接合部 | 目地受け+目地カバー (段目地含む) |
| 表張り | 材料：①または② ①せっこうボード ②強化せっこうボード (認定番号別に面材の張り方が異なります。下表参照) |
| 断熱材 | なし |
| 裏張り | なし |
| 留付け材 | 外装材・役物固定用：ねじ 呼び径φ4.0mm×長さ30mm以上 表張り固定用：スクリュー 釘胴部径：φ2.3×32mm以上 ねじ 呼び径φ3.5mm×25mm以上 |

| 〈認定番号別表張り面材一覧〉 | |
|-----------------|---|
| PC030NE-0294(1) | 15mm以上(単張) 胴縁に直交するせっこうボード目地部に目地処理材あり 目地処理材：ポリエステル系繊維不織布張ガラスウール板 (スーパーフェルトンII 幅：60mm) |
| PC030NE-0294(2) | 9.5mm以上+12.5mm以上(重張、目地位置ずらし) 目地処理材：不要 |

大臣認定別添を必ずご確認ください。

防火構造仕様一覧

技術資料

防火

軽量鉄骨造

タテ張り

直張り

認定番号 PC030NE-0297(1)、PC030NE-0297(2)、PC030NE-0297(3)、PC030NE-0297(4)

対応商品 FN型 デリカーブ プレミアム、FN型 シンストライプⅡ プレミアム、FN型 ダイヤシェイプⅡ プレミアム、FN型 ダイヤシェイプBSⅡ

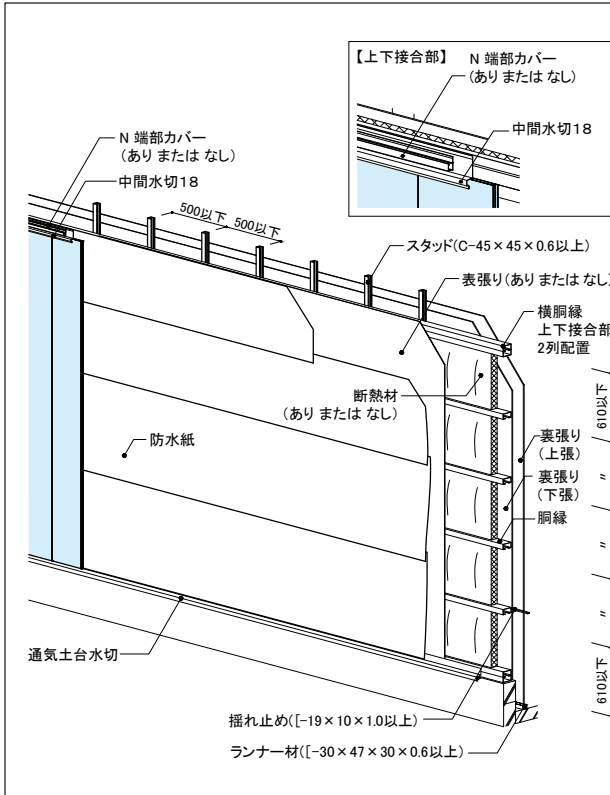

センターサイディング芯材: イソシアヌレートフォーム (HFO)

| 仕様 (概要) | |
|------------|---|
| 構造 | 軽量鉄骨造 |
| 胴縁ピッチ | 610mm以下: ①一般構造用軽量形鋼 C-100×50×20×1.6mm以上 または ②一般構造用角形鋼管 □-100×50×1.6mm以上 外装材目地部2列配置 または □-100×100×1.6mm以上 |
| 内装下地材 | スタッド: C-45×45×10×0.6mm以上、ピッチ500mm以下、 ランナー: [30×47×30×0.6mm以上、 揺れ止め: [19×10×1.0mm以上、スペーサー: 0.7mm以上 |
| サイディングの張り方 | 縦張り |
| 上下接合部 | 中間水切18+N 端部カバー (ありまたはなし) |
| 表張り | ありまたはなし (ありまたはなしで認定番号が異なります) 木質系ボード (①構造用合板9mm以上、②構造用パネル9mm以上、③パーティクルボード9mm以上、④構造用MDF9mm以上、⑤シーシングボード12mm以上) セメント板 (①硬質木片セメント板12mm以上、②硬質木毛セメント板12mm以上、③フレキシブル板9mm以上、④ハルプセメント板9mm以上、⑤けい酸カルシウム板9mm以上、⑥両面アクリル系樹脂塗装ハルプけい酸質混入セメント板9mm以上、⑦繊維混入けい酸カルシウム板9mm以上、⑧アクリル樹脂系塗装繊維混入スラグせっこう板9.5mm以上) せっこうボード (①せっこうボード9.5mm以上、②強化せっこうボード12.5mm、③両面ボード用原紙張せっこう板9.5mm以上、④ボード用原紙張/ガラス繊維混入せっこう板9.5mm以上) 火山性ガラス質複層板9mm以上 |
| 断熱材 | ありまたはなし (ありなしで認定番号がことなります) ①グラスウール 密度10kg/m以上・厚さ50mm以上 または ②ロックウール 密度10kg/m以上・厚さ50mm以上 |
| 裏張り | 材料: ①または② ①せっこうボード ②強化せっこうボード 厚さ: 9.5mm以上+9.5mm以上重張 (目地位置ずらし、横目地を100mm以上ずらす) 目地処理材: なし または (1) または (1)および(2) (1)ジョイントコンパウンド系目地処理材 100g/m以上 (2)ジョイントテープ (厚さ0.05mm以上、幅20mm以上) |
| 留付け材 | 外装材・役物固定用: ねじ呼び径φ3.5mm×10mm以上 裏張り固定用: (下張り)ねじ呼び径φ3.5mm×22mm以上、(上張り)ねじ呼び径φ3.5mm×32mm以上 |
| 認定番号 | PC030NE-0297(1) 表張りなし、断熱材なし PC030NE-0297(3) 表張りなし、断熱材あり PC030NE-0297(2) 表張りあり、断熱材なし PC030NE-0297(4) 表張りあり、断熱材あり |

大臣認定別添を必ずご確認ください。

防火

軽量鉄骨造

ヨコ張り

直張り

認定番号 PC030NE-0298(1)、PC030NE-0298(2)、PC030NE-0298(3)、PC030NE-0298(4)

対応商品 FN型 デリカーブ プレミアム、FN型 シンストライプⅡ プレミアム、FN型 ダイヤシェイプⅡ プレミアム、FN型 ダイヤシェイプBSⅡ

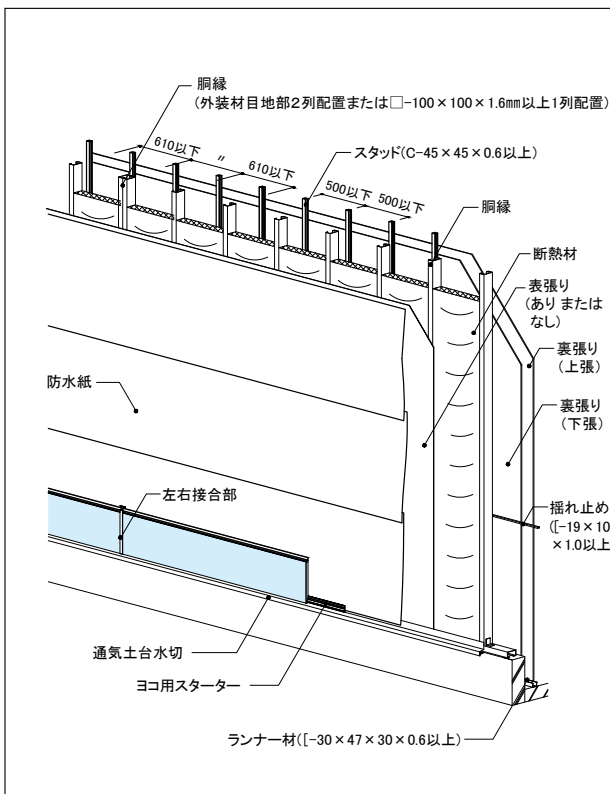

センターサイディング芯材: イソシアヌレートフォーム (HFO)

| 仕様 (概要) | |
|------------|--|
| 構造 | 軽量鉄骨造 |
| 胴縁ピッチ | 610mm以下: ①一般構造用軽量形鋼 C-100×50×20×1.6mm以上 または ②一般構造用角形鋼管 □-100×50×1.6mm以上 外装材目地部2列配置 または □-100×100×1.6mm以上 |
| 内装下地材 | スタッド: C-45×45×10×0.6mm以上、ピッチ500mm以下、 ランナー: [30×47×30×0.6mm以上、 揺れ止め: [19×10×1.0mm以上、スペーサー: 0.7mm以上 |
| サイディングの張り方 | 横張り |
| 左右接合部 | 目地受け+目地カバー (段目地含む) |
| 表張り | ありまたはなし (ありまたはなしで認定番号が異なります) 木質系ボード (①構造用合板9mm以上、②構造用パネル9mm以上、③パーティクルボード9mm以上、④構造用MDF9mm以上、⑤シーシングボード12mm以上) セメント板 (①硬質木片セメント板12mm以上、②硬質木毛セメント板12mm以上、③フレキシブル板9mm以上、④ハルプセメント板9mm以上、⑤けい酸カルシウム板9mm以上、⑥両面アクリル系樹脂塗装ハルプけい酸質混入セメント板9mm以上、⑦繊維混入けい酸カルシウム板9mm以上、⑧アクリル樹脂系塗装/繊維混入スラグせっこう板9.5mm以上) せっこうボード (①せっこうボード9.5mm以上、②強化せっこうボード12.5mm、③両面ボード用原紙張せっこう板9.5mm以上、④ボード用原紙張/ガラス繊維混入せっこう板9.5mm以上) 火山性ガラス質複層板9mm以上 |
| 断熱材 | ありまたはなし (ありなしで認定番号がことなります) ①グラスウール 密度10kg/m以上・厚さ50mm以上 または ②ロックウール 密度10kg/m以上・厚さ50mm以上 |
| 裏張り | 材料: ①または② ①せっこうボード ②強化せっこうボード 厚さ: 9.5mm以上+9.5mm以上重張 (目地位置ずらし、横目地を455mm以上ずらす) 目地処理材: なし または (1) または (1)および(2) (1)ジョイントコンパウンド系目地処理材 100g/m以上 (2)ジョイントテープ (厚さ0.05mm以上、幅20mm以上) |
| 留付け材 | 外装材・役物固定用: ねじ呼び径φ3.5mm×10mm以上 裏張り固定用: (下張り)ねじ呼び径φ3.5mm×22mm以上、(上張り)ねじ呼び径φ3.5mm×32mm以上 |
| 認定番号 | PC030NE-0298(1) 表張りなし、断熱材なし PC030NE-0298(3) 表張りなし、断熱材あり PC030NE-0298(2) 表張りあり、断熱材なし PC030NE-0298(4) 表張りあり、断熱材あり |

大臣認定別添を必ずご確認ください。

防火

木製
軸組造

タテ張り
通気構造

認定番号 PC030BE-3527(1)、PC030BE-3527(2)、PC030BE-3527(3)、
PC030BE-3527(4)、PC030BE-3527(5)
対応商品 iシリーズ、F型、FB型 (FB型 ブリックを除く)

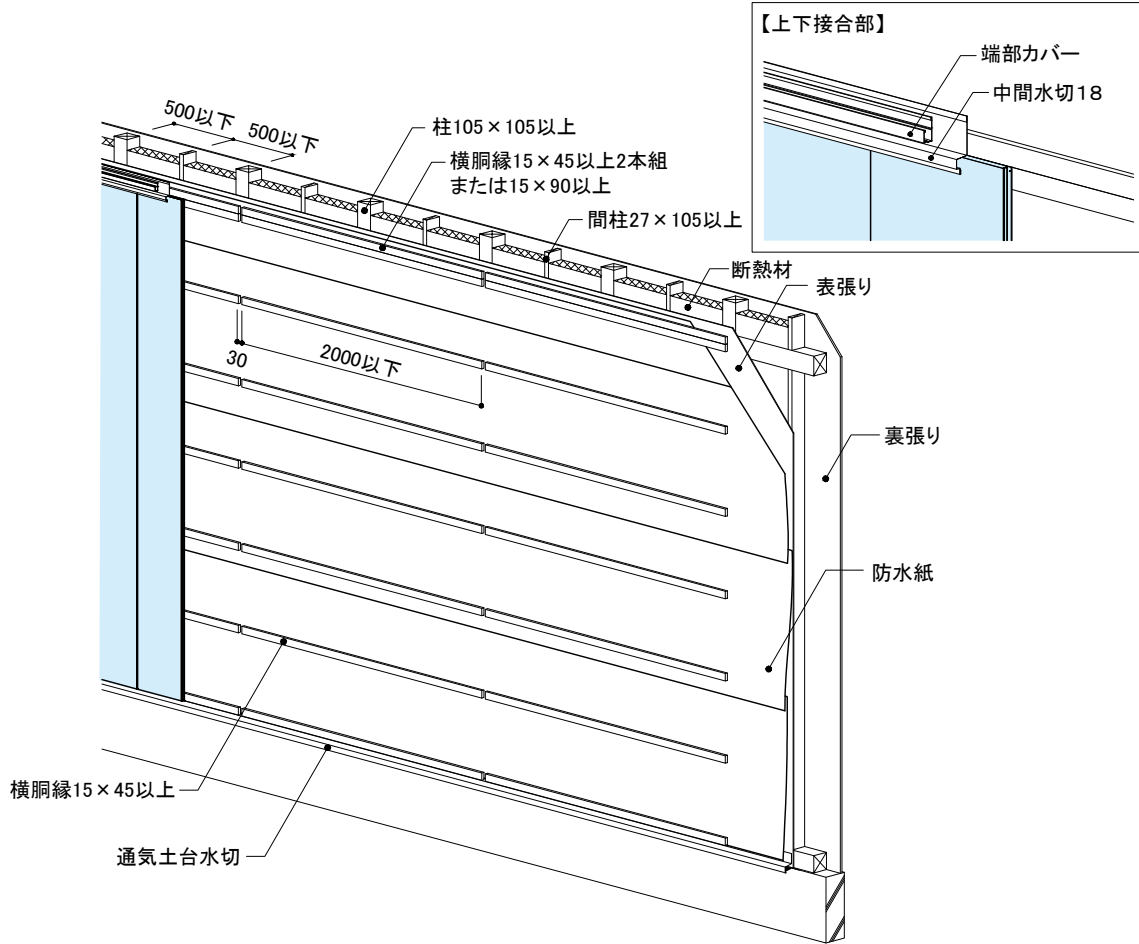

| 仕様 (概要) | |
|-----------------|--|
| 構造 | 木製軸組造 |
| 柱・間柱ピッチ | 500mm以下 (柱サイズ: 105×105mm以上、間柱サイズ: 27×105mm以上) |
| 胴縁ピッチ | 500mm以下 (胴縁サイズ: 15×45mm以上) |
| サイディングの張り方 | 縦張り |
| 上下接合部 | 中間水切18+端部カバー |
| 表張り | あり または なし (認定番号別に面材が異なります。下表参照) |
| 断熱材 (※) | ①グラスウール 熱抵抗1.5㎡・K/W以上・65mm以上 または ②ロックウール 熱抵抗1.5㎡・K/W以上・65mm以上 |
| 裏張り | ①せつこうボード 12.5mm以上 または ②強化せつこうボード 12.5mm以上 目地処理材: なし または(1) または(1)および(2) (1)ジョイントコンパウンド系目地処理材 100g/m以上 (2)ジョイントテープ (厚さ0.05mm以上、幅20mm以上) |
| 留付け材 | 外装材・役物固定用: ①または② ①リングくぎ胴部径φ2.3mm×長さ38mm以上、②ねじ呼び径φ3mm×長さ38mm以上 裏張り固定用: ①または② ①くぎ胴部径φ1.9mm×長さ32mm以上、②ねじ呼び径φ3mm×長さ32mm以上 表張り面材固定用: ①または② ①くぎ胴部径φ1.9mm×長さ32mm以上、②ねじ呼び径φ3mm×長さ20mm以上 胴縁固定用: ①または② ①くぎ胴部径φ2.75mm×長さ50mm、②ねじ呼び径φ3mm×長さ50mm以上 |
| 〈認定番号別表張り面材一覧〉 | |
| PC030BE-3527(1) | なし |
| PC030BE-3527(2) | 木質系ボード (①構造用合板5.5mm以上、②構造用パネル7.5mm以上、③パーティクルボード9mm以上、④ハードファイバーボード2.5mm以上、⑤ミディアムデンシティファイバーボード7mm以上) |
| PC030BE-3527(3) | セメント板 (①硬質木毛セメント板15mm以上、②硬質木片セメント板12mm以上、③フレキシブル板3mm以上、④バルブセメント板6mm以上、⑤けい酸カルシウム板5mm以上、⑥両面アクリル樹脂系塗装ハルプけい酸質混入セメント板 (『あんしん』) 9mm以上、⑦繊維混入けい酸カルシウム板5mm以上、⑧アクリル樹脂系塗装繊維混入スラグせつこう板9.5mm以上) |
| PC030BE-3527(4) | せつこうボード (①せつこうボード9.5mm以上、②強化せつこうボード12.5mm以上) |
| PC030BE-3527(5) | 火山性ガラス質複層板 9mm以上 |

※R=d/λ R: 熱抵抗、d: 厚み (m)、λ: 熱伝導率 (W/(m・K))

大臣認定別添を必ずご確認ください。

防火構造仕様一覧

技術資料

防火

木製
軸組造

ヨコ張り

通気構造

認定番号 PC030BE-3526(1)、PC030BE-3526(2)、PC030BE-3526(3)、
PC030BE-3526(4)、PC030BE-3526(5)

対応商品 iシリーズ、F型、FB型

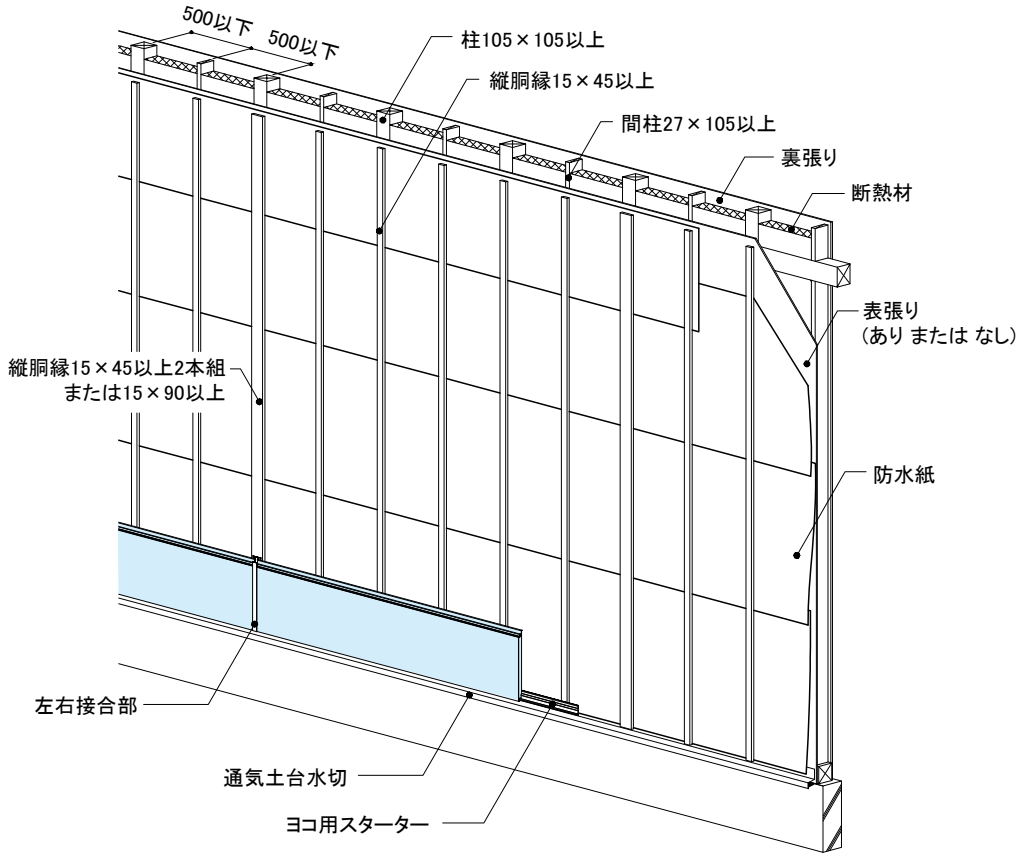

| 仕様 (概要) | |
|-----------------|--|
| 構造 | 木製軸組造 |
| 柱・間柱ピッチ | 500mm以下 (柱サイズ: 105×105mm以上、間柱サイズ: 27×105mm以上) |
| 胴縁ピッチ | 500mm以下 (胴縁サイズ: 15×45mm以上) |
| サイディングの張り方 | 横張り |
| 左右接合部 | 目地受け+目地カバー |
| 表張り | あり または なし (認定番号別に面材が異なります。下表参照) |
| 断熱材(※) | ①グラスウール 熱抵抗1.5㎡・K/W以上・65mm以上 または ②ロックウール 熱抵抗1.5㎡・K/W以上・65mm以上 |
| 裏張り | ①せつこうボード 12.5mm以上 または ②強化せつこうボード 12.5mm以上 目地処理材: なし または(1) または(1)および(2) (1)ジョイントコンバウンド系目地処理材 100g/m以上 (2)ジョイントテープ (厚さ0.05mm以上、幅20mm以上) |
| 留付け材 | 外装材・役物固定用: ①または② ①リングくぎ胴部径φ2.3mm×長さ38mm以上、②ねじ呼び径φ3mm×長さ38mm以上 裏張り固定用: ①または② ①くぎ胴部径φ1.9mm×長さ32mm以上、②ねじ呼び径φ3mm×長さ32mm以上 表張り面材固定用: ①または② ①くぎ胴部径φ1.9mm×長さ32mm以上、②ねじ呼び径φ3mm×長さ20mm以上 胴縁固定用: ①または② ①くぎ胴部径φ2.75mm×長さ50mm以上、②ねじ呼び径φ3mm×長さ50mm以上 |
| 〈認定番号別表張り面材一覧〉 | |
| PC030BE-3526(1) | なし |
| PC030BE-3526(2) | 木質系ボード(①構造用合板5.5mm以上、②構造用パネル7.5mm以上、③パーティクルボード9mm以上、④ハードファイバーボード2.5mm以上、⑤ミディアムデンシファイバーボード7mm以上) |
| PC030BE-3526(3) | セメント板(①硬質木毛セメント板15mm以上、②硬質木片セメント板12mm以上、③フレキシブル板3mm以上、④バルブセメント板6mm以上、⑤けい酸カルシウム板5mm以上、⑥両面アクリル樹脂系塗装ハルプけい酸質混入セメント板(『あんしん』)9mm以上、⑦繊維混入けい酸カルシウム板5mm以上、⑧アクリル樹脂系塗装繊維混入スラグせつこう板9.5mm以上) |
| PC030BE-3526(4) | せつこうボード(①せつこうボード9.5mm以上、②強化せつこうボード12.5mm以上) |
| PC030BE-3526(5) | 火山性ガラス質複層板 9mm以上 |

※R=d/λ R: 熱抵抗、d: 厚み(m)、λ: 熱伝導率(W/(m・K))

大臣認定別添を必ずご確認ください。

防火

木製
枠組造

ヨコ張り
通気構法

認定番号 PC030BE-3528(1)、PC030BE-3528(2)、PC030BE-3528(3)

対応商品 iシリーズ、F型、FB型

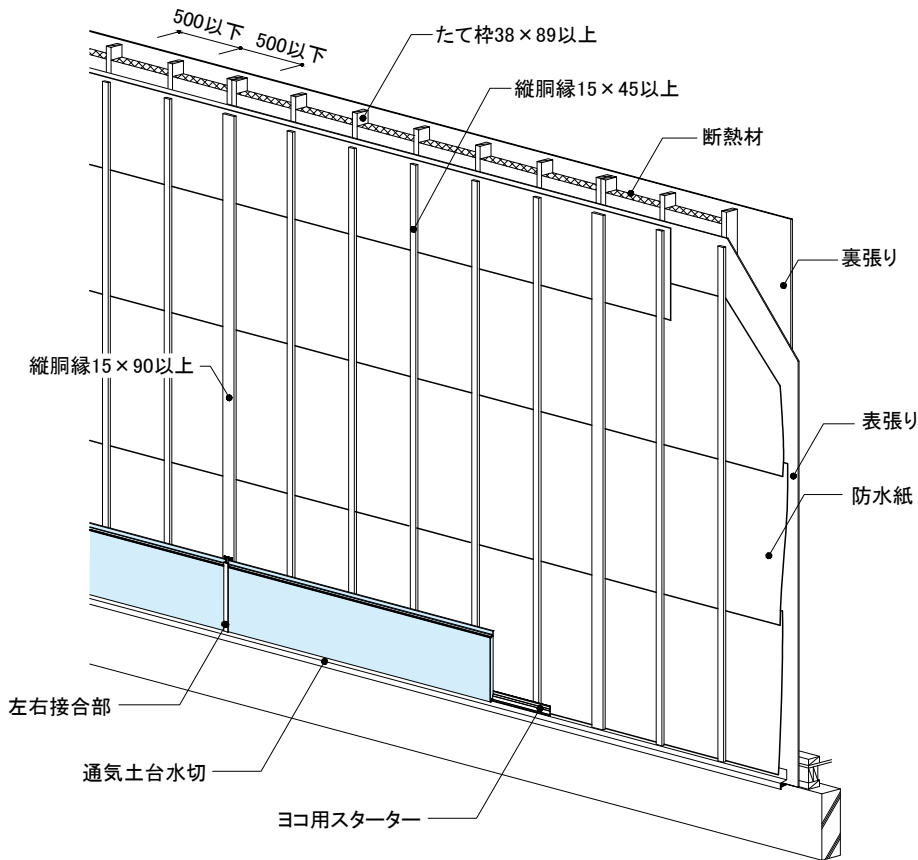

| 仕様 (概要) | |
|-----------------|---|
| 構造 | 木製枠組造 |
| たて枠ピッチ | 500mm以下(たて枠サイズ: 38×89mm以上) |
| 胴縁ピッチ | 500mm以下(胴縁サイズ: 15×45mm以上) |
| サイディングの張り方 | 横張り |
| 左右接合部 | 目地受け+目地カバー |
| 表張り | あり(認定番号別に面材が異なります。下表参照) |
| 断熱材(※) | ①グラスウール 熱抵抗1.5㎡・K/W以上・65mm以上 または ②ロックウール 熱抵抗1.5㎡・K/W以上・65mm以上 |
| 裏張り | ①せっこうボード 12.5mm以上 または ②強化せっこうボード 12.5mm以上 目地処理材: なし または(1) または(1)および(2) (1)ジョイントコンパウンド系目地処理材 100g/m以上 (2)ジョイントテープ(厚さ0.05mm以上、幅20mm以上) |
| 留付け材 | 外装材・役物固定用: ①または② ①リングくぎ 胴部径φ2.3mm×長さ38mm以上、②ねじ呼び径φ3mm×長さ38mm以上 表張り面材・裏張り固定用: ①または② ①くぎ 胴部径φ1.9mm×長さ32mm以上、②ねじ呼び径φ3mm×長さ32mm以上 胴縁固定用: ①または② ①くぎ 胴部径φ2.75mm×長さ50mm以上、②ねじ呼び径φ3mm×長さ50mm以上 |
| (認定番号別表張り面材一覧) | |
| PC030BE-3528(1) | 木質系ボード(①構造用合板9mm以上、②構造用パネル9mm以上、③パーティクルボード9mm以上、④ミディアムデンシティファイバーボード9mm以上) |
| PC030BE-3528(2) | セメント板(①硬質木毛セメント板15mm以上、②硬質木片セメント板12mm以上、③バルブセメント板9mm以上、④けい酸カルシウム板9mm以上、⑤両面アクリル樹脂系塗装/バルブけい酸質混入セメント板(「あんしん」)9mm以上、⑥繊維混入けい酸カルシウム板9mm以上、⑦アクリル樹脂系塗装繊維混入スラグせっこう板9.5mm以上) |
| PC030BE-3528(3) | 火山性ガラス質複層板 9mm以上 |

※R=d/λ R: 熱抵抗、d: 厚み(m)、λ: 熱伝導率(W/(m・K))

大臣認定別添を必ずご確認ください。

防火

木製
軸組造

ヨコ張り

通気構法

認定番号 PC030BE-3548(1)、PC030BE-3548(2)

対応商品 D型

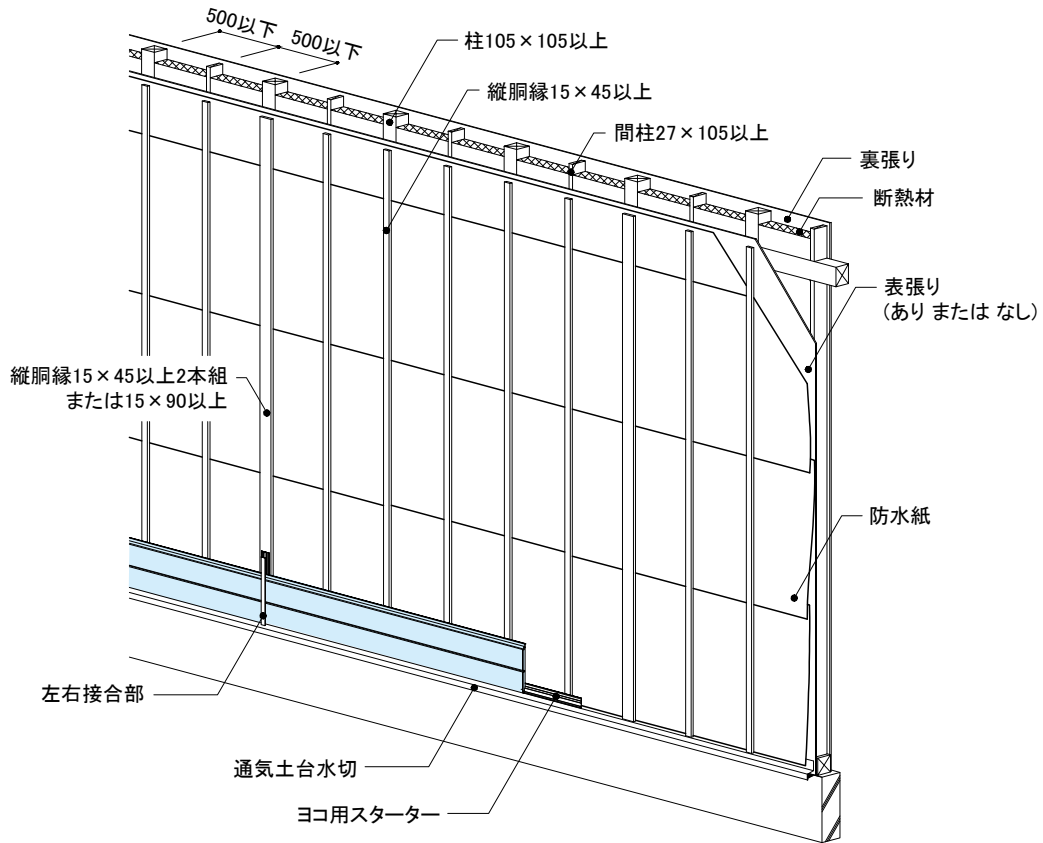

| 仕様(概要) | |
|-----------------|--|
| 構造 | 木製軸組造 |
| 柱・間柱ピッチ | 500mm以下(柱サイズ: 105×105mm以上、間柱サイズ: 27×105mm以上) |
| 胴縁ピッチ | 500mm以下(胴縁サイズ: 15×45mm) |
| サイディングの張り方 | 横張り |
| 左右接合部 | S目地鋼板受け18+S目地カバー |
| 表張り | ありまたはなし(認定番号別に面材が異なります。下表参照) |
| 断熱材(※) | ①グラスウール 熱抵抗1.5㎡・K/W以上・65mm以上 または ②ロックウール 熱抵抗1.5㎡・K/W以上・65mm以上 |
| 裏張り | ①せっこうボード 12.5mm以上 または ②強化せっこうボード 12.5mm以上 目地処理材: なし または(1) または(1)および(2) (1)ジョイントコンバウンド系目地処理材 100g/m以上 (2)ジョイントテープ(厚さ0.05mm以上、幅20mm以上) |
| 留付け材 | 外装材・役物固定用: ①または② ①リングくぎ胴部径φ2.3mm×長さ38mm以上、②ねじ呼び径φ3mm×長さ38mm以上 表張り面材固定用: ①または② ①くぎ胴部径φ1.9mm×長さ32mm以上、②ねじ呼び径φ3mm×長さ20mm以上 裏張り固定用: ①または② ①くぎ胴部径φ1.9mm×長さ32mm以上、②ねじ呼び径φ3mm×長さ32mm以上 胴縁固定用: ①または② ①くぎ胴部径φ2.75mm×長さ50mm以上、②ねじ呼び径φ3mm×長さ50mm以上 |
| 〈認定番号別表張り面材一覧〉 | |
| PC030BE-3548(1) | なし |
| PC030BE-3548(2) | 木質系ボード(①構造用合板5.5mm以上、②構造用パネル7.5mm以上、③パーティクルボード9mm以上、④シーリングボード12mm以上、⑤ハードファイバーボード2.5mm以上、⑥ミディアムデンシティファイバーボード7mm以上) セメント板(①硬質木毛セメント板15mm以上、②硬質木片セメント板12mm以上、③フレキシブル板3mm以上、④バルブセメント板6mm以上、⑤けい酸カルシウム板5mm以上、⑥両面アクリル樹脂系塗装バルブけい酸混入セメント板(『あんしん』)9mm以上、⑦繊維混入けい酸カルシウム板9mm以上、⑧アクリル樹脂系塗装繊維混入スラグせっこう板9.5mm以上) せっこうボード(①せっこうボード9.5mm以上、②強化せっこうボード12.5mm以上) 火山性ガラス質複層板 9mm以上 |

※R=d/λ R: 熱抵抗、d: 厚み(m)、λ: 熱伝導率(W/(m・K))

大臣認定別添を必ずご確認ください。

防火

木製
軸組造

タテ張り
通気構造

認定番号 PC030BE-3473(1)、PC030BE-3473(2)、PC030BE-3473(3)、
PC030BE-3473(4)、PC030BE-3473(5)

対応商品 A型

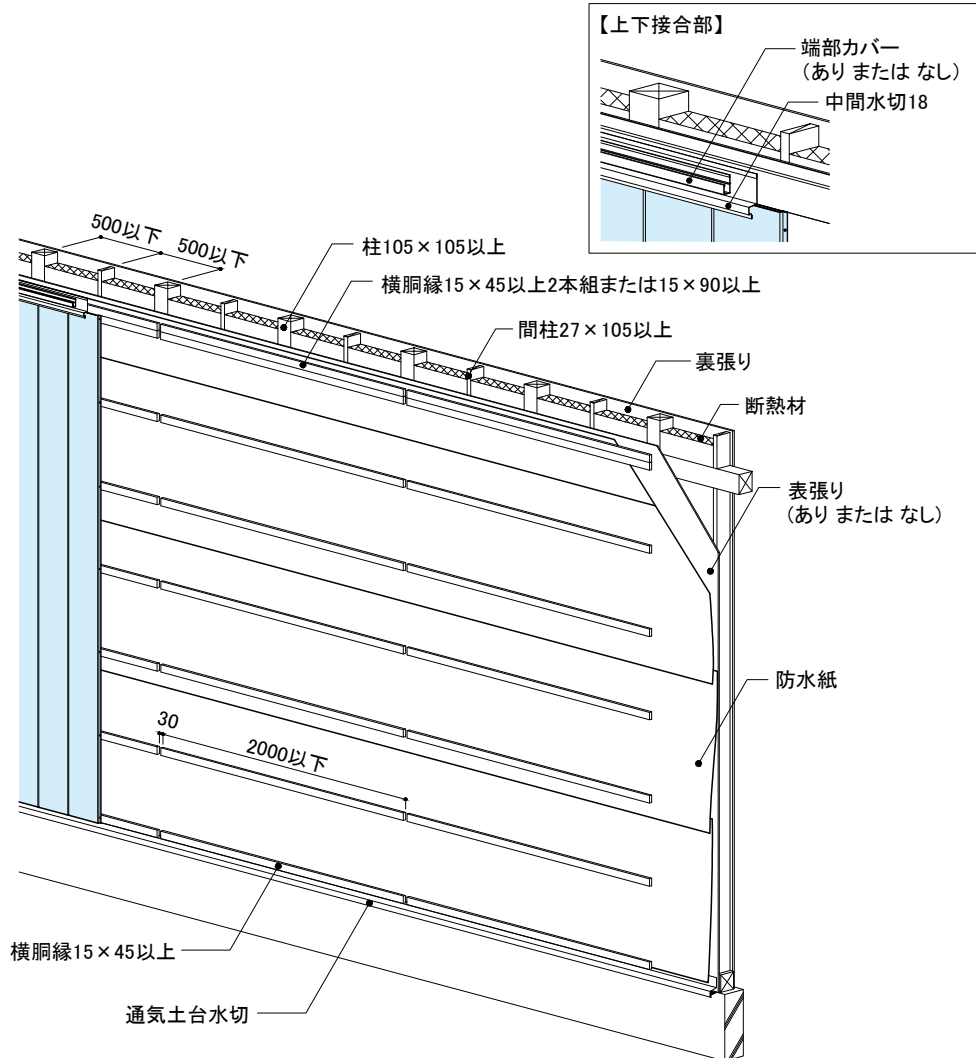

| 仕様 (概要) | |
|------------|--|
| 構造 | 木製軸組造 |
| 柱・間柱ピッチ | 500mm以下 (柱サイズ: 105×105mm以上、間柱サイズ: 27×105mm以上) |
| 胴縁ピッチ | 500mm以下 (胴縁サイズ: 15×45mm以上) |
| サイディングの張り方 | 縦張り |
| 上下接合部 | 中間水切18 または 中間水切18+端部カバー |
| 表張り | あり または なし (認定番号別に面材が異なります。下表参照) |
| 断熱材 | ①グラスウール 密度10kg/m ³ 以上・75mm以上 または ②ロックウール 密度10kg/m ³ 以上・75mm以上 |
| 裏張り | ①せっこうボード 12.5mm以上 または ②強化せっこうボード 12.5mm以上 目地処理材: なし または(1) または(1)および(2) (1)ジョイントコンパウンド系目地処理材 100g/m ² 以上 (2)ジョイントテープ (厚さ0.05mm以上、幅20mm以上) |
| 留付け材 | 外装材・内装材・役物固定用: <き N38以上 他 胴縁固定用: <き N50以上 他 |

| 《認定番号別表張り面材一覧》 | |
|-----------------|--|
| PC030BE-3473(1) | なし |
| PC030BE-3473(2) | 木質系ボード(①構造用合板5.5mm以上、②構造用パネル7.5mm以上、③パーティクルボード9mm以上、④ハードファイバーボード2.5mm以上、⑤ミディアムデンシティファイバーボード7mm以上) |
| PC030BE-3473(3) | セメント板(①硬質木毛セメント板15mm以上、②硬質木片セメント板12mm以上、③フレキシブル板3mm以上、④バルブセメント板6mm以上、⑤けい酸カルシウム板5mm以上、⑥両面アクリル樹脂系塗装バルブけい酸混入セメント板(『あんしんJ』)9mm以上、⑦繊維混入けい酸カルシウム板5mm以上、⑧アクリル樹脂系塗装/繊維混入スラグせっこう板9.5mm以上) |
| PC030BE-3473(4) | せっこうボード(①せっこうボード9.5mm以上、②強化せっこうボード12.5mm以上) |
| PC030BE-3473(5) | 火山性ガラス質複層板 9mm以上 |

大臣認定別添を必ずご確認ください。

45分
準耐火

木製
軸組造

タテ張り
通気構法

外張り
断熱工法

認定番号 QF045BE-1639(1)、QF045BE-1639(2)

対応商品 M型 スマートフラット プレミアム

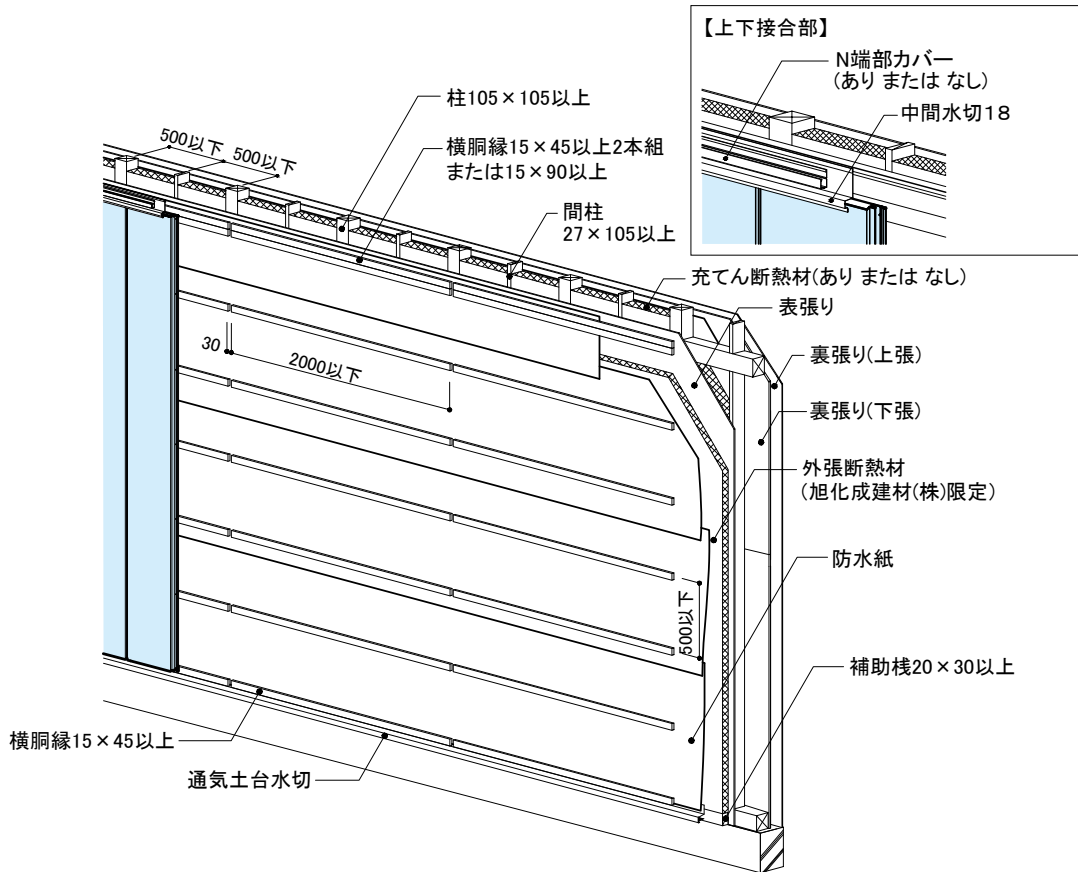

センターサイディング芯材：インシアヌレートフォーム (HFO)

| 仕様 (概要) | |
|-------------|--|
| 構造 | 木製軸組造 |
| 柱・間柱ピッチ | 500mm以下 (柱サイズ：105×105mm以上、間柱サイズ：27×105mm以上) |
| 胴縁ピッチ | 500mm以下 (胴縁サイズ：15×45mm以上) |
| サイディングの張り方 | 縦張り |
| 上下接合部 | 中間水切18+N 端部カバー(ありまたはなし) |
| 表張り | 木質系ボード (①構造用合板9mm以上、②構造用パネル9mm以上、③パーティクルボード9mm以上、④シーリングボード12mm以上、⑤構造用MDF9mm) セメント板 (①硬質木毛セメント板15mm以上、②硬質木片セメント板12mm以上、③バルブセメント板9mm、④けい酸カルシウム板9mm以上、⑤両面アクリル系樹脂塗装バルブけい酸質混入セメント板(「あんしん」)9mm以上、⑥繊維混入けい酸カルシウム板9mm以上) せっこうボード (①せっこうボード9.5mm以上、②強化せっこうボード12.5mm以上、③両面ボード用原紙張/せっこう板9.5mm以上(吉野石膏社製「EXボード」)、④ボード用原紙張/ガラス繊維混入せっこう板9.5mm以上(吉野石膏社製「EXハイパー」)) 火山性ガラス質複層板 9mm以上 |
| 外張断熱材 | フェノールフォーム板 密度27~41kg/m ³ 、厚さ20~100mm |
| 外張断熱材用気密テープ | なしまたは粘着テープ類(厚さ1mm以下、幅200mm以下) |
| 充填断熱材 | ありまたはなし (ありまたはなしで認定番号が異なります。) ①グラスウール 密度10kg/m ³ 以上・50mm以上 または ②ロックウール 密度10kg/m ³ 以上・50mm以上 |
| 裏張り | 材料：①または② ①せっこうボード ②強化せっこうボード 厚さ：12.5mm以上+9.5mm以上重張(目地位置ずらし) 目地処理材：なしまたは(1)または(1)および(2) (1)ジョイントコンパウンド系目地処理材 (2)ジョイントテープ |
| 留付け材 | 外装材・役物固定用：①または② ①くぎ、②ねじ 胴部径または呼び径φ2.11×長さ38mm以上 胴縁固定用：①または② ①くぎ、②ねじ 胴部径または呼び径φ3.05×長さ65mm以上 補助棧固定用：①または② ①くぎ、②ねじ 胴部径または呼び径φ2.75×長さ50mm以上 表張り固定用：①または② ①くぎ、②ねじ 胴部径または呼び径φ1.47×長さ19mm以上 裏張り固定用：(下張)①または② ①くぎ、②ねじ 呼び径φ1.65×長さ25mm以上 (上張)①および②、または③ または④ ①ステーブル 肩幅4mm×足長さ19mm以上、②接着材 ③くぎ、④ねじ 胴部径または呼び径φ2.11×長さ38mm以上 |
| 認定番号 | QF045BE-1639(1) 充填断熱材なし QF045BE-1639(2) 充填断熱材あり |

大臣認定別添を必ずご確認ください。

45分
準耐火

木製
軸組造

ヨコ張り
通気構法

外張り
断熱工法

認定番号 QF045BE-1638(1)、QF045BE-1638(2)

対応商品 M型 スマートフラット プレミアム

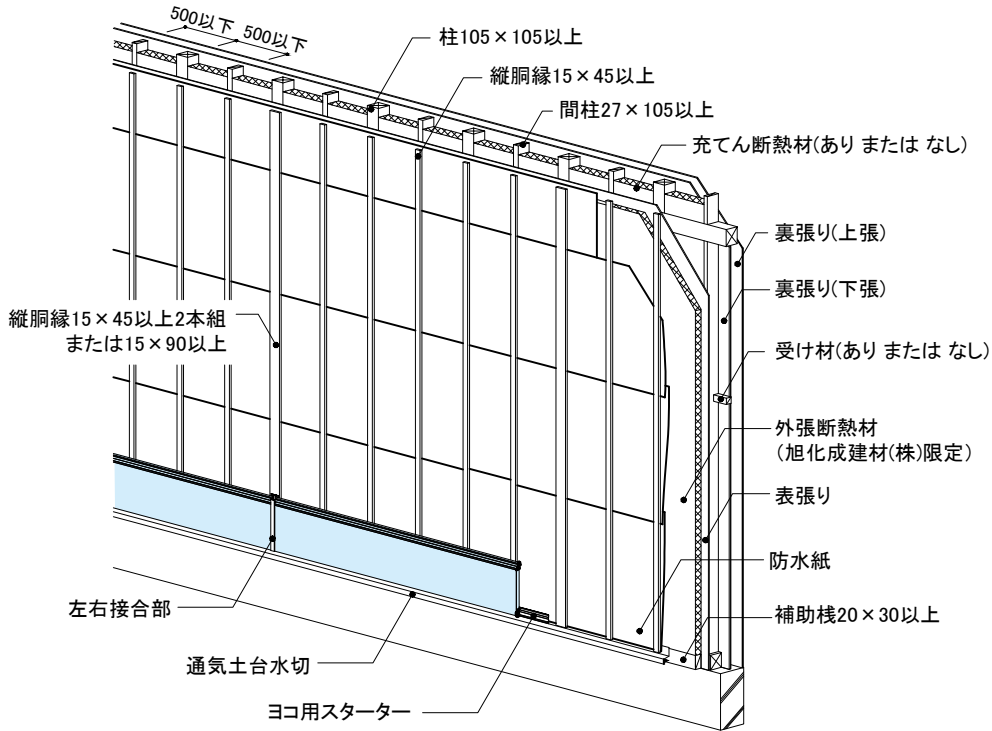

センターサイディング芯材：インシアヌレートフォーム (HFO)

| 仕様 (概要) | |
|-------------|--|
| 構造 | 木製軸組造 |
| 柱・間柱ピッチ | 500mm以下 (柱サイズ: 105×105mm以上、間柱サイズ: 27×105mm以上) |
| 胴縁ピッチ | 500mm以下 (胴縁サイズ: 15×45mm以上) |
| サイディングの張り方 | 横張り |
| 左右接合部 | 目地受け+目地カバー |
| 表張り | 木質系ボード (①構造用合板9mm以上、②構造用パネル9mm以上、③パーティクルボード9mm以上、④シーリングボード12mm以上、⑤構造用MDF9mm) セメント板 (①硬質木毛セメント板15mm以上、②硬質木片セメント板12mm以上、③バルブセメント板9mm、④けい酸カルシウム板9mm以上、⑤両面アクリル系樹脂塗装バルブけい酸質混入セメント板(「あんしん」)9mm以上、⑥繊維混入けい酸カルシウム板9mm以上) せっこうボード (①せっこうボード9.5mm以上、②強化せっこうボード12.5mm以上、③両面ボード用原紙張/せっこう板9.5mm以上(吉野石膏社製「EXボード」)、④ボード用原紙張/ガラス繊維混入せっこう板9.5mm以上(吉野石膏社製「EXハイバー」)) 火山性ガラス質複層板 9mm以上 |
| 外張断熱材 | フェノールフォーム板 密度27~41kg/m ³ 、厚さ20~100mm |
| 外張断熱材用気密テープ | なしまたは 粘着テープ類(厚さ1mm以下、幅200mm以下) |
| 充てん断熱材 | ありまたは なし (ありまたは なし で認定番号が異なります。) ①グラスウール 密度10kg/m ³ 以上・50mm以上 または ②ロックウール 密度10kg/m ³ 以上・50mm以上 |
| 裏張り | 材料: ①または② ①せっこうボード ②強化せっこうボード 厚さ: 12.5mm以上+9.5mm以上重張(目地位置ずらし) 目地処理材: なし または(1) または(1)および(2) (1)ジョイントコンパウンド系目地処理材 (2)ジョイントテープ |
| 留付け材 | 外装材・役物固定用: ①または② ①くぎ、②ねじ 胴部径または呼び径φ2.11×長さ38mm以上 胴縁固定用: ①または② ①くぎ、②ねじ 胴部径または呼び径φ3.05×長さ65mm以上 補助棧固定用: ①または② ①くぎ、②ねじ 胴部径または呼び径φ2.75×長さ50mm以上 表張り固定用: ①または② ①くぎ、②ねじ 胴部径または呼び径φ1.47×長さ19mm以上 裏張り固定用: (下張)①または② ①くぎ、②ねじ 呼び径φ1.65×長さ25mm以上 (上張)①および②、または③ または④ ①ステーブル 肩幅4mm×足長さ19mm以上、②接着材 ③くぎ、④ねじ 胴部径または呼び径φ2.11×長さ38mm以上 |
| 認定番号 | QF045BE-1638(1) 充てん断熱材なし QF045BE-1638(2) 充てん断熱材あり |

大臣認定別添を必ずご確認ください。

防火

木製
軸組造

タテ張り
通気構法

外張り
断熱工法

認定番号 PC030BE-3976(1)、PC030BE-3976(2)

対応商品 M型 スマートフラット プレミアム

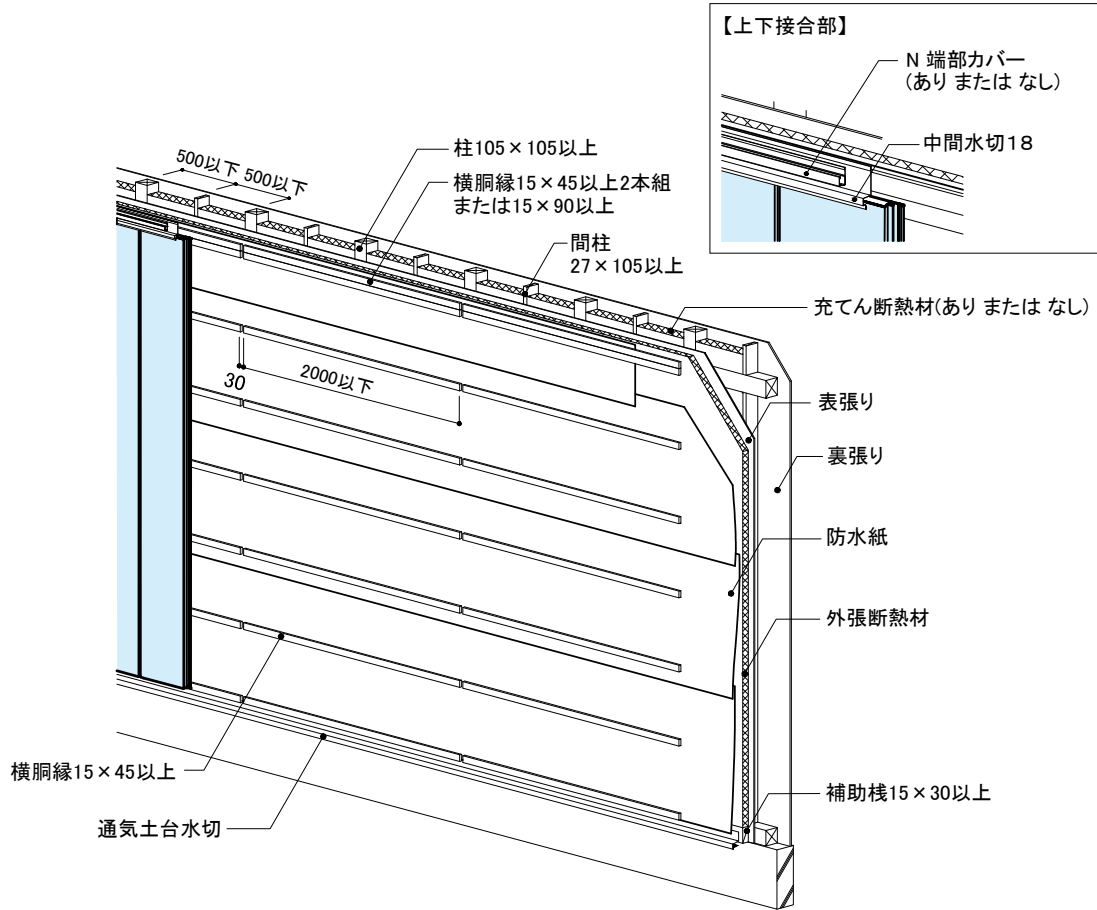

センターサイディング芯材：イソシアヌレートフォーム (HFO)

| 仕様 (概要) | |
|-----------------|---|
| 構造 | 木製軸組造 |
| 柱・間柱ピッチ | 500mm以下 (柱サイズ：105×105mm以上、間柱サイズ：27×105mm以上) |
| 胴縁ピッチ | 500mm以下 (胴縁サイズ：15×45mm以上) |
| サイディングの張り方 | 縦張り |
| 上下接合部 | 中間水切18+N 端部カバー(あり または なし) |
| 表張り | 木質系ボード(①構造用合板9mm以上、②構造用パネル9mm以上、③パーティクルボード9mm以上、④シーリングボード12mm以上、⑤構造用MDF9mm以上) セメント板(①硬質木毛セメント板15mm以上、②硬質木片セメント板12mm以上、③バルブセメント板9mm以上、④けい酸カルシウム板9mm以上、⑤両面アクリル系樹脂塗装バルブけい酸質混入セメント板(「あんしん」)9mm以上、⑥繊維混入けい酸カルシウム板9mm以上) せっこうボード(①せっこうボード9.5mm以上、②強化せっこうボード12.5mm以上、③両面ボード用原紙張/せっこう板9.5mm以上(吉野石膏社製「EXボード」)、④ボード用原紙張/ガラス繊維混入せっこう板9.5mm以上(吉野石膏社製「EXハイパー」)) 火山性ガラス質複層板 9mm以上 |
| 外張断熱材 | ポリスチレンフォーム保温板 密度38kg/m ³ 以下、厚さ15~100mm |
| 外張断熱材用気密テープ | なしまたは 粘着テープ類(厚さ1mm以下、幅200mm以下) |
| 充てん断熱材 | あり または なし(下表参照) |
| 裏張り | ①せっこうボード 12.5mm以上 または ②強化せっこうボード 12.5mm以上 目地処理材：なし または(1) または(1)および(2) (1)ジョイントコンパウンド系目地処理材 (2)ジョイントテープ(厚さ0.05mm以上、幅20mm以上) |
| 留付け材 | 外装材・役物固定用：①または② ①くぎ、②ねじ 胴部径または呼び径φ2.11×長さ38mm以上 胴縁固定用：①または② ①くぎ、②ねじ 胴部径または呼び径φ3.05×長さ65mm以上 補助棧固定用：①または② ①くぎ、②ねじ 胴部径または呼び径φ2.75×長さ50mm以上 表張り面材固定用：①または② ①くぎ、②ねじ 胴部径または呼び径φ1.47mm×長さ19mm以上 裏張り固定用：①または② ①くぎ、②ねじ 胴部径または呼び径φ1.83mm×長さ32mm以上 |
| (認定番号別充てん断熱材一覧) | |
| PC030BE-3976(1) | 充てん断熱材：なし |
| PC030BE-3976(2) | 充てん断熱材：①グラスウール 密度10kg/m ³ 以上・50mm以上 または ②ロックウール 密度10kg/m ³ 以上・50mm以上 |

大臣認定別添を必ずご確認ください。

防火

木製
軸組造

ヨコ張り
通気構法

外張り
断熱工法

認定番号 PC030BE-3977(1)、PC030BE-3977(2)

対応商品 M型 スマートフラット プレミアム

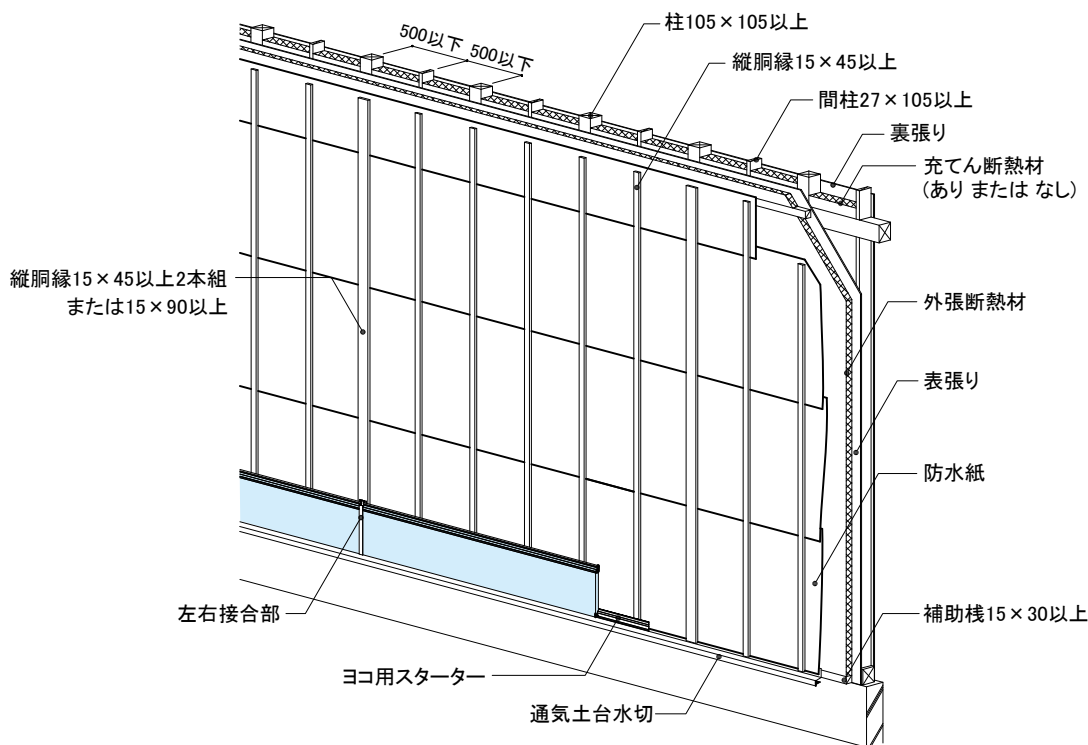

センターサイディング芯材：インシアヌレートフォーム (HFO)

| 仕様 (概要) | |
|-----------------|---|
| 構造 | 木製軸組造 |
| 柱・間柱ピッチ | 500mm以下 (柱サイズ：105×105mm以上、間柱サイズ：27×105mm以上) |
| 胴縁ピッチ | 500mm以下 (胴縁サイズ：15×45mm以上) |
| サイディングの張り方 | 横張り |
| 左右接合部 | 目地鋼板受け+目地カバー (段目地含む) |
| 表張り | 木質系ボード (①構造用合板9mm以上、②構造用パネル9mm以上、③パーティクルボード9mm以上、④シーリングボード12mm以上、⑤構造用MDF9mm以上) セメント板 (①硬質木毛セメント板15mm以上、②硬質木片セメント板12mm以上、③バルブセメント板9mm以上、④けい酸カルシウム板9mm以上、⑤両面アクリル系樹脂塗装バルブけい酸質混入セメント板 (「あんしん」)9mm以上、⑥繊維混入けい酸カルシウム板9mm以上) せっこうボード (①せっこうボード9.5mm以上、②強化せっこうボード12.5mm以上、③両面ボード用原紙張/せっこう板9.5mm以上 (吉野石膏社製「EXボード」)、④ボード用原紙張/ガラス繊維混入せっこう板9.5mm以上 (吉野石膏社製「EXハイパー」)) 火山性ガラス質複層板 9mm以上 |
| 外張断熱材 | ポリスチレンフォーム保温板 密度38kg/m ³ 以下、厚さ15~100mm |
| 外張断熱材用気密テープ | なし または 粘着テープ類 (厚さ1mm以下、幅200mm以下) |
| 充てん断熱材 | あり または なし (下表参照) |
| 裏張り | ①せっこうボード 12.5mm以上 または ②強化せっこうボード 12.5mm以上 目地処理材：なし または (1) または (1)および(2) (1)ジョイントコンパウンド系目地処理材 (2)ジョイントテープ (厚さ0.05mm以上、幅20mm以上) |
| 留付け材 | 外装材・役物固定用：①または② ①くぎ、②ねじ 胴部径または呼び径φ2.11×長さ38mm以上 胴縁固定用：①または② ①くぎ、②ねじ 胴部径または呼び径φ3.05×長さ65mm以上 補助棧固定用：①または② ①くぎ、②ねじ 胴部径または呼び径φ2.75×長さ50mm以上 表張り面材固定用：①または② ①くぎ、②ねじ 胴部径または呼び径φ1.47mm×長さ19mm以上 裏張り固定用：①または② ①くぎ、②ねじ 胴部径または呼び径φ1.83mm×長さ32mm以上 |
| (認定番号別充てん断熱材一覧) | |
| PC030BE-3977(1) | 充てん断熱材：なし |
| PC030BE-3977(2) | 充てん断熱材：①グラスウール 密度10kg/m ³ 以上・50mm以上 または ②ロックウール 密度10kg/m ³ 以上・50mm以上 |

大臣認定別添を必ずご確認ください。

防火構造仕様一覧

技術資料

防火

木製
枠組造

タテ張り
通気構法

外張り
断熱工法

認定番号 PC030BE-3991(1)、PC030BE-3991(2)

対応商品 M型 スマートフラット プレミアム

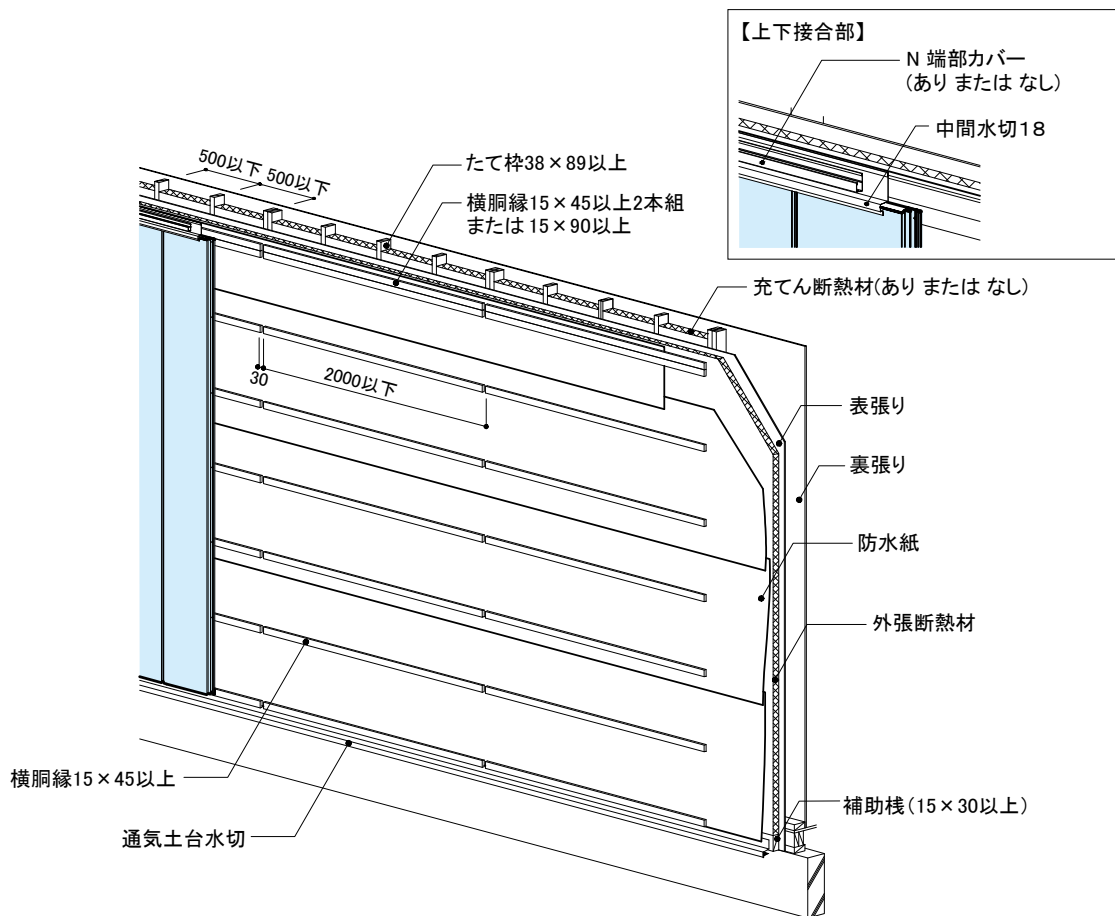

センターサイディング芯材：イソシアヌレートフォーム(HFO)

| 仕様(概要) | |
|-----------------|---|
| 構造 | 木製枠組造 |
| 柱・間柱ピッチ | 500mm以下(たて枠サイズ：38×89mm以上) |
| 胴縁ピッチ | 500mm以下(胴縁サイズ：15×45mm以上) |
| サイディングの張り方 | 縦張り |
| 上下接合部 | 中間水切18+N 端部カバー(ありまたはなし) |
| 表張り | 木質系ボード(①構造用合板9mm以上、②構造用パネル9mm以上、③パーティクルボード9mm以上、④シーリングボード12mm以上、⑤構造用MDF9mm以上) セメント板(①硬質木毛セメント板15mm以上、②硬質木片セメント板12mm以上、③バルブセメント板9mm以上、④けい酸カルシウム板9mm以上、⑤両面アクリル系樹脂塗装バルブけい酸質混入セメント板(「あんしん」)9mm以上、⑥繊維混入けい酸カルシウム板9mm以上) せつこうボード(①せつこうボード9.5mm以上、②強化せつこうボード12.5mm以上、③両面ボード用原紙張/せつこう板9.5mm以上(吉野石膏社製「EXボード」)、④ボード用原紙張/ガラス繊維混入せつこう板9.5mm以上(吉野石膏社製「EXハイパー」)) 火山性ガラス質複層板 9mm以上 |
| 外張断熱材 | ポリスチレンフォーム板 密度38kg/m ³ 以下、厚さ15~100mm |
| 外張断熱材用気密テープ | なしまたは粘着テープ類(厚さ1mm以下、幅200mm以下) |
| 充てん断熱材 | ありまたはなし(下表参照) |
| 裏張り | ①せつこうボード 12.5mm以上 または ②強化せつこうボード 12.5mm以上 目地処理材：なし または(1) または(1)および(2) (1)ジョイントコンパウンド系目地処理材 (2)ジョイントテープ(厚さ0.05mm以上、幅20mm以上) |
| 留付け材 | 外装材・役物固定用：①または② ①くぎ、②ねじ 胴部径または呼び径φ2.11mm×長さ38mm以上 胴縁固定用：①または② ①くぎ、②ねじ 胴部径または呼び径φ3.05mm×長さ65mm以上 補助棧固定用：①または② ①くぎ、②ねじ 胴部径または呼び径φ2.75mm×長さ50mm以上 表張り・裏張り固定用：①または② ①くぎ、②ねじ 胴部径または呼び径φ1.83mm×長さ32mm以上 |
| 〈認定番号別充てん断熱材一覧〉 | |
| PC030BE-3991(1) | 充てん断熱材：なし |
| PC030BE-3991(2) | 充てん断熱材：①グラスウール 密度10kg/m ³ 以上・50mm以上 または ②ロックウール 密度10kg/m ³ 以上・50mm以上 |

大臣認定別添を必ずご確認ください。

防火

木製
枠組造

ヨコ張り
通気構法

外張り
断熱工法

認定番号 PC030BE-3993(1)、PC030BE-3993(2)

対応商品 M型 スマートフラット プレミアム

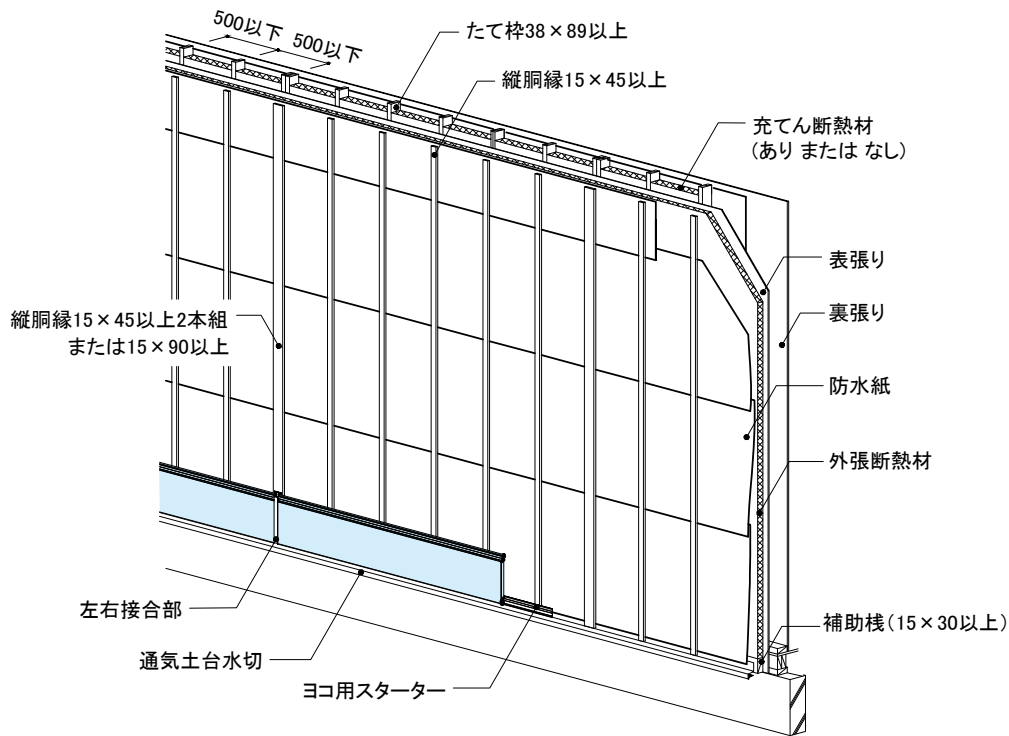

センターサイディング芯材：インシアヌレートフォーム (HFO)

| 仕様 (概要) | |
|-----------------|--|
| 構造 | 木製枠組造 |
| 柱・間柱ピッチ | 500mm以下 (たて枠サイズ: 38×89mm以上) |
| 胴縁ピッチ | 500mm以下 (胴縁サイズ: 15×45mm以上) |
| サイディングの張り方 | 横張り |
| 左右接合部 | 目地受け+目地カバー |
| 表張り | 木質系ボード (①構造用合板9mm以上、②構造用パネル9mm以上、③パーティクルボード9mm以上、④シーリングボード12mm以上、⑤構造用MDF9mm以上) セメント板 (①硬質木毛セメント板15mm以上、②硬質木片セメント板12mm以上、③バルブセメント板9mm以上、④けい酸カルシウム板9mm以上、⑤両面アクリル系樹脂塗装バルブけい酸質混入セメント板(「あんしん」)9mm以上、⑥繊維混入けい酸カルシウム板9mm以上) せっこうボード (①せっこうボード9.5mm以上、②強化せっこうボード12.5mm以上、③両面ボード用原紙張/せっこう板9.5mm以上 (吉野石膏社製「EXボード」)、④ボード用原紙張/ガラス繊維混入せっこう板9.5mm以上 (吉野石膏社製「EXハイパー」)) 火山性ガラス質複層板 9mm以上 |
| 外張断熱材 | ポリスチレンフォーム板 密度38kg/m ³ 以下、厚さ15~100mm |
| 外張断熱材用気密テープ | なしまたは 粘着テープ類(厚さ1mm以下、幅200mm以下) |
| 充てん断熱材 | ありまたは なし(下表参照) |
| 裏張り | ①せっこうボード 12.5mm以上 または ②強化せっこうボード 12.5mm以上 目地処理材: なし または(1) または(1)および(2) (1)ジョイントコンパウンド系目地処理材 (2)ジョイントテープ(厚さ0.05mm以上、幅20mm以上) |
| 留付け材 | 外装材・役物固定用: ①または② ①くぎ、②ねじ 胴部径または呼び径φ2.11mm×長さ38mm以上 胴縁固定用: ①または② ①くぎ、②ねじ 胴部径または呼び径φ3.05mm×長さ65mm以上 補助棧固定用: ①または② ①くぎ、②ねじ 胴部径または呼び径φ2.75mm×長さ50mm以上 表張り・裏張り固定用: ①または② ①くぎ、②ねじ 胴部径または呼び径φ1.83mm×長さ32mm以上 |
| (認定番号別充てん断熱材一覧) | |
| PC030BE-3993(1) | 充てん断熱材: なし |
| PC030BE-3993(2) | 充てん断熱材: ①グラスウール 密度10kg/m ³ 以上・50mm以上 または ②ロックウール 密度10kg/m ³ 以上・50mm以上 |

大臣認定別添を必ずご確認ください。

防耐火構造仕様一覧

技術資料

防火

木製
軸組造

タテ張り
通気構法

外張り
断熱工法

認定番号 PC030BE-3619-1(1)、PC030BE-3619-1(2)

対応商品 NS型 ネオスパン プレミアム
N型 カーレンリーフ プレミアム

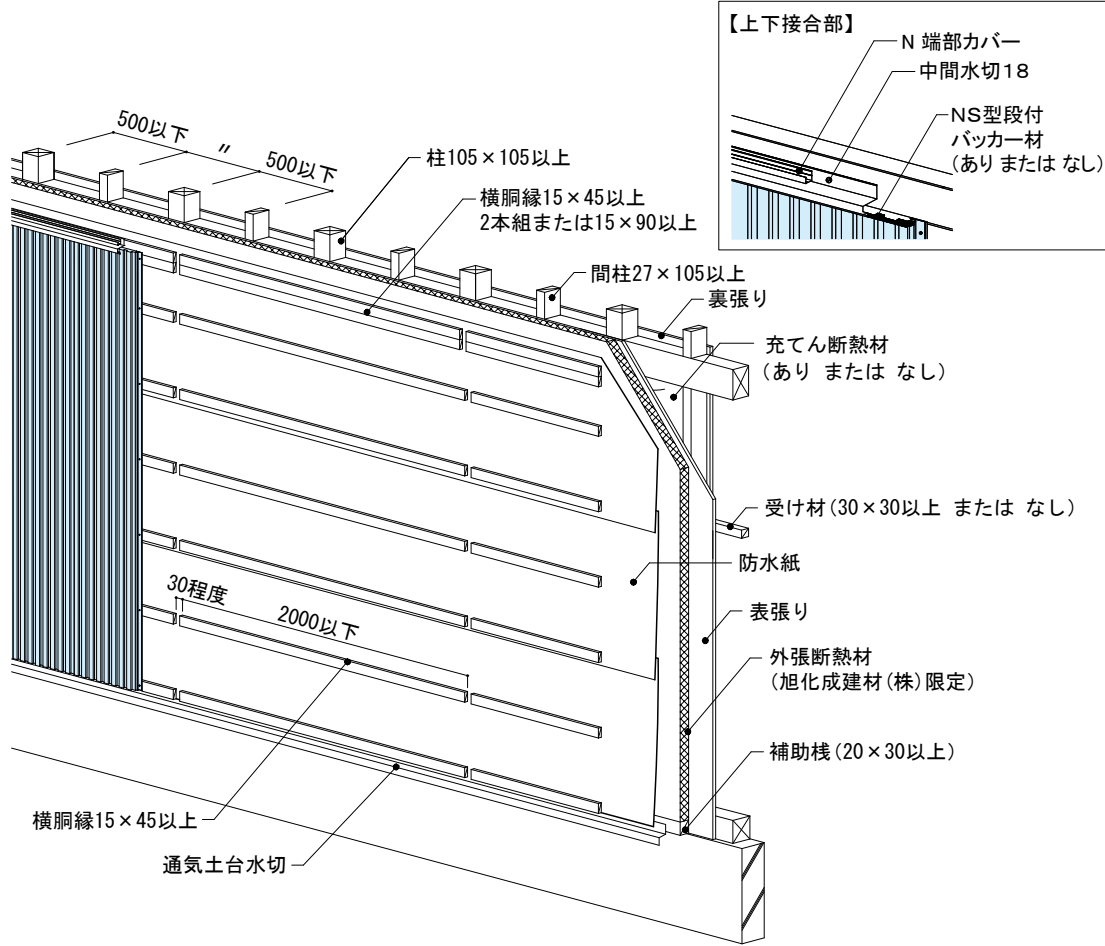

センターサイディング芯材：イソシアヌレートフォーム (HFO)

| 仕様 (概要) | |
|-------------------|---|
| 構造 | 木製軸組造 |
| 柱・間柱ピッチ | 500mm以下 (柱サイズ：105×105mm以上、間柱サイズ：27×105mm以上) |
| 胴縁ピッチ | 500mm以下 (胴縁サイズ：15×45mm以上) |
| サイディングの張り方 | 縦張り |
| 上下接合部 | 中間水切18+N 端部カバー+NS型段付パッカー材 (ありまたはなし) |
| 表張り | 木質系ボード (①構造用合板9mm以上、②構造用パネル9mm以上、③パーティクルボード9mm以上、④ミディアムデンシティファイバーボード9mm以上、⑤シーリングボード12mm以上、⑥小幅板9mm以上) セメント板 (①硬質木毛セメント板15mm以上、②硬質木片セメント板12mm以上、③パルプセメント板9mm以上、④けい酸カルシウム板9mm以上、⑤両面アクリル系樹脂塗装/バルブけい酸質混入セメント板 (「あんしん」) 9mm以上、⑥繊維混入けい酸カルシウム板9mm以上、⑦アクリル樹脂系塗装繊維混入スラグせっこう板9.5mm以上) せっこうボード (①せっこうボード9.5mm以上、②強化せっこうボード12.5mm以上) 火山性ガラス質複層板 9mm以上 |
| 外張断熱材 | ネオマフォーム 密度27kg/m ³ 、20~100mm (旭化成建材(株)限定) |
| 外張断熱材用気密テープ | なし または 粘着テープ類 (厚さ1mm以下、幅200mm以下) |
| 充てん断熱材 | あり または なし (下表参照) |
| 裏張り | ①せっこうボード 9.5mm以上 または ②強化せっこうボード 12.5mm以上 目地処理材：なし または (1) または (1)および(2) (1)ジョイントコンパウンド系目地処理材 100g/m以上 (2)ジョイントテープ (厚さ0.05mm以上、幅20mm以上) |
| 留付け材 | 外装材・役物固定用：①または② ①リングくぎ 胴部径φ2.3mm×長さ38mm以上、②ねじ呼び径φ3mm×長さ38mm以上 胴縁・補助棧固定用：①または② ①くぎ 胴部径φ3.05mm×長さ65mm以上、②ねじ呼び径φ3.05mm×長さ65mm以上 表張り面材固定用：①または② ①くぎ 胴部径φ1.47mm×長さ19mm以上、②ねじ呼び径φ3mm×長さ19mm以上 裏張り固定用：①または② ①くぎ 胴部径φ1.83mm×長さ32mm以上、②ねじ呼び径φ3mm×長さ32mm以上 |
| (認定番号別充てん断熱材一覧) | |
| PC030BE-3619-1(1) | 充てん断熱材：なし |
| PC030BE-3619-1(2) | 充てん断熱材：①グラスウール 密度10kg/m ³ 以上・50mm以上 または ②ロックウール 密度10kg/m ³ 以上・50mm以上 |

大臣認定別添を必ずご確認ください。

防火

木製
軸組造

タテ張り
通気構法

外張り
断熱工法

認定番号 PC030BE-3616-3(1)、PC030BE-3616-3(2)
対応商品 NS型 ネオスパン プレミアム
N型 カーレンリーフ プレミアム

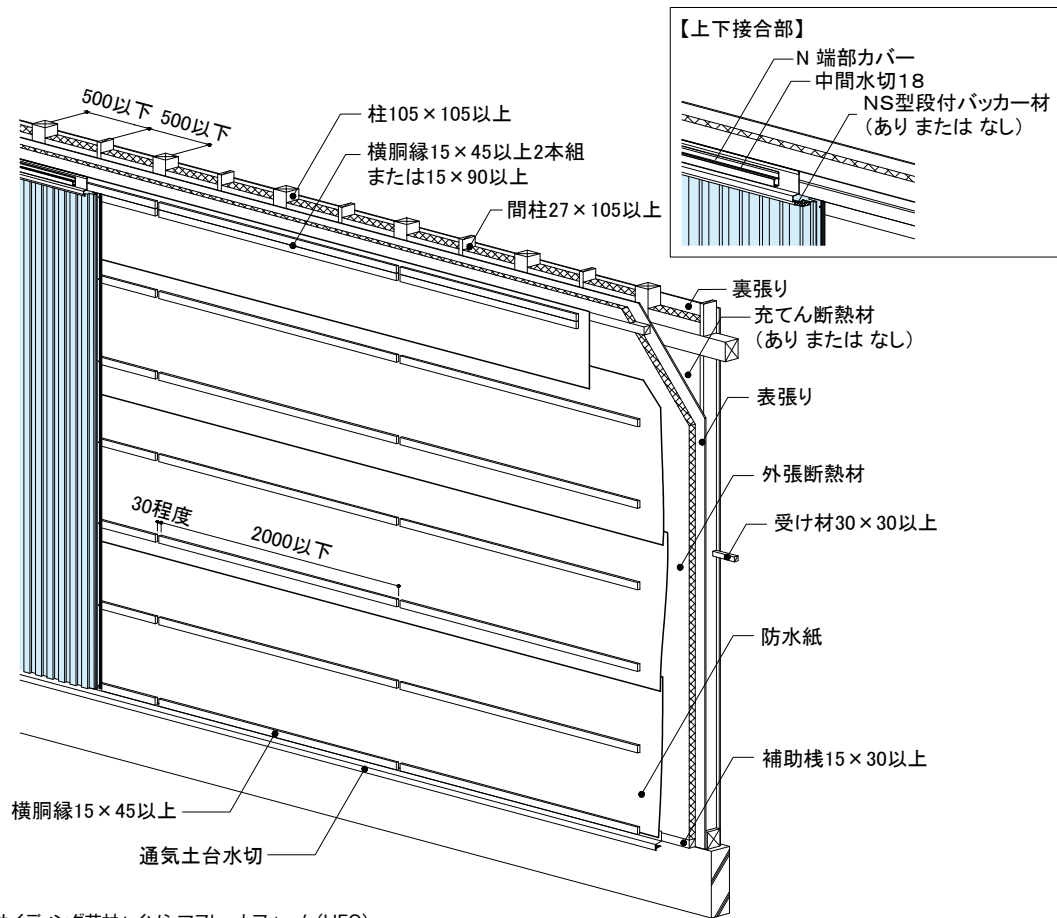

センターサイディング芯材：イソシアヌレートフォーム (HFO)

| 仕様 (概要) | |
|-------------------|--|
| 構造 | 木製軸組造 |
| 柱・間柱ピッチ | 500mm以下 (柱サイズ：105×105mm以上、間柱サイズ：27×105mm以上) |
| 胴縁ピッチ | 500mm以下 (胴縁サイズ：15×45mm以上) |
| サイディングの張り方 | 縦張り |
| 上下接合部 | 中間水切18+N 端部カバー+NS型段付バック材 (あり または なし) |
| 表張り | 木質系ボード (①構造用合板9mm以上、②構造用パネル9mm以上、③パーティクルボード9mm以上、④シーリングボード12mm以上、⑤ミディアムデンシティブファイバーボード9mm以上) セメント板 (①硬質木毛セメント板15mm以上、②硬質木片セメント板12mm以上、③バルブセメント板9mm以上、④けい酸カルシウム板9mm以上、⑤両面アクリル樹脂系塗装/バルブけい酸質混入セメント板 (「あんしん」) 9mm以上、⑥繊維混入けい酸カルシウム板9mm以上、⑦アクリル樹脂系塗装繊維混入スラグせっこう板9.5mm以上) せっこうボード (①せっこうボード9.5mm以上、②強化せっこうボード12.5mm以上、③両面ボード用原紙張りせっこう板9.5mm以上 (吉野石膏社製「EXボード」)、④ボード用原紙張/ガラス繊維混入せっこう板9.5mm以上 (吉野石膏社製「EXハイバー」)) 火山性ガラス質複層板 9mm以上 |
| 外張断熱材 | ポリスチレンフォーム板 密度38kg/m ³ 以下、厚さ15~100mm |
| 外張断熱材用気密テープ | なし または 粘着テープ類 (厚さ1mm以下、幅200mm以下) |
| 充てん断熱材 | あり または なし (下表参照) |
| 裏張り | ①せっこうボード 12.5mm以上 または ②強化せっこうボード 12.5mm以上 目地処理材：なし または (1) または (1)および(2) (1)ジョイントコンパウンド系目地処理材 100g/m以上 (2)ジョイントテープ (厚さ0.05mm以上、幅20mm以上) |
| 留付け材 | 外装材・役物固定用：①または② ①リングくぎ胴部径φ2.3mm×長さ38mm以上、②ねじ呼び径φ3mm×長さ38mm以上 胴縁・補助棧固定用：①または② ①くぎ胴部径φ3.05mm×長さ65mm以上、②ねじ呼び径φ3.05mm×長さ65mm以上 表張り面材固定用：①または② ①くぎ胴部径φ1.5mm×長さ19mm以上、②ねじ呼び径φ3mm×長さ19mm以上 裏張り固定用：①または② ①くぎ胴部径φ1.9mm×長さ32mm以上、②ねじ呼び径φ3mm×長さ32mm以上 受け材固定用：①または② ①くぎ胴部径φ2.45mm×長さ45mm以上、②ねじ呼び径φ3mm×長さ45mm以上 |
| (認定番号別充てん断熱材一覧) | |
| PC030BE-3616-3(1) | 充てん断熱材：なし |
| PC030BE-3616-3(2) | 充てん断熱材：①グラスウール 密度10kg/m ³ 以上・50mm以上 または ②ロックウール 密度10kg/m ³ 以上・50mm以上 |

大臣認定別添を必ずご確認ください。

防火構造仕様一覧

技術資料

防火

木製
軸組造

ヨコ張り
通気構法

外張り
断熱工法

認定番号 PC030BE-3614-3(1)、PC030BE-3614-3(2)

対応商品 NS型 ネオスパン プレミアム
N型 カーレンリーフ プレミアム

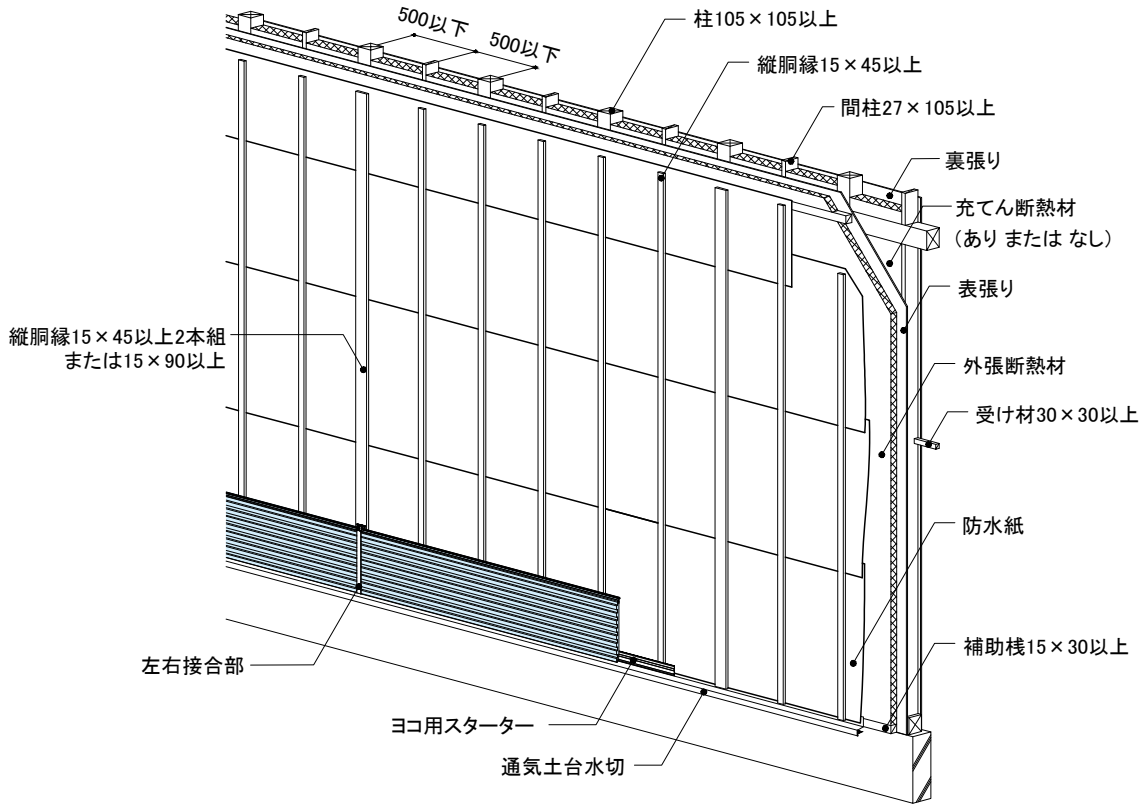

センターサイディング芯材：インシアヌレートフォーム (HFO)

| 仕様 (概要) | |
|-------------------|--|
| 構造 | 木製軸組造 |
| 柱・間柱ピッチ | 500mm以下 (柱サイズ：105×105以上、間柱サイズ：27×105mm以上) |
| 胴縁ピッチ | 500mm以下 (胴縁サイズ：15×45mm以上) |
| サイディングの張り方 | 横張り |
| 左右接合部 | 目地受け+目地カバー (段目地含む) |
| 表張り | 木質系ボード (①構造用合板9mm以上、②構造用パネル9mm以上、③パーティクルボード9mm以上、④ミディアムデンシティファイバーボード9mm以上、⑤シーリングボード12mm以上) セメント板 (①硬質毛セメント板15mm以上、②硬質木片セメント板12mm以上、③パルプセメント板9mm以上、④けい酸カルシウム板9mm以上、⑤両面アクリル系樹脂塗装/ハルプけい酸質混入セメント板 (「あんしん」) 9mm以上、⑥繊維混入けい酸カルシウム板9mm以上、⑦アクリル樹脂系塗装繊維混入スラグせっこう板9.5mm以上) せっこうボード (①せっこうボード9.5mm以上、②強化せっこうボード12.5mm以上、③両面ボード用原紙張りせっこう板9.5mm以上 (吉野石膏社製「EXボード」)、④ボード用原紙張/ガラス繊維混入せっこう板9.5mm以上 (吉野石膏社製「EXハイパー」)) 火山性ガラス質複層板 9mm以上 |
| 外張断熱材 | ポリスチレンフォーム板 密度38kg/m以下、厚さ15~100mm |
| 外張断熱材用気密テープ | なし または 粘着テープ類 (厚さ1mm以下、幅200mm以下) |
| 充てん断熱材 | あり または なし (下表参照) |
| 裏張り | ①せっこうボード 12.5mm以上 または ②強化せっこうボード 12.5mm以上 目地処理材：なし または (1) または (1)および(2) (1)ジョイントコンパウンド系目地処理材 100g/m以上 (2)ジョイントテープ (厚さ0.05mm以上、幅20mm以上) |
| 留付け材 | 外装材・役物固定用：①または② ①リングくぎ胴部径φ2.3mm×長さ38mm以上、②ねじ呼び径φ3mm×長さ38mm以上 胴縁・補助棧固定用：①または② ①くぎ胴部径φ3.05mm×長さ65mm以上、②ねじ呼び径φ3.05mm×長さ65mm以上 表張り面材固定用：①または② ①くぎ胴部径φ1.47mm×長さ19mm以上、②ねじ呼び径φ3mm×長さ19mm以上 裏張り固定用：①または② ①くぎ胴部径φ1.83mm×長さ32mm以上、②ねじ呼び径φ3mm×長さ32mm以上 受け材固定用：①または② ①くぎ胴部径φ2.45mm×長さ45mm以上、②ねじ呼び径φ3mm×長さ45mm以上 |
| (認定番号別充てん断熱材一覧) | |
| PC030BE-3614-3(1) | 充てん断熱材なし |
| PC030BE-3614-3(2) | 充てん断熱材：①グラスウール 密度10kg/m以上・50mm以上 または ②ロックウール 密度10kg/m以上・50mm以上 |

大臣認定別添を必ずご確認ください。

防火

木製
軸組造

タテ張り
通気構法

外張り
断熱工法

認定番号 PC030BE-3990(1)、PC030BE-3990(2)、
PC030BE-3990(3)、PC030BE-3990(4)

対応商品 NS型 ネオスパン プレミアム
N型 カーレンリーフ プレミアム

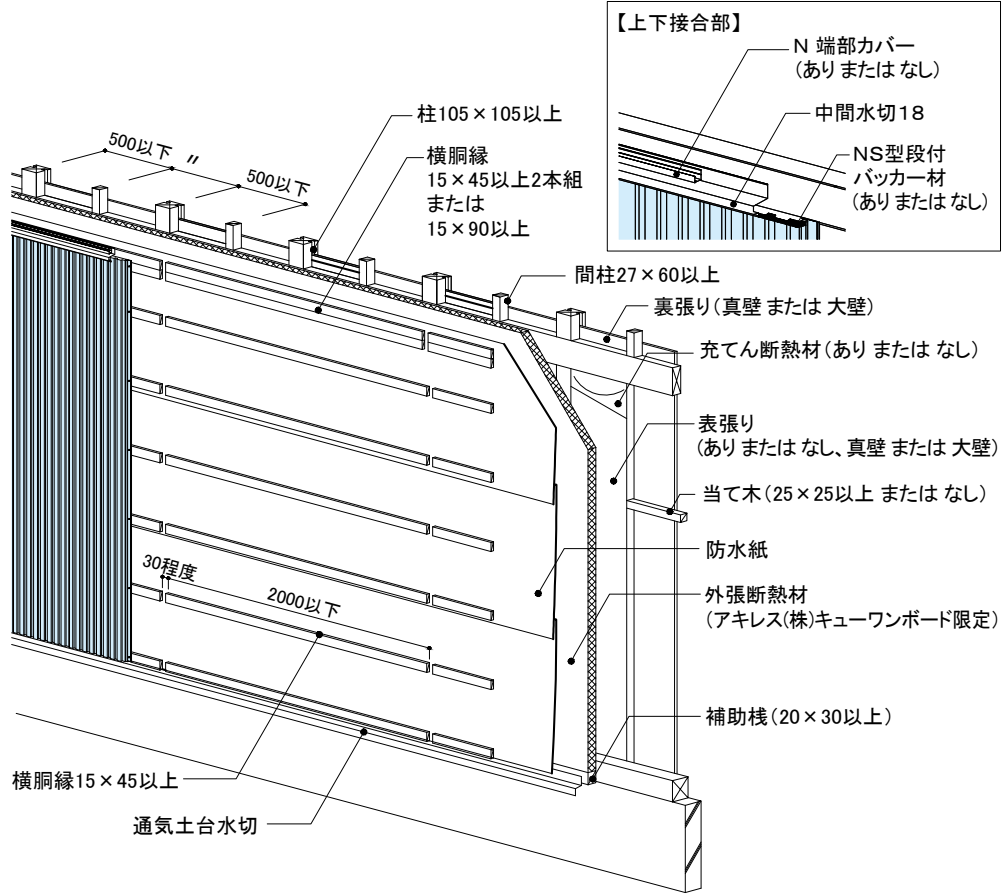

センターサイディング芯材：イソシアヌレートフォーム (HFO)

| 仕様 (概要) | | | |
|-----------------------|--|-----------------|------------------|
| 構造 | 木製軸組造 | | |
| 柱・間柱ピッチ | 500mm以下 (柱サイズ：105×105mm以上、間柱サイズ：27×60mm以上) | | |
| 胴縁ピッチ | 500mm以下 (胴縁サイズ：15×45mm以上) | | |
| サイディングの張り方 | 縦張り | | |
| 上下接合部 | 中間水切18+N 端部カバー(ありまたはなし)+NS型段付パッカー材(ありまたはなし) | | |
| 表張り (真壁または大壁) | PC030BE-3990(1)、(3)：なし PC030BE-3990(2)、(4)：あり(下表参照) 木質系ボード(①構造用合板5.5mm以上、②構造用パネル7.5mm以上、③パーティクルボード9mm以上、④シーリングボード9mm以上、⑤ハードボード2.5mm以上、⑥構造用MDF9mm以上) セメント板(①硬質木片セメント板12mm以上、②硬質木毛セメント板12mm以上、③フレキシブル板3mm以上、④バルブセメント板6mm以上、⑤けい酸カルシウム板5mm以上、⑥両面アクリル系樹脂塗装バルブけい酸質混入セメント板(「あんしん」)9mm以上、⑦繊維混入けい酸カルシウム板5mm以上) せっこうボード(①せっこうボード9.5mm以上、②強化せっこうボード12.5mm以上、③両面ボード用原紙張/せっこう板9.5mm以上(吉野石膏社製「EXボード」)、④ボード用原紙張/ガラス繊維混入せっこう板9.5mm以上(吉野石膏社製「EXハイバー」)) 火山性ガラス質複層板 9mm以上 | | |
| 外張断熱材 | ポリイソシアヌレートフォーム板 密度33±3kg/m ³ 、厚さ20~100mm(アキレス(株)キューワンボード限定) | | |
| 外張断熱材用気密テープ | なしまたは粘着テープ類 | | |
| 充てん断熱材 | PC030BE-3990(1)、(2)：なし PC030BE-3990(3)、(4)：①グラスウール 密度10kg/m ³ 以上・50mm以上 または ②ロックウール 密度10kg/m ³ 以上・50mm以上 | | |
| 裏張り (真壁または大壁) | ①せっこうボード 12.5mm以上 または ②強化せっこうボード 12.5mm以上(防水・防カビタイプ含む) 目地処理材：なし または(1) または(1)および(2) (1)ジョイントコンパウンド系目地処理材 (2)ジョイントテープ | | |
| 留付け材 | 外装材・役物固定用：①または② ①くぎ、②ねじ 胴部径または呼び径φ2.15mm×長さ38mm以上 胴縁固定用：①または② ①くぎ、②ねじ 胴部径または呼び径φ3.05mm×長さ65mm以上 表張り面材固定用：①または② ①くぎ、②ねじ 胴部径または呼び径φ1.5mm×長さ19mm以上 裏張り固定用：①または② ①くぎ、②ねじ 胴部径または呼び径φ1.7mm×長さ25mm以上 | | |
| (認定番号別表張り面材・充てん断熱材一覧) | | | |
| PC030BE-3990(1) | 表張り：なし 充てん断熱材：なし | PC030BE-3990(3) | 表張り：なし 充てん断熱材：あり |
| PC030BE-3990(2) | 表張り：あり 充てん断熱材：なし | PC030BE-3990(4) | 表張り：あり 充てん断熱材：あり |

大臣認定別添を必ずご確認ください。

防火

木製
枠組造

タテ張り
通気構法

外張り
断熱工法

認定番号 PC030BE-3638-1(1)、PC030BE-3638-1(2)
 対応商品 NS型 ネオスパン プレミアム
 N型 カーレンリーフ プレミアム

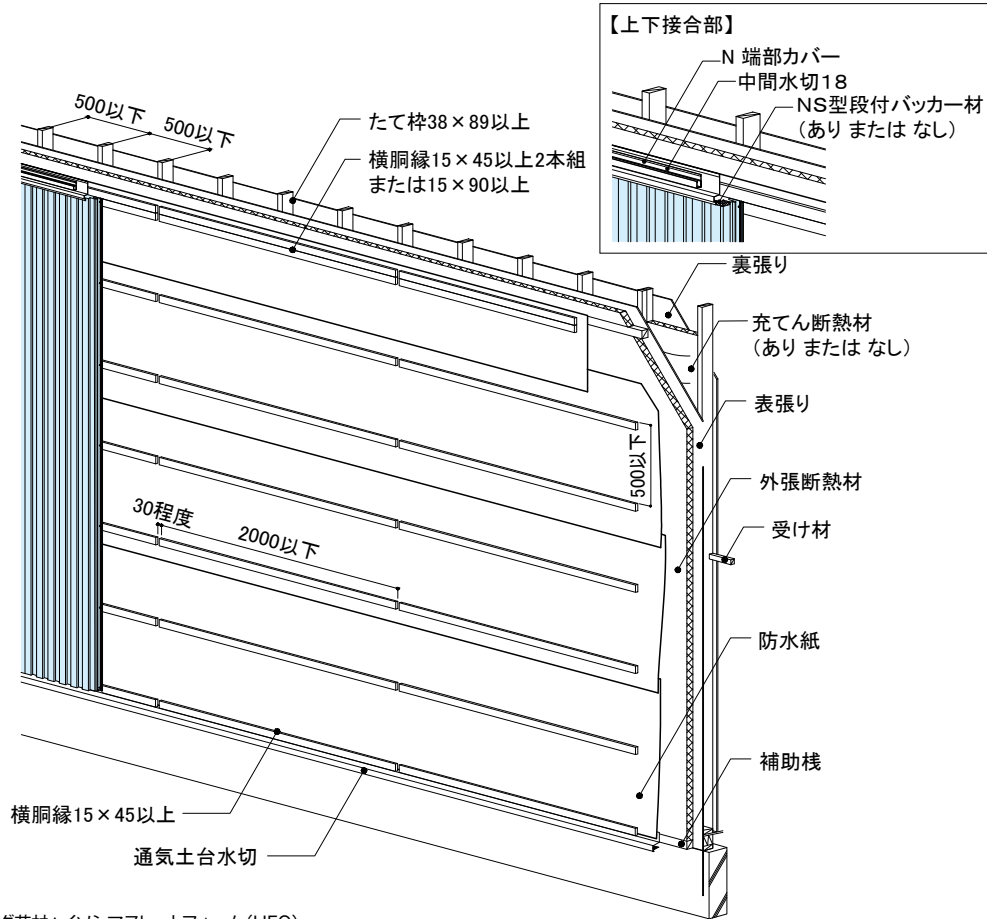

センターサイディング芯材：イソシアヌレートフォーム (HFO)

| 仕様 (概要) | |
|-------------------|--|
| 構造 | 木製枠組造 |
| たて枠ピッチ | 500mm以下 (たて枠サイズ: 38×89mm以上) |
| 胴縁ピッチ | 500mm以下 (胴縁サイズ: 15×45mm以上) |
| サイディングの張り方 | 縦張り |
| 上下接合部 | 中間水切18+N 端部カバー+NS型段付バック材 (ありまたはなし) |
| 表張り | 木質系ボード (①構造用合板9mm以上、②構造用パネル9mm以上、③パーティクルボード9mm以上、④シーリングボード12mm以上、⑤ミディアムデンシティファイバーボード9mm以上) セメント板 (①硬質木毛セメント板15mm以上、②硬質木片セメント板12mm以上、③バルブセメント板9mm以上、④けい酸カルシウム板9mm以上、⑤両面アクリル系樹脂塗装バルブけい酸質混入セメント板 (『あんしん』) 9mm以上、⑥繊維混入けい酸カルシウム板9mm以上、⑦アクリル樹脂系塗装繊維混入スラグせっこう板9.5mm以上) せっこうボード (①せっこうボード9.5mm以上、②強化せっこうボード12.5mm以上) 火山性ガラス質複層板 9mm以上 |
| 外張断熱材 | ポリスチレンフォーム板 密度38kg/m ³ 以下、厚さ15~100mm |
| 外張断熱材用気密テープ | なし または 粘着テープ類 (厚さ1mm以下、幅200mm以下) |
| 充てん断熱材 | ありまたはなし (下表参照) |
| 裏張り | ①せっこうボード 12.5mm以上 または ②強化せっこうボード 12.5mm以上 目地処理材: なし または (1) または (1)および(2) (1)ジョイントコンバウンド系目地処理材 100g/m ² 以上 (2)ジョイントテープ (厚さ0.05mm以上、幅20mm以上) |
| 留付け材 | 外装材・役物固定用: ①または② ①リングくぎ胴部径φ2.3mm×長さ38mm以上、②ねじ呼び径φ3mm×長さ38mm以上 胴縁・補助棧固定用: ①または② ①くぎ胴部径φ3.05mm×長さ65mm以上、②ねじ呼び径φ3.05mm×長さ65mm以上 表張り面材固定用: ①または② ①くぎ胴部径φ1.47mm×長さ19mm以上、②ねじ呼び径φ3mm×長さ19mm以上 裏張り固定用: ①または② ①くぎ胴部径φ1.83mm×長さ32mm以上、②ねじ呼び径φ3mm×長さ32mm以上 受け材固定用: ①または② ①くぎ胴部径φ2.45mm×長さ45mm以上、②ねじ呼び径φ3mm×長さ45mm以上 |
| 《認定番号別充てん断熱材一覧》 | |
| PC030BE-3638-1(1) | 充てん断熱材: なし |
| PC030BE-3638-1(2) | 充てん断熱材: ①グラスウール 密度10kg/m ³ 以上・50mm以上 または ②ロックウール 密度10kg/m ³ 以上・50mm以上 |

大臣認定別添を必ずご確認ください。

防火

木製
軸組造

タテ張り
通気構法

外張り
断熱工法

認定番号 PC030BE-3949(1)、PC030BE-3949(2)

対応商品 FN型 デリカーブ プレミアム、FN型 シンストライプII プレミアム
FN型 ダイヤシェイプII プレミアム、FN型 ダイヤシェイプBSII

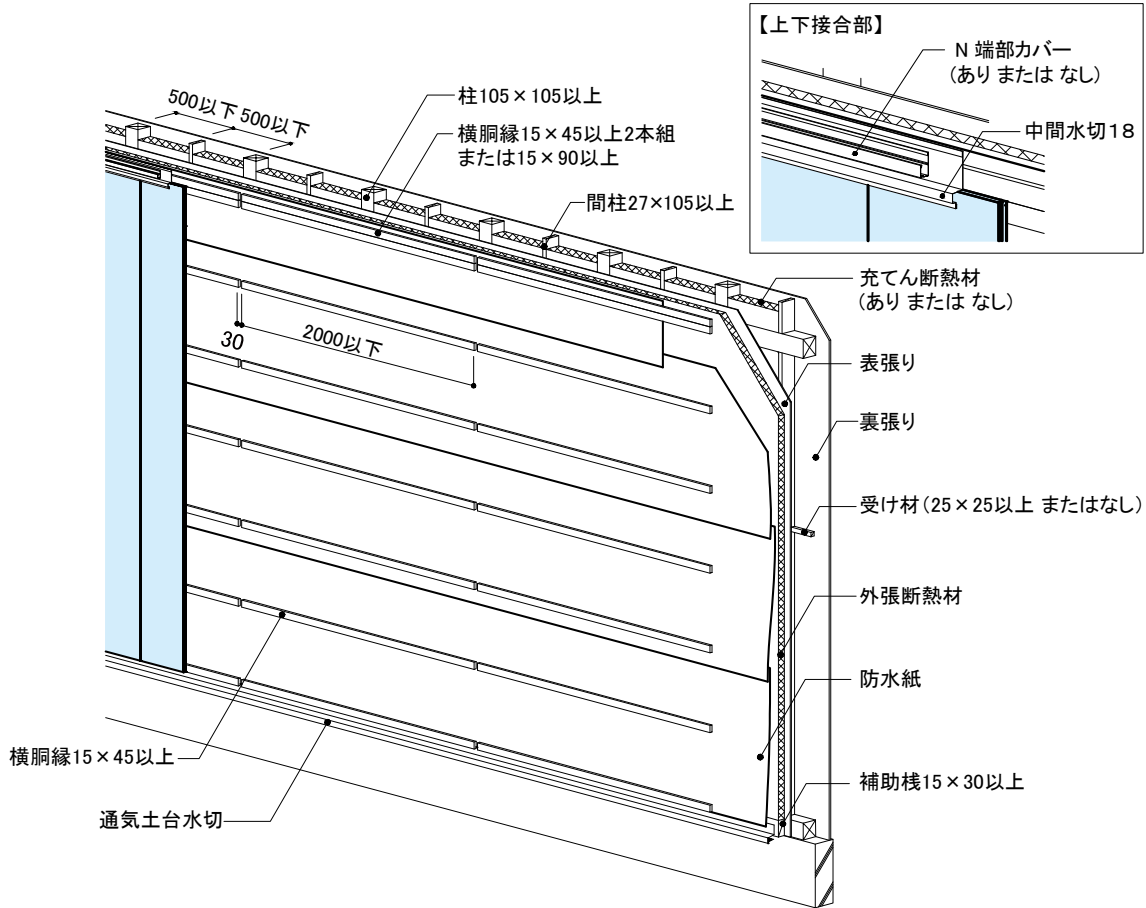

センターサイディング芯材: イソシアヌレートフォーム (HFO)

| 仕様 (概要) | |
|-----------------|---|
| 構造 | 木製軸組造 |
| 柱・間柱ピッチ | 500mm以下 (柱サイズ: 105×105mm以上、間柱サイズ: 27×105mm以上) |
| 胴縁ピッチ | 500mm以下 (胴縁サイズ: 15×45mm以上) |
| サイディングの張り方 | 縦張り |
| 上下接合部 | 中間水切18+N 端部カバー (ありまたはなし) |
| 表張り | 木質系ボード (①構造用合板9mm以上、②構造用パネル9mm以上、③パーティクルボード9mm以上、④シーリングボード12mm以上、⑤構造用MDF9mm以上) セメント板 (①硬質木毛セメント板15mm以上、②硬質木片セメント板15mm以上、③バルブセメント板9mm以上、④けい酸カルシウム板9mm以上、⑤両面アクリル樹脂系塗装バルブけい酸混入セメント板 (『あんしん』) 9mm以上、⑥繊維混入けい酸カルシウム板9mm以上、⑦アクリル樹脂系塗装繊維混入スラックせっこう板9.5mm以上) せっこうボード (①せっこうボード9.5mm以上、②強化せっこうボード12.5mm以上、③両面ボード用原紙張せっこう板9.5mm以上 (吉野石膏社製『EXボード』)、④ボード用原紙張/ガラス繊維混入せっこう板9.5mm以上 (吉野石膏社製『EXハイパー』)) 火山性ガラス質複層板 9mm以上 |
| 外張断熱材 | ポリスチレンフォーム保温板 密度38kg/m ³ 以下、厚さ15~100mm |
| 外張断熱材用気密テープ | なし または 粘着テープ類 (厚さ1mm以下、幅200mm以下) |
| 充てん断熱材 | ありまたはなし (下表参照) |
| 裏張り | ①せっこうボード 12.5mm以上 または ②強化せっこうボード 12.5mm以上 目地処理材: なし または (1) または (1) および (2) (1) ジョイントコンパウンド系目地処理材 (2) ジョイントテープ (厚さ0.05mm以上、幅20mm以上) |
| 留付け材 | 外装材・役物固定用: ①または② ①くぎ、②ねじ 胴部径または呼び径φ2.15mm×長さ38mm以上 胴縁固定用: ①または② ①くぎ、②ねじ 胴部径または呼び径φ3.05mm×長さ65mm以上 補助棧固定用: ①または② ①くぎ、②ねじ 胴部径または呼び径φ2.75mm×長さ50mm以上 表張り面材固定用: ①または② ①くぎ、②ねじ 胴部径または呼び径φ1.50mm×長さ19mm以上 裏張り固定用: ①または② ①くぎ、②ねじ 胴部径または呼び径φ1.90mm×長さ32mm以上 |
| 〈認定番号別充てん断熱材一覧〉 | |
| PC030BE-3949(1) | 充てん断熱材: なし |
| PC030BE-3949(2) | 充てん断熱材: ①グラスウール 密度10kg/m ³ 以上・50mm以上 または ②ロックウール 密度10kg/m ³ 以上・50mm以上 |

大臣認定別添を必ずご確認ください。

防火

木製
軸組造

ヨコ張り
通気構法

外張り
断熱工法

認定番号 PC030BE-3950(1)、PC030BE-3950(2)

対応商品 FN型 デリカーブ プレミアム、FN型 シンストライプII プレミアム
FN型 ダイヤシェイプII プレミアム、FN型 ダイヤシェイプBSII

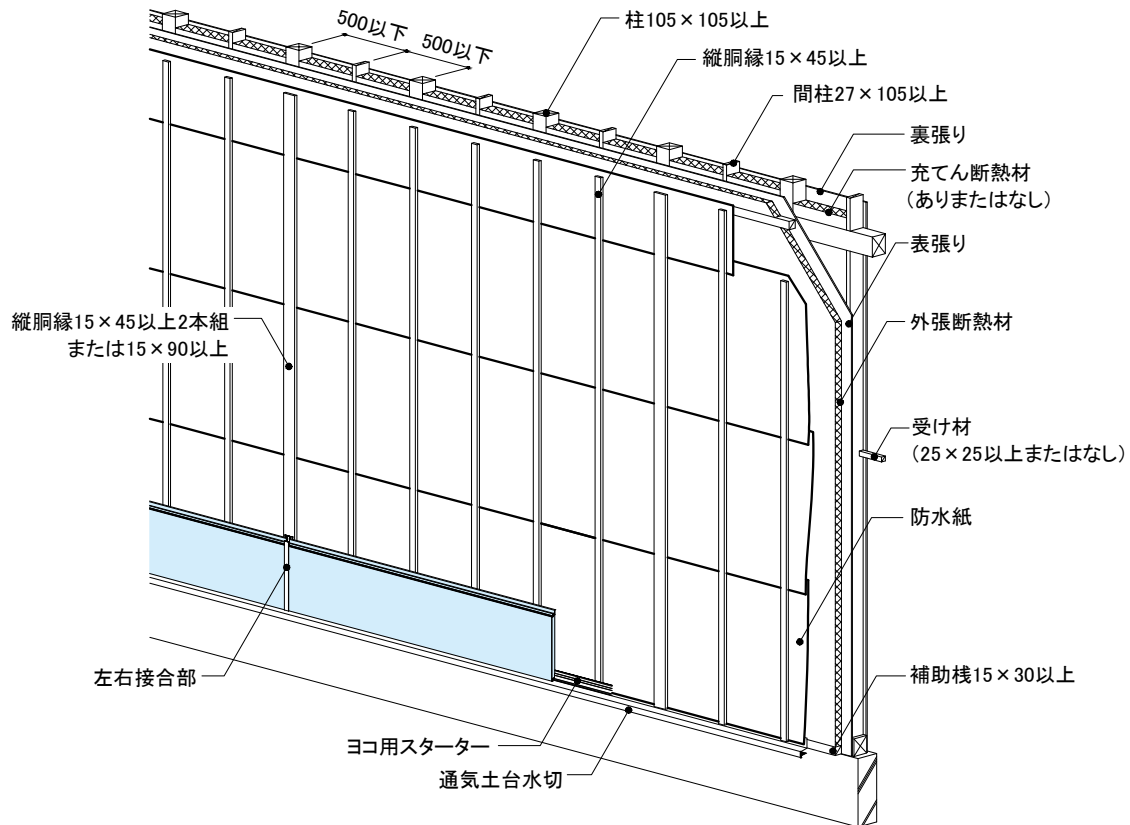

センターサイディング芯材：イソシアヌレートフォーム (HFO)

| 仕様 (概要) | |
|-----------------|---|
| 構造 | 木製軸組造 |
| 柱・間柱ピッチ | 500mm以下 (柱サイズ：105×105mm以上、間柱サイズ：27×105mm以上) |
| 胴縁ピッチ | 500mm以下 (胴縁サイズ：15×45mm以上) |
| サイディングの張り方 | 横張り |
| 左右接合部 | 目地銅板受け+目地カバー (段目地含む) |
| 表張り | 木質系ボード (①構造用合板9mm以上、②構造用パネル9mm以上、③パーティクルボード9mm以上、④シーリングボード12mm以上、⑤構造用MDF9mm以上) セメント板 (①硬質木毛セメント板15mm以上、②硬質木片セメント板15mm以上、③バルブセメント板9mm以上、④けい酸カルシウム板9mm以上、⑤両面アクリル樹脂系塗装バルブけい酸質混入セメント板 (『あんしん』) 9mm以上、⑥繊維混入けい酸カルシウム板9mm以上、⑦アクリル樹脂系塗装繊維混入スラグせっこう板9.5mm以上) せっこうボード (①せっこうボード9.5mm以上、②強化せっこうボード12.5mm以上、③両面ボード用原紙張せっこう板9.5mm以上 (吉野石膏社製「EXボード」)、④ボード用原紙張/ガラス繊維混入せっこう板9.5mm以上 (吉野石膏社製「EXハイパー」)) 火山性ガラス質複層板 9mm以上 |
| 外張断熱材 | ポリスチレンフォーム保温板 密度38kg/m ³ 以下、厚さ15~100mm |
| 外張断熱材用気密テープ | なし または 粘着テープ類 (厚さ1mm以下、幅200mm以下) |
| 充てん断熱材 | あり または なし (下表参照) |
| 裏張り | ①せっこうボード 12.5mm以上 または ②強化せっこうボード 12.5mm以上 目地処理材：なし または (1) または (1) および (2) (1) ジョイントコンパウンド系目地処理材 (2) ジョイントテープ (厚さ0.05mm以上、幅20mm以上) |
| 留付け材 | 外装材・役物固定用：①または② ①くぎ、②ねじ 胴部径または呼び径φ2.15mm×長さ38mm以上 胴縁固定用：①または② ①くぎ、②ねじ 胴部径または呼び径φ3.05mm×長さ65mm以上 補助棧固定用：①または② ①くぎ、②ねじ 胴部径または呼び径φ2.75mm×長さ50mm以上 表張り面材固定用：①または② ①くぎ、②ねじ 胴部径または呼び径φ1.50mm×長さ19mm以上 裏張り固定用：①または② ①くぎ、②ねじ 胴部径または呼び径φ1.90mm×長さ32mm以上 |
| (認定番号別充てん断熱材一覧) | |
| PC030BE-3950(1) | 充てん断熱材：なし |
| PC030BE-3950(2) | 充てん断熱材：①グラスウール 密度10kg/m ³ 以上・50mm以上 または ②ロックウール 密度10kg/m ³ 以上・50mm以上 |

大臣認定別添を必ずご確認ください。

防火

木製
軸組造

タテ張り
通気構法

外張り
断熱工法

認定番号 PC030BE-4017(1)、PC030BE-4017(2)、
PC030BE-4017(3)、PC030BE-4017(4)

対応商品 FN型 デリカーブ プレミアム、FN型 シンストライプⅡ プレミアム
FN型 ダイヤシェイプⅡ プレミアム、FN型 ダイヤシェイプBSⅡ

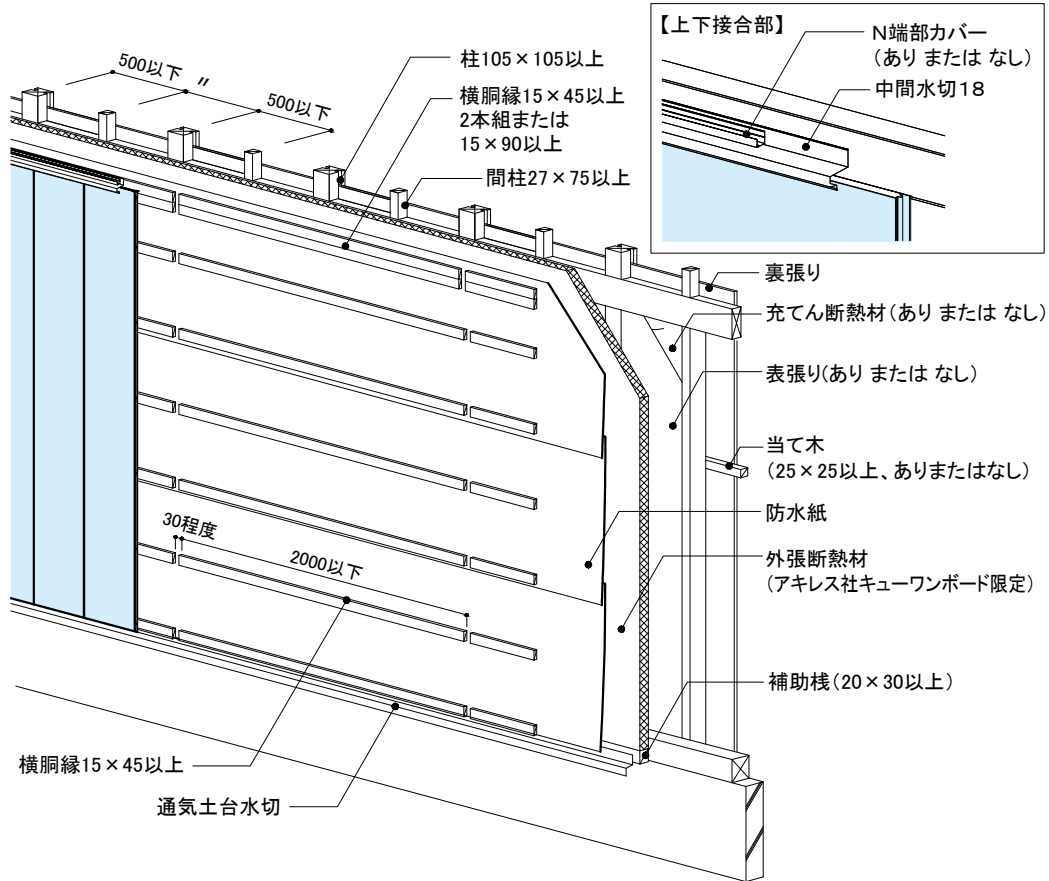

センターサイディング芯材：イソシアヌレートフォーム (HFO)

| 仕様 (概要) | | | |
|---------------------|--|-----------------|------------------|
| 構造 | 木製軸組造 | | |
| 柱・間柱ピッチ | 500mm以下 (柱サイズ：105×105mm以上、間柱サイズ：27×75mm以上) | | |
| 胴縁ピッチ | 500mm以下 (胴縁サイズ：15×45mm以上) | | |
| サイディングの張り方 | 縦張り | | |
| 上下接合部 | 中間水切18+N端部カバー (ありまたはなし) | | |
| 表張り (真壁または大壁) | PC030BE-4017(1)、(3)：なし PC030BE-4017(2)、(4)：あり (下表参照) 木質系ボード (①構造用合板5.5mm以上、②構造用パネル7.5mm以上、③パーティクルボード9mm以上、④シーリングボード9mm以上、⑤ハードボード2.5mm以上、⑥構造用MDF9mm以上) セメント板 (①硬質木片セメント板12mm以上、②硬質木毛セメント板12mm以上、③フレキシブル板3mm以上、④バルブセメント板6mm以上、⑤けい酸カルシウム板5mm以上、⑥両面アクリル系樹脂塗装バルブけい酸質混入セメント板 (『あんしん』) 9mm以上、⑦繊維混入けい酸カルシウム板5mm以上) せつこうボード (①せつこうボード9.5mm以上、②強化せつこうボード12.5mm以上、③両面ボード用原紙張/せつこう板9.5mm以上 (吉野石膏社製「EXボード」)、④ボード用原紙張/ガラス繊維混入せつこう板9.5mm以上 (吉野石膏社製「EXハイパー」)) 火山性ガラス質複層板 9mm以上 | | |
| 外張断熱材 | ポリイソシアヌレートフォーム板 33±3kg/m ³ 、25~100mm (アキレス社キューワンボード限定) | | |
| 外張断熱材用気密テープ | なしまたは粘着テープ類 | | |
| 充てん断熱材 | PC030BE-4017(1)、(2)：なし PC030BE-4017(3)、(4)：①グラスウール 密度10kg/m ³ 以上・50mm以上 または ②ロックウール 密度10kg/m ³ 以上・50mm以上 | | |
| 裏張り (真壁または大壁) | ①せつこうボード 12.5mm以上 または ②強化せつこうボード 12.5mm以上 (防水・防カビタイプ含む) 目地処理材：なし または(1) または(2) または(1)および(2) (1)ジョイントコンパウンド系目地処理材 (2)ジョイントテープ | | |
| 留付け材 | 外装材・役物固定用：①または② ①くぎ、②ねじ 胴部径または呼び径φ2.15mm×長さ38mm以上 胴縁固定用：①または② ①くぎ、②ねじ 胴部径または呼び径φ3.4mm×長さ75mm以上 表張り面材固定用：①または② ①くぎ、②ねじ 胴部径または呼び径φ1.5mm×長さ19mm以上 裏張り固定用：①または② ①くぎ、②ねじ 胴部径または呼び径φ1.7mm×長さ25mm以上 | | |
| 認定番号別表張り面材・充てん断熱材一覧 | | | |
| PC030BE-4017(1) | 表張り：なし 充てん断熱材：なし | PC030BE-4017(3) | 表張り：なし 充てん断熱材：あり |
| PC030BE-4017(2) | 表張り：あり 充てん断熱材：なし | PC030BE-4017(4) | 表張り：あり 充てん断熱材：あり |

大臣認定別添を必ずご確認ください。

防火

木製
軸組造

ヨコ張り
通気構法

外張り
断熱工法

認定番号 PC030BE-4018(1)、PC030BE-4018(2)、
PC030BE-4018(3)、PC030BE-4018(4)

対応商品 FN型 デリカーブ プレミアム、FN型 シンストライプⅡ プレミアム
FN型 ダイヤシェイプⅡ プレミアム、FN型 ダイヤシェイプBSⅡ

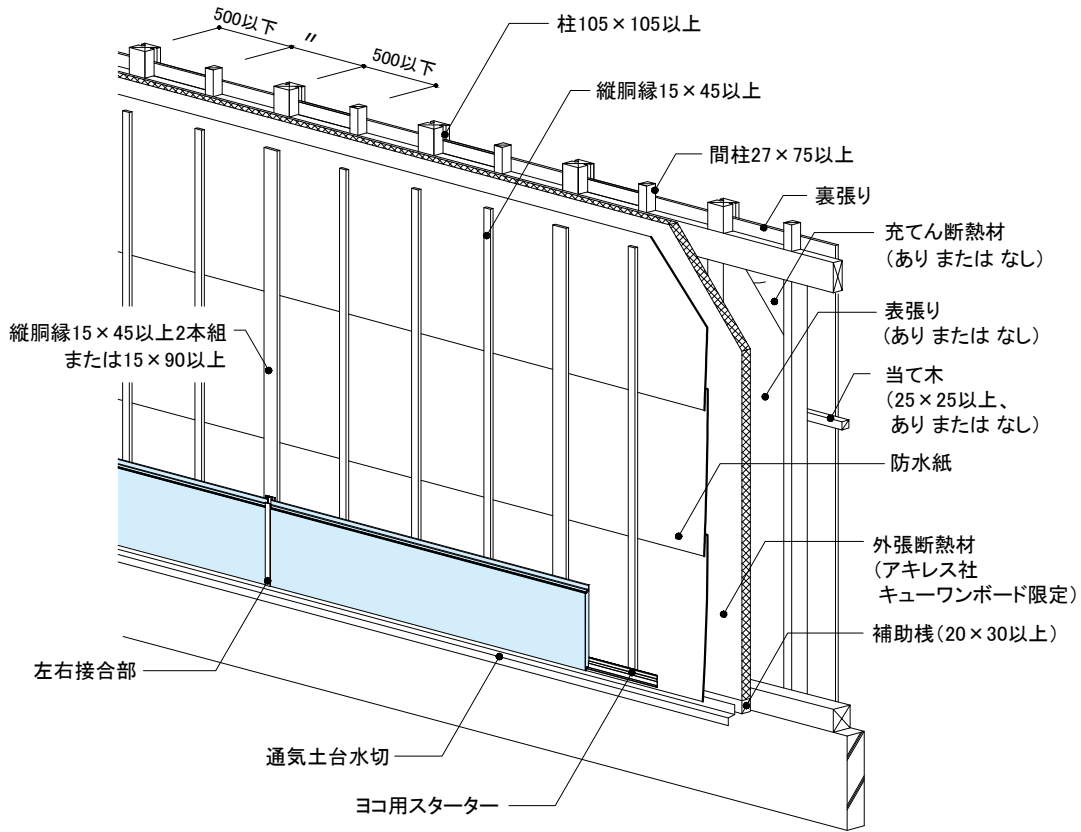

センターサイディング芯材：イソシアヌレートフォーム (HFO)

| 仕様 (概要) | | | |
|-----------------------|---|-----------------|------------------|
| 構造 | 木製軸組造 | | |
| 柱・間柱ピッチ | 500mm以下 (柱サイズ：105×105mm以上、間柱サイズ：27×75mm以上) | | |
| 胴縁ピッチ | 500mm以下 (胴縁サイズ：15×45mm以上) | | |
| サイディングの張り方 | 横張り | | |
| 左右接合部 | 目地受け+目地カバー | | |
| 表張り (真壁または大壁) | PC030BE-4018(1)、(3)：なし PC030BE-4018(2)、(4)：あり (下表参照) 木質系ボード (①構造用合板5.5mm以上、②構造用パネル7.5mm以上、③パーティクルボード9mm以上、④シーリングボード9mm以上、⑤ハードボード2.5mm以上、⑥構造用MDF9mm以上) セメント板 (①硬質木片セメント板12mm以上、②硬質木毛セメント板12mm以上、③フレキシブル板3mm以上、④バルブセメント板6mm以上、⑤けい酸カルシウム板5mm以上、⑥両面アクリル樹脂塗装バルブけい酸質混入セメント板 (「あんしん」) 9mm以上、⑦繊維混入けい酸カルシウム板5mm以上) せつこうボード (①せつこうボード9.5mm以上、②強化せつこうボード12.5mm以上、③両面ボード用原紙張/せつこう板9.5mm以上 (吉野石膏社製「EXボード」)、④ボード用原紙張/ガラス繊維混入せつこう板9.5mm以上 (吉野石膏社製「EXハイパー」)) 火山性ガラス質複層板 9mm以上 | | |
| 外張断熱材 | ポリイソシアヌレートフォーム板 33±3kg/m ³ 、25~100mm (アキレス㈱キューワンボード限定) | | |
| 外張断熱材用気密テープ | なし または 粘着テープ類 | | |
| 充てん断熱材 | PC030BE-4018(1)、(2)：なし PC030BE-4018(3)、(4)：①グラスウール 密度10kg/m ³ 以上・50mm以上 または ②ロックウール 密度10kg/m ³ 以上・50mm以上 | | |
| 裏張り (真壁または大壁) | ①せつこうボード 12.5mm以上 または ②強化せつこうボード 12.5mm以上 (防水・防カビタイプ含む) 目地処理材：なし または (1) または (2) または (1)および(2) (1)ジョイントコンパウンド系目地処理材 (2)ジョイントテープ | | |
| 留付け材 | 外装材・役物固定用：①または② ①くぎ、②ねじ 胴部径または呼び径φ2.15mm×長さ38mm以上 胴縁固定用：①または② ①くぎ、②ねじ 胴部径または呼び径φ3.4mm×長さ75mm以上 表張り面材固定用：①または② ①くぎ、②ねじ 胴部径または呼び径φ1.5mm×長さ19mm以上 裏張り固定用：①または② ①くぎ、②ねじ 胴部径または呼び径φ1.7mm×長さ25mm以上 | | |
| (認定番号別表張り面材・充てん断熱材一覧) | | | |
| PC030BE-4018(1) | 表張り：なし 充てん断熱材：なし | PC030BE-4018(3) | 表張り：なし 充てん断熱材：あり |
| PC030BE-4018(2) | 表張り：あり 充てん断熱材：なし | PC030BE-4018(4) | 表張り：あり 充てん断熱材：あり |

大臣認定別添を必ずご確認ください。

防火

木製
枠組造

タテ張り
通気構法

外張り
断熱工法

認定番号 PC030BE-3960(1)、PC030BE-3960(2)

対応商品 FN型 デリカーブ プレミアム、FN型 シンストライプII プレミアム
FN型 ダイヤシェイプII プレミアム、FN型 ダイヤシェイプBSII

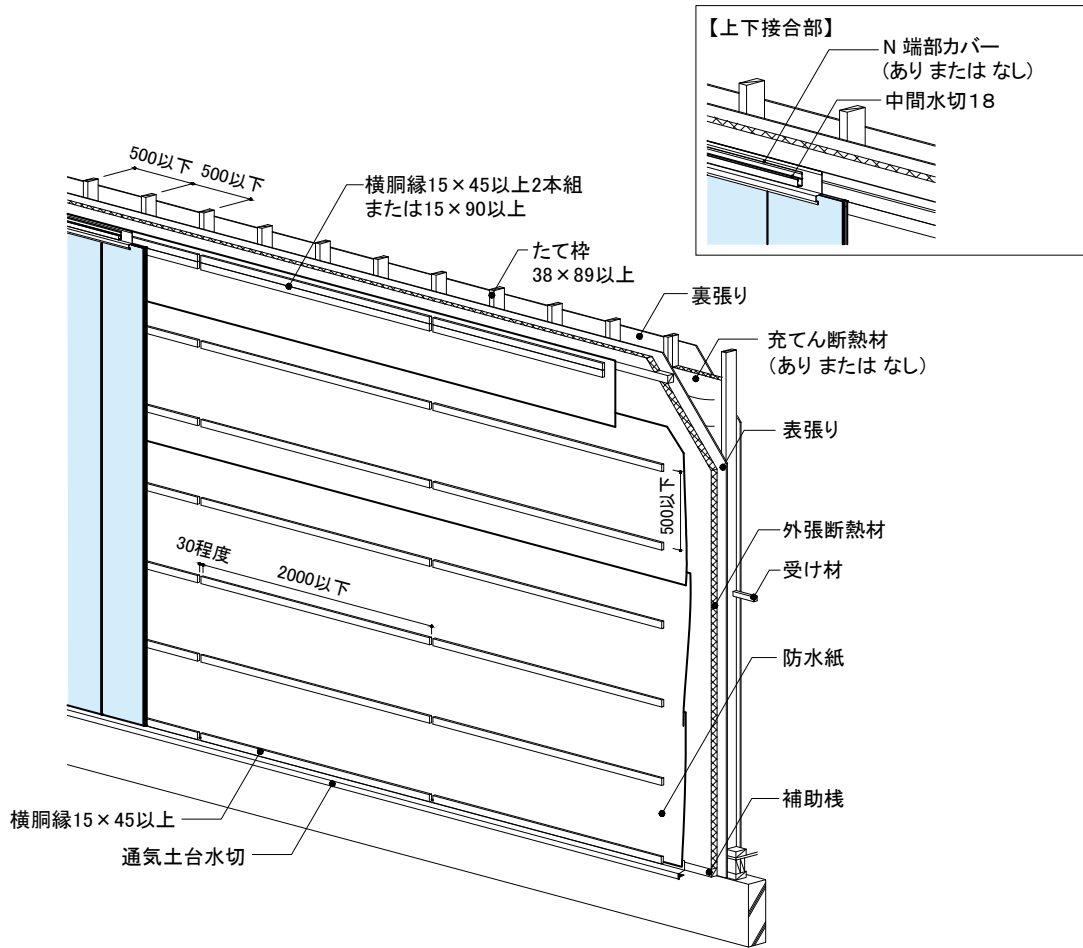

センターサイディング芯材：イソシアヌレートフォーム (HFO)

| 仕様 (概要) | |
|-----------------|---|
| 構造 | 木製枠組造 |
| たて枠ピッチ | 500mm以下 (たて枠サイズ：38×89mm以上) |
| 胴縁ピッチ | 500mm以下 (胴縁サイズ：15×45mm以上) |
| サイディングの張り方 | 縦張り |
| 上下接合部 | 中間水切18+N 端部カバー(ありまたはなし) |
| 表張り | 木質系ボード(①構造用合板9mm以上、②構造用パネル9mm以上、③パーティクルボード9mm以上、④シーリングボード12mm以上、⑤構造用MDF9mm以上) セメント板(①硬質木毛セメント板15mm以上、②硬質木片セメント板12mm以上、③バルブセメント板9mm以上、④けい酸カルシウム板9mm以上、⑤両面アクリル系樹脂塗装バルブけい酸質混入セメント板(「あんしん」)9mm以上、⑥繊維混入けい酸カルシウム板9mm以上) せっこうボード(①せっこうボード9.5mm以上、②強化せっこうボード12.5mm以上、③両面ボード用原紙張/せっこう板9.5mm以上(吉野石膏社製「EXボード」)、④ボード用原紙張/ガラス繊維混入せっこう板9.5mm以上(吉野石膏社製「EXハイパー」)) 火山性ガラス質複層板 9mm以上 |
| 外張断熱材 | ポリスチレンフォーム板 密度38kg/m ³ 以下、厚さ15~100mm |
| 外張断熱材用気密テープ | なしまたは 粘着テープ類(厚さ1mm以下、幅200mm以下) |
| 充てん断熱材 | ありまたはなし(下表参照) |
| 裏張り | ①せっこうボード 12.5mm以上 または ②強化せっこうボード 12.5mm以上 目地処理材：なし または(1) または(1)および(2) (1)ジョイントコンパウンド系目地処理材 (2)ジョイントテープ(厚さ0.05mm以上、幅20mm以上) |
| 留付け材 | 外装材・役物固定用：①または② ①くぎ、②ねじ 胴部径または呼び径φ2.11×長さ38mm以上 胴縁固定用：①または② ①くぎ、②ねじ 胴部径または呼び径φ3.05×長さ65mm以上 表張り面材固定用・裏張り固定用：①または② ①くぎ、②ねじ 胴部径または呼び径φ1.83mm×長さ32mm以上 |
| 〈認定番号別充てん断熱材一覧〉 | |
| PC030BE-3960(1) | 充てん断熱材なし |
| PC030BE-3960(2) | 充てん断熱材：①グラスウール 密度10kg/m ³ 以上・50mm以上 または ②ロックウール 密度10kg/m ³ 以上・50mm以上 |

大臣認定別添を必ずご確認ください。

防火

木製
枠組造

ヨコ張り
通気構法

外張り
断熱工法

認定番号 PC030BE-3964(1)、PC030BE-3964(2)

対応商品 FN型 デリカーブ プレミアム、FN型 シンストライプII プレミアム
FN型 ダイヤシェイプII プレミアム、FN型 ダイヤシェイプBSII

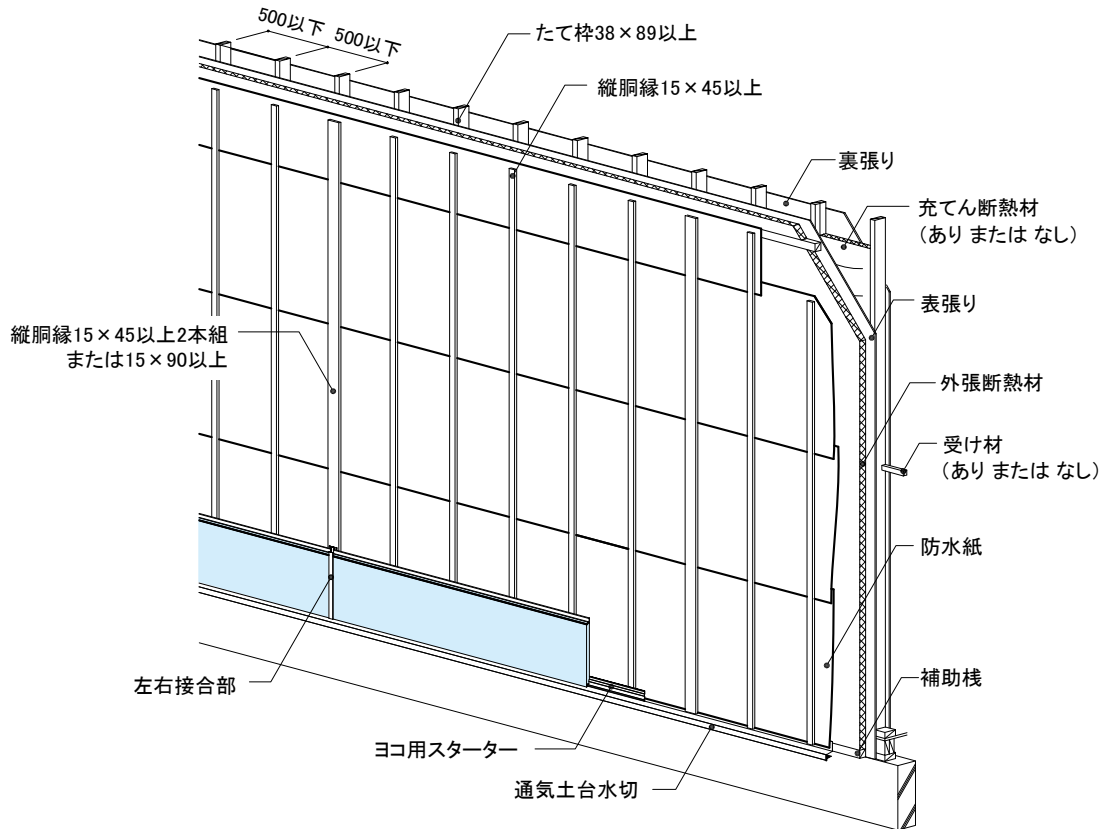

センターサイディング芯材：イソシアヌレートフォーム (HFO)

| 仕様 (概要) | |
|-----------------|---|
| 構造 | 木製枠組造 |
| たて枠ピッチ | 500mm以下 (たて枠サイズ：38×89mm以上) |
| 胴縁ピッチ | 500mm以下 (胴縁サイズ：15×45mm以上) |
| サイディングの張り方 | 横張り |
| 左右接合部 | 目地受け+目地カバー (段目地含む) |
| 表張り | 木質系ボード (①構造用合板9mm以上、②構造用パネル9mm以上、③パーティクルボード9mm以上、④シーリングボード12mm以上、⑤構造用MDF9mm以上) セメント板 (①硬質木毛セメント板15mm以上、②硬質木片セメント板12mm以上、③バルブセメント板9mm以上、④けい酸カルシウム板9mm以上、⑤両面アクリル樹脂系塗装バルブけい酸質混入セメント板 (「あんしん」) 9mm以上、⑥繊維混入けい酸カルシウム板9mm以上) せっこうボード (①せっこうボード9.5mm以上、②強化せっこうボード12.5mm以上、③両面ボード用原紙張せっこう板9.5mm以上 (吉野石膏社製「EXボード」)、④ボード用原紙張/ガラス繊維混入せっこう板9.5mm以上 (吉野石膏社製「EXハイパー」)) 火山性ガラス質複層板 9mm以上 |
| 外張断熱材 | ポリスチレンフォーム保温板 密度38kg/m ³ 以下、厚さ15~100mm |
| 外張断熱材用気密テープ | なしまたは 粘着テープ類 (厚さ1mm以下、幅200mm以下) |
| 充てん断熱材 | あり または なし (下表参照) |
| 裏張り | ①せっこうボード 12.5mm以上 または ②強化せっこうボード 12.5mm以上 目地処理材：なし または (1) または (1)および(2) (1)ジョイントコンパウンド系目地処理材 (2)ジョイントテープ (厚さ0.05mm以上、幅20mm以上) |
| 留付け材 | 外装材・役物固定用：①または② ①くぎ、②ねじ 胴部径または呼び径φ2.11mm×長さ38mm以上 胴縁固定用：①または② ①くぎ、②ねじ 胴部径または呼び径φ3.05mm×長さ65mm以上 補助棧固定用：①または② ①くぎ、②ねじ 胴部径または呼び径φ2.75mm×長さ50mm以上 表張り面材固定用・裏張り固定用：①または② ①くぎ、②ねじ 胴部径または呼び径φ1.83mm×長さ32mm以上 |
| 《認定番号別充てん断熱材一覧》 | |
| PC030BE-3964(1) | 充てん断熱材：なし |
| PC030BE-3964(2) | 充てん断熱材：①グラスウール 密度10kg/m ³ 以上・50mm以上 または ②ロックウール 密度10kg/m ³ 以上・50mm以上 |

大臣認定別添を必ずご確認ください。

防火

木製
軸組造

ヨコ張り
通気構法

外張り
断熱工法

認定番号 PC030BE-3529(1)、PC030BE-3529(2)、PC030BE-3529(3)、
PC030BE-3529(4)、PC030BE-3529(5)、PC030BE-3529(6)、
PC030BE-3529(7)、PC030BE-3529(8)

対応商品 iシリーズ、F型、FB型

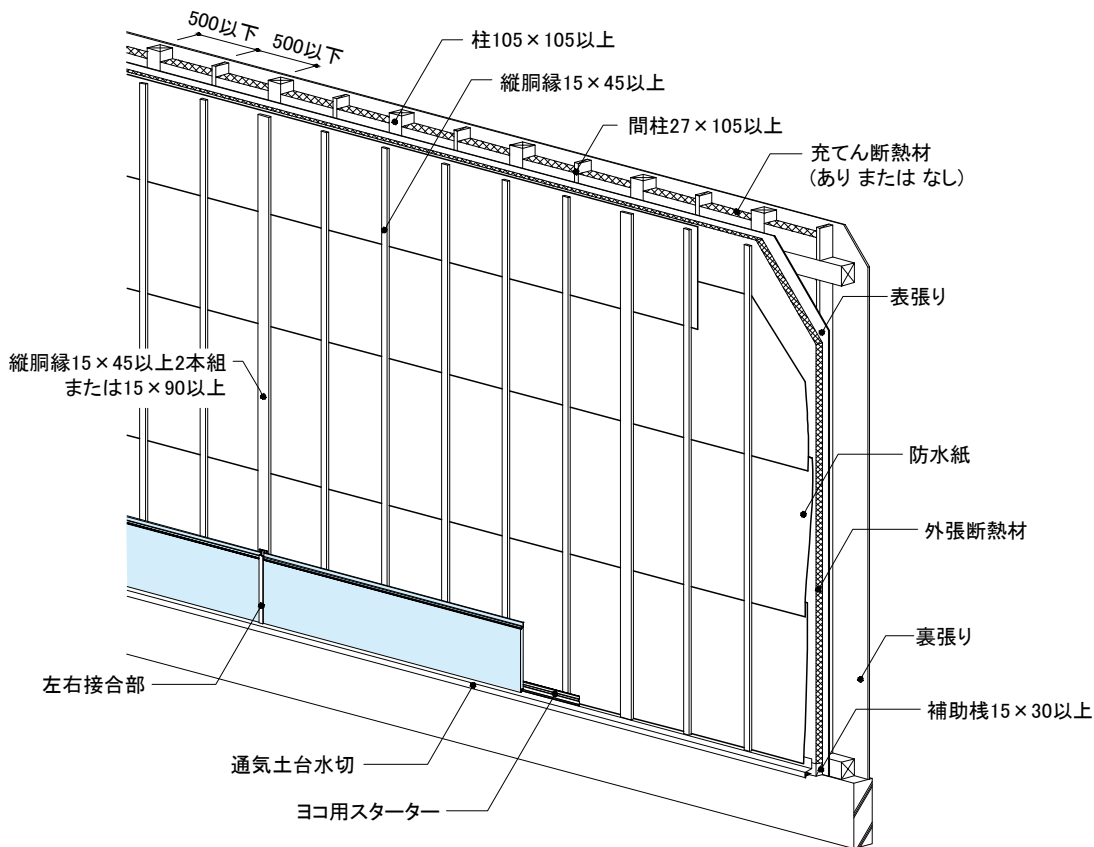

| 仕様 (概要) | |
|--|---|
| 構造 | 木製軸組造 |
| 柱・間柱ピッチ | 500mm以下 (柱サイズ: 105×105mm以上、間柱サイズ: 27×105mm以上) |
| 胴縁ピッチ | 500mm以下 (胴縁サイズ: 15×45mm以上) |
| サイディングの張り方 | 横張り |
| 左右接合部 | 目地受け+目地カバー |
| 表張り | あり (認定番号別に面材が異なります。下表参照) |
| 外張断熱材 | ポリスチレンフォーム保温板 密度20~38kg/m ³ 、厚さ15~100mm |
| 外張断熱材用気密テープ | なし または フチル系粘着テープ (厚さ1mm以下、幅200mm以下) |
| 充てん断熱材 | PC030BE-3529(1)(2)(3)(4): なし PC030BE-3529(5)(6)(7)(8): グラスウール 密度10kg/m ³ 以上・50mm以上 または ロックウール 密度10kg/m ³ 以上・50mm以上 |
| 裏張り | ①せつこうボード 12.5mm以上 または ②強化せつこうボード 12.5mm以上 目地処理材: なし または(1) または(1)および(2) (1)ジョイントコンパウンド系目地処理材 100g/m ² 以上 (2)ジョイントテープ (厚さ0.05mm以上、幅20mm以上) |
| 留付け材 | 外装材・役物固定用: ①または② ①リングくぎ胴部径φ2.3mm×長さ38mm以上、②ねじ呼び径φ3mm×長さ38mm以上 表張り面材・裏張り固定用: ①または② ①くぎ胴部径φ1.9mm×長さ32mm以上、②ねじ呼び径φ3mm×長さ32mm以上 胴縁・補助棧固定用: ①または② ①くぎ胴部径φ3.05mm×長さ65mm以上、②ねじ呼び径φ3.05mm×長さ65mm以上 |
| 《認定番号別表張り面材一覧》 | |
| PC030BE-3529(1) 充てん断熱材なし PC030BE-3529(5) 充てん断熱材あり | 木質系ボード (①構造用合板9mm以上、②構造用パネル9mm以上、③パーティクルボード9mm以上、④ミディアムデンシティファイバーボード9mm以上) |
| PC030BE-3529(2) 充てん断熱材なし PC030BE-3529(6) 充てん断熱材あり | セメント板 (①硬質木毛セメント板15mm以上、②硬質木片セメント板12mm以上、③パルプセメント板9mm以上、④けい酸カルシウム板9mm以上、⑤両面アクリル樹脂系塗装パルプけい酸質混入セメント板 (『あんしん』) 9mm以上、⑥繊維混入けい酸カルシウム板9mm以上、⑦アクリル樹脂系塗装繊維混入スラグせつこう板9.5mm以上) |
| PC030BE-3529(3) 充てん断熱材なし PC030BE-3529(7) 充てん断熱材あり | せつこうボード (①せつこうボード9.5mm以上、②強化せつこうボード12.5mm以上) |
| PC030BE-3529(4) 充てん断熱材なし PC030BE-3529(8) 充てん断熱材あり | 火山性ガラス質複層板 9mm以上 |

大臣認定別添を必ずご確認ください。

防耐火構造仕様一覧

技術資料

防火

木製
軸組造

ヨコ張り
通気構法

外張り
断熱工法

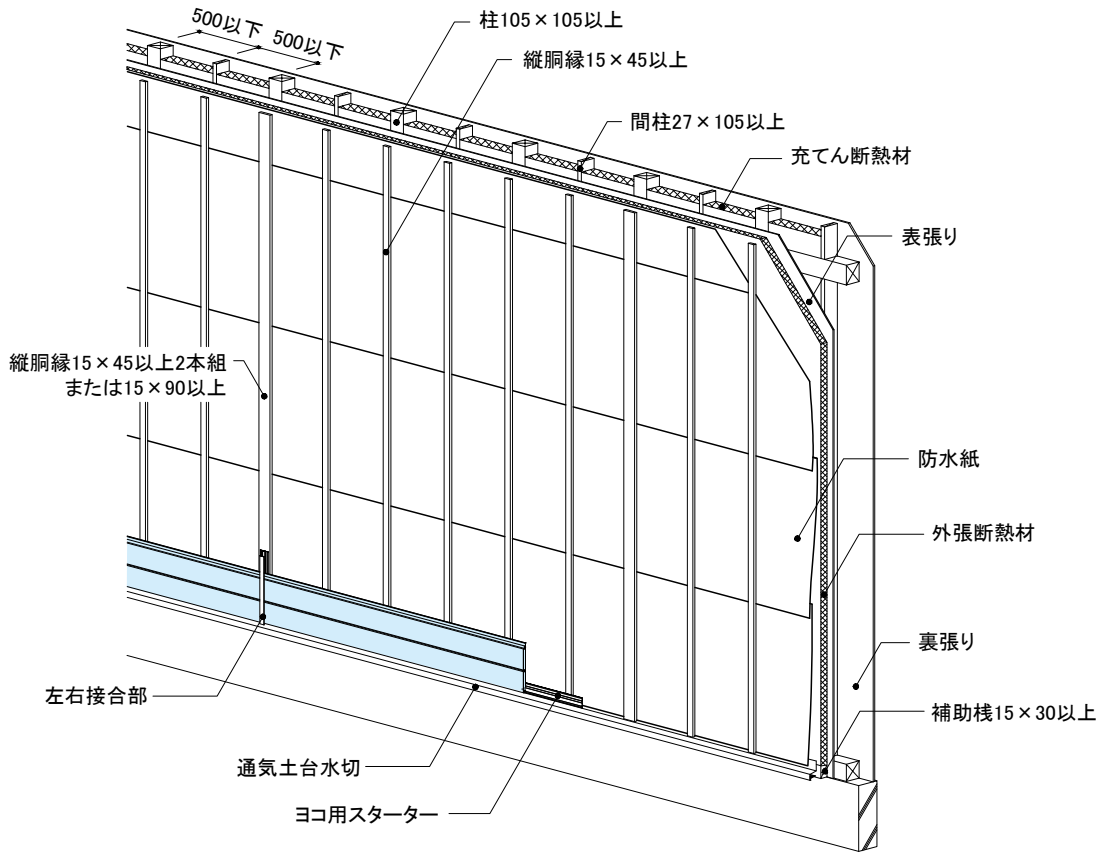

仕様(概要)

| | |
|-------------|--|
| 構造 | 木製軸組造 |
| 柱・間柱ピッチ | 500mm以下(柱サイズ: 105×105mm以上、間柱サイズ: 27×105mm以上) |
| 胴縁ピッチ | 500mm以下(胴縁サイズ: 15×45mm以上) |
| サイディングの張り方 | 横張り |
| 左右接合部 | S目地鋼板受け18+S目地カバー |
| 表張り | あり(下記参照) |
| 外張断熱材 | スチレンフォーム保温板 密度15~38kg/m ³ 、厚さ15~100mm |
| 外張断熱材用気密テープ | なしまたは フチル系粘着テープ(厚さ1mm以下、幅200mm以下) |
| 充てん断熱材(※) | ①グラスウール 熱抵抗1.5m ² ・K/W以上・65mm以上 または ②ロックウール 熱抵抗1.5m ² ・K/W以上・65mm以上 |
| 裏張り | ①せっこうボード 12.5mm以上 または ②強化せっこうボード 12.5mm以上 目地処理材: なし または(1) または(1)および(2) (1)ジョイントコンバウンド系目地処理材 100g/m以上 (2)ジョイントテープ(厚さ0.05mm以上、幅20mm以上) |
| 留付け材 | 外装材・役物固定用: ①または② ①リングくぎ 胴部径φ2.3mm×長さ38mm以上、②ねじ呼び径φ3mm×長さ38mm以上 表張り面材・裏張り固定用: ①または② ①くぎ 胴部径φ1.9mm×長さ32mm以上、②ねじ呼び径φ3mm×長さ32mm以上 胴縁・補助棧固定用: ①または② ①くぎ 胴部径φ3.05mm×長さ65mm以上、②ねじ呼び径φ3.05mm×長さ65mm以上 |

《表張り面材一覧》

| | |
|--------------|---|
| PC030BE-3550 | 木質系ボード(①構造用合板9mm以上、②構造用パネル9mm以上、③パーティクルボード9mm以上、④ミディアムデンシティファイバーボード9mm以上、⑤シーリングボード12mm以上) セメント板(①硬質木毛セメント板15mm以上、②硬質木片セメント板12mm以上、③バルブセメント板9mm以上、④けい酸カルシウム板9mm以上、⑤両面アクリル樹脂系塗装バルブけい酸質混入セメント板(『あんしん』)9mm以上、⑥繊維混入けい酸カルシウム板9mm以上、⑦アクリル樹脂系塗装繊維混入スラグせっこう板9.5mm以上) せっこうボード(①せっこうボード9.5mm以上、②強化せっこうボード12.5mm以上) 火山性ガラス質複層板 9mm以上 |
|--------------|---|

※R=d/λ R: 熱抵抗、d: 厚み(m)、λ: 熱伝導率(W/(m・K))

大臣認定別添を必ずご確認ください。

センターサイディング・センタールーフ 納まり図

センターサイディング

新築

| | |
|-------------------|-----|
| 木造横張り M型 | 305 |
| 木造横張り NS型・N型 | 306 |
| 木造横張り F型・FB型 | 307 |
| 鉄骨造横張り M型 | 308 |
| 鉄骨造横張り FN型・NS型・N型 | 309 |
| 木造縦張り M型 | 310 |
| 木造縦張り NS型・N型 | 311 |
| 木造縦張り F型・FB型 | 312 |
| 鉄骨造縦張り M型 | 313 |
| 鉄骨造縦張り FN型・NS型・N型 | 314 |

リフォーム

| | |
|-------|-----|
| 木造横張り | 315 |
| 木造縦張り | 316 |

センタールーフ

新築

| | |
|--------------------|-----|
| 超高耐久 横暖ルーフα プレミアムS | 317 |
| 超高耐久 横暖ルーフα S | |

リフォーム 直葺き仕様

| | |
|--------------------|-----|
| 超高耐久 横暖ルーフα プレミアムS | 318 |
| 超高耐久 横暖ルーフα S | |

新築

| | |
|-------------------|-----|
| 超高耐久 横暖ルーフ プレミアムS | |
| 超高耐久 横暖ルーフS | 319 |
| 超高耐久 横暖ルーフS 1820 | |

リフォーム 直葺き仕様

| | |
|-------------------|-----|
| 超高耐久 横暖ルーフ プレミアムS | |
| 超高耐久 横暖ルーフS | 321 |
| 超高耐久 横暖ルーフS 1820 | |

リフォーム 耐水合板仕様

| | |
|-------------------|-----|
| 超高耐久 横暖ルーフ プレミアムS | |
| 超高耐久 横暖ルーフS | 324 |
| 超高耐久 横暖ルーフS 1820 | |

■ センターサイディング 納まり図

木造横張り M型 新築

軒天部

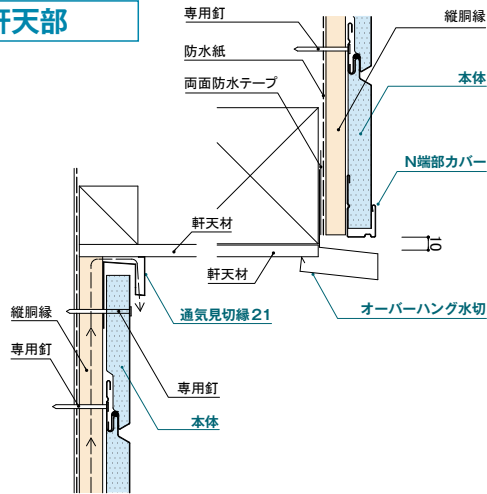

上下接合部

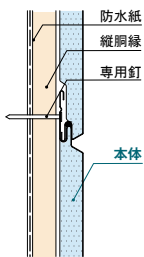

土台部

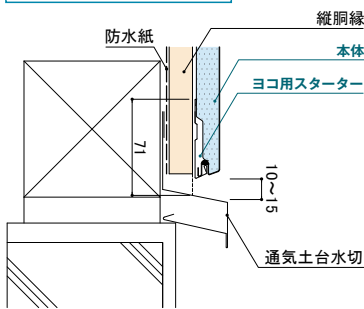

開口部 上下

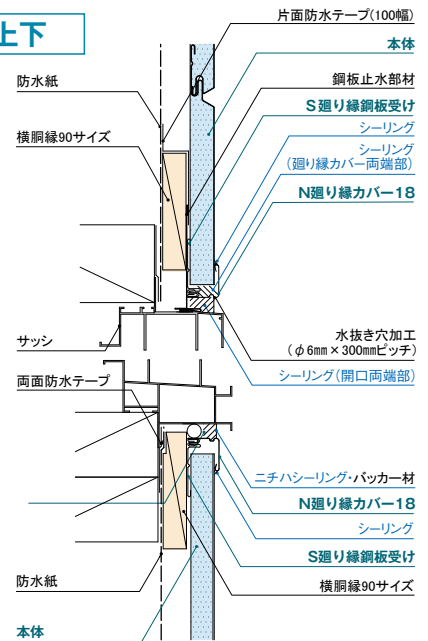

開口部 左右

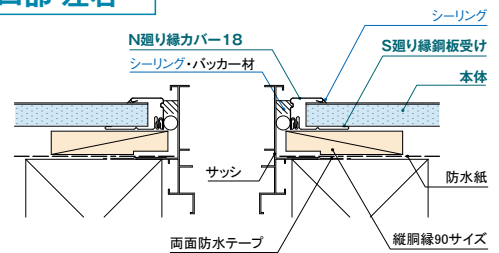

開口部 周囲 廻り縁カバー仕様

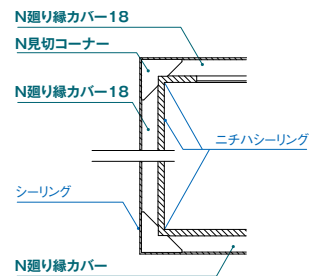

注意：開口部の廻り縁カバーは廻り縁カバーどうしを継がないでください。

出隅部

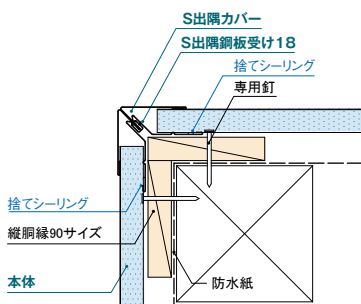

左右接合部

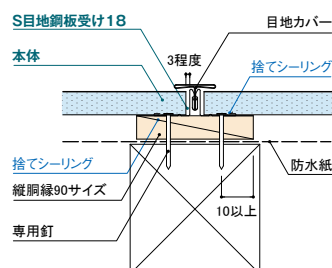

入隅部

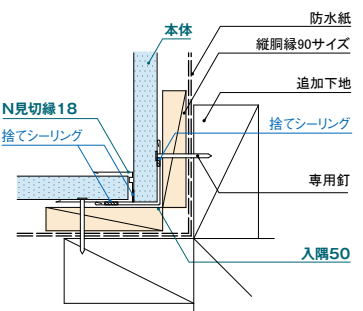

木造横張り NS型・N型 新築

軒天部

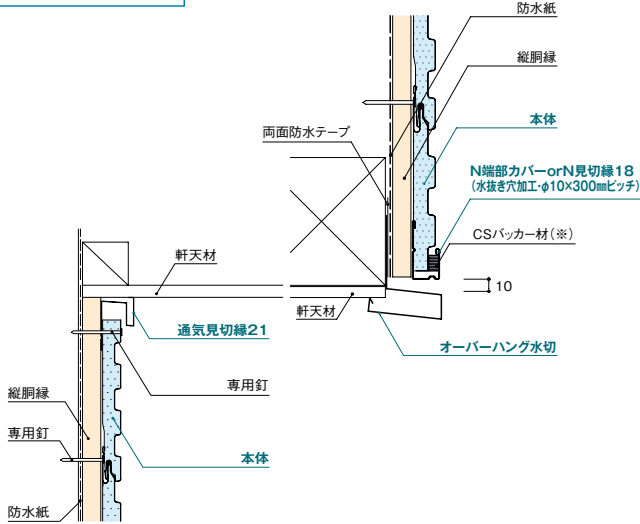

上下接合部

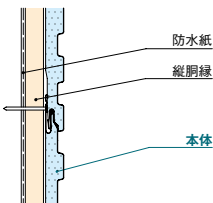

土台部

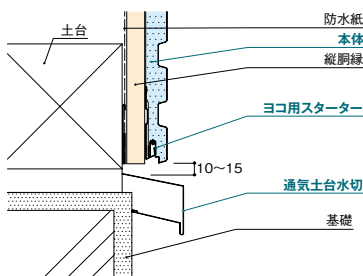

出隅部

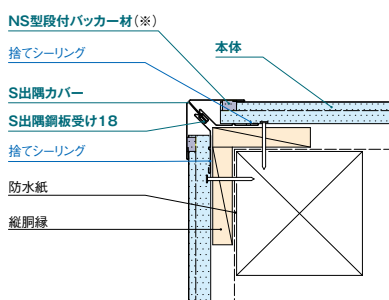

左右接合部

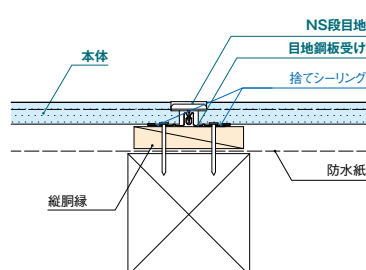

入隅部

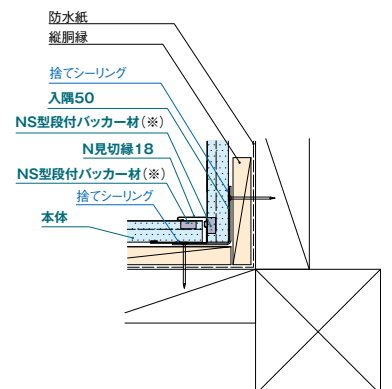

※CSバックカー材、NS型段付バックカー材は、柄の凹凸が外観に影響する場合など、必要に応じて使用します。

開口部上下

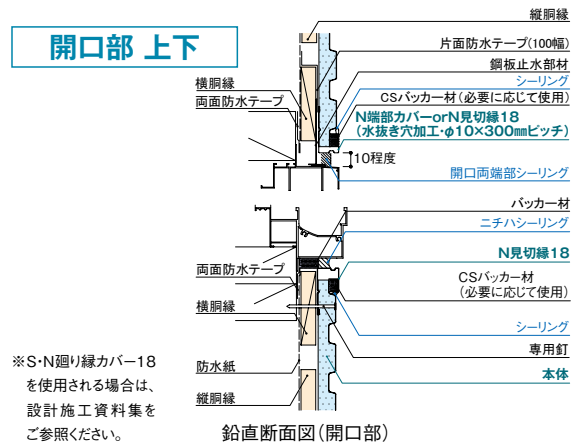

※S・N廻り縁カバー-18を使用される場合は、設計施工資料集をご参照ください。

鉛直断面図(開口部)

開口部左右

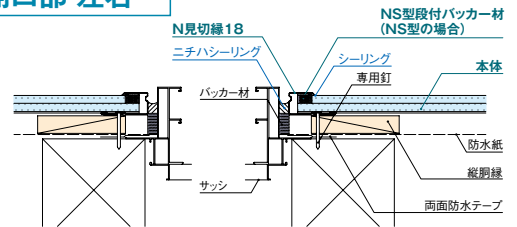

水平断面図(開口部)

開口部周囲一般仕様

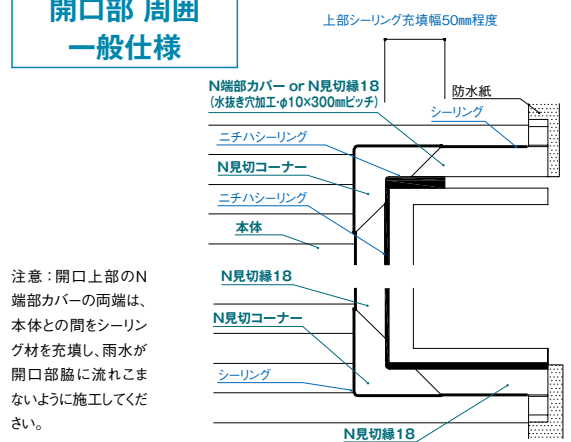

注意：開口上部のN端部カバーの両端は、本体との間をシーリング材を充填し、雨水が開口部脇に流れこまないように施工してください。

《正面納まり図(左右対称、左側のみ図示)》

■ センターサイディング 納まり図

木造横張り F型・FB型 新築

軒天部

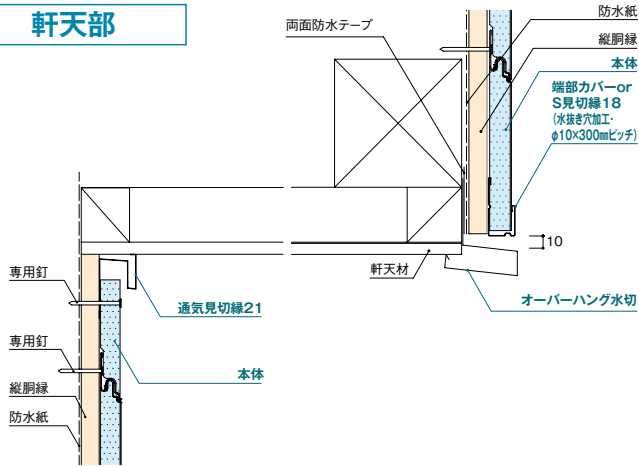

上下接合部

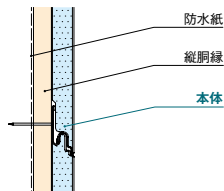

土台部

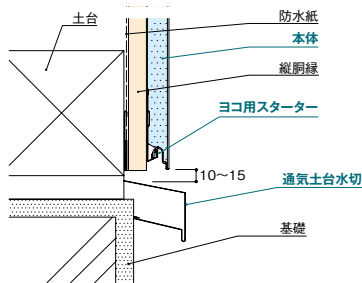

開口部 上下

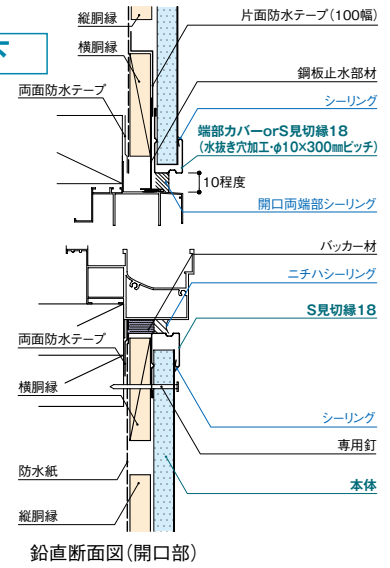

鉛直断面図(開口部)

開口部 左右

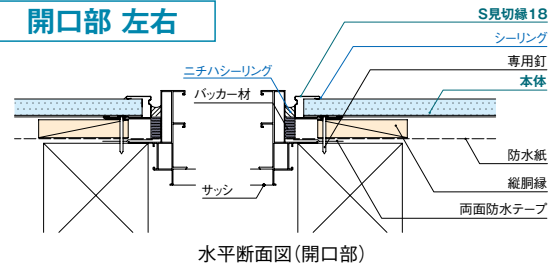

水平断面図(開口部)

開口部 周囲 一般仕様

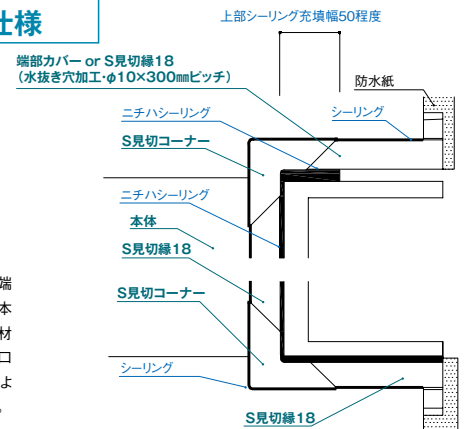

注意：開口上部の端部カバーの両端は、本体との間をシーリング材を充填し、雨水が開口部脇に流れこまないように施工してください。

《正面納まり図(左右対称、左側のみ図示)》

出隅部

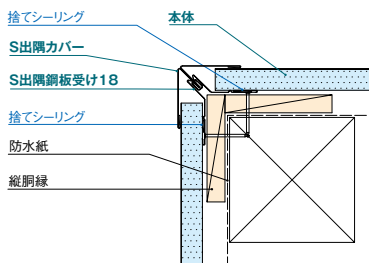

左右接合部

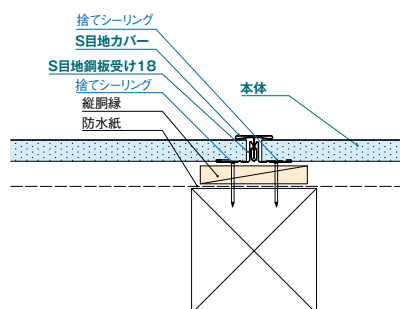

入隅部

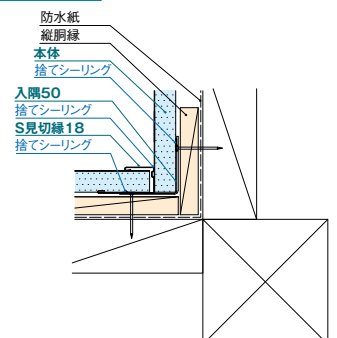

鉄骨造横張り M型 新築

倉庫などの非住宅を想定した納まり図です。
開口部の廻り縁カバー納めの詳細は、QRコードのP.73-1.73-2をご覧ください。→

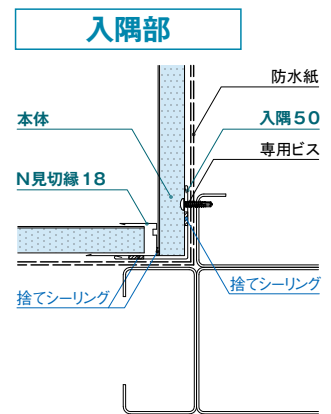
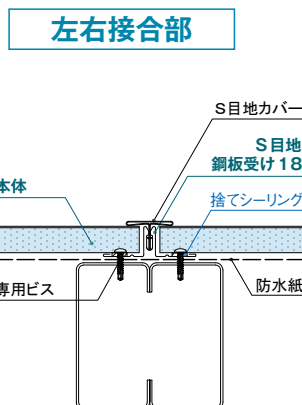
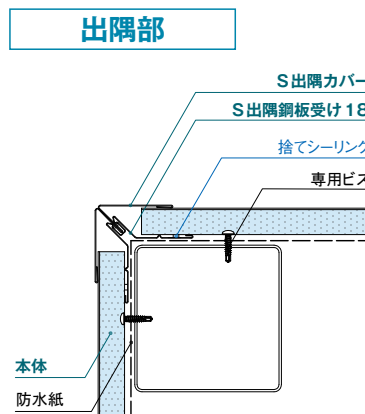
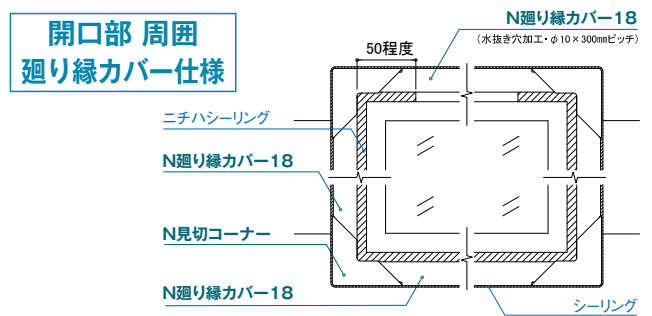
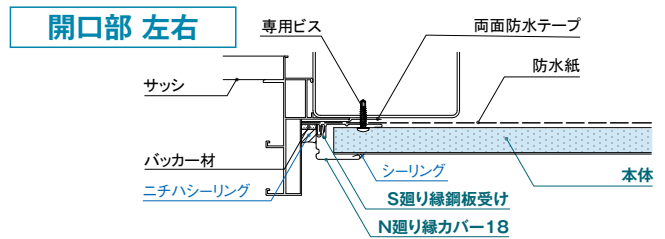
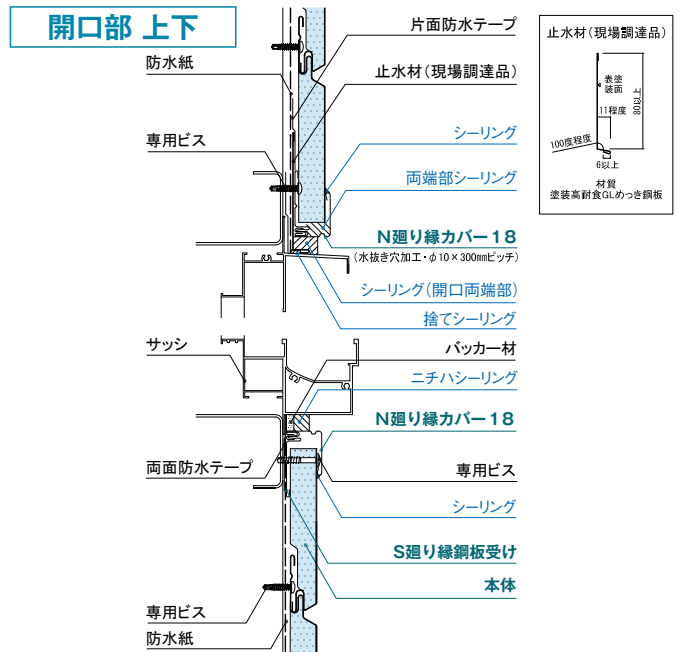
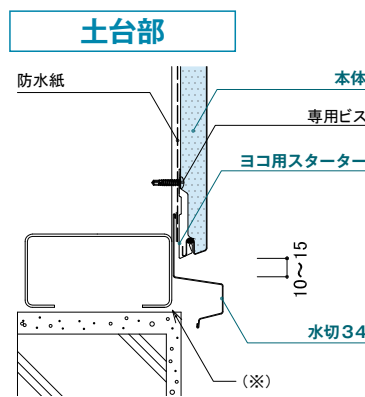
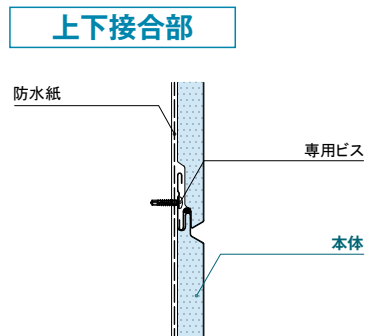
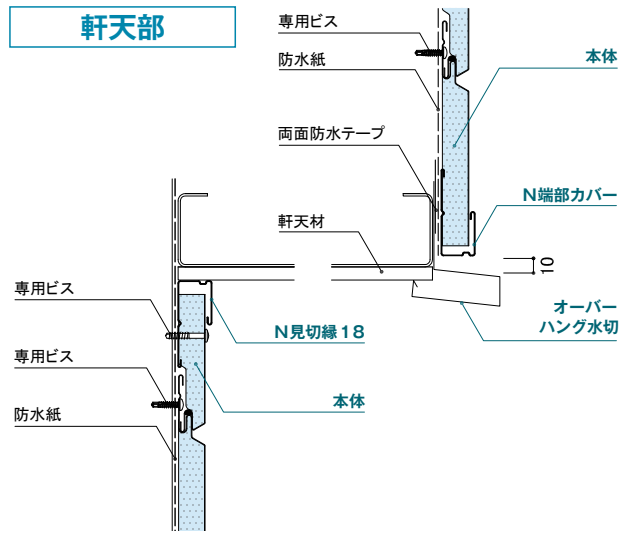

■ センターサイディング 納まり図

鉄骨造横張り FN型・NS型・N型

新築

倉庫などの非住宅を想定した納まり図です。

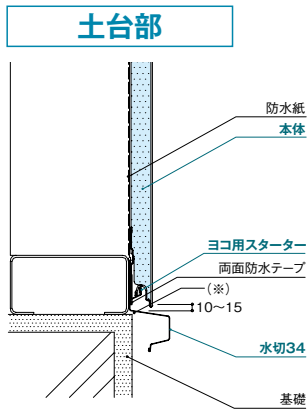
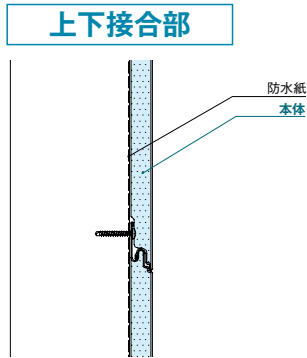
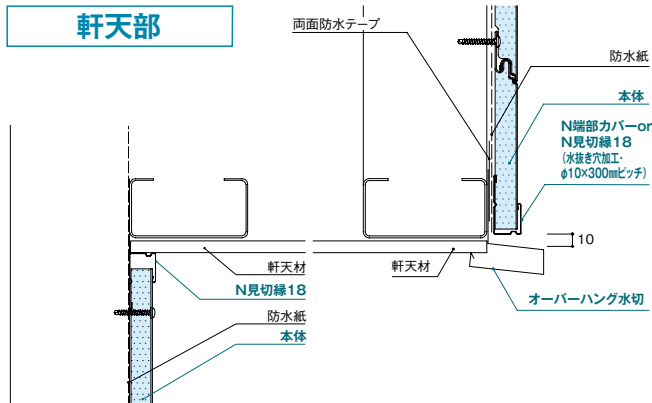

※吹き上げなどによる雨水の浸入を防ぐため、止水処理が確実に実行されていることを確認してください。

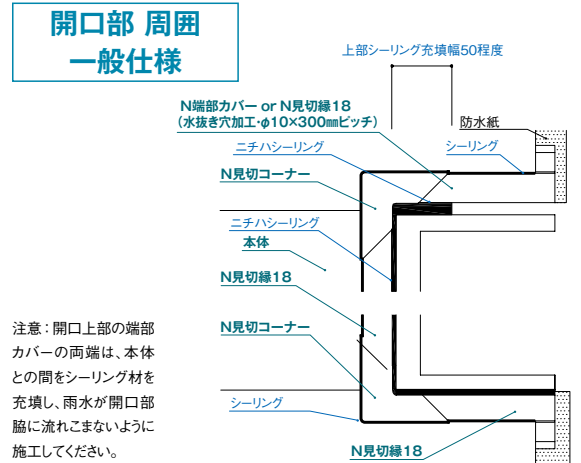
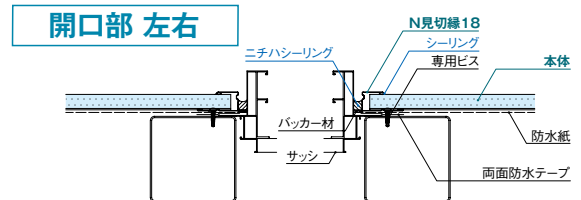
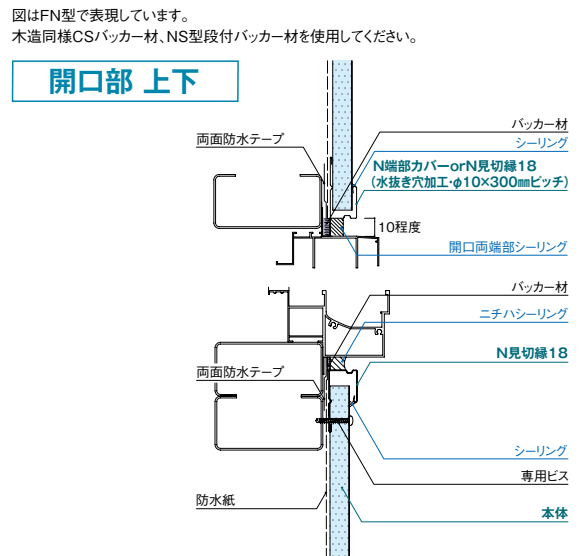

注意：開口上部の端部カバーの両端は、本体との間をシーリング材を充填し、雨水が開口部脇に流れこまないように施工してください。

《正面納まり図(左右対称、左側のみ图示)》

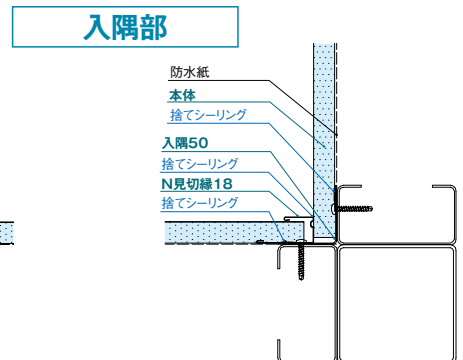
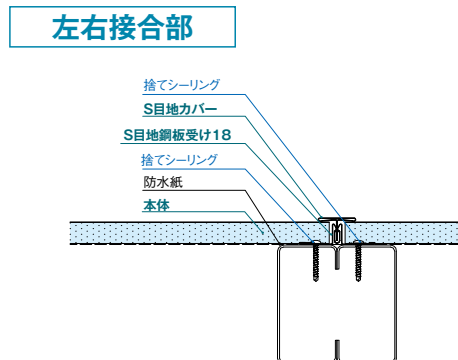
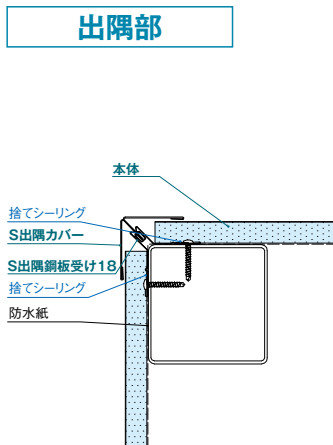

木造縦張り M型 新築

軒天部

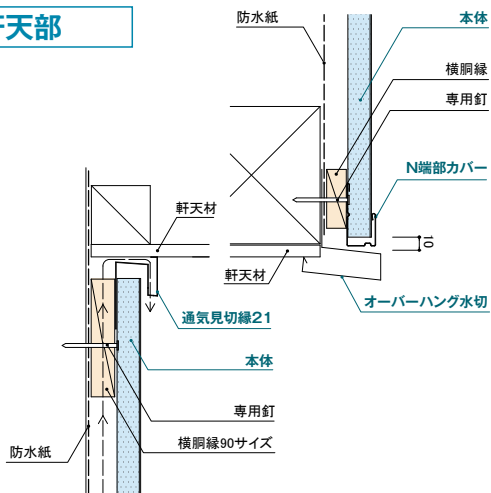

上下接合部

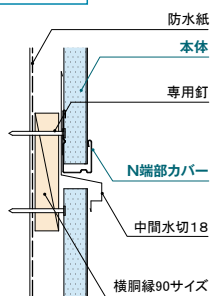

土台部

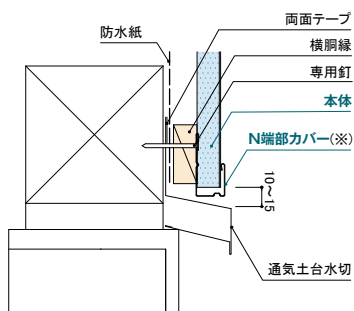

※端部カバーの替わりに芯材を10mm程度取り除いても施工できます。また降水量の多い地域の土台部は銅板製の端部カバーを使用せず、芯材を取り除いてください。

開口部 上下

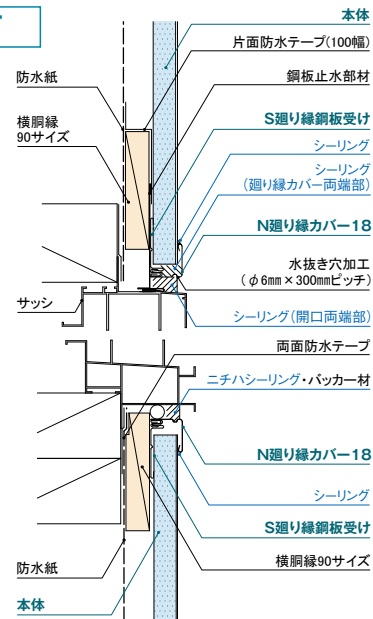

開口部 左右

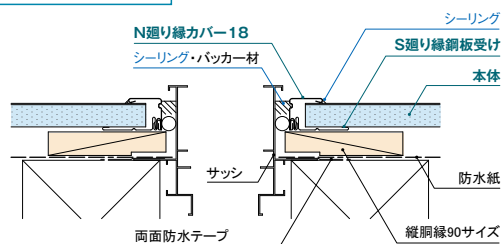

開口部 周囲 廻り縁カバー仕様

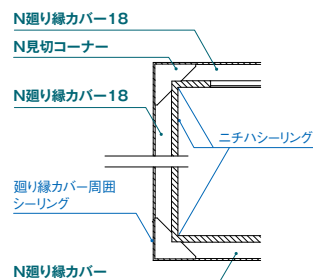

注意：開口部の廻り縁カバーは廻り縁カバーどうしを継がないでください。

出隅部

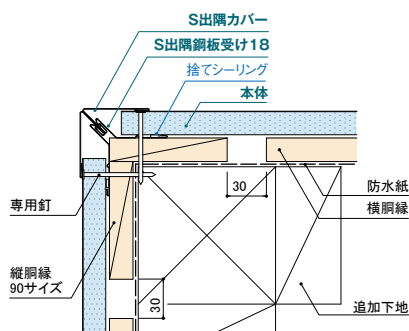

左右接合部

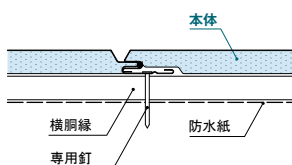

入隅部

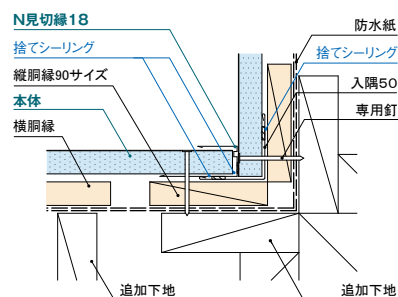

■ センターサイディング 納まり図

木造縦張り NS型・N型 新築

軒天部

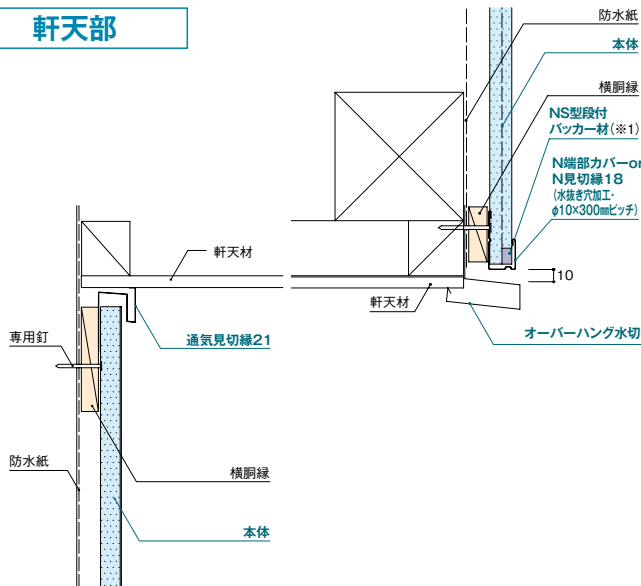

上下接合部

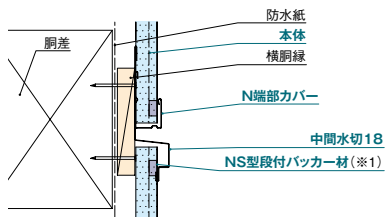

土台部

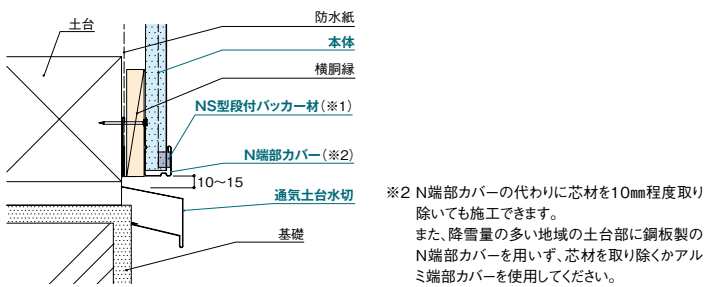

開口部 上下

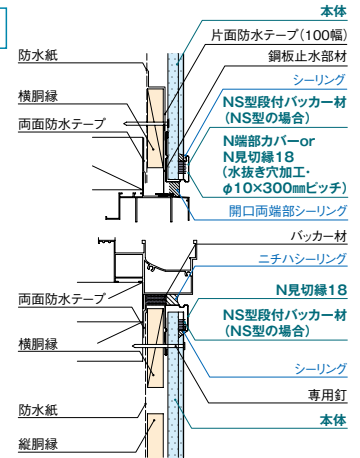

開口部 左右

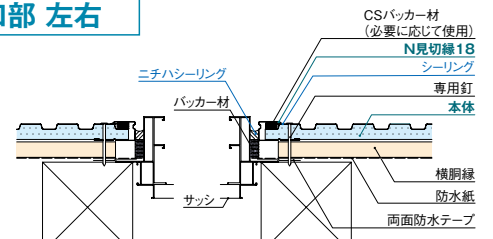

開口部 周囲 一般仕様

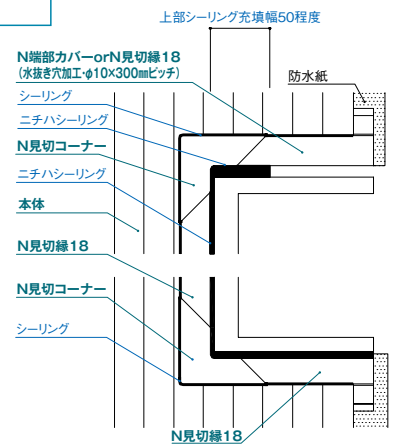

注意：開口上部のN端部カバーの両端は、本体との間をシーリング材を充填し、雨水が開口部脇に流れこまないように施工してください。

《正面納まり図(左右対称、左側のみ図示)》

出隅部

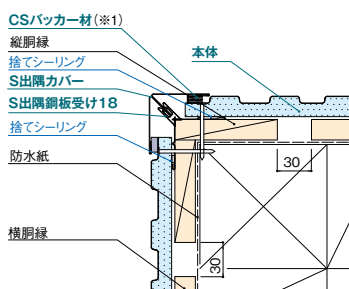

左右接合部

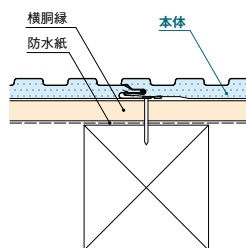

入隅部

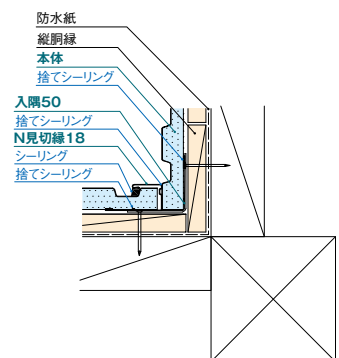

※1 CSバックカー材、NS型段付バックカー材は、柄の凹凸が外観に影響する場合など、必要に応じて使用します。

木造縦張り F型・FB型 新築

軒天部

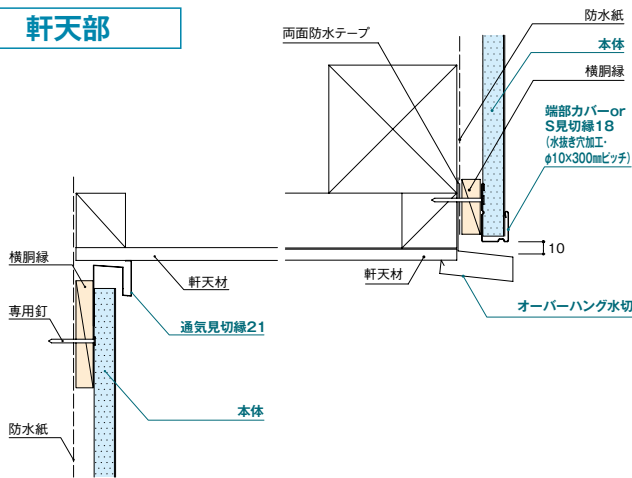

上下接合部

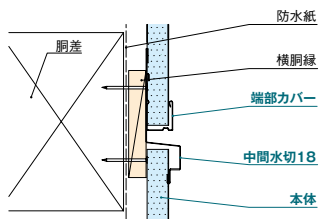

土台部

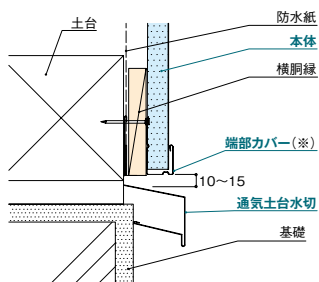

※端部カバーの代わりに芯材を10mm程度取り除いても施工できます。
また、降雪量の多い地域の土台部に銅板製の端部カバーを用いず、
芯材を取り除くかアルミ端部カバーを使用してください。

開口部 上下

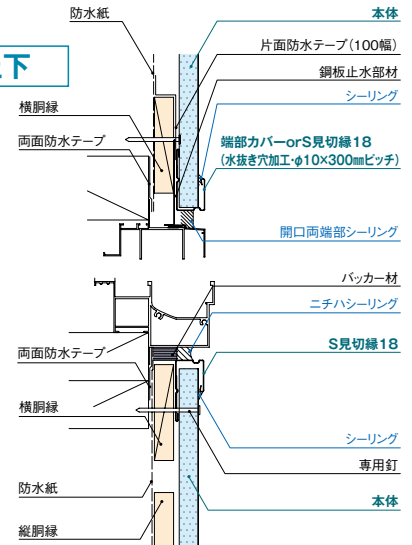

開口部 左右

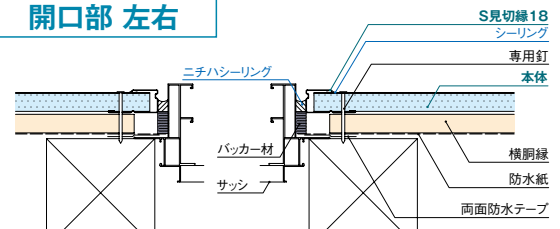

開口部 周囲 一般仕様

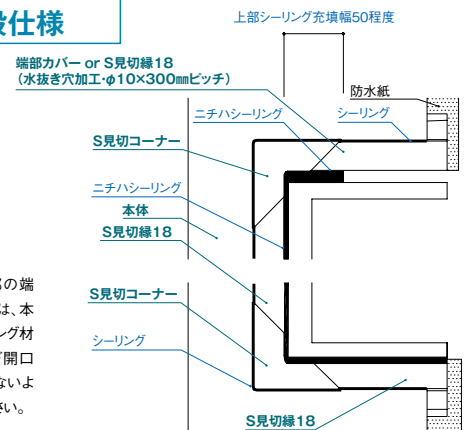

注意：開口上部の端部カバーの両端は、本体との間をシーリング材を充填し、雨水が開口部脇に流れこまないように施工してください。

《正面納まり図(左右対称、左側のみ图示)》

出隅部

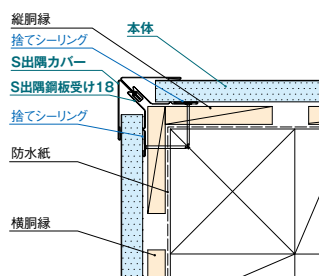

左右接合部

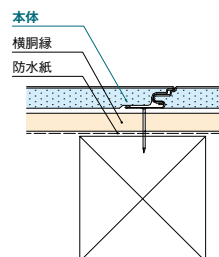

入隅部

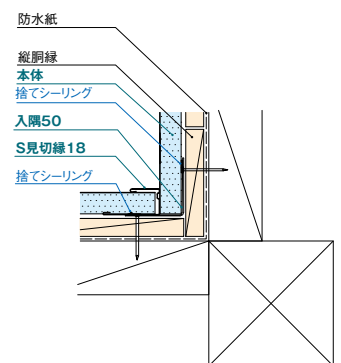

■ センターサイディング 納まり図

鉄骨造縦張り M型 新築

倉庫などの非住宅を想定した納まり図です。
開口部の廻り縁カバー納めの詳細は、QRコードのP.73-1.73-2 をご覧ください。→

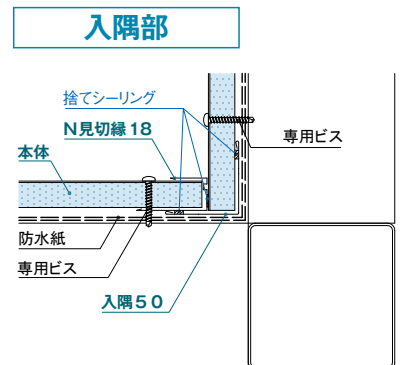
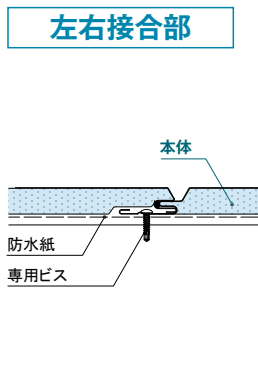
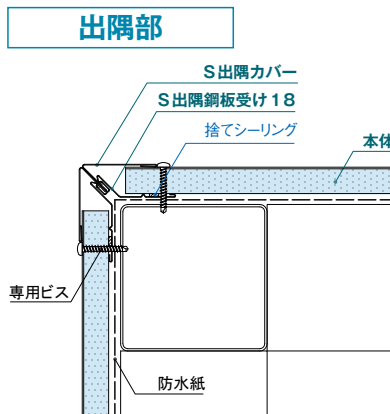
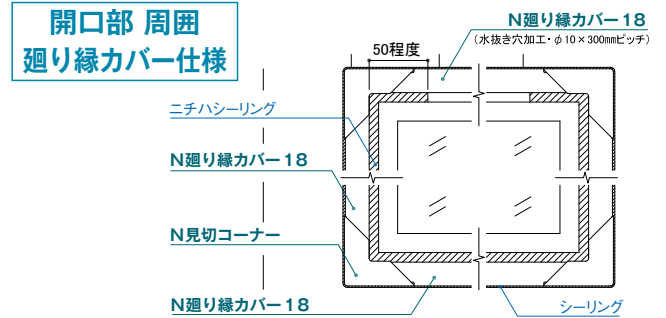
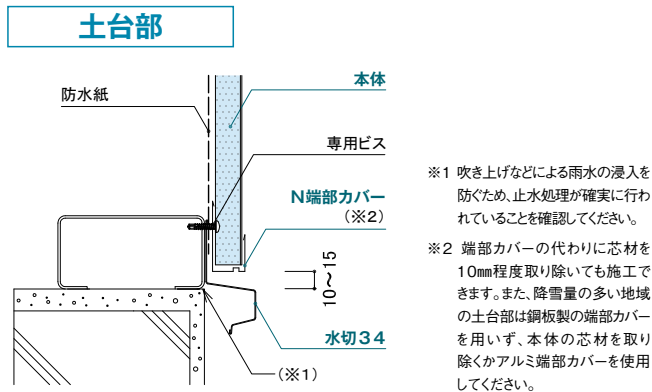
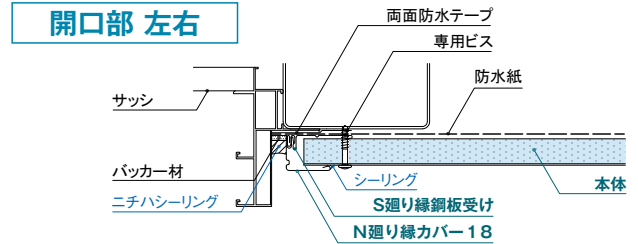
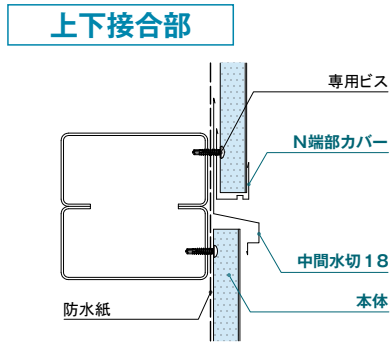
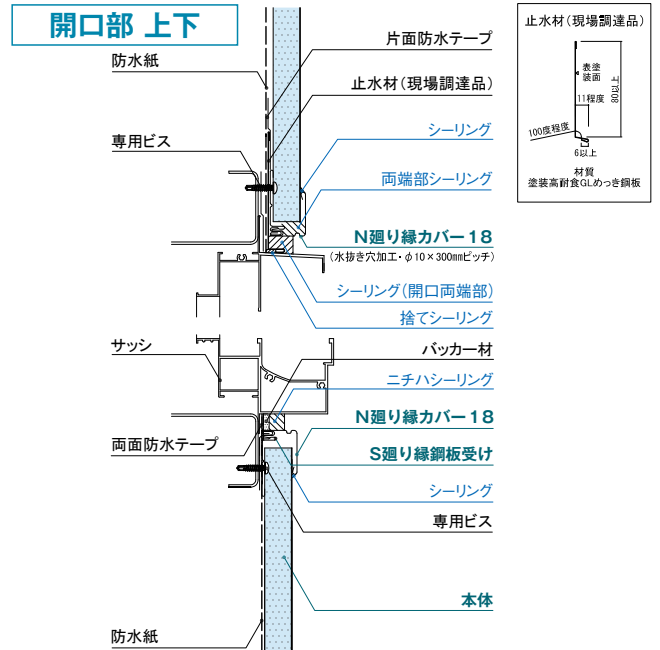
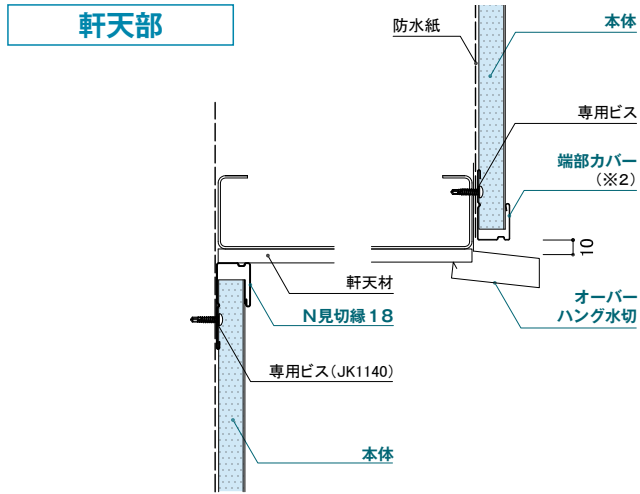

鉄骨造縦張り FN型・NS型・N型 **新築**

軒天部

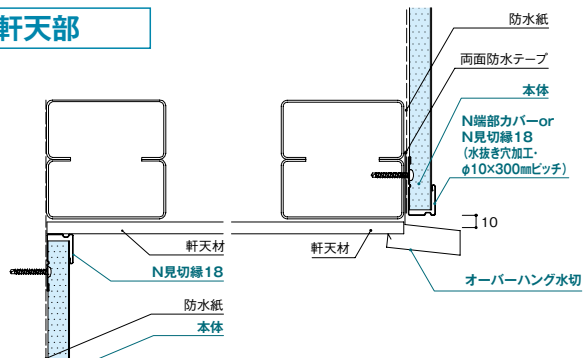

上下接合部

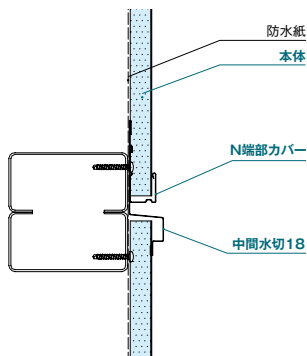

土台部

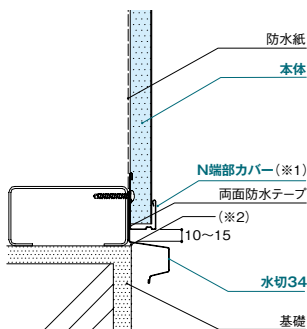

- ※1 N端部カバーの代わりに芯材を10mm程度取り除いても施工できます。また、降雪量の多い地域の土台部に銅板製のN端部カバーを用いず、芯材を取り除くかアルミ端部カバーを使用してください。
- ※2 吹き上げなどによる雨水の浸入を防ぐため、止水処理が確実に行われていることを確認してください。

図はFN型で表現しています。

木造同様CSバック材、NS型段付バック材を使用してください。

開口部 上下

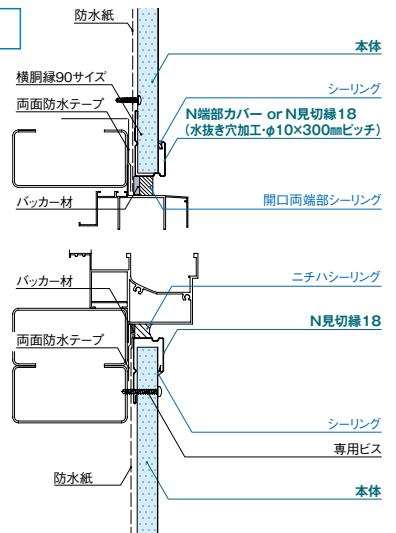

開口部 左右

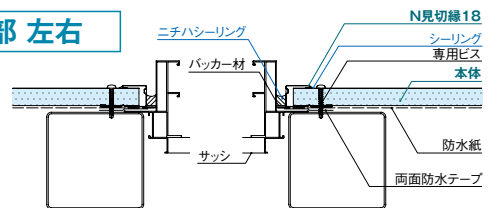

開口部 周囲 一般仕様

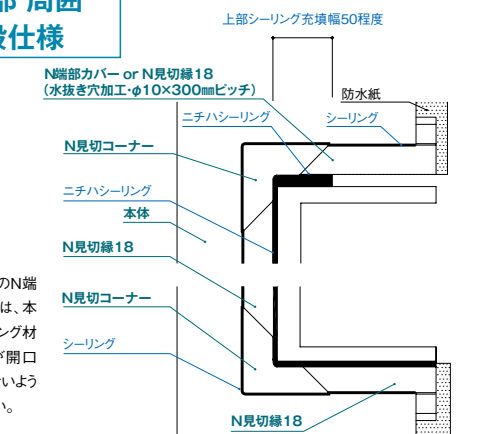

注意：開口上部のN端部カバーの両端は、本体との間をシーリング材を充填し、雨水が開口部脇に流れこまないように施工してください。

《正面納まり図(左右対称、左側のみ図示)》

出隅部

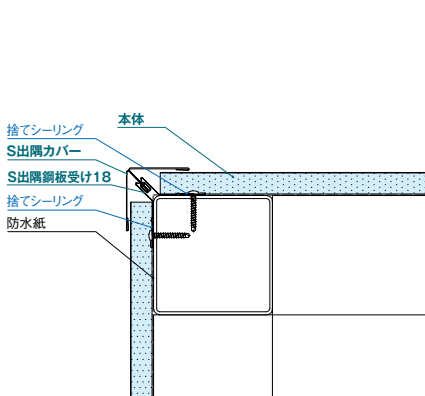

左右接合部

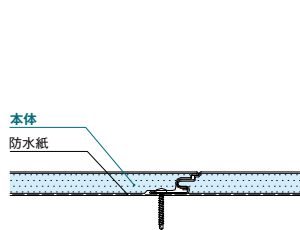

入隅部

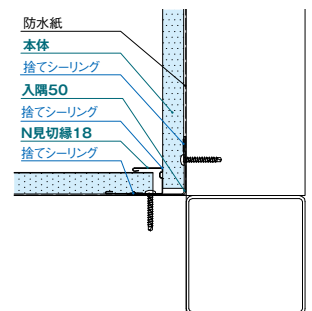

■ センターサイディング 納まり図

木造横張り リフォーム

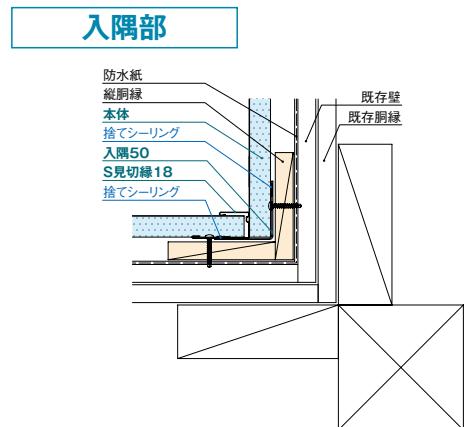
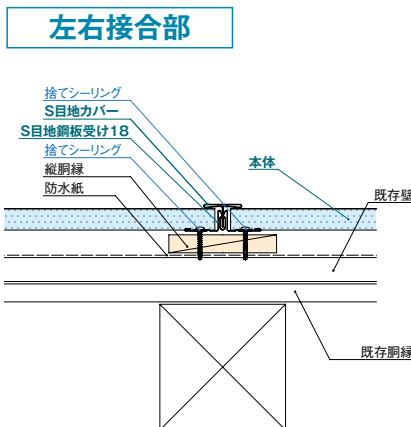
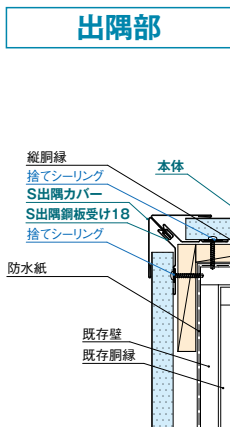
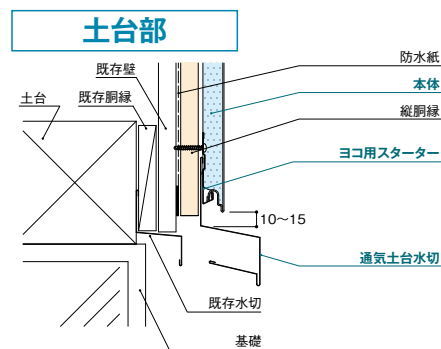
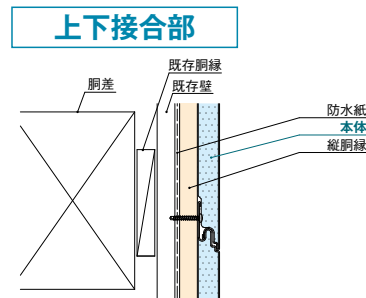
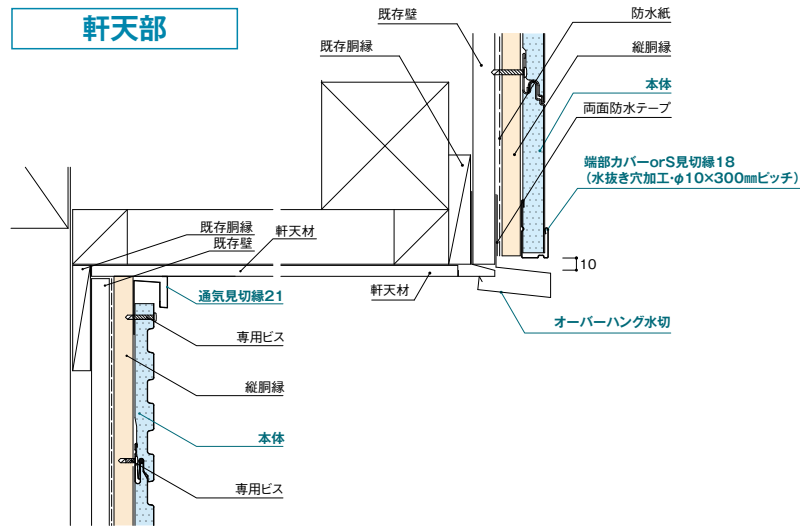

木造縦張り リフォーム

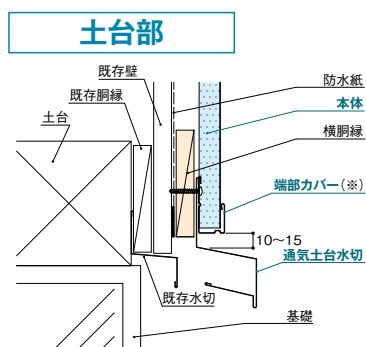
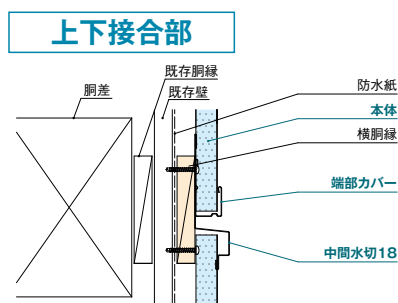
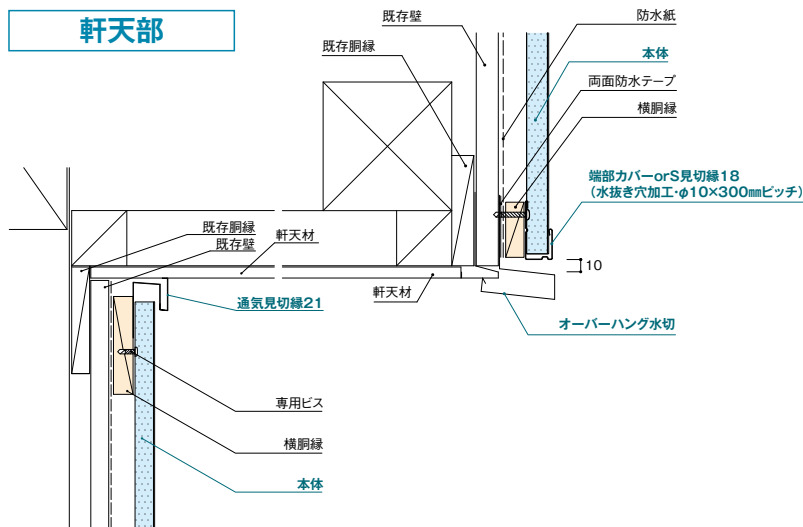

※端部カバーの代わりに芯材を10mm程度取り除いても施工できます。
また、降雪量の多い地域の土台部に銅板製の端部カバーを用いず、
芯材を取り除くかアルミ端部カバーを使用してください。

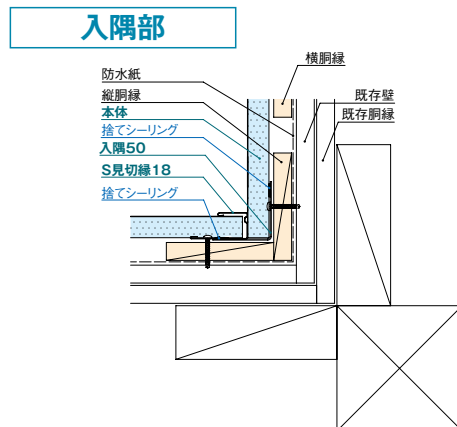
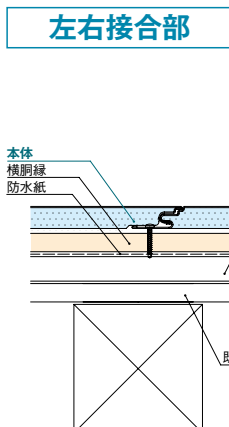
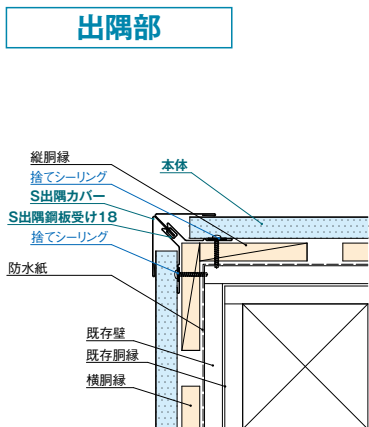

上記の納まり図は代表的な例です。詳しくは、最新の「設計施工資料集 外装リフォーム 木造編」をご参照ください。

■ センタールーフ 納まり図

超高耐久 横暖ルーフα プレミアムS・超高耐久 横暖ルーフα S 新築

栈木寸法は幅45～50mm×高さ45～50mmが使用できます(けらば水切85(110)使用時を除く)

※納まり図は代表例を載せています。

軒先納め

軒先唐草 40 使用時

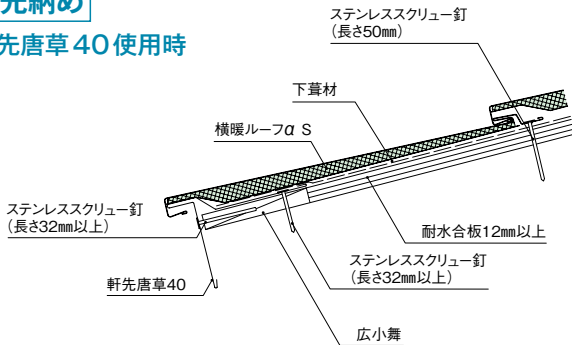

けらば納め

けらば包み60 使用時

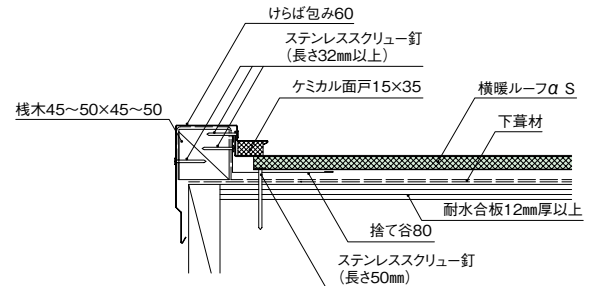

主棟納め

棟包み210 使用時

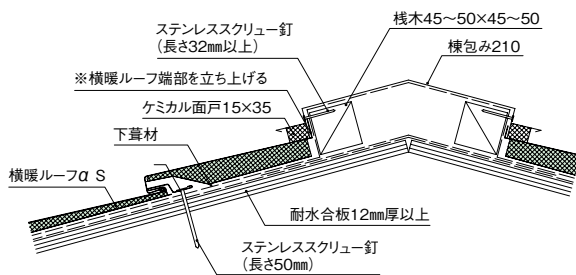

けらば納め

けらば水切85 使用時

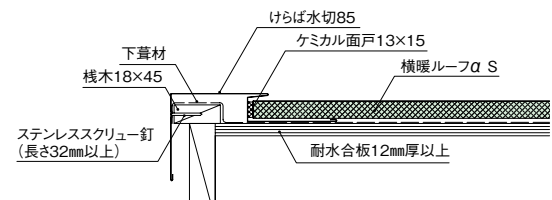

隅棟納め

隅棟カバー 使用時

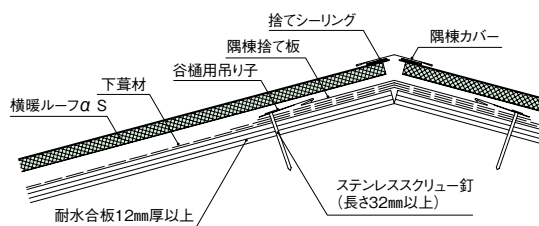

谷納め

S見切縁18 使用時

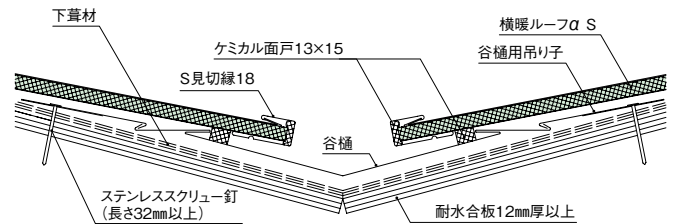

下屋根部納め(流れ側)

壁水切60×120 使用時

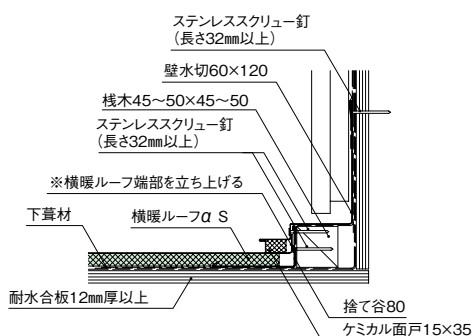

下屋根部納め(棟側)

壁水切60×120 使用時

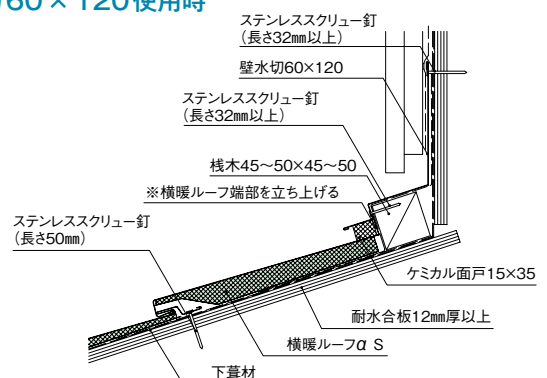

よこだん アルファ
超高耐久 横暖ルーファα プレミアムS・超高耐久 横暖ルーファα S

リフォーム 直葺き仕様

栈木寸法は幅45～50mm×高さ45～50mmが使用できます(けらば水切85(110)使用時を除く)

※納まり図は代表例を載せています。

軒先納め

軒先唐草 60 使用時

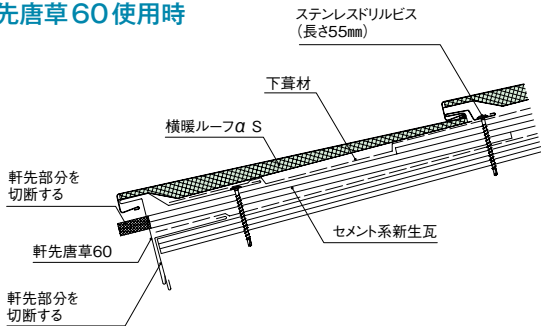

軒先納め

水切ゼロスターター使用時

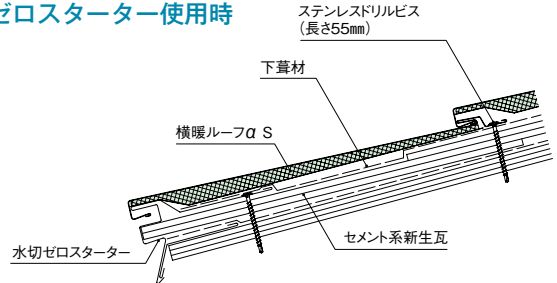

けらば納め

けらば包み60 使用時

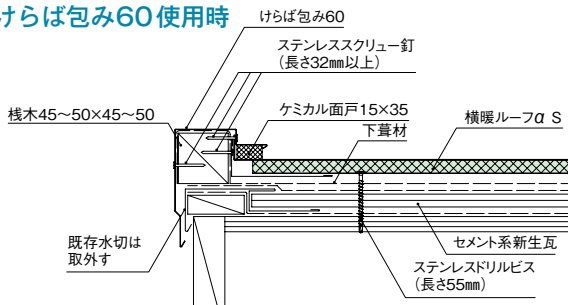

けらば納め

けらば水切 85 使用時

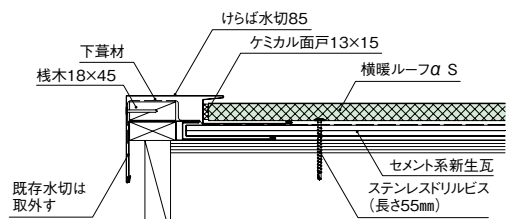

主棟納め

棟包み 210 使用時

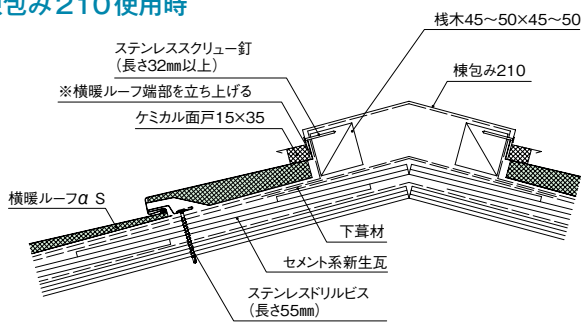

谷納め

S見切縁 18 使用時

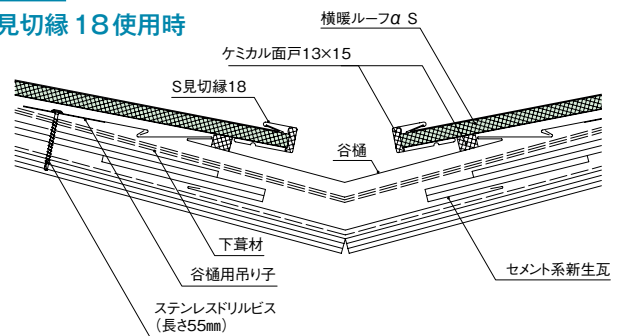

下屋根部納め(流れ側)

壁水切 60×55 使用時

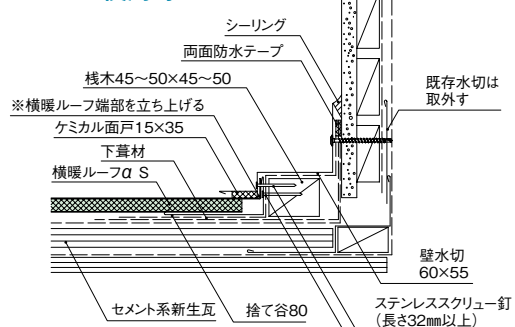

下屋根部納め(棟側)

壁水切 60×55 使用時

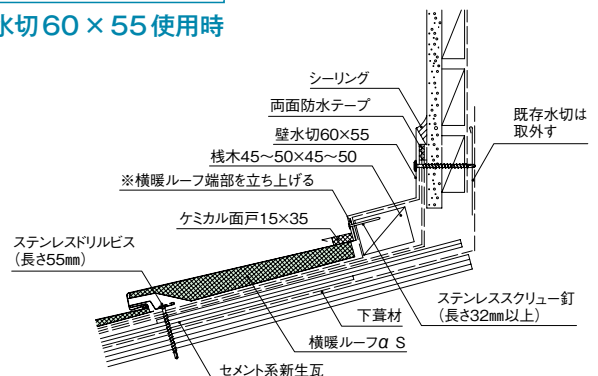

センタールーファ 納まり図

技術資料

■ センタールーフ 納まり図

よこだん 超高耐久 横暖ルーフ プレミアムS・よこだん 超高耐久 横暖ルーフ S・よこだん 超高耐久 横暖ルーフ S 1820 **新築**

軒先納め

軒先唐草 40 使用時

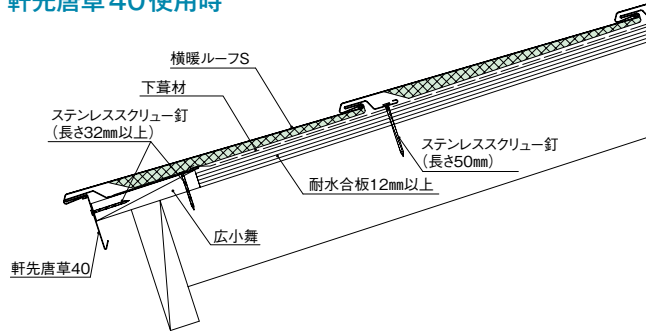

けらば納め

段付けらば使用時

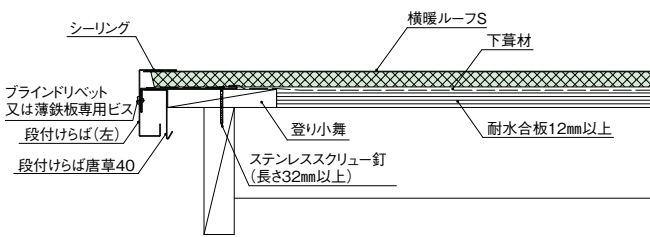

けらば納め

けらば唐草 40 使用時

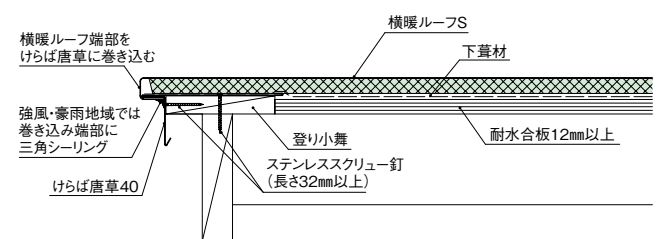

けらば納め

けらば水切 85 使用時

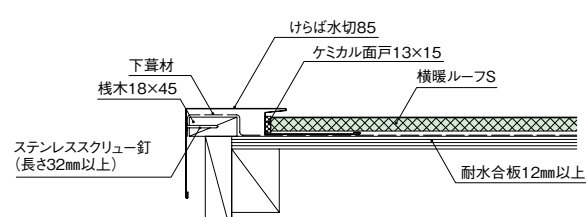

けらば納め

けらば包み 50 使用時

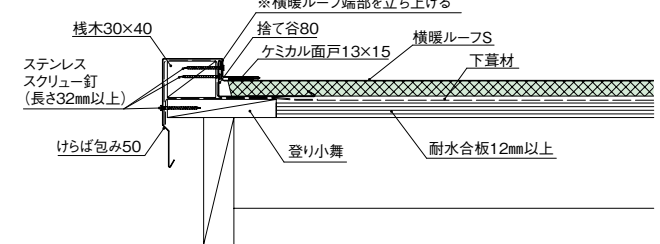

大棟納め

棟包み 210 使用時

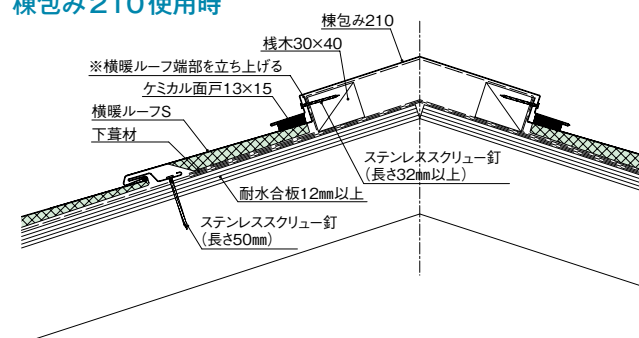

隅棟納め

隅棟カバー使用時

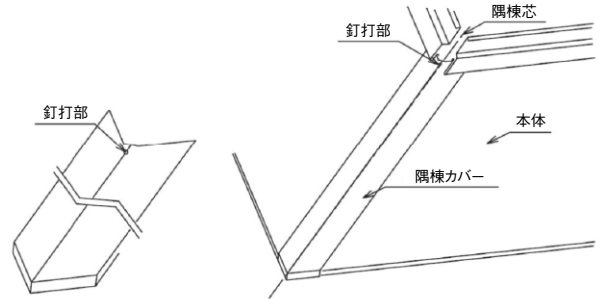
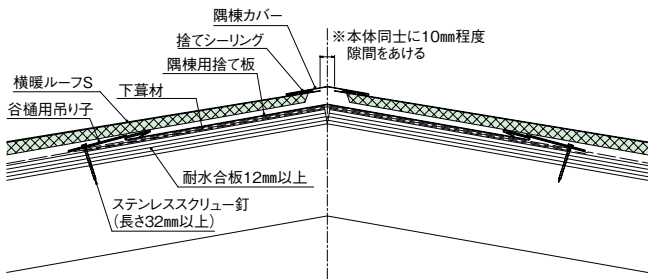

隅棟納め

棟包み210使用時

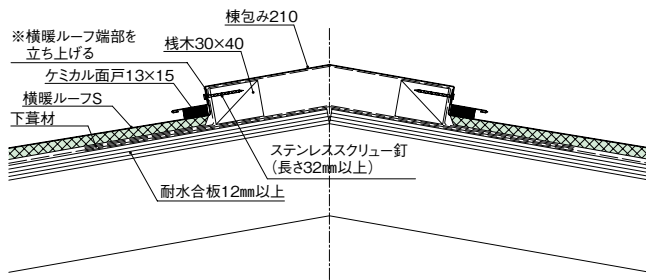

谷納め

見切縁12使用時

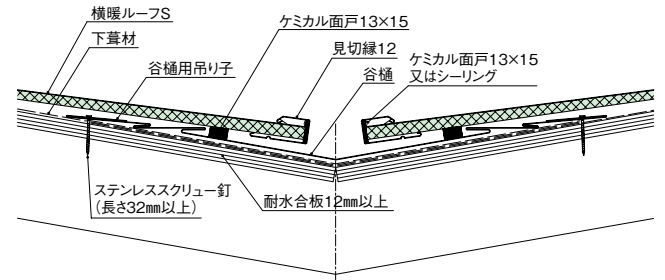

※挿み込みの場合、P.323右下図を参照願います。

下屋根部納め(流れ側)

壁水切60×120使用時

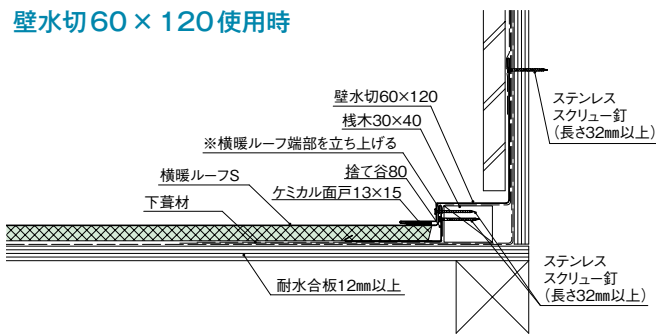

下屋根部納め(棟側)

壁水切60×120使用時

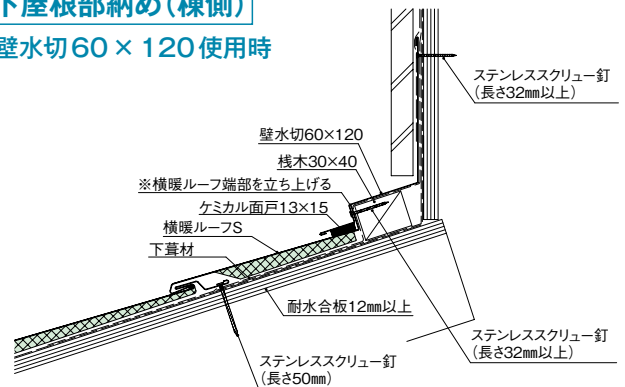

大棟納め

センター換気棟使用時

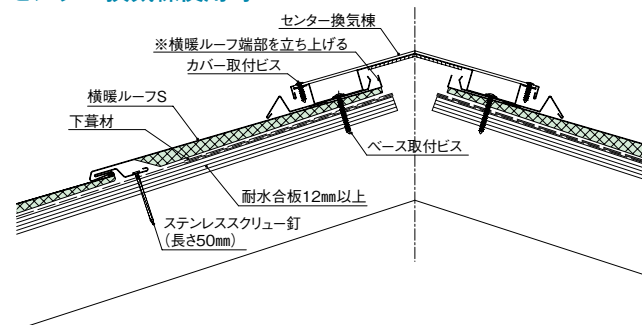

大棟納め

センター換気棟使用時の棟包み210

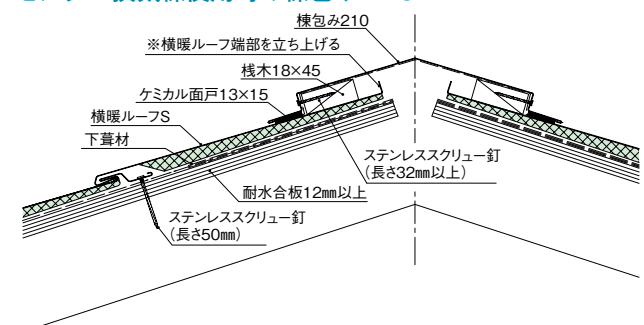

■ センタールーフ 納まり図

よこだん 超高耐久 横暖ルーフプレミアムS・よこだん 超高耐久 横暖ルーフS・よこだん 超高耐久 横暖ルーフS 1820 **リフォーム** 直葺き仕様

軒先納め

軒先唐草 60 使用時

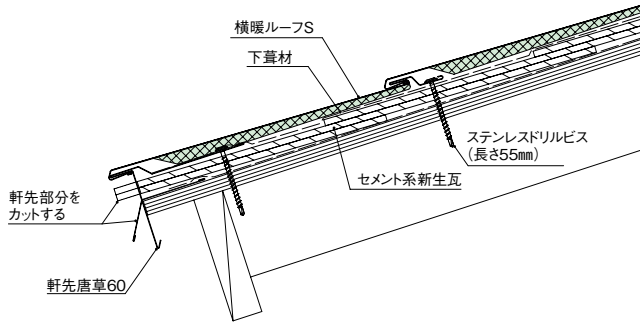

軒先納め

水切ゼロスターター使用時

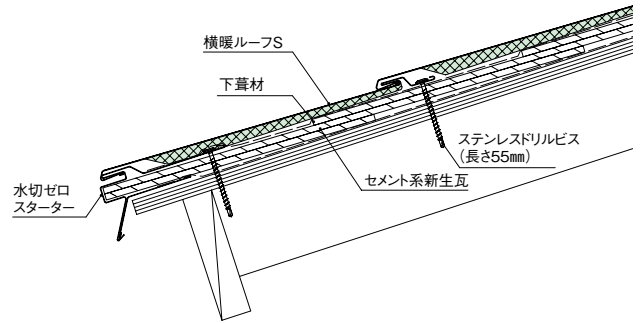

けらば納め

段付けらば使用時

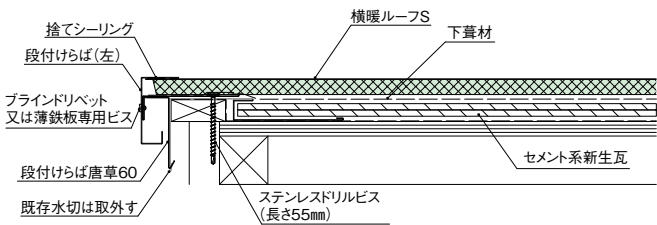

けらば納め

けらば唐草 60 使用時

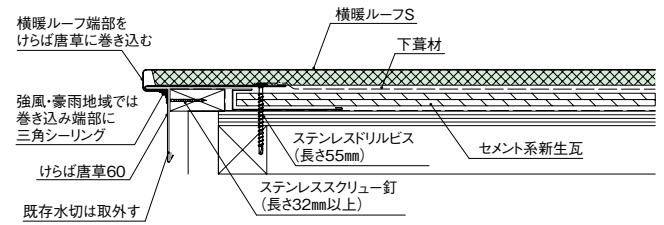

けらば納め

けらば水切 85 (110) 使用時

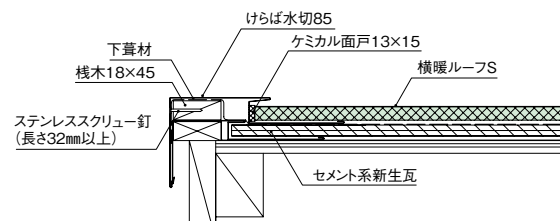

けらば納め

けらば包み 50 使用時

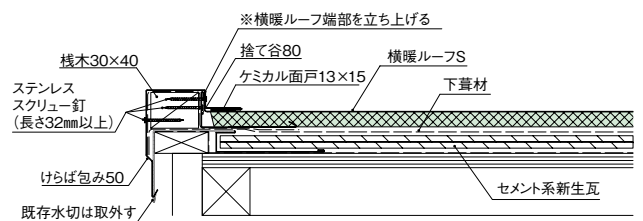

主棟納め

棟包み210使用時

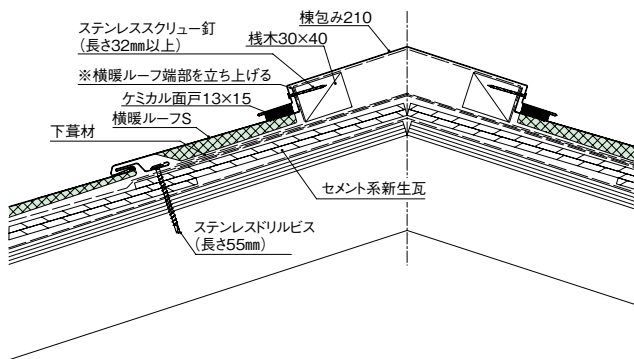

大棟納め

換気棟使用時

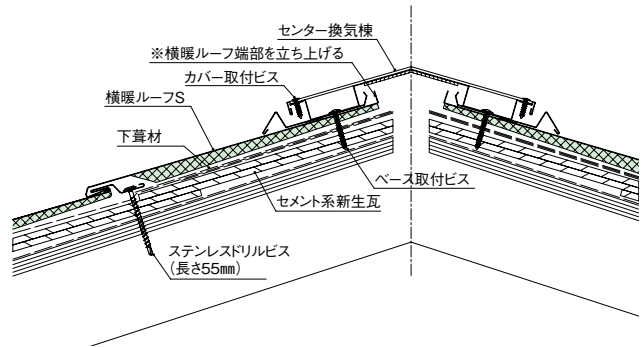

大棟納め

センター換気棟使用時の棟包み210

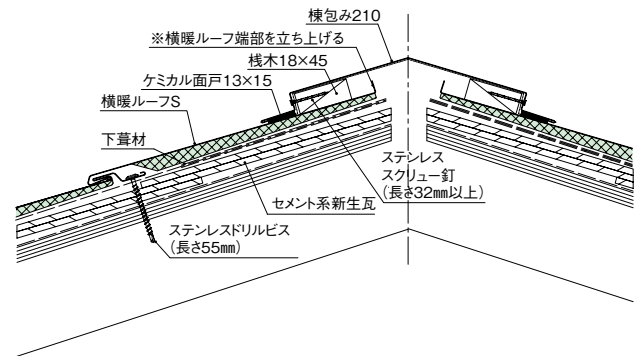

隅棟納め

隅棟カバー使用時

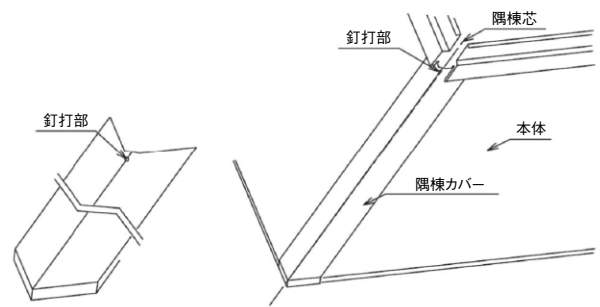
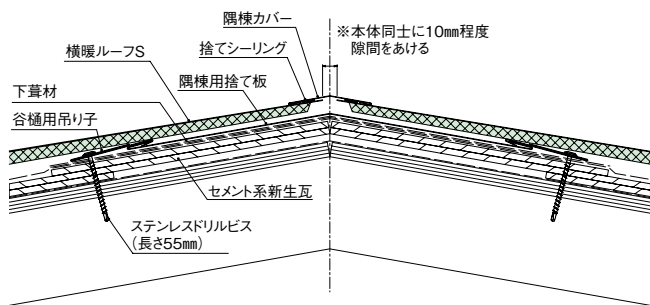

隅棟納め

棟包み210使用時

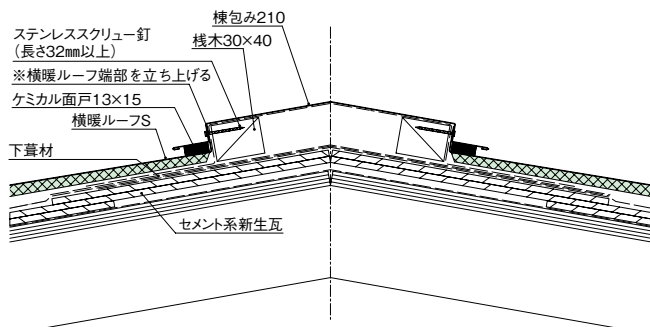

■ センタールーフ 納まり図

よこだん 超高耐久 横暖ルーフプレミアムS・よこだん 超高耐久 横暖ルーフS・よこだん 超高耐久 横暖ルーフS 1820 **リフォーム** 直葺き仕様

下屋根部納め(流れ側)

壁水切 60×55 使用時

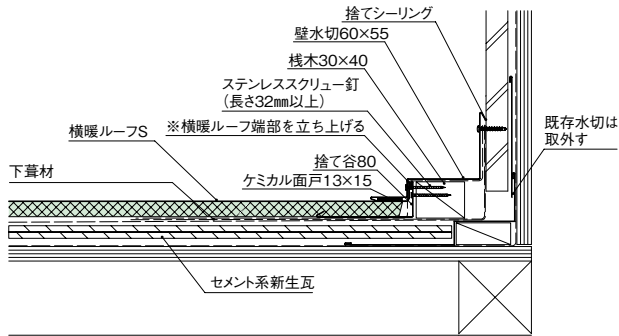

下屋根部納め(棟側)

壁水切 60×55 使用時

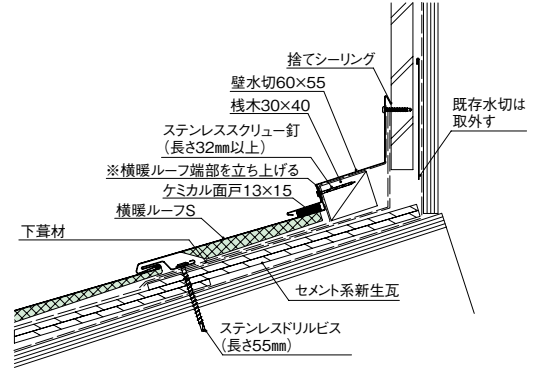

下屋根部納め(流れ側)

壁水切 105×70 使用時

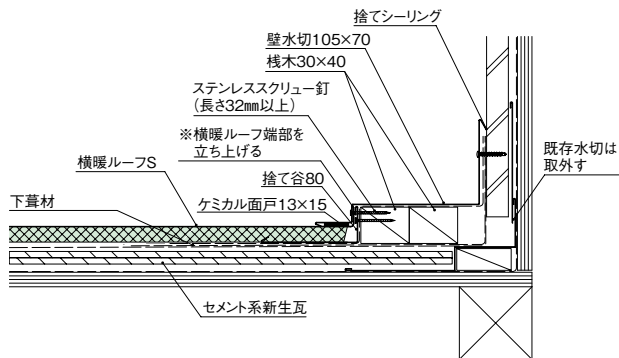

下屋根部納め(棟側)

壁水切 105×70 使用時

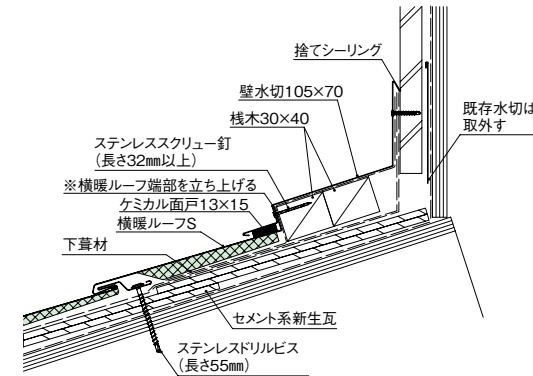

谷納め

見切縁 12 使用時

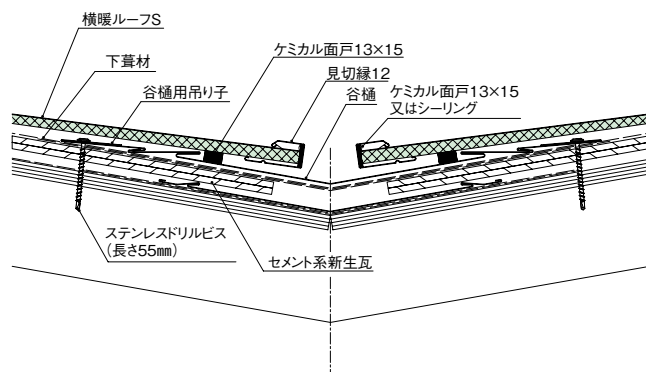

谷納め

掴み込み時

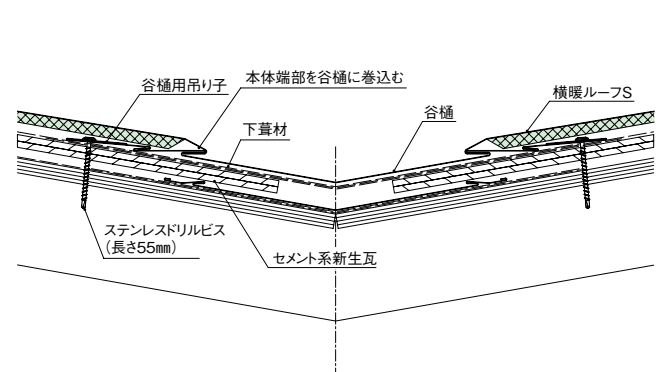

軒先納め

軒先唐草60使用時

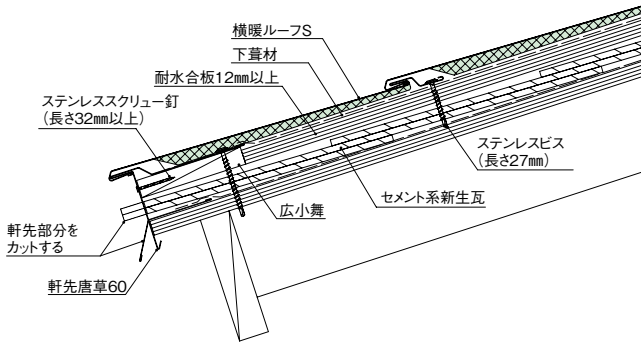

軒先納め

水切ゼロスターター25使用時

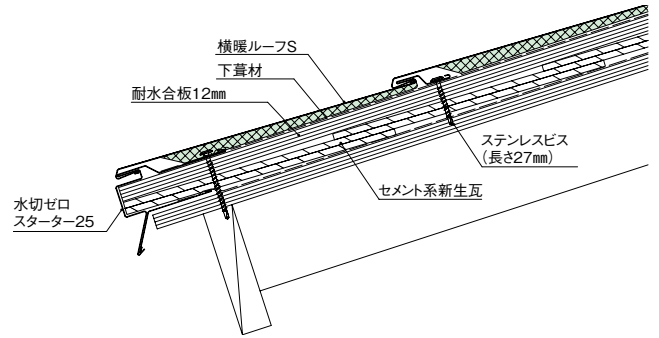

軒先納め

セットバックスターター28使用時

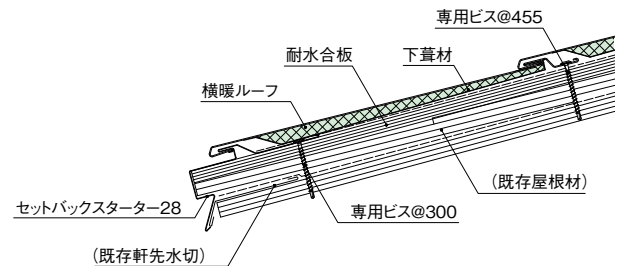

けらば納め

段付けらば使用時

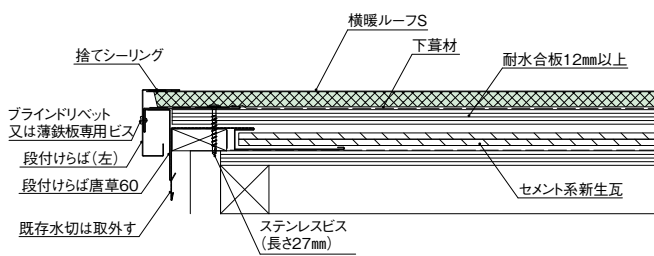

けらば納め

けらば唐草60使用時

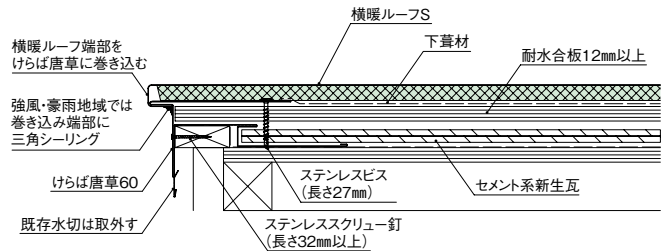

けらば納め

けらば水切85(110)使用時

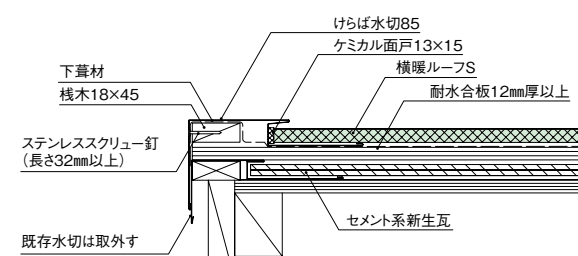

けらば納め

けらば包み50使用時

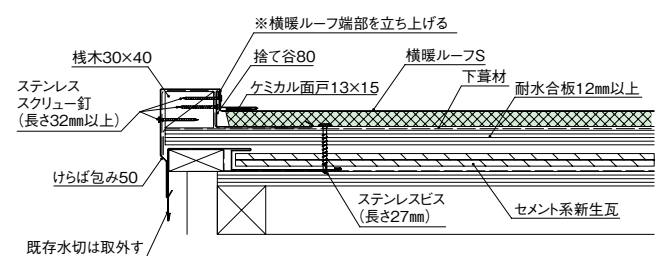

■ センタールーフ 納まり図

よこだん 超高耐久 横暖ルーフプレミアムS・よこだん 超高耐久 横暖ルーフS・よこだん 超高耐久 横暖ルーフS 1820 **リフォーム** 耐水合板仕様

大棟納め

棟包み210使用時

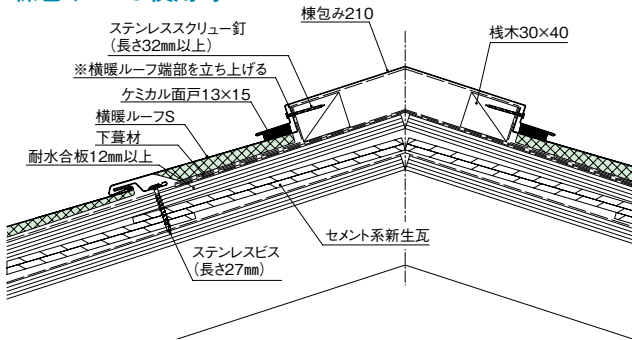

大棟納め

換気棟使用時

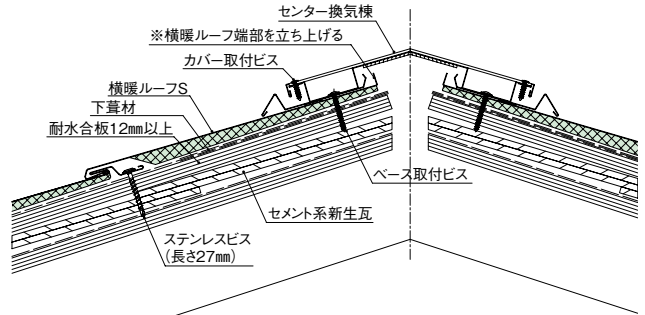

大棟納め

センター換気棟使用時の棟包み210

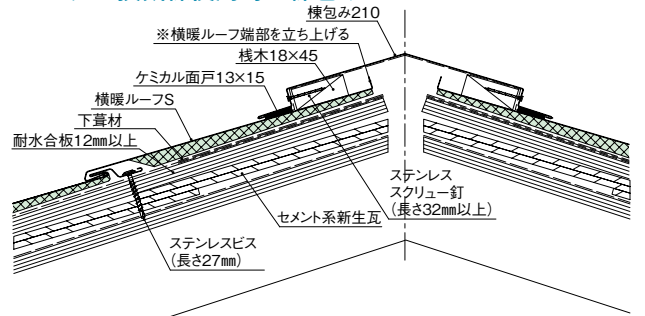

隅棟納め

隅棟カバー使用時

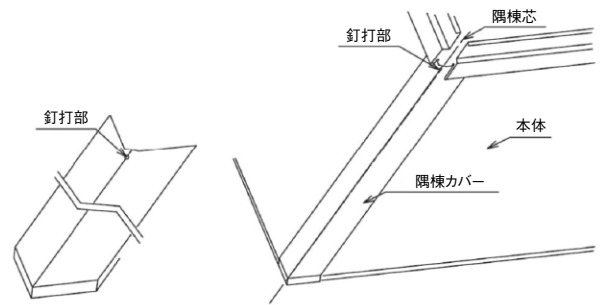
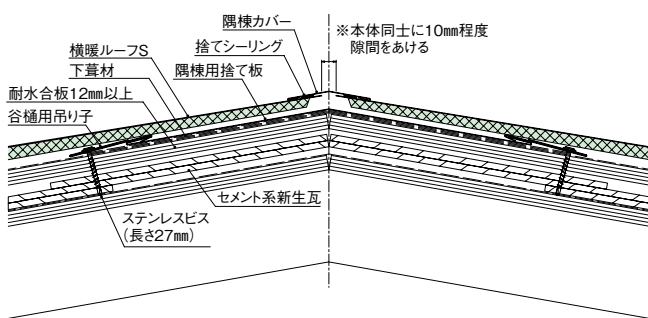

隅棟納め

棟包み210使用時

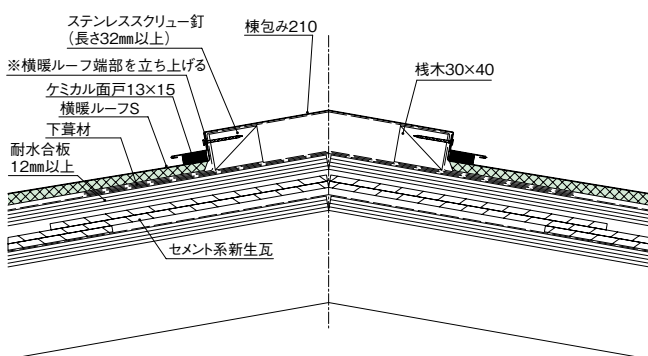

センタールーフ 納まり図

技術資料

下屋根部納め(流れ側)

壁水切60×55使用時

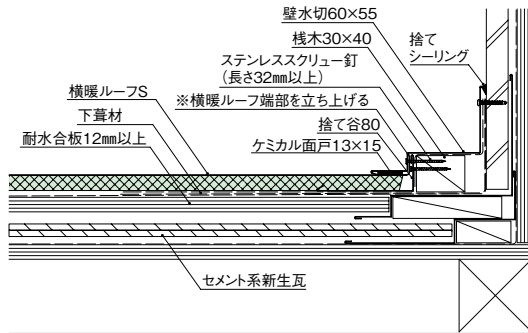

下屋根部納め(棟側)

壁水切60×55使用時

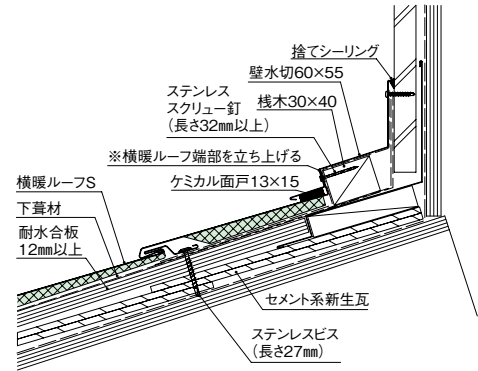

下屋根部納め(流れ側)

壁水切105×70使用時

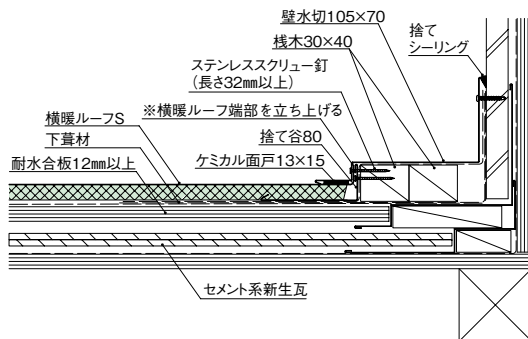

下屋根部納め(棟側)

壁水切105×70使用時

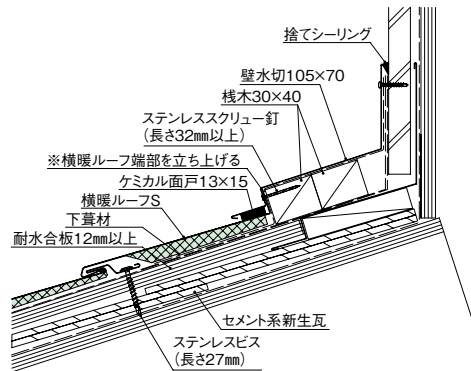

谷納め

見切縁12使用時

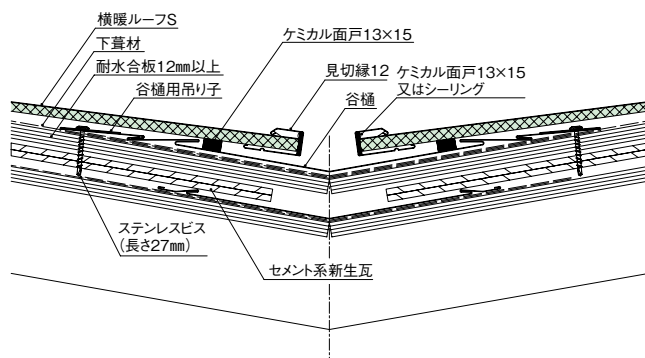

谷納め

掴み込み時

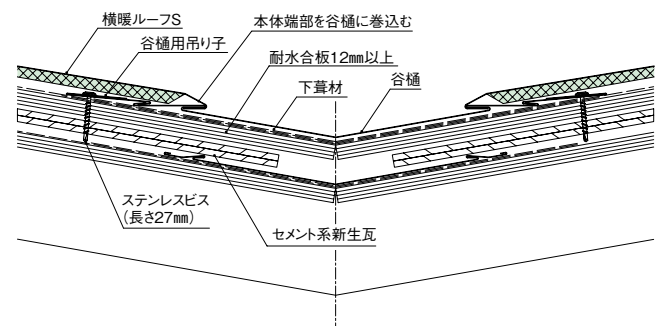

■ 設計施工上の禁止注意事項

■ センターサイディング設計施工上の主な禁止事項

| | |
|---|--|
| <p>① 外壁以外への使用 センターサイディングは外壁材として設計されています。外壁以外には使用しないでください。</p> | <p>⑫ 乱張り施工 接合部材や水切のジョイントとセンターサイディングの取り合い部で施工不良をまねきやすく、雨漏りの原因になります。また、嵌合部から雨水が浸入するおそれがあります。 ➔ 目地を通す割り付けとしてください。</p> |
| <p>② 常時水のかかる風呂場などの壁 温度・湿度が高くなるうえ、水が直接かかるので、反り、強度低下、割れなどの原因になります。</p> | <p>⑬ 斜め張り施工 接合部材や水切のジョイントとセンターサイディングとの取り合い部で施工不良をまねきやすく、雨漏りの原因になります。また、嵌合部から雨水が浸入するおそれがあります。</p> |
| <p>③ 煙突・暖炉など高温になる場所への施工 煙突など高温となる部位では使用しないでください。高温になる部分では、センターサイディングに伸縮や反りなどの変形が起きます。</p> | <p>⑭ センターサイディング施工後の換気口の施工 センターサイディング施工後に取り付けると、壁体内に湿気が入る構造となりやすく、結露、雨漏りの原因になります。 ➔ 換気フードおよびダクトはセンターサイディング施工前に取り付け、防水紙との取り合いは、必ず防水テープで防水処理をしてください。※吹出口は、センターサイディングから30mm程度出してください。</p> |
| <p>④ 裏面があらわれる片面壁の塀など 裏面からの吸水により思わぬ不具合をまねくおそれがあります。 ➔ 裏面も壁仕上げして、上部には笠木を取り付けてください。</p> | <p>⑮ 先付け付属部材を固定せずに施工 先付け付属部材を固定しなかった場合、部材の脱落などの原因になります。</p> |
| <p>⑤ 透湿性の少ない防水紙の施工 壁体内の湿度が逃げにくくなり、結露などの原因になります。 ➔ 指定のモエン透湿防水シートなどを使用してください。</p> | <p>⑯ 適用高さを超える物件への施工 高さ16m以下で耐風圧性能に応じて施工してください。</p> |
| <p>⑥ 排気口のないパラペットの笠木 外壁通気構法とならないので、裏面および内部側の結露の原因になります。 ➔ 防水型排気口をつけてください。</p> | <p>⑰ 釘頭の不適切な補修 補修塗料を釘頭より広く塗り広げたり、厚く塗布する、補修塗料の攪拌不足、シーリングの使用などがあると、経年変化などで補修部が目立つ原因となります。 ➔ 補修は目立つ箇所のみとし、周辺に塗り広げないよう最小限の塗布としてください。</p> |
| <p>⑦ 笠木の外勾配施工 笠木を水平または外勾配にすると、雨水がセンターサイディング表面を多量に流れ、汚れなどの原因になります。</p> | <p>⑱ シーリングのはみ出し シーリングがセンターサイディング表面などにはみ出した場合、変色による目立ちの原因となります。マスキングテープをセンターサイディング端部まで柄の凹凸にそってしっかり貼り、はみださないようにしてください。</p> |
| <p>⑧ 基礎モルタルへの埋め込み施工 毛細管現象により吸水し、反りやふくれなどの原因になります。 ➔ 土台水切を取り付け、センターサイディングの下端と土台水切との間を10～15mmあけて施工してください。</p> | <p>⑲ センターサイディング表面へ粘着力の強いテープを貼り付ける 表面に粘着力の強いテープ（布テープや養生テープなど）を貼り付けると、センターサイディング表面の塗膜剥離や糊残りの原因となります。センターサイディング表面へのテープの貼り付けはできるだけ避けてください。</p> |
| <p>⑨ 水切への突き付け施工 小口からの吸水により、反り・ふくれなどの原因になります。 ➔ センターサイディングの下端と土台水切との間を10～15mmあけて施工してください。</p> | <p>⑳ 防水紙なしの外張り断熱工法施工 外張り断熱工法の場合にも、防水紙や防水テープの施工を必ず行ってください。雨漏りの原因になります。</p> |
| <p>⑩ タイルなどのセンターサイディングへの直張り タイルに割れや剥離を起こすおそれがあります。</p> | <p>㉑ 防水紙・胴縁施工後の放置 防水紙や胴縁を施工した状態のまま放置すると、防水紙が劣化する原因になります。</p> |
| <p>⑪ 下地幅90mm未満での接合部の施工 釘またはビスを留め付ける時に板端部からの距離が不足し、割れの原因になります。 ➔ 下地幅90mm以上の胴縁を使用してください。（段差が発生しないような調整を施す場合は、45mm幅の2本組も可とします。）</p> | |

■ センタールーフ施工上の主な禁止事項

| |
|---|
| <p>①センタールーフは木造建築物専用商品です。 ②強風・雨天・降雪・雷鳴時は、施工しないでください。落下および落雷事故のおそれがあります。 ③高所作業は関係法規に従って行ってください。事故のおそれがあります。 ④センタールーフや金属製付属部材は電線などに触れないよう施工してください。感電のおそれがあります。 ⑤センタールーフの使用可能地域外では、不具合や施工上の危険をまねくおそれがありますので、使用しないでください。 ⑥雨や雪、露などで屋根面が濡れている場合は施工しないでください。滑り落ちるおそれがあります。 ⑦積雪のある地域では、落雪による事故を防止するため、雪止め金具をご使用ください。 ⑧屋根施工後は屋根面に乗らないでください。また、屋根材の上の歩行は極力控え、やむを得ず歩行する際は慎重な歩行を心掛けてください。底の硬い靴は使用しないでください。 ⑨屋根面にはむやみに端材や工具などの物を置かないでください。滑り落ち、怪我などのおそれがあります。 ⑩固定していない屋根材や付属部材などの上には絶対に乗らないでください。滑り落ちるおそれがあります。</p> |
|---|

■ 施工上の注意事項

- 施工は専門施工が必要ですので、販売店様、施工専門店様にご相談ください。
- 最新の「設計施工資料集 金属製外壁材・屋根材 標準施工編」をよくお読みになり、正しく理解した上で施工いただくようお願いします。
- 施工には専門の工具が必要になります。

● 主な工具

基準墨出時に使用する工具

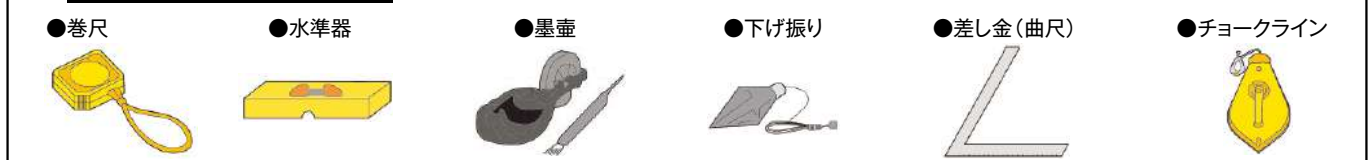

カットに使用する工具

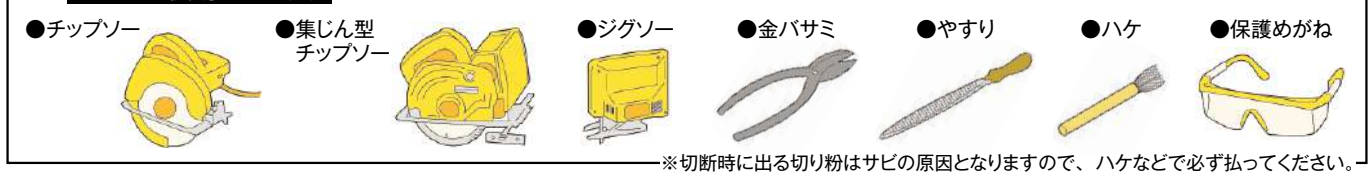

取り付け時に使用する工具



その他の工具



センターサイディング・センタールーフ施工上の共通注意事項(抜粋)

- ① 施工納めについて詳しくは、最新の「設計施工資料集 金属製外壁材・屋根材 標準施工編」でご確認ください。ご不明な点は最寄りの弊社営業所またはお客さま相談室にお問い合わせください。
- ② 耐火工構造の大臣認定を使用する際は大臣認定別添資料を参照してください。
- ③ 使用面積に応じた製品量を手配してください。追加製品ではロット違いにより多少の色差が生じることがあります。
- ④ 折れ曲がらないよう、丁寧に扱ってください。また、PPバンドを持たないようにしてください。持ち運びの際は、1枚のときもケースのときも小端立てにして取り扱ってください。(右図)
- ⑤ 必ず防水紙(JIS A 6111 透湿防水紙同等以上)を使用してください。
- ⑥ 切断部のバリはやすりなどで取り除いてください。また、切り粉はサビの原因となりますので、必ず取り除いてください。
- ⑦ 表面の傷はごく小さな範囲のタッチアップを行ってください。また、補修塗料は、常乾タイプの塗料ですので、製品表面色と色の違いを生じることがあります。

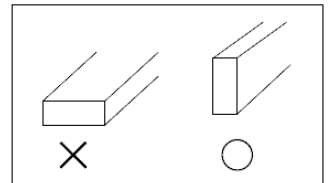

センターサイディング施工上の注意事項(抜粋)

- ⑧ センターサイディングは外壁に使用し、外壁以外には使用しないでください。
 - ⑨ 耐風圧性能を確認した上で高さ16m以下の外壁に使用することを標準としています。それ以外の場合、最寄りの弊社営業所にお問い合わせください。
 - ⑩ 空調設備の屋外機などからの排気ガスのかかる面ではサビの発生を防止するため、ワックス・クリヤ塗装などにより予め防錆処理を行ってください。
 - ⑪ 糸目地タイプの商品(NS型、N型、CS型、ST型、FN型、iシリーズ、FB型、F型)では、内部応力による変形防止のため、強く押しつけながら差し込まないでください。
 - ⑫ センターサイディングのオス側、メス側の両側から切り欠き加工をすると著しく強度が低下し、センターサイディングが折れることがあります。切り欠きが片側になるように割り付けてください。また切り欠きが片側の場合も取り扱いには十分ご注意ください。
- ※センターサイディング施工後の注意事項につきましては、最新の「設計施工資料集 金属製外壁材・屋根材 標準施工編」でご確認ください。

センタールーフ施工上の注意事項(抜粋)

- ⑬ 屋根勾配2.5寸以上で使用してください(詳しくは、最新の「設計施工資料集 金属製外壁材・屋根材 標準施工編」でご確認ください)。また、条件により、防水強化の対策が必要な場合があります。
 - ⑭ 雨が漏れのおそれのある地域では、対策を行って、雨が漏れを防止してください。
 - ⑮ 専用付属部材以外を使用した場合、本体と付属部材で異なった褪色をする可能性があります。必ず対応する付属部材をご使用ください。
 - ⑯ リフォーム工事で漏水が既にある場合、事前に漏水対策を行ってください。特にサッシ周辺や壁面からの漏水は屋根の葺き替えでは漏水が止まらないことがあります。事前の止水処理が必要です。
 - ⑰ 足跡などの汚れは水洗いしてください。そのまま放置した場合、変色などの原因となる場合があります。
 - ⑱ センタールーフや金属製付属部材は電線などに触れないよう施工してください。感電のおそれがあります。併せて、高圧送電線が近くにある場合、事前に電力会社へ相談するなど、安全対策を講じてください。
- ※センタールーフ施工後の注意事項につきましては、最新の「設計施工資料集 金属製外壁材・屋根材 標準施工編」でご確認ください。

■ メンテナンス **センターサイディング** (金属製外壁材)

維持管理の目的

センターサイディングは施工完了後より、太陽光(紫外線)、雨水(酸性雨など)・風雪や激しい寒暖の差といった過酷で多様な自然環境にさらされます。耐用年数も使用される環境や条件により大きく異なりますが、経年変化による劣化は避けられません。しかし、適切な維持管理(日常点検とメンテナンス)を行えばセンターサイディングの美観や機能などをより良い状態に保つことができます。適切なメンテナンスを怠るとセンターサイディングのみならず、建築物そのものの寿命を縮めることになりかねません。

建築物を長持ちさせるためにも、日常的な点検と定期的なメンテナンスを実施することがとても重要になります。

安全に関する ご注意

- ①お施様ご自身でセンターサイディングのメンテナンスなどの**高所作業は絶対に行わない**でください。
- ②再塗装や補修工事をお施様ご自身では**絶対に行わない**でください。
必ず住宅会社様、工務店様へご相談の上、**専門工事業者様にご依頼**ください。

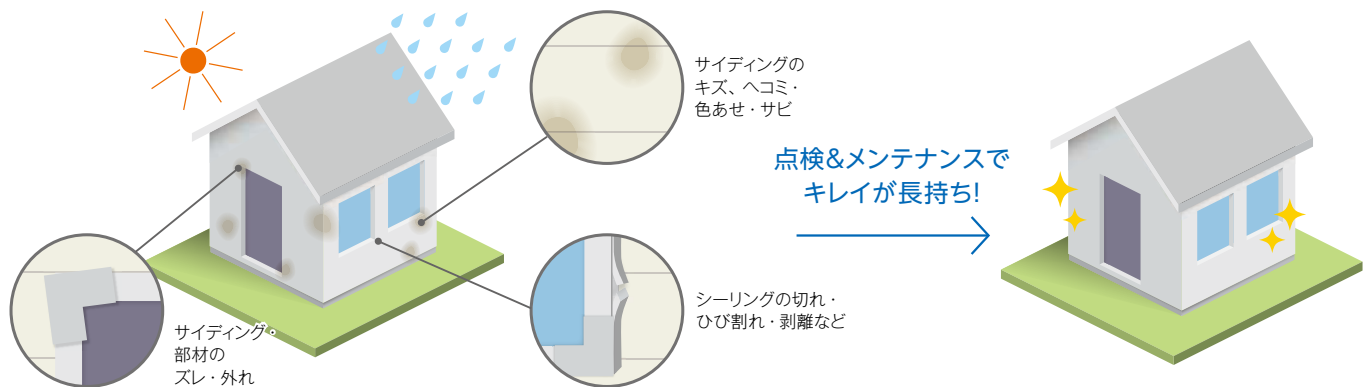

■ メンテナンススケジュール ※このメンテナンススケジュールは、あくまで目安としてご利用ください。

| 経過年数 | 5年 | 10年 | 15年 | 20年 | 25年 | 30年 | 35年 |
|--------|---------------------------------|-----|-----|-----|-----|-----|-----|
| クリーニング | 年数回程度 | | | | | | |
| 日常点検 | 年1回程度 | | | | | | |
| 定期点検 | ● | ● | ● | ● | ● | ● | ● |
| 本体 | iシリーズ ※1 | | | | | | |
| | プレミアムSPシリーズ ※2 | | | | | | |
| | プレミアムシリーズ ※2 | | | | | | |
| | モノカラーシリーズ ※3 FN型 ダイヤシェイプBSII | | | | | | |
| シーリング | | | | | | | |

クリアー塗装

塗り替え

張り替え

シーリング
交換(打ち替え)

※1 一般的なクリアー塗装によるアクリル樹脂塗料を使用した場合を想定しています。表面の劣化状況によっては、クリアー塗装ではなく塗り替えになることもあり、その場合は単色仕上げとなります。また、クリアー塗装が可能な場合でも、塗膜の劣化が進んでいた場合、新築時の色と異なることがあります。iシリーズは、クリアー塗装により防汚機能が失われます。

※2 一般的なフッ素樹脂塗料を使用した場合を想定しています。

※3 一般的なアクリルシリコン塗料を使用した場合を想定しています。

塗り替えは塗装表面が著しい変色・褪色や白亜化(チョーキング)などが目立つ状態が塗り替え時期の目安です。外壁材表面の状態をご確認の上、行ってください。

日常点検

センターサイディングの維持管理には日常点検が欠かせません。お施様ご自身が年1度程度、目視で確認できる範囲で実施してください。

地震や台風などの後にも点検することをおすすめします。ただし、高所作業は大変危険です。絶対に行わないでください。センターサイディングに気になる変化や不具合などが見つかった場合は、**専門業者様へご相談**ください。

メンテナンスが必要な場合も**専門業者様へご依頼**ください。



■ センターサイディング本体、付属部材の点検方法

表面塗装

- センターサイディング表面の色あせ、サビなどがいないか、目視でご確認ください。
- キズやヘコミなどの損傷がないか、本体・付属部材のスレや外れがないか、目視でご確認ください。

シーリング

- シーリングの切れ、ひび割れ、剥離などがいないか、目視でご確認ください。

日常のお手入れ方法

大気中の塵や埃には、センターサイディングを腐食させる原因となる汚染物質が含まれます。同様に自動車などからの排気ガスや暖房器具の排気に含まれる燃焼ガス、海岸地域では海塩粒子などもセンターサイディングの腐食要素となります。

センターサイディングは表面材に耐食性にすぐれた塗装高耐食GLめっき鋼板を使用しておりますが、長期間にわたり汚染物質が付着した状態のままですと、鋼板の腐食や表面塗膜の耐久性低下やサビの発生などを引き起こす場合があります。

外壁としての機能上は支障はございませんが、美観が損なわれ、場合によってはメンテナンスの時期を早めてしまうこともあります。

汚染物質を取り除き、外観を美しく保つためにも定期的な水洗いを行うことを推奨いたします。

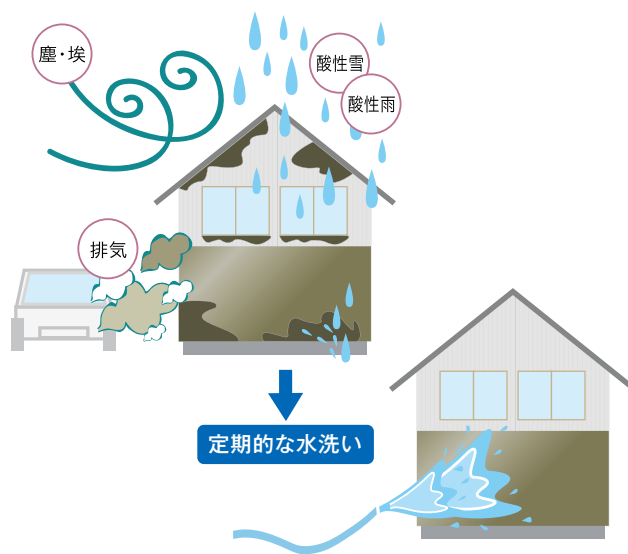

■ 水洗いの方法

センターサイディングについての汚れや埃を洗い落としてください。その際、柔らかい布やスポンジで軽くこすって、洗い流してください。手の届かないところは、高所用清掃用具をご使用ください。また水洗いで落ちない汚れなどは中性洗剤を1~2%に希釈して洗浄してください。十分に水洗いをし、乾いた布で水分を拭き取ってください。

【注意】

- 洗剤やアルコール、シンナーなどの有機溶剤は使用しないでください。
- 酸性またはアルカリ性洗剤、クレンザーなどの研磨剤入り洗剤は使用しないでください。
- 金属たわし、ワイヤーブラシなどの硬い材質のブラシは使用しないでください。
- 高圧洗浄機は使用しないでください。
- 過度に強くこすりすぎないでください。
- マイクロガード商品については、水洗いのみにしブラシなどでこすらないでください。

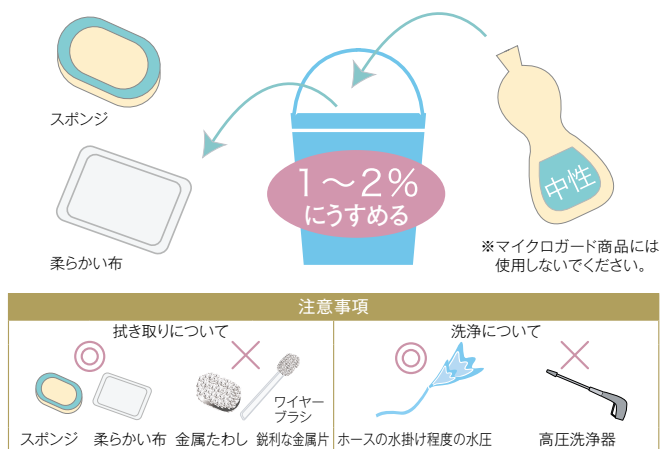

清掃ポイント

基本的にはセンターサイディングの表面に付着した汚染物質は雨水により流されます。しかし、軒下や庇の下などの雨があたりにくい場所は汚染物質が溜まりやすくなります。汚れがひどい時は集中的に清掃することをおすすめします。

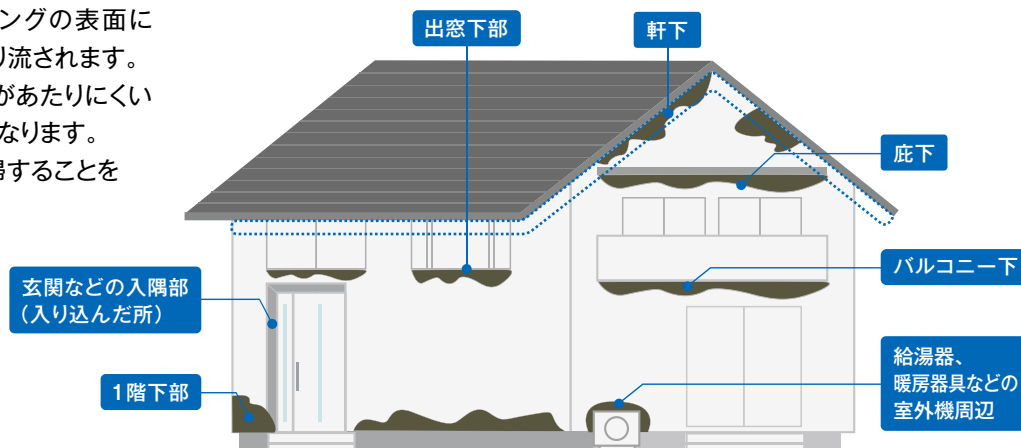

■メンテナンス センターサイディング[®](金属製外壁材)

建築物の立地条件と清掃回数目安

より厳しい環境下にある工業地域や海岸地域などでは清掃回数を増やしてください。
また汚れの状況に応じて、清掃回数を増やすことをおすすめします。



■施工後の注意事項

- センターサイディングの面にハシゴや脚立などを**直接立てかけない**てください。
- 屋根や雨どいなどからの雨だれによりセンターサイディングに常時雨水があたる場合は、玉石や人工芝を敷くなど、はねが起らない工夫を行ってください。
- 土台、下屋根、入隅部などで積雪によりセンターサイディングに雪がかぶさるところは、**早急に積雪を除去する**ようにしてください。
- 表面材は金属板を使用しているため、外部からの衝撃はヘコミなどの原因になります。壁面へ**衝撃を与えない**てください。
- シーリング切れ・ひび割れなどは下地材などの腐食の原因になりますので定期的に点検して補修してください。シーリングの打ち替えは、変成シリコン系をお使いいただくか、**専門施工業者様にご相談**ください。シーリングによっては汚れの原因になりますのでご注意ください。

塗膜の耐久性能について

センターサイディングは施工完了後より継続して太陽光(紫外線)、風雨、雪、気温の変化など、常に過酷な条件に置かれています。センターサイディングは耐候性の高い塗装、鋼板を使用し、外壁材として十分な基本機能を備えた商品ですが、定期的な点検とメンテナンスを行っていただくことで、さらに長期間性能を保ち続けることができます。



- ・センターサイディングに使用される塗装高耐食GLめっき鋼板は、長い時間をかけ、上記過程でゆっくりと変化していきます。鋼板は塗膜、めっき層で2重に保護されており、赤錆10年保証などの優れた耐久性能を有します。
- ・また、塗膜が傷んできた時期(白亜化(チョーキング)*が目立つなど)に再塗装を行うことで、耐用年数をさらに延ばすことも可能です。(再塗装の方法は、住宅の状態・環境によって異なります。住宅会社様・専門業者様にご相談ください。)
- ・日常点検・定期点検、再塗装の目安はP.39メンテナンススケジュールを参考に実施してください。
- ・再塗装については、住宅全体の状況を確認いただいた上で、専門業者様に相談し、総合的に判断願います。

*白亜化(チョーキング) 塗膜表面の顔料および樹脂成分が長期間の暴露によって分解され、粉状になって塗膜表面を覆う現象。外観以外の性能に大きな影響はありません。通常の経時変化であり、赤錆10年保証外となります。



推奨塗料メーカーについて

再塗装は以下の塗料メーカーを推奨しております。

| 推奨塗料メーカー | お問い合わせ先 |
|------------|----------------------|
| 日本ペイント株式会社 | お客様センター：03-3740-1120 |
| 大日本塗料株式会社 | 塗料相談室：0120-98-1716 |
| エスケー化研株式会社 | 072-621-7733(代) |

〈お得意先様へのお願い〉 お施様に適切な維持管理をしていただくために、下記内容をご説明またはコピーしてお渡しください。

| | | |
|---|-----|--|
|  | 外壁材 | ご愛用のしおり 保管用 |
|---|-----|--|

| | |
|-----------|--|
| お施主様へのお願い | ご使用前にこの「ご愛用のしおり」をよくお読みの上、正しくお使いください。 |
| 安全に関するご注意 | 再塗装や補修工事をお施主様ご自身では絶対に行わないでください。 ※高所作業によるケガや落下事故のおそれがあります。 再塗装や補修工事・配管工事などの後工事は、住宅会社様、または工務店様にご相談の上、必ず専門工事業者様にご依頼ください。 |

住まいの美しさを維持するために。

センターサイディングは紫外線、風雨などの自然環境条件やメンテナンスの実施程度によって、その耐用年数に大きな影響を受けます。

正しい方法によるこまめなお手入れと定期的なメンテナンスで、長期にわたり性能を維持することができます。

お手入れ方法

洗浄方法の基本は水洗いです。水洗いで取れない汚れなどは、**中性洗剤（1～2%の水溶液）**をスポンジまたは、柔らかい布などに含ませて軽くこすり洗いし、洗剤後は十分に水洗いをしてください。手の届かないところは、高所用清掃用具をご使用ください。表面が変色したり、傷付いたりする可能性がありますので下記のことはお避けください。

- 酸性またはアルカリ性の洗剤、研磨剤入りの洗剤、シンナー、アルコールなどの有機溶剤は腐食や変色などの塗膜異常の原因となりますので使用しないでください。
- 洗浄時は金属たわし、ワイヤーブラシなどのご使用はお避けください。
- 高圧洗浄機などは、センターサイディングの変形や漏水、塗膜異常の原因となりますので使用しないでください。
- マイクロガード商品については水洗いのみにし、ブラシなどでこすらないでください。

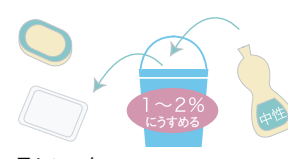

1～2%
にうすめる

中性

柔らかい布

点検方法

点検の際はセンターサイディング本体、付属部材およびシーリングの状態などをご確認ください。

センターサイディング本体の点検
センターサイディング本体が破損していないか、目視で点検してください。

シーリングの点検
シーリング切れ・ひび割れなどが発生していないか目視で点検してください。

付属部材の点検
付属部材のサビや欠損などが発生していないか目視で点検してください。

これらの点検により気になる変化を見つけた際は、工務店様、専門業者様にご相談ください。補修やシーリング打ち替えなどが必要な場合は、**必ず専門業者様にご依頼**ください。メンテナンス費用はお施主様負担となります。

維持管理についてのご注意

表面塗膜の劣化や腐食の原因となりますので、軒下、庇下、バルコニーや出窓の下など、雨水が当たりにくい部分や汚染物質による汚れがひどい部分を定期的に洗浄してください。

| | |
|----------------------|---|
| 海岸地域 年 4 回 | 工業地域 <small>【建築物の立地条件と洗浄回数目安】</small> 年 3 回 |
| 市街地 年 2 回 | 田園地帯 年 1 回 |

【建築物の立地条件と洗浄回数目安】

- センターサイディングの表面に**ハシゴや脚立などを直接立て掛けない**でください。
- 屋根や雨どいなどからの雨だれによりセンターサイディングに常時雨水があたる場合は、玉石や人工芝を敷くなど、**ハネがおこらない工夫**を行ってください。
- シーリング切れ・ひび割れなどは下地材などの腐朽の原因となりますので、**定期的**に**点検して補修**してください。
- センターサイディング本体の表面に外部からの**強い衝撃を与えると、へこみなどの原因**となります。壁面に強い衝撃（ボール当て・自動車の車庫入れ時の接触など）を与えることはお避けください。
- センターサイディングを外部からの**衝撃などで破損した場合には**、破損したセンターサイディングを取り外し、**新しいセンターサイディングを張って補修**してください（**施工については元請様（工務店様）にご相談の上、必ず専門業者様にご依頼**ください）。
- 土台、下屋根、入隅部などで積雪によりセンターサイディングに雪がかぶさるところは、**早急に積雪を除去**するようにしてください。

以下の場合、弊社では対応しかねますのでご了承ください。

- 天災・地盤変化・周辺環境・公害などに起因するセンターサイディングの損傷および、通常の経年変化による汚れ、変色などが発生した場合。
- お施様の維持管理不足や、第三者による故意・過失により不具合が発生した場合。お施主様が入居後に増改築や補修などを行い、各種の器具や付属品の取り付けによって不具合が生じた場合。
- 傷などの不具合を発見してから、速やかに届け出がされなかった場合。
- 建物の構造が原因の変形・変位または、結露による下地材の腐朽などによる不具合が生じた場合。
- 施工に起因する事故、釘部のサビ・もらいサビなどが発生した場合。
- 所定の現場施工工事が行われずに不具合が発生した場合。またはシーリングなどの適切なメンテナンスが行われずに不具合が生じた場合。
- その他弊社の責に帰さない事由によるもの。

| | | |
|-------------|--|---|
| お客さま 相談室 | ニチハ株式会社 [〒460-8610 名古屋市中区錦二丁目18番19号 三井住友銀行名古屋ビル] TEL:052-220-5125 FAX:052-220-5157 | 受付時間 月～金 AM9:00～PM5:00 (土・日曜日・祝日・5月GW・夏期休暇・年末年始を除く。) |
|-------------|--|---|

メンテナンス・保証

■ メンテナンス **センタールーフ** (金属製屋根材)

維持管理の目的

センタールーフは施工完了後より、太陽光(紫外線)、雨水(酸性雨など)・風雪や激しい寒暖の差といった過酷で多様な自然環境にさらされます。

その耐用年数も使用される環境や条件により大きく異なりますが、経年変化による劣化は避けられません。

しかし、適切な維持管理(日常点検とメンテナンス)を行えばセンタールーフの美観や機能などをより良い状態に保つことができます。

適切なメンテナンスを怠るとセンタールーフのみならず、建築物そのものの寿命を縮めることになりかねません。

建築物を長持ちさせるためにも、日常的な点検と定期的なメンテナンスを実施することがとても重要になります。

安全に関する ご注意

- ①お施主様ご自身でセンタールーフのメンテナンスなどの**高所作業は絶対に行わない**でください。
- ②再塗装や補修工事をお施主様ご自身では**絶対に行わない**でください。
必ず住宅会社様、工務店様へご相談の上、**専門工事業者様にご依頼**ください。

■ センタールーフ メンテナンススケジュール ※このメンテナンススケジュールは、あくまで目安としてご活用ください。



塗り替えは塗装表面が著しい変色・褪色や白亜化(チョーキング)などが目立つ状態が塗り替え時期の目安です。屋根材表面の状態をご確認の上、行ってください。

塗膜の耐久性能について

センタールーフは耐候性の高い塗装、鋼板を使用し、屋根材として十分な基本機能を備えた商品ですが、定期的な点検とメンテナンスを行っていただくことで、さらに長期間性能を保ち続けることができます。

・センタールーフに使用される塗装高耐食GLめっき鋼板は、長い時間をかけ、ゆっくりと変化していきます。

鋼板は塗膜、めっき層で2重に保護されており、赤錆20年保証などの優れた耐久性能を有します。

また、塗膜が傷んできた時期(白亜化(チョーキング)が目立つなど)に再塗装を行うことで、耐用年数をさらに延ばすことも可能です。

(再塗装の方法は、住宅の状態・環境によって異なります。住宅会社様・専門業者様にご相談ください。)

▶詳しくはP.331をご覧ください。

日常点検

センタールーフの維持管理には日常点検が欠かせません。お施主様ご自身が年1度程度、目視で確認できる範囲で実施してください。

地震や台風などの後にも点検することをおすすめします。ただし、高所作業は大変危険です。絶対に行わないでください。

センタールーフに気になる変化や不具合などが見つかった場合は、**専門業者様へご相談**ください。

メンテナンスが必要な場合も**専門業者様へご依頼**ください。

■ センタールーフ本体、付属部材の点検方法

表面塗装

●センタールーフ表面の色あせ、サビなどがいないか、目視でご確認ください。

●キズやへコミなどの損傷がないか、本体・付属部材のズレや外れがないか、目視でご確認ください。

シーリング

●シーリングの切れ、ひび割れ、剥離などがいないか、目視でご確認ください。

〈お得意先様へのお願い〉 お施主様に適切な維持管理をしていただくために、下記内容をご説明またはコピーしてお渡しください。

| | | |
|---|--------------|-----------------------------|
|  | <h1>屋根材</h1> | <h2>ご愛用のしおり</h2> <p>保管用</p> |
|---|--------------|-----------------------------|

| | |
|-----------|--|
| お施主様へのお願い | ご使用前にこの「ご愛用のしおり」をよくお読みの上、正しくお使いください。 |
| 安全に関するご注意 | 再塗装や補修工事をお施主様ご自身では絶対に行わないでください。 ※高所作業によるケガや落下事故のおそれがあります。 再塗装や補修工事・配管工事などの後工事は、住宅会社様、または工務店様にご相談の上、必ず専門工事業者様にご依頼ください。 |

住まいの美しさを維持するために。

メンテナンススケジュールに沿って適切な時期に次のポイントを点検してください。

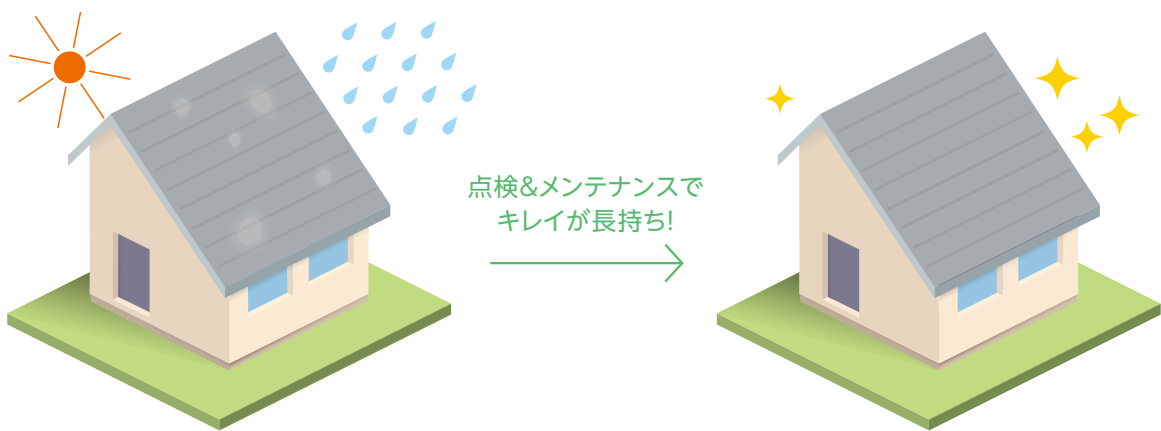

センタールーフ本体の点検

センタールーフ本体が破損、キズ、ヘコミなどがないか、目視で点検してください。

シーリングの点検

シーリング切れ・ひび割れなどが発生していないか目視で点検してください。

付属部材の点検

付属部材のサビや欠損などが発生していないか目視で点検してください。

これらの点検により気になる変化を見つけた際は、工務店様、専門業者様にご相談ください。

補修やシーリング打ち替えなどが必要な場合は、**必ず専門業者様にご依頼**ください。

メンテナンス費用はお施主様負担となります。

以下の場合、弊社では対応しかねますのでご了承ください。

- 天災・地盤変化・周辺環境・公害などに起因するセンタールーフの損傷および、通常の経年変化による汚れ、変色などが発生した場合。
- お施主様の維持管理不足や、第三者による故意・過失により不具合が発生した場合。お施主様が入居後に増改築や補修を行い、各種の器具や付属品の取り付けによって不具合が生じた場合。
- 傷などの不具合を発見してから、速やかに届け出がされなかった場合。
- 建物の構造が原因の変形・変位または、結露による下地材の腐朽などによる不具合が生じた場合。
- 施工に起因する事故、釘部のサビ・もらいサビなどが発生した場合。
- 所定の現場施工工事が行われないで不具合が発生した場合。またはシーリングなどの適切なメンテナンスが行われずに不具合が生じた場合。
- その他弊社の責に帰さない事由によるもの。

















| | |
|-------------|---|
| お客さま 相談室 | ニチハ株式会社 [〒460-8610 名古屋市中区錦二丁目18番19号 三井住友銀行名古屋ビル] TEL:052-220-5125 FAX:052-220-5157 受付時間 月～金 AM9:00～PM5:00 (土・日曜日・祝日・5月GW・夏期休暇・年末年始を除く。) |
|-------------|---|

品質保証

製品保証について

弊社は住宅会社(元請会社)様に対し、以下の製品保証をいたします。
元請会社様はお施主様へ本保証内容を説明の上、「ご愛用のしおり」をお渡しください。

1 製品の保証範囲と内容

| 保証の種類 | 赤錆 10年保証 穴あき 10年保証 | 塗膜の変色・褪色 10年保証 塗膜 10年保証 赤錆 10年保証 穴あき 10年保証 | 塗膜 15年保証 赤錆 20年保証 穴あき 25年保証 | 塗膜の変色・褪色 20年保証 塗膜 20年保証 赤錆 20年保証 穴あき 25年保証 |
|--|--|---|--|---|
| ①対象 | 貴社施工の建築物の外壁材または屋根材として使用された製品本体のみを対象とし、保証申請書に基づき弊社で登録した製品に限ります(ただし、本体切断端面、付属部材は除きます)。 | | | |
| | <ul style="list-style-type: none"> ・センターサイディング モノカラーシリーズ ・センターサイディング ベージュシリーズ ・FN型ダイヤシェイプBSII | <ul style="list-style-type: none"> ・センターサイディング iシリーズ ・センターサイディング プレミアムSPシリーズ ・センターサイディング プレミアムシリーズ | <ul style="list-style-type: none"> ・超高耐久 横暖ルーファS ・超高耐久 横暖ルーフS ・超高耐久 横暖ルーフS 1820 | <ul style="list-style-type: none"> ・超高耐久 横暖ルーファプレミアムS ・超高耐久 横暖ルーフプレミアムS |
| ②保証内容 および 保証期間 |  10年間 (1)赤錆の発生面積が全施工面積の5%以下であること |  10年間 (1)赤錆の発生面積が全施工面積の5%以下であること |  20年間 (1)赤錆の発生面積が全施工面積の5%以下であること |  20年間 (1)赤錆の発生面積が全施工面積の5%以下であること |
| |  10年間 (6)塗膜の劣化による腐食によって、銅板表面の明らかな穴あきが認められないこと |  10年間 (6)塗膜の劣化による腐食によって、銅板表面の明らかな穴あきが認められないこと |  25年間 (6)塗膜の劣化による腐食によって、銅板表面の明らかな穴あきが認められないこと |  25年間 (6)塗膜の劣化による腐食によって、銅板表面の明らかな穴あきが認められないこと |
| |  (塗膜は保証対象外) |  10年間 (2)塗膜のヒビ、割れ、剥がれが著しく目立たないこと |  15年間 (3)塗膜のヒビ、割れ、剥がれが著しく目立たないこと |  20年間 (3)塗膜のヒビ、割れ、剥がれが著しく目立たないこと |
| |  (変色・褪色は保証対象外) |  10年間 (4)塗膜の白亜化(チョーキング)、変色・褪色が著しく目立たないこと |  (変色・褪色は保証対象外) |  20年間 (5)塗膜の白亜化(チョーキング)および変色・褪色について、弊社が保有する標準値もしくは基準値との色差(ΔE)が7を超えないこと |
| <small>※保証期間の始期は施工完了日といたします。ただし、弊社出荷後6カ月を超えた製品を使って施工された場合、出荷日から6カ月を経過した日の翌日を保証期間の始期といたします。なお、本保証に基づき補償が行われた場合、その後の保証期間は当初の保証期間の残余期間といたします。 ※保証内容(2)(3)(4)については、製品本体を2m離れて目視したときに著しく目立たないことを保証するものです。 ※保証内容に抵触するか否かは、弊社が判断するものといたします。</small> | | | | |
| ③保証対象地域 | 沖縄県および離島を除く日本国内 | | | |

2 保証条件

- 弊社が定める設計施工資料集(施工当時の最新版)に従い、純正または推奨の部材を使用し、標準施工法で施工されている、日本国内の木造軸組、木造枠組みおよび鉄骨造(横暖ルーフを除く)で弊社より保証書が発行された物件。
- 弊社ホームページに掲載する内容などに準じた適切な施工、および適切なメンテナンスがなされていること。また、建物は建築基準法や関連する法律に準じて建築されていること。
- 不具合が発見されたとき、お施主様より速やかに住宅会社様に、その不具合について通知されていること。
- 住宅会社様が、保証書発行申請書原本と弊社が発行した保証書を保管していること。
- 不具合発見後直ちに、当該不具合が完全に補修されるまでの間、当該箇所以外に影響を及ぼさないように保護措置がとられていること。
- 保証対象品が完全に補修されるまでの間、住宅会社様、施工関係業者様および弊社が当該不具合が発生した物件へ立ち入り、調査を行うことをお施主様に許諾いただけること。

3 保証対象者

住宅会社様を対象とします。また保証対象者は、本保証書によって発生する権利義務の一部または全部を第三者に譲渡し、引き受けさせ、あるいは担保の用に供することはできません。

4 補償方法

保証内容に抵触する事態が生じた場合は、住宅会社様が保管している保証書および保証書発行申請書をご呈示いただいた上で、不具合が対象製品に起因することを弊社が認めることを条件に、不具合が生じた部分を限度として、不具合の発生していない部分と同程度に修復させるものとし、次のいずれかのうち、弊社が最も適切と判断した方法をもって対応します。

- 不具合部分の対象製品自体の補修。
- 不具合部分を対象とした代替製品の無償提供。
- 不具合部分を対象とした下記に査定する販売価格(※)に相当する金額の返金。
 - ・施工後2年以内に発覚した不具合の場合、販売当時の販売価格を上限として弊社が査定する金額。
 - ・施工後3年以降保証期間満了までの間に発覚した不具合の場合、経過年数ごとに減額された製品査定額を上限として弊社が査定する金額。
 - ※ルーフィングシート・シーリングなどの付属部材、胴縁下地、仮設足場および施工手間に相当する価格は除きます。
- その他、協議の上最も適切と判断した方法。

5 免責事項

5-1 建物の場所に関するもの — 変質・変形するおそれのある場所に使用されたことに起因する不具合 —

一般に通常の環境条件下で正常に使用された場合に保証するものとし、下記のような特殊な環境、過酷な条件下で使用された場合を除きます。

- ①海岸線より、センターサイディングiシリーズは1km以内、その他は5km以内、超高耐久 横暖ルーフは500m未満の塩害発生の恐れのある地域での不具合。
- ②融雪剤・凍結防止剤・塩などによる塩害発生の恐れのある地域での不具合。
- ③通常の経年変化による汚れ・変色などで同種の近隣住宅と不具合程度に差がない場合。
- ④地盤もしくは周辺環境に起因する不具合。
- ⑤特殊環境地域(温泉場、焼却炉付近、特殊ガス・熱・酸・アルカリ・塩酸を発する施設や工場、塩害地域、湖・河川などの周辺で常時しぶきがかかるような地域、煙塵および金属粉・石粉が堆積する地域)における不具合。

5-2 施工に関するもの — 施工管理に起因する不具合 —

- ①弊社の商品カタログ、設計施工資料集、取扱説明書、ホームページなどに掲載された事項に反する、または遵守されない設計、保管、搬送、施工による不具合。
- ②弊社純正または推奨の付属部材を使用しなかった場合および弊社製品以外の部材による不具合。
- ③加工時、運搬時、施工時および不適当な保管方法により発生した不具合。
- ④釘部の錆、加工時の切り粉および付着物などを、清掃および補修を行わず放置したために発生した不具合。
- ⑤加工部(切断面、端面、現場加工部)またはボルト、ナット、釘、ビス、連結金具、異種金属などとの接触およびその近傍に発生した不具合。
- ⑥防腐、防蟻などの化学薬品で処理された木材などとの組み合わせ使用による不具合。

5-3 使用部位に関するもの — 水が滞留する部分、高温、多湿となる部分に使用されたことに起因する —

- ①台所、浴室、トイレなどの極端に湿気の多い場所で発生した不具合。
- ②高温環境下にある熱源の近傍における不具合。

5-4 施工後の問題に起因するもの

- ①居住者(管理人を含む)または第三者による維持管理不行き届き並びに故意・過失による不具合。
- ②施工後の外力によって発生した損傷。
- ③外装材施工完了後の増改築や補修あるいは設備機器・看板などの取り付け工事による不具合。
- ④たわし・ブラシなどの不適切な器具および薬品を用いた洗浄または不適切な高圧洗浄による不具合。
- ⑤軒下、庇の下部、出窓の下部などの雨のかからない箇所での定期的洗浄不足による不具合。
- ⑥隣接する他の構造物からの汚れまたは鉄道などからの鉄粉によるもらい錆で発生した不具合。
- ⑦動物の排泄物の存在する箇所で発生した不具合。
- ⑧伝い水によるよごれ、もらい錆、カビ、藻類による不具合。
- ⑨内部結露による裏面からの不具合。

5-5 製品に起因しない不具合

- ①建築・躯体の構造および仕様に関わる設計および施工不良、または建築基準法および関係法規に違反した仕様による不具合。
- ②下地材の品質、下地材の腐食・腐朽または経年変化による下地材の反り、くるいによる不具合。
- ③シーリング自体、補修塗料、現地塗装を使用した箇所およびそれらに関わる不具合。
- ④天災、地変、火災などの不可抗力による災害により発生した不具合。
- ⑤施工当時実用化された技術では予測が不可能な現象による不具合。
- ⑥その他弊社の責に帰さない事由によるもの。

5-6 不具合を放置したために拡大した被害に関するもの

- ①保証期間経過後に申し出たものまたは保証期間内に生じたものでも発見後1年以上申し出がなかった場合。
- ②保証書または保証書発行申請書の原本を紛失した場合、あるいは保証書または保証書発行申請書に事実と異なる記載がある場合。

保証書発行の流れ

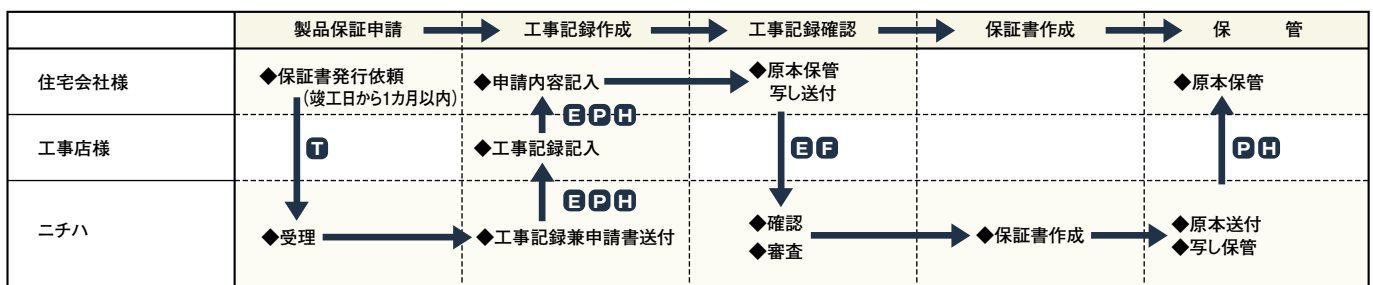

伝達方法 T: 電話、口頭 E: 電子メール F: FAX P: 郵便 H: 手渡し

品 番 索 引 ※価格は税抜価格を表示しております。

| 品番 | 標準価格(税抜) | 頁 |
|------------|----------|-----|
| 1AA | | |
| 1AA1G545 | 3,800円/枚 | 163 |
| 1AA1G547 | 3,800円/枚 | 163 |
| 1AA1G548 | 3,800円/枚 | 163 |
| 1AA1G54W | 3,800円/枚 | 163 |
| 1AA1G558 | 3,800円/枚 | 163 |
| 1AA1G559 | 3,800円/枚 | 163 |
| 1AA1G55A | 3,800円/枚 | 163 |
| 1AA1JZ45 | 4,540円/枚 | 163 |
| 1AA1JZ47 | 4,540円/枚 | 163 |
| 1AA1JZ48 | 4,540円/枚 | 163 |
| 1AA1JZ4W | 4,540円/枚 | 163 |
| 1AA1JZ58 | 4,540円/枚 | 163 |
| 1AA1JZ59 | 4,540円/枚 | 163 |
| 1AA1JZ5A | 4,540円/枚 | 163 |

| 品番 | 標準価格(税抜) | 頁 |
|------------|----------|-----|
| 1BD | | |
| 1BD1KD27 | 9,560円/枚 | 135 |
| 1BD1KD2704 | 9,560円/枚 | 135 |
| 1BD1KD29 | 9,560円/枚 | 135 |
| 1BD1KD2904 | 9,560円/枚 | 135 |
| 1BD1KD3L | 8,800円/枚 | 151 |
| 1BD1KD3L04 | 8,800円/枚 | 151 |
| 1BD1KD4A | 8,800円/枚 | 151 |
| 1BD1KD4A04 | 8,800円/枚 | 151 |
| 1BD1KD4C | 8,800円/枚 | 151 |
| 1BD1KD4C04 | 8,800円/枚 | 151 |
| 1BD1KD4D | 8,800円/枚 | 151 |
| 1BD1KD4D04 | 8,800円/枚 | 151 |
| 1BD1KD5B | 9,560円/枚 | 135 |
| 1BD1KD5B04 | 9,560円/枚 | 135 |
| 1BD1KD5C | 9,560円/枚 | 135 |
| 1BD1KD5C04 | 9,560円/枚 | 135 |
| 1BD1KD5R | 9,790円/枚 | 89 |
| 1BD1KD5R04 | 9,790円/枚 | 89 |
| 1BD1KD5S | 9,790円/枚 | 89 |
| 1BD1KD5S04 | 9,790円/枚 | 89 |
| 1BD1KD5T | 9,790円/枚 | 89 |
| 1BD1KD5T04 | 9,790円/枚 | 89 |
| 1BD1KD5U | 9,790円/枚 | 89 |
| 1BD1KD5U04 | 9,790円/枚 | 89 |

| 品番 | 標準価格(税抜) | 頁 |
|------------|----------|-----|
| 1BJ | | |
| 1BJ1G52J | 7,080円/枚 | 153 |
| 1BJ1G53F | 7,080円/枚 | 153 |
| 1BJ1G53Q | 7,080円/枚 | 153 |
| 1BJ1G54F | 7,080円/枚 | 153 |
| 1BJ1G54L | 7,690円/枚 | 137 |
| 1BJ1G54X | 7,690円/枚 | 137 |
| 1BJ1G54Y | 7,690円/枚 | 137 |
| 1BJ1G54Z | 7,690円/枚 | 137 |
| 1BJ1KD2J | 8,800円/枚 | 153 |
| 1BJ1KD3F | 8,800円/枚 | 153 |
| 1BJ1KD3Q | 8,800円/枚 | 153 |
| 1BJ1KD4F | 8,800円/枚 | 153 |
| 1BJ1KD4L | 9,560円/枚 | 137 |
| 1BJ1KD4X | 9,560円/枚 | 137 |
| 1BJ1KD4Y | 9,560円/枚 | 137 |
| 1BJ1KD4Z | 9,560円/枚 | 137 |

| 品番 | 標準価格(税抜) | 頁 |
|------------|----------|-----|
| 1BS | | |
| 1BS1KD27 | 9,560円/枚 | 131 |
| 1BS1KD2704 | 9,560円/枚 | 131 |
| 1BS1KD29 | 9,560円/枚 | 131 |
| 1BS1KD2904 | 9,560円/枚 | 131 |
| 1BS1KD3K | 8,800円/枚 | 147 |

| 品番 | 標準価格(税抜) | 頁 |
|------------|----------|-----|
| 1BS1KD3K04 | 8,800円/枚 | 147 |
| 1BS1KD3L | 8,800円/枚 | 147 |
| 1BS1KD3L04 | 8,800円/枚 | 147 |
| 1BS1KD47 | 8,800円/枚 | 147 |
| 1BS1KD4704 | 8,800円/枚 | 147 |
| 1BS1KD4D | 8,800円/枚 | 147 |
| 1BS1KD4D04 | 8,800円/枚 | 147 |
| 1BS1KD4R | 9,560円/枚 | 131 |
| 1BS1KD4R04 | 9,560円/枚 | 131 |
| 1BS1KD4T | 9,560円/枚 | 131 |
| 1BS1KD4T04 | 9,560円/枚 | 131 |
| 1BS1KD4V | 9,560円/枚 | 131 |
| 1BS1KD4V04 | 9,560円/枚 | 131 |

| 品番 | 標準価格(税抜) | 頁 |
|------------|----------|-----|
| 1BV | | |
| 1BV1G527 | 7,690円/枚 | 125 |
| 1BV1G52704 | 7,690円/枚 | 125 |
| 1BV1G53K | 7,080円/枚 | 143 |
| 1BV1G53K04 | 7,080円/枚 | 143 |
| 1BV1G53L | 7,080円/枚 | 143 |
| 1BV1G53L04 | 7,080円/枚 | 143 |
| 1BV1G54D | 7,080円/枚 | 143 |
| 1BV1G54D04 | 7,080円/枚 | 143 |
| 1BV1G54L | 7,690円/枚 | 125 |
| 1BV1G54L04 | 7,690円/枚 | 125 |
| 1BV1G54T | 7,690円/枚 | 125 |
| 1BV1G54T04 | 7,690円/枚 | 125 |
| 1BV1G54Z | 7,690円/枚 | 125 |
| 1BV1G54Z04 | 7,690円/枚 | 125 |
| 1BV1G581 | 7,880円/枚 | 85 |
| 1BV1G58104 | 7,880円/枚 | 85 |
| 1BV1G582 | 7,880円/枚 | 85 |
| 1BV1G58204 | 7,880円/枚 | 85 |
| 1BV1G583 | 7,880円/枚 | 85 |
| 1BV1G58304 | 7,880円/枚 | 85 |
| 1BV1G584 | 7,880円/枚 | 85 |
| 1BV1G58404 | 7,880円/枚 | 85 |
| 1BV1KD27 | 9,560円/枚 | 125 |
| 1BV1KD2704 | 9,560円/枚 | 125 |
| 1BV1KD3K | 8,800円/枚 | 143 |
| 1BV1KD3K04 | 8,800円/枚 | 143 |
| 1BV1KD3L | 8,800円/枚 | 143 |
| 1BV1KD3L04 | 8,800円/枚 | 143 |
| 1BV1KD4D | 8,800円/枚 | 143 |
| 1BV1KD4D04 | 8,800円/枚 | 143 |
| 1BV1KD4L | 9,560円/枚 | 125 |
| 1BV1KD4L04 | 9,560円/枚 | 125 |
| 1BV1KD4T | 9,560円/枚 | 125 |
| 1BV1KD4T04 | 9,560円/枚 | 125 |
| 1BV1KD4Z | 9,560円/枚 | 125 |
| 1BV1KD4Z04 | 9,560円/枚 | 125 |
| 1BV1KD81 | 9,790円/枚 | 85 |
| 1BV1KD8104 | 9,790円/枚 | 85 |
| 1BV1KD82 | 9,790円/枚 | 85 |
| 1BV1KD8204 | 9,790円/枚 | 85 |
| 1BV1KD83 | 9,790円/枚 | 85 |
| 1BV1KD8304 | 9,790円/枚 | 85 |
| 1BV1KD84 | 9,790円/枚 | 85 |
| 1BV1KD8404 | 9,790円/枚 | 85 |

| 品番 | 標準価格(税抜) | 頁 |
|------------|----------|-----|
| 1BW | | |
| 1BW2G027 | 8,000円/枚 | 106 |
| 1BW2G02704 | 8,000円/枚 | 106 |
| 1BW2G02B | 8,000円/枚 | 106 |
| 1BW2G02B04 | 8,000円/枚 | 106 |
| 1BW2G04R | 8,000円/枚 | 106 |

| 品番 | 標準価格(税抜) | 頁 |
|------------|-----------|-----|
| 1BW2G04R04 | 8,000円/枚 | 106 |
| 1BW2G04Z | 8,000円/枚 | 106 |
| 1BW2G04Z04 | 8,000円/枚 | 106 |
| 1BW2L027 | 10,690円/枚 | 106 |
| 1BW2L02704 | 10,690円/枚 | 106 |
| 1BW2L02B | 10,690円/枚 | 106 |
| 1BW2L02B04 | 10,690円/枚 | 106 |
| 1BW2L04R | 10,690円/枚 | 106 |
| 1BW2L04R04 | 10,690円/枚 | 106 |
| 1BW2L04Z | 10,690円/枚 | 106 |
| 1BW2L04Z04 | 10,690円/枚 | 106 |

| 品番 | 標準価格(税抜) | 頁 |
|------------|----------|-----|
| 1CA | | |
| 1CA1KD29 | 9,560円/枚 | 129 |
| 1CA1KD2904 | 9,560円/枚 | 129 |
| 1CA1KD3K | 8,800円/枚 | 145 |
| 1CA1KD3K04 | 8,800円/枚 | 145 |
| 1CA1KD3L | 8,800円/枚 | 145 |
| 1CA1KD3L04 | 8,800円/枚 | 145 |
| 1CA1KD47 | 8,800円/枚 | 145 |
| 1CA1KD4704 | 8,800円/枚 | 145 |
| 1CA1KD4A | 8,800円/枚 | 145 |
| 1CA1KD4A04 | 8,800円/枚 | 145 |
| 1CA1KD4R | 9,560円/枚 | 129 |
| 1CA1KD4R04 | 9,560円/枚 | 129 |
| 1CA1KD4T | 9,560円/枚 | 129 |
| 1CA1KD4T04 | 9,560円/枚 | 129 |
| 1CA1KD4Z | 9,560円/枚 | 129 |
| 1CA1KD4Z04 | 9,560円/枚 | 129 |
| 1CA1KD5B | 9,560円/枚 | 129 |
| 1CA1KD5B04 | 9,560円/枚 | 129 |
| 1CA1KD5L | 9,790円/枚 | 87 |
| 1CA1KD5L04 | 9,790円/枚 | 87 |
| 1CA1KD5M | 9,790円/枚 | 87 |
| 1CA1KD5M04 | 9,790円/枚 | 87 |
| 1CA1KD5N | 9,790円/枚 | 87 |
| 1CA1KD5N04 | 9,790円/枚 | 87 |
| 1CA1KD5P | 9,790円/枚 | 87 |
| 1CA1KD5P04 | 9,790円/枚 | 87 |

| 品番 | 標準価格(税抜) | 頁 |
|------------|----------|-----|
| 1CJ | | |
| 1CJ1KD27 | 9,560円/枚 | 133 |
| 1CJ1KD2704 | 9,560円/枚 | 133 |
| 1CJ1KD29 | 9,560円/枚 | 133 |
| 1CJ1KD2904 | 9,560円/枚 | 133 |
| 1CJ1KD2A | 9,560円/枚 | 133 |
| 1CJ1KD2A04 | 9,560円/枚 | 133 |
| 1CJ1KD4U | 9,560円/枚 | 133 |
| 1CJ1KD4U04 | 9,560円/枚 | 133 |
| 1CJ1KD5Y | 9,560円/枚 | 133 |
| 1CJ1KD5Y04 | 9,560円/枚 | 133 |

| 品番 | 標準価格(税抜) | 頁 |
|------------|----------|-----|
| 1CL | | |
| 1CL1KD4L | 9,560円/枚 | 127 |
| 1CL1KD4L04 | 9,560円/枚 | 127 |
| 1CL1KD4X | 9,560円/枚 | 127 |
| 1CL1KD4X04 | 9,560円/枚 | 127 |
| 1CL1KD4Y | 9,560円/枚 | 127 |
| 1CL1KD4Y04 | 9,560円/枚 | 127 |
| 1CL1KD4Z | 9,560円/枚 | 127 |
| 1CL1KD4Z04 | 9,560円/枚 | 127 |

| 品番 | 標準価格(税抜) | 頁 |
|------------|----------|----|
| 1CM | | |
| 1CM2G04L | 8,090円/枚 | 94 |
| 1CM2G04L04 | 8,090円/枚 | 94 |
| 1CM2G04Z | 8,090円/枚 | 94 |

| 品番 | 標準価格(税抜) | 頁 |
|------------|-----------|----|
| 1CM2G04Z04 | 8,090円/枚 | 94 |
| 1CM2G05Y | 8,090円/枚 | 94 |
| 1CM2G05Y04 | 8,090円/枚 | 94 |
| 1CM2G068 | 8,090円/枚 | 94 |
| 1CM2G06804 | 8,090円/枚 | 94 |
| 1CM2L04L | 10,750円/枚 | 94 |
| 1CM2L04L04 | 10,750円/枚 | 94 |
| 1CM2L04Z | 10,750円/枚 | 94 |
| 1CM2L04Z04 | 10,750円/枚 | 94 |
| 1CM2L05Y | 10,750円/枚 | 94 |
| 1CM2L05Y04 | 10,750円/枚 | 94 |
| 1CM2L068 | 10,750円/枚 | 94 |
| 1CM2L06804 | 10,750円/枚 | 94 |

| 品番 | 標準価格(税抜) | 頁 |
|------------|-----------|-----|
| 1CN | | |
| 1CN2G027 | 8,000円/枚 | 110 |
| 1CN2G02704 | 8,000円/枚 | 110 |
| 1CN2G029 | 8,000円/枚 | 110 |
| 1CN2G02904 | 8,000円/枚 | 110 |
| 1CN2G02A | 8,000円/枚 | 110 |
| 1CN2G02A04 | 8,000円/枚 | 110 |
| 1CN2G02B | 8,000円/枚 | 110 |
| 1CN2G02B04 | 8,000円/枚 | 110 |
| 1CN2L027 | 10,690円/枚 | 110 |
| 1CN2L02704 | 10,690円/枚 | 110 |
| 1CN2L029 | 10,690円/枚 | 110 |
| 1CN2L02904 | 10,690円/枚 | 110 |
| 1CN2L02A | 10,690円/枚 | 110 |
| 1CN2L02A04 | 10,690円/枚 | 110 |
| 1CN2L02B | 10,690円/枚 | 110 |
| 1CN2L02B04 | 10,690円/枚 | 110 |

| 品番 | 標準価格(税抜) | 頁 |
|------------|-----------|-----|
| 1CP | | |
| 1CP2G027 | 8,000円/枚 | 114 |
| 1CP2G02704 | 8,000円/枚 | 114 |
| 1CP2G02A | 8,000円/枚 | 114 |
| 1CP2G02A04 | 8,000円/枚 | 114 |
| 1CP2G02B | 8,000円/枚 | 114 |
| 1CP2G02B04 | 8,000円/枚 | 114 |
| 1CP2G04R | 8,000円/枚 | 114 |
| 1CP2G04R04 | 8,000円/枚 | 114 |
| 1CP2G05Y | 8,000円/枚 | 114 |
| 1CP2G05Y04 | 8,000円/枚 | 114 |
| 1CP2L027 | 10,690円/枚 | 114 |
| 1CP2L02704 | 10,690円/枚 | 114 |
| 1CP2L02A | 10,690円/枚 | 114 |
| 1CP2L02A04 | 10,690円/枚 | 114 |
| 1CP2L02B | 10,690円/枚 | 114 |
| 1CP2L02B04 | 10,690円/枚 | 114 |
| 1CP2L04R | 10,690円/枚 | 114 |
| 1CP2L04R04 | 10,690円/枚 | 114 |
| 1CP2L05Y | 10,690円/枚 | 114 |
| 1CP2L05Y04 | 10,690円/枚 | 114 |

| 品番 | 標準価格(税抜) | 頁 |
|------------|-----------|-----|
| 1CR | | |
| 1CR2L045 | 14,500円/枚 | 165 |
| 1CR2L047 | 14,500円/枚 | 165 |

| 品番 | 標準価格(税抜) | 頁 |
|------------|----------|-----|
| 1CS | | |
| 1CS1G05Y | 9,290円/枚 | 118 |
| 1CS1G05Y04 | 9,290円/枚 | 118 |
| 1CS1G061 | 9,290円/枚 | 118 |
| 1CS1G06104 | 9,290円/枚 | 118 |
| 1CS1G062 | 9,290円/枚 | 118 |
| 1CS1G06204 | 9,290円/枚 | 118 |
| 1CS1G063 | 9,290円/枚 | 118 |

| 品番 | 標準価格(税抜) | 頁 |
|------------|-----------|-----|
| 1CS1G06304 | 9,290円/枚 | 118 |
| 1CS1G064 | 9,290円/枚 | 118 |
| 1CS1G06404 | 9,290円/枚 | 118 |
| 1CS1G065 | 9,290円/枚 | 118 |
| 1CS1G06504 | 9,290円/枚 | 118 |
| 1CS1G066 | 9,290円/枚 | 118 |
| 1CS1G06604 | 9,290円/枚 | 118 |
| 1CS1G067 | 9,290円/枚 | 118 |
| 1CS1G06704 | 9,290円/枚 | 118 |
| 1CS1L05Y | 12,360円/枚 | 118 |
| 1CS1L05Y04 | 12,360円/枚 | 118 |
| 1CS1L061 | 12,360円/枚 | 118 |
| 1CS1L06104 | 12,360円/枚 | 118 |
| 1CS1L062 | 12,360円/枚 | 118 |
| 1CS1L06204 | 12,360円/枚 | 118 |
| 1CS1L063 | 12,360円/枚 | 118 |
| 1CS1L06304 | 12,360円/枚 | 118 |
| 1CS1L064 | 12,360円/枚 | 118 |
| 1CS1L06404 | 12,360円/枚 | 118 |
| 1CS1L065 | 12,360円/枚 | 118 |
| 1CS1L06504 | 12,360円/枚 | 118 |
| 1CS1L066 | 12,360円/枚 | 118 |
| 1CS1L06604 | 12,360円/枚 | 118 |
| 1CS1L067 | 12,360円/枚 | 118 |
| 1CS1L06704 | 12,360円/枚 | 118 |

1DD

| | | |
|----------|----------|-----|
| 1DD1KD2C | 7,510円/枚 | 161 |
| 1DD1KD2F | 7,510円/枚 | 161 |
| 1DD1KD2H | 7,510円/枚 | 161 |
| 1DD1KD2J | 7,510円/枚 | 161 |
| 1DD1KD3N | 7,510円/枚 | 161 |

1FE

| | | |
|------------|-----------|-----|
| 1FE1KD17 | 8,800円/枚 | 155 |
| 1FE1KD1704 | 8,800円/枚 | 155 |
| 1FE1KD18 | 8,800円/枚 | 155 |
| 1FE1KD1804 | 8,800円/枚 | 155 |
| 1FE1KD19 | 8,800円/枚 | 155 |
| 1FE1KD1904 | 8,800円/枚 | 155 |
| 1FE1KD3K | 8,800円/枚 | 155 |
| 1FE1KD3K04 | 8,800円/枚 | 155 |
| 1FE1KD4C | 8,800円/枚 | 155 |
| 1FE1KD4C04 | 8,800円/枚 | 155 |
| 1FE1KD4D | 8,800円/枚 | 155 |
| 1FE1KD4D04 | 8,800円/枚 | 155 |
| 1FE1KD5X | 13,740円/枚 | 81 |
| 1FE1KD5X04 | 13,740円/枚 | 81 |
| 1FE1KDDH | 13,740円/枚 | 81 |
| 1FE1KDDH04 | 13,740円/枚 | 81 |
| 1FE1KDDJ | 13,740円/枚 | 81 |
| 1FE1KDDJ04 | 13,740円/枚 | 81 |

1FP

| | | |
|----------|----------|-----|
| 1FP1KD2H | 7,840円/枚 | 157 |
| 1FP1KD3F | 7,840円/枚 | 157 |
| 1FP1KD3N | 7,840円/枚 | 157 |
| 1FP1KD3Q | 7,840円/枚 | 157 |

1FU

| | | |
|------------|-----------|----|
| 1FU1KD5V | 13,740円/枚 | 79 |
| 1FU1KD5V04 | 13,740円/枚 | 79 |
| 1FU1KD5W | 13,740円/枚 | 79 |
| 1FU1KD5W04 | 13,740円/枚 | 79 |
| 1FU1KDDN | 13,740円/枚 | 79 |
| 1FU1KDDN04 | 13,740円/枚 | 79 |

| 品番 | 標準価格(税抜) | 頁 |
|------------|----------|-----|
| 1FV | | |
| 1FV1KD3K | 8,800円/枚 | 149 |
| 1FV1KD3K04 | 8,800円/枚 | 149 |
| 1FV1KD3L | 8,800円/枚 | 149 |
| 1FV1KD3L04 | 8,800円/枚 | 149 |
| 1FV1KD4A | 8,800円/枚 | 149 |
| 1FV1KD4A04 | 8,800円/枚 | 149 |
| 1FV1KD4C | 8,800円/枚 | 149 |
| 1FV1KD4C04 | 8,800円/枚 | 149 |
| 1FV1KD4D | 8,800円/枚 | 149 |
| 1FV1KD4D04 | 8,800円/枚 | 149 |

1NK

| | | |
|------------|-----------|-----|
| 1NK2G027 | 9,670円/枚 | 102 |
| 1NK2G02704 | 9,670円/枚 | 102 |
| 1NK2G029 | 9,670円/枚 | 102 |
| 1NK2G02904 | 9,670円/枚 | 102 |
| 1NK2G02A | 9,670円/枚 | 102 |
| 1NK2G02A04 | 9,670円/枚 | 102 |
| 1NK2G02B | 9,670円/枚 | 102 |
| 1NK2G02B04 | 9,670円/枚 | 102 |
| 1NK2L027 | 12,890円/枚 | 102 |
| 1NK2L02704 | 12,890円/枚 | 102 |
| 1NK2L029 | 12,890円/枚 | 102 |
| 1NK2L02904 | 12,890円/枚 | 102 |
| 1NK2L02A | 12,890円/枚 | 102 |
| 1NK2L02A04 | 12,890円/枚 | 102 |
| 1NK2L02B | 12,890円/枚 | 102 |
| 1NK2L02B04 | 12,890円/枚 | 102 |

1NS

| | | |
|------------|-----------|----|
| 1NS2G01S | 9,670円/枚 | 98 |
| 1NS2G01S04 | 9,670円/枚 | 98 |
| 1NS2G026 | 9,670円/枚 | 98 |
| 1NS2G02604 | 9,670円/枚 | 98 |
| 1NS2G027 | 9,670円/枚 | 98 |
| 1NS2G02704 | 9,670円/枚 | 98 |
| 1NS2G029 | 9,670円/枚 | 98 |
| 1NS2G02904 | 9,670円/枚 | 98 |
| 1NS2G02A | 9,670円/枚 | 98 |
| 1NS2G02A04 | 9,670円/枚 | 98 |
| 1NS2G02B | 9,670円/枚 | 98 |
| 1NS2G02B04 | 9,670円/枚 | 98 |
| 1NS2G04R | 9,670円/枚 | 98 |
| 1NS2G04R04 | 9,670円/枚 | 98 |
| 1NS2G04S | 9,670円/枚 | 98 |
| 1NS2G04S04 | 9,670円/枚 | 98 |
| 1NS2G04T | 9,670円/枚 | 98 |
| 1NS2G04T04 | 9,670円/枚 | 98 |
| 1NS2G04U | 9,670円/枚 | 98 |
| 1NS2G04U04 | 9,670円/枚 | 98 |
| 1NS2G05E | 9,670円/枚 | 98 |
| 1NS2G05E04 | 9,670円/枚 | 98 |
| 1NS2L01S | 12,890円/枚 | 98 |
| 1NS2L01S04 | 12,890円/枚 | 98 |
| 1NS2L026 | 12,890円/枚 | 98 |
| 1NS2L02604 | 12,890円/枚 | 98 |
| 1NS2L027 | 12,890円/枚 | 98 |
| 1NS2L02704 | 12,890円/枚 | 98 |
| 1NS2L029 | 12,890円/枚 | 98 |
| 1NS2L02904 | 12,890円/枚 | 98 |
| 1NS2L02A | 12,890円/枚 | 98 |
| 1NS2L02A04 | 12,890円/枚 | 98 |
| 1NS2L02B | 12,890円/枚 | 98 |
| 1NS2L02B04 | 12,890円/枚 | 98 |
| 1NS2L04R | 12,890円/枚 | 98 |

| 品番 | 標準価格(税抜) | 頁 |
|------------|-----------|----|
| 1NS2L04R04 | 12,890円/枚 | 98 |
| 1NS2L04S | 12,890円/枚 | 98 |
| 1NS2L04S04 | 12,890円/枚 | 98 |
| 1NS2L04T | 12,890円/枚 | 98 |
| 1NS2L04T04 | 12,890円/枚 | 98 |
| 1NS2L04U | 12,890円/枚 | 98 |
| 1NS2L04U04 | 12,890円/枚 | 98 |
| 1NS2L05E | 12,890円/枚 | 98 |
| 1NS2L05E04 | 12,890円/枚 | 98 |

1SU

| | | |
|------------|-----------|-----|
| 1SU1G017 | 6,960円/枚 | 141 |
| 1SU1G01704 | 6,960円/枚 | 141 |
| 1SU1G027 | 7,570円/枚 | 122 |
| 1SU1G02704 | 7,570円/枚 | 122 |
| 1SU1G029 | 7,570円/枚 | 122 |
| 1SU1G02904 | 7,570円/枚 | 122 |
| 1SU1G02A | 7,570円/枚 | 122 |
| 1SU1G02A04 | 7,570円/枚 | 122 |
| 1SU1G02B | 7,570円/枚 | 122 |
| 1SU1G02B04 | 7,570円/枚 | 122 |
| 1SU1G03R | 6,960円/枚 | 141 |
| 1SU1G03R04 | 6,960円/枚 | 141 |
| 1SU1G03S | 6,960円/枚 | 141 |
| 1SU1G03S04 | 6,960円/枚 | 141 |
| 1SU1G03T | 6,960円/枚 | 141 |
| 1SU1G03T04 | 6,960円/枚 | 141 |
| 1SU1G04R | 7,570円/枚 | 122 |
| 1SU1G04R04 | 7,570円/枚 | 122 |
| 1SU1G04T | 7,570円/枚 | 122 |
| 1SU1G04T04 | 7,570円/枚 | 122 |
| 1SU1G04U | 7,570円/枚 | 122 |
| 1SU1G04U04 | 7,570円/枚 | 122 |
| 1SU1G05E | 7,570円/枚 | 122 |
| 1SU1G05E04 | 7,570円/枚 | 122 |
| 1SU1L017 | 9,290円/枚 | 141 |
| 1SU1L01704 | 9,290円/枚 | 141 |
| 1SU1L027 | 10,080円/枚 | 122 |
| 1SU1L02704 | 10,080円/枚 | 122 |
| 1SU1L029 | 10,080円/枚 | 122 |
| 1SU1L02904 | 10,080円/枚 | 122 |
| 1SU1L02A | 10,080円/枚 | 122 |
| 1SU1L02A04 | 10,080円/枚 | 122 |
| 1SU1L02B | 10,080円/枚 | 122 |
| 1SU1L02B04 | 10,080円/枚 | 122 |
| 1SU1L03R | 9,290円/枚 | 141 |
| 1SU1L03R04 | 9,290円/枚 | 141 |
| 1SU1L03S | 9,290円/枚 | 141 |
| 1SU1L03S04 | 9,290円/枚 | 141 |
| 1SU1L03T | 9,290円/枚 | 141 |
| 1SU1L03T04 | 9,290円/枚 | 141 |
| 1SU1L04R | 10,080円/枚 | 122 |
| 1SU1L04R04 | 10,080円/枚 | 122 |
| 1SU1L04T | 10,080円/枚 | 122 |
| 1SU1L04T04 | 10,080円/枚 | 122 |
| 1SU1L04U | 10,080円/枚 | 122 |
| 1SU1L04U04 | 10,080円/枚 | 122 |
| 1SU1L05E | 10,080円/枚 | 122 |
| 1SU1L05E04 | 10,080円/枚 | 122 |

2BE

| | | |
|----------|----------|-----|
| 2BE1FW51 | 5,930円/枚 | 213 |
| 2BE1FW52 | 5,930円/枚 | 213 |
| 2BE1FW53 | 5,930円/枚 | 213 |
| 2BE1FW54 | 7,260円/枚 | 209 |
| 2BE1FW55 | 7,260円/枚 | 209 |

| 品番 | 標準価格(税抜) | 頁 |
|----------|----------|-----|
| 2BE1FW56 | 7,260円/枚 | 209 |
| 2BE1FW57 | 5,930円/枚 | 213 |

2YC

| | | |
|----------|----------|-----|
| 2YC1CG51 | 3,650円/枚 | 217 |
| 2YC1CG52 | 3,650円/枚 | 217 |
| 2YC1CG53 | 3,650円/枚 | 217 |
| 2YC1G351 | 6,080円/枚 | 215 |
| 2YC1G352 | 6,080円/枚 | 215 |
| 2YC1G353 | 6,080円/枚 | 215 |
| 2YC1G354 | 7,430円/枚 | 211 |
| 2YC1G355 | 7,430円/枚 | 211 |
| 2YC1G356 | 7,430円/枚 | 211 |

AAN

| | | |
|----------|----------|-----|
| AAN1F017 | 2,930円/本 | 142 |
| AAN1F018 | 2,930円/本 | 154 |
| AAN1F019 | 2,930円/本 | 156 |
| AAN1F01D | 2,930円/本 | 158 |
| AAN1F01E | 2,930円/本 | 154 |
| AAN1F01S | 3,530円/本 | 99 |
| AAN1F026 | 3,530円/本 | 99 |
| AAN1F027 | 3,530円/本 | 99 |
| AAN1F029 | 3,530円/本 | 99 |
| AAN1F02A | 3,530円/本 | 99 |
| AAN1F02B | 3,530円/本 | 99 |
| AAN1F02C | 2,930円/本 | 162 |
| AAN1F02F | 2,930円/本 | 162 |
| AAN1F02H | 2,930円/本 | 158 |
| AAN1F02J | 2,930円/本 | 142 |
| AAN1F03F | 2,930円/本 | 154 |
| AAN1F03K | 2,930円/本 | 144 |
| AAN1F03L | 2,930円/本 | 144 |
| AAN1F03R | 2,930円/本 | 142 |
| AAN1F03S | 2,930円/本 | 142 |
| AAN1F03T | 2,930円/本 | 142 |
| AAN1F045 | 2,930円/本 | 162 |
| AAN1F04A | 2,930円/本 | 146 |
| AAN1F04C | 2,930円/本 | 150 |
| AAN1F04D | 2,930円/本 | 144 |
| AAN1F04L | 3,530円/本 | 96 |
| AAN1F04R | 3,530円/本 | 99 |
| AAN1F04S | 3,530円/本 | 99 |
| AAN1F04T | 3,530円/本 | 99 |
| AAN1F04U | 3,530円/本 | 99 |
| AAN1F04V | 3,530円/本 | 132 |
| AAN1F04X | 3,530円/本 | 128 |
| AAN1F04Y | 3,530円/本 | 128 |
| AAN1F04Z | 3,530円/本 | 96 |
| AAN1F05A | 2,930円/本 | 162 |
| AAN1F05B | 3,530円/本 | 130 |
| AAN1F05C | 3,530円/本 | 136 |
| AAN1F05E | 3,530円/本 | 99 |
| AAN1F05Y | 3,530円/本 | 96 |
| AAN1F061 | 3,530円/本 | 119 |
| AAN1F062 | 3,530円/本 | 119 |
| AAN1F063 | 3,530円/本 | 119 |
| AAN1F064 | 3,530円/本 | 119 |
| AAN1F065 | 3,530円/本 | 119 |
| AAN1F066 | 3,530円/本 | 119 |
| AAN1F067 | 3,530円/本 | 119 |
| AAN1F068 | 3,530円/本 | 96 |
| AAN1S05L | 3,880円/本 | 88 |
| AAN1S05M | 3,880円/本 | 88 |
| AAN1S05N | 3,880円/本 | 86 |
| AAN1S05P | 3,880円/本 | 88 |

品 番 索 引 ※価格は税抜価格を表示しております。

| 品番 | 標準価格(税抜) | 頁 |
|----------|----------|----|
| AAN1S05R | 3,880円/本 | 90 |
| AAN1S05S | 3,880円/本 | 90 |
| AAN1S05T | 3,880円/本 | 90 |
| AAN1S05U | 3,880円/本 | 90 |
| AAN1S05V | 3,740円/本 | 80 |
| AAN1S05W | 3,740円/本 | 80 |
| AAN1S081 | 3,880円/本 | 86 |
| AAN1S082 | 3,880円/本 | 86 |
| AAN1S084 | 3,880円/本 | 86 |
| AAN1S086 | 3,740円/本 | 82 |
| AAN1S0AU | 3,740円/本 | 80 |
| AAN1S0AZ | 3,740円/本 | 82 |
| AAN1S0B4 | 3,740円/本 | 82 |

ABK

| | | |
|----------|----------|-----|
| ABK2QQJL | 430円/本 | 120 |
| ABK4QQJL | 430円/本 | 100 |
| ABK5QQJ3 | 1,040円/本 | 100 |
| ABK6QQJL | 470円/本 | 124 |

ADD

| | | |
|----------|----------|-----|
| ADD1C017 | 3,140円/本 | 148 |
| ADD1C027 | 3,370円/本 | 132 |
| ADD1C029 | 3,370円/本 | 132 |
| ADD1C03K | 3,140円/本 | 148 |
| ADD1C03L | 3,140円/本 | 148 |
| ADD1C04D | 3,140円/本 | 148 |
| ADD1C04R | 3,370円/本 | 132 |
| ADD1C04T | 3,370円/本 | 132 |
| ADD1C04V | 3,370円/本 | 132 |
| ADD1D017 | 3,140円/本 | 146 |
| ADD1D029 | 3,370円/本 | 130 |
| ADD1D03K | 3,140円/本 | 146 |
| ADD1D03L | 3,140円/本 | 146 |
| ADD1D04A | 3,140円/本 | 146 |
| ADD1D04R | 3,370円/本 | 130 |
| ADD1D04T | 3,370円/本 | 130 |
| ADD1D04Z | 3,370円/本 | 130 |
| ADD1D05B | 3,370円/本 | 130 |
| ADD1D05L | 3,710円/本 | 88 |
| ADD1D05M | 3,710円/本 | 88 |
| ADD1D05N | 3,710円/本 | 88 |
| ADD1D05P | 3,710円/本 | 88 |
| ADD1E05X | 3,230円/本 | 82 |
| ADD1E0DH | 3,230円/本 | 82 |
| ADD1E0DJ | 3,230円/本 | 82 |
| ADD1U05V | 3,230円/本 | 80 |
| ADD1U05W | 3,230円/本 | 80 |
| ADD1U0DN | 3,230円/本 | 80 |
| ADD1V027 | 3,370円/本 | 134 |
| ADD1V029 | 3,370円/本 | 134 |
| ADD1V02A | 3,370円/本 | 134 |
| ADD1V04U | 3,370円/本 | 134 |
| ADD1V05Y | 3,370円/本 | 134 |
| ADD1X05R | 3,710円/本 | 90 |
| ADD1X05S | 3,710円/本 | 90 |
| ADD1X05T | 3,710円/本 | 90 |
| ADD1X05U | 3,710円/本 | 90 |

ADM

| | | |
|----------|----------|-----|
| ADM1F05Y | 2,810円/本 | 120 |
| ADM1F061 | 2,810円/本 | 120 |
| ADM1F062 | 2,810円/本 | 120 |
| ADM1F063 | 2,810円/本 | 120 |
| ADM1F064 | 2,810円/本 | 120 |
| ADM1F065 | 2,810円/本 | 120 |

| 品番 | 標準価格(税抜) | 頁 |
|----------|----------|-----|
| ADM1F066 | 2,810円/本 | 120 |
| ADM1F067 | 2,810円/本 | 120 |
| ADM2C017 | 2,000円/本 | 148 |
| ADM2C027 | 2,150円/本 | 132 |
| ADM2C029 | 2,150円/本 | 132 |
| ADM2C03K | 2,000円/本 | 148 |
| ADM2C03L | 2,000円/本 | 148 |
| ADM2C04D | 2,000円/本 | 148 |
| ADM2C04R | 2,150円/本 | 132 |
| ADM2C04T | 2,150円/本 | 132 |
| ADM2C04V | 2,150円/本 | 132 |
| ADM2D017 | 2,000円/本 | 146 |
| ADM2D029 | 2,150円/本 | 130 |
| ADM2D03K | 2,000円/本 | 146 |
| ADM2D03L | 2,000円/本 | 146 |
| ADM2D04A | 2,000円/本 | 146 |
| ADM2D04R | 2,150円/本 | 130 |
| ADM2D04T | 2,150円/本 | 130 |
| ADM2D04Z | 2,150円/本 | 130 |
| ADM2D05B | 2,150円/本 | 130 |
| ADM2D05L | 2,360円/本 | 88 |
| ADM2D05M | 2,360円/本 | 88 |
| ADM2D05N | 2,360円/本 | 88 |
| ADM2D05P | 2,360円/本 | 88 |
| ADM2E05X | 2,060円/本 | 82 |
| ADM2E0DH | 2,060円/本 | 82 |
| ADM2E0DJ | 2,060円/本 | 82 |
| ADM2N027 | 2,150円/本 | 112 |
| ADM2N029 | 2,150円/本 | 112 |
| ADM2N02A | 2,150円/本 | 112 |
| ADM2N02B | 2,150円/本 | 112 |
| ADM2U05V | 2,060円/本 | 80 |
| ADM2U05W | 2,060円/本 | 80 |
| ADM2U0DN | 2,060円/本 | 80 |
| ADM2V027 | 2,150円/本 | 134 |
| ADM2V029 | 2,150円/本 | 134 |
| ADM2V02A | 2,150円/本 | 134 |
| ADM2V04U | 2,150円/本 | 134 |
| ADM2V05Y | 2,150円/本 | 134 |
| ADM2X05R | 2,360円/本 | 90 |
| ADM2X05S | 2,360円/本 | 90 |
| ADM2X05T | 2,360円/本 | 90 |
| ADM2X05U | 2,360円/本 | 90 |
| ADM4F01S | 2,810円/本 | 100 |
| ADM4F026 | 2,810円/本 | 100 |
| ADM4F027 | 2,810円/本 | 100 |
| ADM4F029 | 2,810円/本 | 100 |
| ADM4F02A | 2,810円/本 | 100 |
| ADM4F02B | 2,810円/本 | 100 |
| ADM4F04R | 2,810円/本 | 100 |
| ADM4F04S | 2,810円/本 | 100 |
| ADM4F04T | 2,810円/本 | 100 |
| ADM4F04U | 2,810円/本 | 100 |
| ADM4F05E | 2,810円/本 | 100 |
| ADM5F01S | 2,810円/本 | 100 |
| ADM5F026 | 2,810円/本 | 100 |
| ADM5F027 | 2,810円/本 | 100 |
| ADM5F029 | 2,810円/本 | 100 |
| ADM5F02A | 2,810円/本 | 100 |
| ADM5F02B | 2,810円/本 | 100 |
| ADM5F04R | 2,810円/本 | 100 |
| ADM5F04S | 2,810円/本 | 100 |
| ADM5F04T | 2,810円/本 | 100 |
| ADM5F04U | 2,810円/本 | 100 |
| ADM5F05E | 2,810円/本 | 100 |

| 品番 | 標準価格(税抜) | 頁 |
|------------|----------|-----|
| ADS | | |
| ADS2F017 | 3,900円/本 | 142 |
| ADS2F018 | 3,900円/本 | 158 |
| ADS2F01D | 3,900円/本 | 158 |
| ADS2F01E | 3,900円/本 | 158 |
| ADS2F01S | 4,320円/本 | 100 |
| ADS2F01Y | 3,900円/本 | 162 |
| ADS2F026 | 4,320円/本 | 100 |
| ADS2F027 | 4,320円/本 | 100 |
| ADS2F029 | 4,320円/本 | 100 |
| ADS2F02A | 4,320円/本 | 100 |
| ADS2F02B | 4,320円/本 | 100 |
| ADS2F03R | 3,900円/本 | 142 |
| ADS2F03S | 3,900円/本 | 142 |
| ADS2F03T | 3,900円/本 | 142 |
| ADS2F045 | 3,900円/本 | 162 |
| ADS2F04L | 4,320円/本 | 96 |
| ADS2F04R | 4,320円/本 | 100 |
| ADS2F04S | 4,320円/本 | 100 |
| ADS2F04T | 4,320円/本 | 100 |
| ADS2F04U | 4,320円/本 | 100 |
| ADS2F04Z | 4,320円/本 | 96 |
| ADS2F05A | 3,900円/本 | 158 |
| ADS2F05E | 4,320円/本 | 100 |
| ADS2F05Y | 4,320円/本 | 96 |
| ADS2F061 | 4,320円/本 | 120 |
| ADS2F062 | 4,320円/本 | 120 |
| ADS2F063 | 4,320円/本 | 120 |
| ADS2F064 | 4,320円/本 | 120 |
| ADS2F065 | 4,320円/本 | 120 |
| ADS2F066 | 4,320円/本 | 120 |
| ADS2F067 | 4,320円/本 | 120 |
| ADS2F068 | 4,320円/本 | 96 |
| ADS2F117 | 5,160円/本 | 142 |
| ADS2F11S | 5,710円/本 | 100 |
| ADS2F126 | 5,710円/本 | 100 |
| ADS2F127 | 5,710円/本 | 100 |
| ADS2F129 | 5,710円/本 | 100 |
| ADS2F12A | 5,710円/本 | 100 |
| ADS2F12B | 5,710円/本 | 100 |
| ADS2F13R | 5,160円/本 | 142 |
| ADS2F13S | 5,160円/本 | 142 |
| ADS2F13T | 5,160円/本 | 142 |
| ADS2F14L | 5,710円/本 | 96 |
| ADS2F14R | 5,710円/本 | 100 |
| ADS2F14S | 5,710円/本 | 100 |
| ADS2F14T | 5,710円/本 | 100 |
| ADS2F14U | 5,710円/本 | 100 |
| ADS2F14Z | 5,710円/本 | 96 |
| ADS2F15E | 5,710円/本 | 100 |
| ADS2F15Y | 5,710円/本 | 96 |
| ADS2F161 | 5,710円/本 | 120 |
| ADS2F162 | 5,710円/本 | 120 |
| ADS2F163 | 5,710円/本 | 120 |
| ADS2F164 | 5,710円/本 | 120 |
| ADS2F165 | 5,710円/本 | 120 |
| ADS2F166 | 5,710円/本 | 120 |
| ADS2F167 | 5,710円/本 | 120 |
| ADS2F168 | 5,710円/本 | 96 |
| ADS2S017 | 4,080円/本 | 146 |
| ADS2S018 | 4,080円/本 | 154 |
| ADS2S019 | 4,080円/本 | 156 |
| ADS2S01E | 4,080円/本 | 154 |
| ADS2S027 | 4,510円/本 | 126 |
| ADS2S029 | 4,510円/本 | 130 |
| ADS2S03K | 4,080円/本 | 144 |

| 品番 | 標準価格(税抜) | 頁 |
|------------|----------|-----|
| ADS2S03L | 4,080円/本 | 144 |
| ADS2S04A | 4,080円/本 | 146 |
| ADS2S04C | 4,080円/本 | 150 |
| ADS2S04D | 4,080円/本 | 144 |
| ADS2S04L | 4,510円/本 | 126 |
| ADS2S04R | 4,510円/本 | 130 |
| ADS2S04T | 4,510円/本 | 126 |
| ADS2S04V | 4,510円/本 | 132 |
| ADS2S04X | 4,510円/本 | 128 |
| ADS2S04Y | 4,510円/本 | 128 |
| ADS2S04Z | 4,510円/本 | 126 |
| ADS2S05B | 4,510円/本 | 130 |
| ADS2S05C | 4,510円/本 | 136 |
| ADS2S05L | 4,960円/本 | 88 |
| ADS2S05M | 4,960円/本 | 88 |
| ADS2S05N | 4,960円/本 | 86 |
| ADS2S05P | 4,960円/本 | 88 |
| ADS2S05R | 4,960円/本 | 90 |
| ADS2S05S | 4,960円/本 | 90 |
| ADS2S05T | 4,960円/本 | 90 |
| ADS2S05U | 4,960円/本 | 90 |
| ADS2S05V | 7,340円/本 | 80 |
| ADS2S05W | 7,340円/本 | 80 |
| ADS2S081 | 4,960円/本 | 86 |
| ADS2S082 | 4,960円/本 | 86 |
| ADS2S084 | 4,960円/本 | 86 |
| ADS2S086 | 7,340円/本 | 82 |
| ADS2S0AU | 7,340円/本 | 80 |
| ADS2S0AZ | 7,340円/本 | 82 |
| ADS2S0B4 | 7,340円/本 | 82 |
| ADS3F017 | 2,370円/本 | 154 |
| ADS3F018 | 2,370円/本 | 154 |
| ADS3F019 | 2,370円/本 | 156 |
| ADS3F01D | 2,370円/本 | 158 |
| ADS3F01E | 2,370円/本 | 154 |
| ADS3F01Y | 2,370円/本 | 162 |
| ADS3F03K | 2,370円/本 | 144 |
| ADS3F03LHT | 2,370円/本 | 144 |
| ADS3F045 | 2,370円/本 | 162 |
| ADS3F048 | 2,370円/本 | 164 |
| ADS3F04C | 2,370円/本 | 154 |
| ADS3F04D | 2,370円/本 | 144 |
| ADS3F04W | 2,370円/本 | 164 |
| ADS3F058 | 2,370円/本 | 164 |
| ADS3F059 | 2,370円/本 | 164 |
| ADS3F05A | 2,370円/本 | 158 |

ADU

| | | |
|----------|----------|----|
| ADU1F00A | 3,580円/本 | 80 |
|----------|----------|----|

AFE

| | | |
|----------|----------|-----|
| AFE1F00B | 9,090円/巻 | 173 |
|----------|----------|-----|

AMC

| | | |
|----------|--------|-----|
| AMC4F017 | 350円/個 | 142 |
| AMC4F01S | 410円/個 | 99 |
| AMC4F026 | 410円/個 | 99 |
| AMC4F027 | 410円/個 | 99 |
| AMC4F029 | 410円/個 | 99 |
| AMC4F02A | 410円/個 | 99 |
| AMC4F02B | 410円/個 | 99 |
| AMC4F03R | 350円/個 | 142 |
| AMC4F03S | 350円/個 | 142 |
| AMC4F03T | 350円/個 | 142 |
| AMC4F04L | 410円/個 | 95 |
| AMC4F04R | 410円/個 | 99 |

| 品番 | 標準価格(税抜) | 頁 |
|----------|----------|-----|
| AMC4F04S | 410円/個 | 99 |
| AMC4F04T | 410円/個 | 99 |
| AMC4F04U | 410円/個 | 99 |
| AMC4F04Z | 410円/個 | 95 |
| AMC4F05E | 410円/個 | 99 |
| AMC4F05Y | 410円/個 | 95 |
| AMC4F061 | 410円/個 | 119 |
| AMC4F062 | 410円/個 | 119 |
| AMC4F063 | 410円/個 | 119 |
| AMC4F064 | 410円/個 | 119 |
| AMC4F065 | 410円/個 | 119 |
| AMC4F066 | 410円/個 | 119 |
| AMC4F067 | 410円/個 | 119 |
| AMC4F068 | 410円/個 | 95 |
| AMC5F017 | 350円/個 | 162 |
| AMC5F018 | 350円/個 | 158 |
| AMC5F01D | 350円/個 | 158 |
| AMC5F01E | 350円/個 | 158 |
| AMC5F01S | 410円/個 | 99 |
| AMC5F01Y | 350円/個 | 162 |
| AMC5F026 | 410円/個 | 99 |
| AMC5F027 | 410円/個 | 99 |
| AMC5F029 | 410円/個 | 99 |
| AMC5F02A | 410円/個 | 99 |
| AMC5F02B | 410円/個 | 99 |
| AMC5F045 | 350円/個 | 162 |
| AMC5F048 | 350円/個 | 164 |
| AMC5F04L | 410円/個 | 95 |
| AMC5F04R | 410円/個 | 99 |
| AMC5F04S | 410円/個 | 99 |
| AMC5F04T | 410円/個 | 99 |
| AMC5F04U | 410円/個 | 99 |
| AMC5F04W | 350円/個 | 164 |
| AMC5F04Z | 410円/個 | 95 |
| AMC5F058 | 350円/個 | 164 |
| AMC5F059 | 350円/個 | 164 |
| AMC5F05A | 350円/個 | 158 |
| AMC5F05E | 410円/個 | 99 |
| AMC5F05Y | 410円/個 | 95 |
| AMC5F061 | 410円/個 | 119 |
| AMC5F062 | 410円/個 | 119 |
| AMC5F063 | 410円/個 | 119 |
| AMC5F064 | 410円/個 | 119 |
| AMC5F065 | 410円/個 | 119 |
| AMC5F066 | 410円/個 | 119 |
| AMC5F067 | 410円/個 | 119 |
| AMC5F068 | 410円/個 | 95 |
| AMC5S05L | 480円/個 | 88 |
| AMC5S05M | 480円/個 | 88 |
| AMC5S05N | 480円/個 | 86 |
| AMC5S05P | 480円/個 | 88 |
| AMC5S05R | 480円/個 | 90 |
| AMC5S05S | 480円/個 | 90 |
| AMC5S05T | 480円/個 | 90 |
| AMC5S05U | 480円/個 | 90 |
| AMC5S05V | 460円/個 | 80 |
| AMC5S05W | 460円/個 | 80 |
| AMC5S081 | 480円/個 | 86 |
| AMC5S082 | 480円/個 | 86 |
| AMC5S084 | 480円/個 | 86 |
| AMC5S086 | 460円/個 | 82 |
| AMC5S0AU | 460円/個 | 80 |
| AMC5S0AZ | 460円/個 | 82 |
| AMC5S0B4 | 460円/個 | 82 |
| AMC5T017 | 390円/個 | 146 |
| AMC5T018 | 390円/個 | 154 |

| 品番 | 標準価格(税抜) | 頁 |
|------------|----------|-----|
| AMC5T019 | 390円/個 | 156 |
| AMC5T01E | 390円/個 | 154 |
| AMC5T027 | 430円/個 | 126 |
| AMC5T029 | 430円/個 | 130 |
| AMC5T03K | 390円/個 | 144 |
| AMC5T03L | 390円/個 | 144 |
| AMC5T04A | 390円/個 | 146 |
| AMC5T04C | 390円/個 | 150 |
| AMC5T04D | 390円/個 | 144 |
| AMC5T04L | 430円/個 | 126 |
| AMC5T04R | 430円/個 | 130 |
| AMC5T04T | 430円/個 | 126 |
| AMC5T04V | 430円/個 | 132 |
| AMC5T04X | 430円/個 | 128 |
| AMC5T04Y | 430円/個 | 128 |
| AMC5T04Z | 430円/個 | 126 |
| AMC5T05B | 430円/個 | 130 |
| AMC5T05C | 430円/個 | 136 |
| AMJ | | |
| AMJ1F017 | 2,930円/本 | 142 |
| AMJ1F018 | 2,930円/本 | 158 |
| AMJ1F01D | 2,930円/本 | 158 |
| AMJ1F01E | 2,930円/本 | 158 |
| AMJ1F01Y | 2,930円/本 | 162 |
| AMJ1F027 | 3,310円/本 | 108 |
| AMJ1F029 | 3,310円/本 | 112 |
| AMJ1F02A | 3,310円/本 | 112 |
| AMJ1F02B | 3,310円/本 | 108 |
| AMJ1F03R | 2,930円/本 | 142 |
| AMJ1F03S | 2,930円/本 | 142 |
| AMJ1F03T | 2,930円/本 | 142 |
| AMJ1F045 | 2,930円/本 | 162 |
| AMJ1F04L | 3,310円/本 | 96 |
| AMJ1F04R | 3,310円/本 | 108 |
| AMJ1F04T | 3,310円/本 | 124 |
| AMJ1F04U | 3,310円/本 | 124 |
| AMJ1F04Z | 3,310円/本 | 96 |
| AMJ1F05A | 2,930円/本 | 158 |
| AMJ1F05E | 3,310円/本 | 124 |
| AMJ1F05Y | 3,310円/本 | 96 |
| AMJ1F061 | 3,310円/本 | 120 |
| AMJ1F062 | 3,310円/本 | 120 |
| AMJ1F063 | 3,310円/本 | 120 |
| AMJ1F064 | 3,310円/本 | 120 |
| AMJ1F065 | 3,310円/本 | 120 |
| AMJ1F066 | 3,310円/本 | 120 |
| AMJ1F067 | 3,310円/本 | 120 |
| AMJ1F068 | 3,310円/本 | 96 |
| AMJ1S017 | 3,090円/本 | 146 |
| AMJ1S018 | 3,090円/本 | 154 |
| AMJ1S019 | 3,090円/本 | 156 |
| AMJ1S01E | 3,090円/本 | 154 |
| AMJ1S027 | 3,420円/本 | 126 |
| AMJ1S029 | 3,420円/本 | 130 |
| AMJ1S03K | 3,090円/本 | 144 |
| AMJ1S03L | 3,090円/本 | 144 |
| AMJ1S04A | 3,090円/本 | 146 |
| AMJ1S04C | 3,090円/本 | 150 |
| AMJ1S04D | 3,090円/本 | 144 |
| AMJ1S04L | 3,420円/本 | 126 |
| AMJ1S04R | 3,420円/本 | 130 |
| AMJ1S04T | 3,420円/本 | 126 |
| AMJ1S04V | 3,420円/本 | 132 |
| AMJ1S04X | 3,420円/本 | 128 |
| AMJ1S04Y | 3,420円/本 | 128 |

| 品番 | 標準価格(税抜) | 頁 |
|------------|----------|-----|
| AMJ1S04Z | 3,420円/本 | 126 |
| AMJ1S05B | 3,420円/本 | 130 |
| AMJ1S05C | 3,420円/本 | 136 |
| AMJ1S05L | 3,770円/本 | 88 |
| AMJ1S05M | 3,770円/本 | 88 |
| AMJ1S05N | 3,770円/本 | 86 |
| AMJ1S05P | 3,770円/本 | 88 |
| AMJ1S05R | 3,770円/本 | 90 |
| AMJ1S05S | 3,770円/本 | 90 |
| AMJ1S05T | 3,770円/本 | 90 |
| AMJ1S05U | 3,770円/本 | 90 |
| AMJ1S05V | 4,570円/本 | 80 |
| AMJ1S05W | 4,570円/本 | 80 |
| AMJ1S081 | 3,770円/本 | 86 |
| AMJ1S082 | 3,770円/本 | 86 |
| AMJ1S084 | 3,770円/本 | 86 |
| AMJ1S086 | 4,570円/本 | 82 |
| AMJ1S0AU | 4,570円/本 | 80 |
| AMJ1S0AZ | 4,570円/本 | 82 |
| AMJ1S0B4 | 4,570円/本 | 82 |
| AMJ3F01S | 3,310円/本 | 100 |
| AMJ3F026 | 3,310円/本 | 100 |
| AMJ3F027 | 3,310円/本 | 100 |
| AMJ3F029 | 3,310円/本 | 100 |
| AMJ3F02A | 3,310円/本 | 100 |
| AMJ3F02B | 3,310円/本 | 100 |
| AMJ3F04R | 3,310円/本 | 100 |
| AMJ3F04S | 3,310円/本 | 100 |
| AMJ3F04T | 3,310円/本 | 100 |
| AMJ3F04U | 3,310円/本 | 100 |
| AMJ3F05E | 3,310円/本 | 100 |
| AMK | | |
| AMK1F017 | 2,530円/本 | 162 |
| AMK1F018 | 2,530円/本 | 158 |
| AMK1F01D | 2,530円/本 | 158 |
| AMK1F01S | 3,140円/本 | 99 |
| AMK1F026 | 3,140円/本 | 99 |
| AMK1F027 | 3,140円/本 | 99 |
| AMK1F029 | 3,140円/本 | 99 |
| AMK1F02A | 3,140円/本 | 99 |
| AMK1F02B | 3,140円/本 | 99 |
| AMK1F02C | 2,530円/本 | 162 |
| AMK1F02F | 2,530円/本 | 162 |
| AMK1F02H | 2,530円/本 | 158 |
| AMK1F02J | 2,530円/本 | 162 |
| AMK1F03F | 2,530円/本 | 158 |
| AMK1F045 | 2,530円/本 | 162 |
| AMK1F048 | 2,530円/本 | 164 |
| AMK1F04L | 3,140円/本 | 95 |
| AMK1F04R | 3,140円/本 | 99 |
| AMK1F04S | 3,140円/本 | 99 |
| AMK1F04T | 3,140円/本 | 99 |
| AMK1F04U | 3,140円/本 | 99 |
| AMK1F04W | 2,530円/本 | 164 |
| AMK1F04Z | 3,140円/本 | 95 |
| AMK1F058 | 2,530円/本 | 164 |
| AMK1F059 | 2,530円/本 | 164 |
| AMK1F05A | 2,530円/本 | 162 |
| AMK1F05E | 3,140円/本 | 99 |
| AMK1F05Y | 3,140円/本 | 95 |
| AMK1F061 | 3,140円/本 | 119 |
| AMK1F062 | 3,140円/本 | 119 |
| AMK1F063 | 3,140円/本 | 119 |
| AMK1F064 | 3,140円/本 | 119 |
| AMK1F065 | 3,140円/本 | 119 |

| 品番 | 標準価格(税抜) | 頁 |
|----------|----------|-----|
| AMK1F066 | 3,140円/本 | 119 |
| AMK1F067 | 3,140円/本 | 119 |
| AMK1F068 | 3,140円/本 | 95 |
| AMK1T017 | 3,250円/本 | 146 |
| AMK1T018 | 3,250円/本 | 154 |
| AMK1T019 | 3,250円/本 | 156 |
| AMK1T01E | 3,250円/本 | 154 |
| AMK1T027 | 3,610円/本 | 126 |
| AMK1T029 | 3,610円/本 | 130 |
| AMK1T03K | 3,250円/本 | 144 |
| AMK1T03L | 3,250円/本 | 144 |
| AMK1T04A | 3,250円/本 | 146 |
| AMK1T04C | 3,250円/本 | 150 |
| AMK1T04D | 3,250円/本 | 144 |
| AMK1T04L | 3,610円/本 | 126 |
| AMK1T04R | 3,610円/本 | 130 |
| AMK1T04T | 3,610円/本 | 126 |
| AMK1T04V | 3,610円/本 | 132 |
| AMK1T04X | 3,610円/本 | 128 |
| AMK1T04Y | 3,610円/本 | 128 |
| AMK1T04Z | 3,610円/本 | 126 |
| AMK1T05B | 3,610円/本 | 130 |
| AMK1T05C | 3,610円/本 | 136 |
| AMK1T05L | 3,970円/本 | 88 |
| AMK1T05M | 3,970円/本 | 88 |
| AMK1T05N | 3,970円/本 | 86 |
| AMK1T05P | 3,970円/本 | 88 |
| AMK1T05R | 3,970円/本 | 90 |
| AMK1T05S | 3,970円/本 | 90 |
| AMK1T05T | 3,970円/本 | 90 |
| AMK1T05U | 3,970円/本 | 90 |
| AMK1T05V | 5,140円/本 | 80 |
| AMK1T05W | 5,140円/本 | 80 |
| AMK1T05X | 5,140円/本 | 82 |
| AMK1T081 | 3,970円/本 | 86 |
| AMK1T082 | 3,970円/本 | 86 |
| AMK1T084 | 3,970円/本 | 86 |
| AMK1T086 | 5,140円/本 | 82 |
| AMK1T0AU | 5,140円/本 | 80 |
| AMK1T0AZ | 5,140円/本 | 82 |
| AMK7F017 | 2,930円/本 | 162 |
| AMK7F01D | 2,930円/本 | 162 |
| AMK7F01S | 3,140円/本 | 99 |
| AMK7F026 | 3,140円/本 | 99 |
| AMK7F027 | 3,140円/本 | 99 |
| AMK7F029 | 3,140円/本 | 99 |
| AMK7F02A | 3,140円/本 | 99 |
| AMK7F02B | 3,140円/本 | 99 |
| AMK7F045 | 2,930円/本 | 162 |
| AMK7F048 | 2,930円/本 | 164 |
| AMK7F04L | 3,140円/本 | 95 |
| AMK7F04R | 3,140円/本 | 99 |
| AMK7F04S | 3,140円/本 | 99 |
| AMK7F04T | 3,140円/本 | 99 |
| AMK7F04U | 3,140円/本 | 99 |
| AMK7F04W | 2,930円/本 | 164 |
| AMK7F04Z | 3,140円/本 | 95 |
| AMK7F058 | 2,930円/本 | 164 |
| AMK7F059 | 2,930円/本 | 164 |
| AMK7F05A | 2,930円/本 | 162 |
| AMK7F05E | 3,140円/本 | 99 |
| AMK7F05Y | 3,140円/本 | 95 |
| AMK7F061 | 3,140円/本 | 119 |
| AMK7F062 | 3,140円/本 | 119 |
| AMK7F063 | 3,140円/本 | 119 |
| AMK7F064 | 3,140円/本 | 119 |

品 番 索 引 ※価格は税抜価格を表示しております。

| 品番 | 標準価格(税抜) | 頁 |
|----------|----------|-----|
| AMK7F065 | 3,140円/本 | 119 |
| AMK7F066 | 3,140円/本 | 119 |
| AMK7F067 | 3,140円/本 | 119 |
| AMK7F068 | 3,140円/本 | 95 |
| AMK7T017 | 3,580円/本 | 146 |
| AMK7T018 | 3,580円/本 | 154 |
| AMK7T019 | 3,580円/本 | 156 |
| AMK7T01E | 3,580円/本 | 154 |
| AMK7T027 | 3,970円/本 | 126 |
| AMK7T029 | 3,970円/本 | 130 |
| AMK7T03K | 3,580円/本 | 144 |
| AMK7T03L | 3,580円/本 | 144 |
| AMK7T04A | 3,580円/本 | 146 |
| AMK7T04C | 3,580円/本 | 150 |
| AMK7T04D | 3,580円/本 | 144 |
| AMK7T04L | 3,970円/本 | 126 |
| AMK7T04R | 3,970円/本 | 130 |
| AMK7T04T | 3,970円/本 | 126 |
| AMK7T04V | 3,970円/本 | 132 |
| AMK7T04X | 3,970円/本 | 128 |
| AMK7T04Y | 3,970円/本 | 128 |
| AMK7T04Z | 3,970円/本 | 126 |
| AMK7T05B | 3,970円/本 | 130 |
| AMK7T05C | 3,970円/本 | 136 |
| AMK7T05L | 4,370円/本 | 88 |
| AMK7T05M | 4,370円/本 | 88 |
| AMK7T05N | 4,370円/本 | 86 |
| AMK7T05P | 4,370円/本 | 88 |
| AMK7T05R | 4,370円/本 | 90 |
| AMK7T05S | 4,370円/本 | 90 |
| AMK7T05T | 4,370円/本 | 90 |
| AMK7T05U | 4,370円/本 | 90 |
| AMK7T05V | 5,320円/本 | 80 |
| AMK7T05W | 5,320円/本 | 80 |
| AMK7T081 | 4,370円/本 | 86 |
| AMK7T082 | 4,370円/本 | 86 |
| AMK7T084 | 4,370円/本 | 86 |
| AMK7T086 | 5,320円/本 | 82 |
| AMK7T0AU | 5,320円/本 | 80 |
| AMK7T0AZ | 5,320円/本 | 82 |
| AMK7T0B4 | 5,320円/本 | 82 |
| AMKDF09G | 4,740円/本 | 86 |
| AMKDF09H | 4,740円/本 | 86 |
| AMKDF09J | 4,740円/本 | 86 |
| AMKEF017 | 2,530円/本 | 142 |
| AMKEF01S | 3,140円/本 | 99 |
| AMKEF026 | 3,140円/本 | 99 |
| AMKEF027 | 3,140円/本 | 99 |
| AMKEF029 | 3,140円/本 | 99 |
| AMKEF02A | 3,140円/本 | 99 |
| AMKEF02B | 3,140円/本 | 99 |
| AMKEF03R | 2,530円/本 | 142 |
| AMKEF03S | 2,530円/本 | 142 |
| AMKEF03T | 2,530円/本 | 142 |
| AMKEF04L | 3,140円/本 | 95 |
| AMKEF04R | 3,140円/本 | 99 |
| AMKEF04S | 3,140円/本 | 99 |
| AMKEF04T | 3,140円/本 | 99 |
| AMKEF04U | 3,140円/本 | 99 |
| AMKEF04Z | 3,140円/本 | 95 |
| AMKEF05E | 3,140円/本 | 99 |
| AMKEF05Y | 3,140円/本 | 95 |
| AMKEF061 | 3,140円/本 | 119 |
| AMKEF062 | 3,140円/本 | 119 |
| AMKEF063 | 3,140円/本 | 119 |
| AMKEF064 | 3,140円/本 | 119 |

| 品番 | 標準価格(税抜) | 頁 |
|----------|----------|-----|
| AMKEF065 | 3,140円/本 | 119 |
| AMKEF066 | 3,140円/本 | 119 |
| AMKEF067 | 3,140円/本 | 119 |
| AMKEF068 | 3,140円/本 | 95 |
| AMKFF017 | 2,930円/本 | 142 |
| AMKFF01S | 3,140円/本 | 99 |
| AMKFF026 | 3,140円/本 | 99 |
| AMKFF027 | 3,140円/本 | 99 |
| AMKFF029 | 3,140円/本 | 99 |
| AMKFF02A | 3,140円/本 | 99 |
| AMKFF02B | 3,140円/本 | 99 |
| AMKFF03R | 2,930円/本 | 142 |
| AMKFF03S | 2,930円/本 | 142 |
| AMKFF03T | 2,930円/本 | 142 |
| AMKFF04L | 3,140円/本 | 95 |
| AMKFF04R | 3,140円/本 | 99 |
| AMKFF04S | 3,140円/本 | 99 |
| AMKFF04T | 3,140円/本 | 99 |
| AMKFF04U | 3,140円/本 | 99 |
| AMKFF04Z | 3,140円/本 | 95 |
| AMKFF05E | 3,140円/本 | 99 |
| AMKFF05Y | 3,140円/本 | 95 |
| AMKFF061 | 3,140円/本 | 119 |
| AMKFF062 | 3,140円/本 | 119 |
| AMKFF063 | 3,140円/本 | 119 |
| AMKFF064 | 3,140円/本 | 119 |
| AMKFF065 | 3,140円/本 | 119 |
| AMKFF066 | 3,140円/本 | 119 |
| AMKFF067 | 3,140円/本 | 119 |
| AMKFF068 | 3,140円/本 | 95 |

AMM

| | | |
|----------|----------|-----|
| AMM3F04K | 2,610円/本 | 179 |
| AMM3F04M | 2,610円/本 | 179 |
| AMM4Q0J5 | 1,660円/個 | 179 |
| AMM4Q0JL | 1,660円/個 | 179 |

AMT

| | | |
|----------|-----------|-----|
| AMT3Q0J5 | 12,110円/枚 | 168 |
| AMT4Q0J5 | 740円/個 | 168 |
| AMT5Q0J5 | 1,630円/個 | 168 |
| AMT6Q0J5 | 1,770円/個 | 168 |
| AMT7Q0J5 | 1,770円/個 | 168 |
| AMT8Q00B | 970円/個 | 168 |

AMU

| | | |
|----------|----------|-----|
| AMU1F00A | 3,420円/本 | 80 |
| AMU4Q00B | 2,770円/本 | 120 |
| AMU6F00A | 3,420円/本 | 100 |

AMW

| | | |
|----------|----------|-----|
| AMW1F017 | 3,250円/本 | 162 |
| AMW1F01D | 3,250円/本 | 162 |
| AMW1F01S | 3,680円/本 | 99 |
| AMW1F026 | 3,680円/本 | 99 |
| AMW1F027 | 3,680円/本 | 99 |
| AMW1F029 | 3,680円/本 | 99 |
| AMW1F02A | 3,680円/本 | 99 |
| AMW1F02B | 3,680円/本 | 99 |
| AMW1F045 | 3,250円/本 | 162 |
| AMW1F04L | 3,680円/本 | 95 |
| AMW1F04R | 3,680円/本 | 99 |
| AMW1F04S | 3,680円/本 | 99 |
| AMW1F04T | 3,680円/本 | 99 |
| AMW1F04U | 3,680円/本 | 99 |
| AMW1F04Z | 3,680円/本 | 95 |

| 品番 | 標準価格(税抜) | 頁 |
|----------|----------|-----|
| AMW1F05A | 3,250円/本 | 162 |
| AMW1F05E | 3,680円/本 | 99 |
| AMW1F05Y | 3,680円/本 | 95 |
| AMW1F061 | 3,680円/本 | 119 |
| AMW1F062 | 3,680円/本 | 119 |
| AMW1F063 | 3,680円/本 | 119 |
| AMW1F064 | 3,680円/本 | 119 |
| AMW1F065 | 3,680円/本 | 119 |
| AMW1F066 | 3,680円/本 | 119 |
| AMW1F067 | 3,680円/本 | 119 |
| AMW1F068 | 3,680円/本 | 95 |
| AMW1S017 | 3,380円/本 | 146 |
| AMW1S018 | 3,380円/本 | 154 |
| AMW1S019 | 3,380円/本 | 156 |
| AMW1S01E | 3,380円/本 | 154 |
| AMW1S027 | 3,730円/本 | 126 |
| AMW1S029 | 3,730円/本 | 130 |
| AMW1S03K | 3,380円/本 | 144 |
| AMW1S03L | 3,380円/本 | 144 |
| AMW1S04A | 3,380円/本 | 146 |
| AMW1S04C | 3,380円/本 | 150 |
| AMW1S04D | 3,380円/本 | 144 |
| AMW1S04L | 3,730円/本 | 126 |
| AMW1S04R | 3,730円/本 | 130 |
| AMW1S04T | 3,730円/本 | 126 |
| AMW1S04V | 3,730円/本 | 132 |
| AMW1S04X | 3,730円/本 | 128 |
| AMW1S04Y | 3,730円/本 | 128 |
| AMW1S04Z | 3,730円/本 | 126 |
| AMW1S05B | 3,730円/本 | 130 |
| AMW1S05C | 3,730円/本 | 136 |
| AMW1S05L | 4,120円/本 | 88 |
| AMW1S05M | 4,120円/本 | 88 |
| AMW1S05N | 4,120円/本 | 86 |
| AMW1S05P | 4,120円/本 | 88 |
| AMW1S05R | 4,120円/本 | 90 |
| AMW1S05S | 4,120円/本 | 90 |
| AMW1S05T | 4,120円/本 | 90 |
| AMW1S05U | 4,120円/本 | 90 |
| AMW1S081 | 4,120円/本 | 86 |
| AMW1S082 | 4,120円/本 | 86 |
| AMW1S084 | 4,120円/本 | 86 |
| AMW3F00A | 2,210円/本 | 86 |
| AMW8F017 | 3,250円/本 | 142 |
| AMW8F01S | 3,680円/本 | 100 |
| AMW8F026 | 3,680円/本 | 100 |
| AMW8F027 | 3,680円/本 | 100 |
| AMW8F029 | 3,680円/本 | 100 |
| AMW8F02A | 3,680円/本 | 100 |
| AMW8F02B | 3,680円/本 | 100 |
| AMW8F03R | 3,250円/本 | 142 |
| AMW8F03S | 3,250円/本 | 142 |
| AMW8F03T | 3,250円/本 | 142 |
| AMW8F04L | 3,680円/本 | 96 |
| AMW8F04R | 3,680円/本 | 100 |
| AMW8F04S | 3,680円/本 | 100 |
| AMW8F04T | 3,680円/本 | 100 |
| AMW8F04U | 3,680円/本 | 100 |
| AMW8F04Z | 3,680円/本 | 96 |
| AMW8F05E | 3,680円/本 | 100 |
| AMW8F05Y | 3,680円/本 | 96 |
| AMW8F061 | 3,680円/本 | 120 |
| AMW8F062 | 3,680円/本 | 120 |
| AMW8F063 | 3,680円/本 | 120 |
| AMW8F064 | 3,680円/本 | 120 |
| AMW8F065 | 3,680円/本 | 120 |

| 品番 | 標準価格(税抜) | 頁 |
|----------|----------|-----|
| AMW8F066 | 3,680円/本 | 120 |
| AMW8F067 | 3,680円/本 | 120 |
| AMW8F068 | 3,680円/本 | 96 |

AMZ

| | | |
|----------|----------|-----|
| AMZ7F017 | 2,610円/本 | 80 |
| AMZ7F018 | 2,610円/本 | 154 |
| AMZ7F019 | 2,610円/本 | 156 |
| AMZ7F01D | 2,610円/本 | 158 |
| AMZ7F01E | 2,610円/本 | 154 |
| AMZ7F01L | 2,610円/本 | 80 |
| AMZ7F01Q | 2,610円/本 | 80 |
| AMZ7F01S | 2,810円/本 | 99 |
| AMZ7F01Y | 2,610円/本 | 162 |
| AMZ7F026 | 2,810円/本 | 99 |
| AMZ7F027 | 2,810円/本 | 90 |
| AMZ7F029 | 2,810円/本 | 90 |
| AMZ7F02A | 2,810円/本 | 99 |
| AMZ7F02B | 2,810円/本 | 99 |
| AMZ7F03K | 2,610円/本 | 144 |
| AMZ7F03L | 2,610円/本 | 144 |
| AMZ7F03R | 2,610円/本 | 142 |
| AMZ7F03S | 2,610円/本 | 142 |
| AMZ7F03T | 2,610円/本 | 142 |
| AMZ7F045 | 2,610円/本 | 162 |
| AMZ7F048 | 2,610円/本 | 164 |
| AMZ7F04A | 2,610円/本 | 146 |
| AMZ7F04C | 2,610円/本 | 150 |
| AMZ7F04D | 2,610円/本 | 144 |
| AMZ7F04L | 2,810円/本 | 95 |
| AMZ7F04R | 2,810円/本 | 88 |
| AMZ7F04S | 2,810円/本 | 99 |
| AMZ7F04T | 2,810円/本 | 86 |
| AMZ7F04U | 2,810円/本 | 86 |
| AMZ7F04V | 2,810円/本 | 132 |
| AMZ7F04W | 2,610円/本 | 164 |
| AMZ7F04X | 2,810円/本 | 86 |
| AMZ7F04Y | 2,810円/本 | 128 |
| AMZ7F04Z | 2,810円/本 | 88 |
| AMZ7F058 | 2,610円/本 | 164 |
| AMZ7F059 | 2,610円/本 | 164 |
| AMZ7F05A | 2,610円/本 | 158 |
| AMZ7F05B | 2,810円/本 | 88 |
| AMZ7F05C | 2,810円/本 | 90 |
| AMZ7F05E | 2,810円/本 | 99 |
| AMZ7F05Y | 2,810円/本 | 95 |
| AMZ7F061 | 2,810円/本 | 119 |
| AMZ7F062 | 2,810円/本 | 119 |
| AMZ7F063 | 2,810円/本 | 119 |
| AMZ7F064 | 2,810円/本 | 119 |
| AMZ7F065 | 2,810円/本 | 119 |
| AMZ7F066 | 2,810円/本 | 119 |
| AMZ7F067 | 2,810円/本 | 119 |
| AMZ7F068 | 2,810円/本 | 95 |

AST

| | | |
|----------|----------|----|
| AST2F00A | 2,120円/本 | 80 |
| AST2F04L | 2,470円/本 | 95 |
| AST2F04Z | 2,470円/本 | 95 |
| AST2F05E | 2,470円/本 | 95 |
| AST2F068 | 2,470円/本 | 95 |

ATM

| | | |
|----------|----------|-----|
| ATM6F017 | 3,510円/本 | 142 |
| ATM6F018 | 3,510円/本 | 154 |
| ATM6F019 | 3,510円/本 | 156 |

| 品番 | 標準価格(税抜) | 頁 |
|----------|----------|-----|
| ATM6F01E | 3,510円/本 | 154 |
| ATM6F01S | 3,740円/本 | 99 |
| ATM6F026 | 3,740円/本 | 99 |
| ATM6F027 | 3,740円/本 | 90 |
| ATM6F029 | 3,740円/本 | 90 |
| ATM6F02A | 3,740円/本 | 99 |
| ATM6F02B | 3,740円/本 | 99 |
| ATM6F03K | 3,510円/本 | 144 |
| ATM6F03L | 3,510円/本 | 144 |
| ATM6F03R | 3,510円/本 | 142 |
| ATM6F03S | 3,510円/本 | 142 |
| ATM6F03T | 3,510円/本 | 142 |
| ATM6F045 | 3,510円/本 | 164 |
| ATM6F048 | 3,510円/本 | 164 |
| ATM6F04A | 3,510円/本 | 146 |
| ATM6F04C | 3,510円/本 | 150 |
| ATM6F04D | 3,510円/本 | 144 |
| ATM6F04L | 3,740円/本 | 95 |
| ATM6F04R | 3,740円/本 | 88 |
| ATM6F04S | 3,740円/本 | 99 |
| ATM6F04T | 3,740円/本 | 86 |
| ATM6F04U | 3,740円/本 | 86 |
| ATM6F04V | 3,740円/本 | 132 |
| ATM6F04W | 3,510円/本 | 164 |
| ATM6F04X | 3,740円/本 | 86 |
| ATM6F04Y | 3,740円/本 | 128 |
| ATM6F04Z | 3,740円/本 | 88 |
| ATM6F058 | 3,510円/本 | 164 |
| ATM6F059 | 3,510円/本 | 164 |
| ATM6F05A | 3,510円/本 | 164 |
| ATM6F05B | 3,740円/本 | 88 |
| ATM6F05C | 3,740円/本 | 90 |
| ATM6F05E | 3,740円/本 | 99 |
| ATM6F05Y | 3,740円/本 | 95 |
| ATM6F061 | 3,740円/本 | 119 |
| ATM6F062 | 3,740円/本 | 119 |
| ATM6F063 | 3,740円/本 | 119 |
| ATM6F064 | 3,740円/本 | 119 |
| ATM6F065 | 3,740円/本 | 119 |
| ATM6F066 | 3,740円/本 | 119 |
| ATM6F067 | 3,740円/本 | 119 |
| ATM6F068 | 3,740円/本 | 95 |

AYR

| | | |
|----------|----------|-----|
| AYR2F017 | 2,370円/本 | 162 |
| AYR2F01D | 2,370円/本 | 162 |
| AYR2F045 | 2,370円/本 | 162 |
| AYR2F048 | 2,370円/本 | 164 |
| AYR2F04W | 2,370円/本 | 164 |
| AYR2F058 | 2,370円/本 | 164 |
| AYR2F059 | 2,370円/本 | 164 |
| AYR2F05A | 2,370円/本 | 162 |

BAM

| | | |
|----------|----------|-----|
| BAM3F051 | 3,850円/本 | 214 |
| BAM3F052 | 3,850円/本 | 214 |
| BAM3F053 | 3,850円/本 | 214 |
| BAM3F054 | 4,450円/本 | 210 |
| BAM3F055 | 4,450円/本 | 210 |
| BAM3F056 | 4,450円/本 | 210 |
| BAM3F057 | 3,850円/本 | 214 |
| BAM5F051 | 3,850円/本 | 214 |
| BAM5F052 | 3,850円/本 | 214 |
| BAM5F053 | 3,850円/本 | 214 |
| BAM5F054 | 4,450円/本 | 210 |
| BAM5F055 | 4,450円/本 | 210 |

| 品番 | 標準価格(税抜) | 頁 |
|----------|----------|-----|
| BAM5F056 | 4,450円/本 | 210 |
| BAM5F057 | 3,850円/本 | 214 |
| BAM7F051 | 3,610円/本 | 214 |
| BAM7F052 | 3,610円/本 | 214 |
| BAM7F053 | 3,610円/本 | 214 |
| BAM7F054 | 4,360円/本 | 210 |
| BAM7F055 | 4,360円/本 | 210 |
| BAM7F056 | 4,360円/本 | 210 |
| BAM7F057 | 3,610円/本 | 214 |

BCM

| | | |
|----------|----------|-----|
| BCMBQ10B | 1,480円/本 | 210 |
| BCMCQ10B | 690円/本 | 210 |

BDK

| | | |
|----------|----------|-----|
| BDK1F051 | 1,820円/本 | 216 |
| BDK1F052 | 1,820円/本 | 216 |
| BDK1F053 | 1,820円/本 | 216 |
| BDK1F054 | 2,060円/本 | 212 |
| BDK1F055 | 2,060円/本 | 212 |
| BDK1F056 | 2,060円/本 | 212 |
| BDK3F051 | 1,820円/本 | 216 |
| BDK3F052 | 1,820円/本 | 216 |
| BDK3F053 | 1,820円/本 | 216 |
| BDK3F054 | 2,060円/本 | 212 |
| BDK3F055 | 2,060円/本 | 212 |
| BDK3F056 | 2,060円/本 | 212 |
| BDK5F051 | 2,020円/本 | 216 |
| BDK5F052 | 2,020円/本 | 216 |
| BDK5F053 | 2,020円/本 | 216 |
| BDK5F054 | 2,330円/本 | 212 |
| BDK5F055 | 2,330円/本 | 212 |
| BDK5F056 | 2,330円/本 | 212 |
| BDK7F051 | 2,020円/本 | 216 |
| BDK7F052 | 2,020円/本 | 216 |
| BDK7F053 | 2,020円/本 | 216 |
| BDK7F054 | 2,330円/本 | 212 |
| BDK7F055 | 2,330円/本 | 212 |
| BDK7F056 | 2,330円/本 | 212 |
| BDKBF051 | 1,820円/本 | 214 |
| BDKBF052 | 1,820円/本 | 214 |
| BDKBF053 | 1,820円/本 | 214 |
| BDKBF054 | 2,060円/本 | 210 |
| BDKBF055 | 2,060円/本 | 210 |
| BDKBF056 | 2,060円/本 | 210 |
| BDKBF057 | 1,820円/本 | 214 |
| BDKCF051 | 1,820円/本 | 214 |
| BDKCF052 | 1,820円/本 | 214 |
| BDKCF053 | 1,820円/本 | 214 |
| BDKCF054 | 2,060円/本 | 210 |
| BDKCF055 | 2,060円/本 | 210 |
| BDKCF056 | 2,060円/本 | 210 |
| BDKCF057 | 1,820円/本 | 214 |
| BDKDF051 | 2,020円/本 | 214 |
| BDKDF052 | 2,020円/本 | 214 |
| BDKDF053 | 2,020円/本 | 214 |
| BDKDF054 | 2,330円/本 | 210 |
| BDKDF055 | 2,330円/本 | 210 |
| BDKDF056 | 2,330円/本 | 210 |
| BDKDF057 | 2,020円/本 | 214 |
| BDKEF051 | 2,020円/本 | 214 |
| BDKEF052 | 2,020円/本 | 214 |
| BDKEF053 | 2,020円/本 | 214 |
| BDKEF054 | 2,330円/本 | 210 |
| BDKEF055 | 2,330円/本 | 210 |
| BDKEF056 | 2,330円/本 | 210 |

| 品番 | 標準価格(税抜) | 頁 |
|------------|----------|-----|
| BDKEF057 | 2,020円/本 | 214 |
| BKC | | |
| BKC1F051 | 1,410円/個 | 216 |
| BKC1F052 | 1,410円/個 | 216 |
| BKC1F053 | 1,410円/個 | 216 |
| BKC1F054 | 1,580円/個 | 212 |
| BKC1F055 | 1,580円/個 | 212 |
| BKC1F056 | 1,580円/個 | 212 |
| BKC3F051 | 1,410円/個 | 216 |
| BKC3F052 | 1,410円/個 | 216 |
| BKC3F053 | 1,410円/個 | 216 |
| BKC3F054 | 1,580円/個 | 212 |
| BKC3F055 | 1,580円/個 | 212 |
| BKC3F056 | 1,580円/個 | 212 |
| BKCBF051 | 1,560円/個 | 214 |
| BKCBF052 | 1,560円/個 | 214 |
| BKCBF053 | 1,560円/個 | 214 |
| BKCBF054 | 1,700円/個 | 210 |
| BKCBF055 | 1,700円/個 | 210 |
| BKCBF056 | 1,700円/個 | 210 |
| BKCBF057 | 1,560円/個 | 214 |
| BKCCF051 | 1,560円/個 | 214 |
| BKCCF052 | 1,560円/個 | 214 |
| BKCCF053 | 1,560円/個 | 214 |
| BKCCF054 | 1,700円/個 | 210 |
| BKCCF055 | 1,700円/個 | 210 |
| BKCCF056 | 1,700円/個 | 210 |
| BKCCF057 | 1,560円/個 | 214 |
| BKCF051 | 1,410円/個 | 214 |
| BKCF052 | 1,410円/個 | 214 |
| BKCF053 | 1,410円/個 | 214 |
| BKCF054 | 1,580円/個 | 210 |
| BKCF055 | 1,580円/個 | 210 |
| BKCF056 | 1,580円/個 | 210 |
| BKCF057 | 1,410円/個 | 214 |
| BKCGF051 | 1,410円/個 | 214 |
| BKCGF052 | 1,410円/個 | 214 |
| BKCGF053 | 1,410円/個 | 214 |
| BKCGF054 | 1,580円/個 | 210 |
| BKCGF055 | 1,580円/個 | 210 |
| BKCGF056 | 1,580円/個 | 210 |
| BKCGF057 | 1,410円/個 | 214 |
| BKCHF051 | 1,560円/個 | 214 |
| BKCHF052 | 1,560円/個 | 214 |
| BKCHF053 | 1,560円/個 | 214 |
| BKCHF054 | 1,700円/個 | 210 |
| BKCHF055 | 1,700円/個 | 210 |
| BKCHF056 | 1,700円/個 | 210 |
| BKCHF057 | 1,560円/個 | 214 |
| BKCJF051 | 1,560円/個 | 214 |
| BKCJF052 | 1,560円/個 | 214 |
| BKCJF053 | 1,560円/個 | 214 |
| BKCJF054 | 1,700円/個 | 210 |
| BKCJF055 | 1,700円/個 | 210 |
| BKCJF056 | 1,700円/個 | 210 |
| BKCJF057 | 1,560円/個 | 214 |

BKD

| | | |
|----------|----------|-----|
| BKD2F051 | 4,240円/本 | 216 |
| BKD2F052 | 4,240円/本 | 216 |
| BKD2F053 | 4,240円/本 | 216 |
| BKD2F054 | 4,760円/本 | 212 |
| BKD2F055 | 4,760円/本 | 212 |
| BKD2F056 | 4,760円/本 | 212 |
| BKD6F051 | 4,680円/本 | 214 |

| 品番 | 標準価格(税抜) | 頁 |
|----------|----------|-----|
| BKD6F052 | 4,680円/本 | 214 |
| BKD6F053 | 4,680円/本 | 214 |
| BKD6F054 | 4,940円/本 | 210 |
| BKD6F055 | 4,940円/本 | 210 |
| BKD6F056 | 4,940円/本 | 210 |
| BKD6F057 | 4,680円/本 | 214 |

BKE

| | | |
|----------|----------|-----|
| BKE1F051 | 3,550円/個 | 214 |
| BKE1F052 | 3,550円/個 | 214 |
| BKE1F053 | 3,550円/個 | 214 |
| BKE1F054 | 4,070円/個 | 210 |
| BKE1F055 | 4,070円/個 | 210 |
| BKE1F056 | 4,070円/個 | 210 |
| BKE1F057 | 3,550円/個 | 214 |

BKK

| | | |
|----------|----------|-----|
| BKK1F051 | 3,120円/本 | 214 |
| BKK1F052 | 3,120円/本 | 214 |
| BKK1F053 | 3,120円/本 | 214 |
| BKK1F054 | 4,070円/本 | 210 |
| BKK1F055 | 4,070円/本 | 210 |
| BKK1F056 | 4,070円/本 | 210 |
| BKK1F057 | 3,120円/本 | 214 |
| BKK2F051 | 3,150円/本 | 214 |
| BKK2F052 | 3,150円/本 | 214 |
| BKK2F053 | 3,150円/本 | 214 |
| BKK2F054 | 4,260円/本 | 210 |
| BKK2F055 | 4,260円/本 | 210 |
| BKK2F056 | 4,260円/本 | 210 |
| BKK2F057 | 3,150円/本 | 214 |
| BKK3F051 | 5,670円/本 | 214 |
| BKK3F052 | 5,670円/本 | 214 |
| BKK3F053 | 5,670円/本 | 214 |
| BKK3F054 | 6,530円/本 | 210 |
| BKK3F055 | 6,530円/本 | 210 |
| BKK3F056 | 6,530円/本 | 210 |
| BKK3F057 | 5,670円/本 | 214 |
| BKK4F051 | 5,720円/本 | 214 |
| BKK4F052 | 5,720円/本 | 214 |
| BKK4F053 | 5,720円/本 | 214 |
| BKK4F054 | 6,590円/本 | 210 |
| BKK4F055 | 6,590円/本 | 210 |
| BKK4F056 | 6,590円/本 | 210 |
| BKK4F057 | 5,720円/本 | 214 |

BKM

| | | |
|----------|-----------|-----|
| BKM1F051 | 28,120円/本 | 214 |
| BKM1F052 | 28,120円/本 | 214 |
| BKM1F053 | 28,120円/本 | 214 |
| BKM1F054 | 35,320円/本 | 210 |
| BKM1F055 | 35,320円/本 | 210 |
| BKM1F056 | 35,320円/本 | 210 |
| BKM1F057 | 28,120円/本 | 214 |
| BKM2F051 | 14,970円/本 | 214 |
| BKM2F052 | 14,970円/本 | 214 |
| BKM2F053 | 14,970円/本 | 214 |
| BKM2F054 | 18,740円/本 | 210 |
| BKM2F055 | 18,740円/本 | 210 |
| BKM2F056 | 18,740円/本 | 210 |
| BKM2F057 | 14,970円/本 | 214 |
| BKM3F051 | 1,330円/個 | 210 |
| BKM4F051 | 3,200円/個 | 214 |
| BKM4F052 | 3,200円/個 | 214 |
| BKM4F053 | 3,200円/個 | 214 |
| BKM4F054 | 4,020円/個 | 210 |

品 番 索 引 ※価格は税抜価格を表示しております。

| 品番 | 標準価格(税抜) | 頁 |
|------------|----------|-----|
| BKM4F055 | 4,020円/個 | 210 |
| BKM4F056 | 4,020円/個 | 210 |
| BKM4F057 | 3,200円/個 | 214 |
| BKZ | | |
| BKZ4F051 | 6,660円/本 | 216 |
| BKZ4F052 | 6,660円/本 | 216 |
| BKZ4F053 | 6,660円/本 | 216 |
| BKZ4F054 | 7,730円/本 | 212 |
| BKZ4F055 | 7,730円/本 | 212 |
| BKZ4F056 | 7,730円/本 | 212 |
| BKZ6F051 | 6,660円/本 | 214 |
| BKZ6F052 | 6,660円/本 | 214 |
| BKZ6F053 | 6,660円/本 | 214 |
| BKZ6F054 | 7,730円/本 | 210 |
| BKZ6F055 | 7,730円/本 | 210 |
| BKZ6F056 | 7,730円/本 | 210 |
| BKZ6F057 | 6,660円/本 | 214 |
| BKZ7F051 | 6,660円/本 | 216 |
| BKZ7F052 | 6,660円/本 | 216 |
| BKZ7F053 | 6,660円/本 | 216 |
| BKZ7F054 | 7,730円/本 | 212 |
| BKZ7F055 | 7,730円/本 | 212 |
| BKZ7F056 | 7,730円/本 | 212 |
| BKZ8F051 | 6,660円/本 | 214 |
| BKZ8F052 | 6,660円/本 | 214 |
| BKZ8F053 | 6,660円/本 | 214 |
| BKZ8F054 | 7,730円/本 | 210 |
| BKZ8F055 | 7,730円/本 | 210 |
| BKZ8F056 | 7,730円/本 | 210 |
| BKZ8F057 | 6,660円/本 | 214 |
| BMD | | |
| BMD3F051 | 4,500円/本 | 214 |
| BMD3F052 | 4,500円/本 | 214 |
| BMD3F053 | 4,500円/本 | 214 |
| BMD3F054 | 5,390円/本 | 210 |
| BMD3F055 | 5,390円/本 | 210 |
| BMD3F056 | 5,390円/本 | 210 |
| BMD3F057 | 4,500円/本 | 214 |
| BMK | | |
| BMK8F051 | 2,610円/本 | 216 |
| BMK8F052 | 2,610円/本 | 216 |
| BMK8F053 | 2,610円/本 | 216 |
| BMK8F054 | 2,890円/本 | 212 |
| BMK8F055 | 2,890円/本 | 212 |
| BMK8F056 | 2,890円/本 | 212 |
| BMKDF051 | 2,710円/本 | 214 |
| BMKDF052 | 2,710円/本 | 214 |
| BMKDF053 | 2,710円/本 | 214 |
| BMKDF054 | 3,020円/本 | 210 |
| BMKDF055 | 3,020円/本 | 210 |
| BMKDF056 | 3,020円/本 | 210 |
| BMKDF057 | 2,710円/本 | 214 |
| BNK | | |
| BNK1F051 | 3,200円/本 | 214 |
| BNK1F052 | 3,200円/本 | 214 |
| BNK1F053 | 3,200円/本 | 214 |
| BNK1F054 | 4,160円/本 | 210 |
| BNK1F055 | 4,160円/本 | 210 |
| BNK1F056 | 4,160円/本 | 210 |
| BNK1F057 | 3,200円/本 | 214 |
| BNK2F051 | 3,230円/本 | 214 |
| BNK2F052 | 3,230円/本 | 214 |

| 品番 | 標準価格(税抜) | 頁 |
|------------|-----------|-----|
| BNK2F053 | 3,230円/本 | 214 |
| BNK2F054 | 4,340円/本 | 210 |
| BNK2F055 | 4,340円/本 | 210 |
| BNK2F056 | 4,340円/本 | 210 |
| BNK2F057 | 3,230円/本 | 214 |
| BSD | | |
| BSD1F051 | 2,690円/本 | 210 |
| BSD1F052 | 2,690円/本 | 214 |
| BSD1F053 | 2,690円/本 | 214 |
| BSD1F057 | 2,690円/本 | 214 |
| BSM | | |
| BSM1F051 | 1,850円/本 | 216 |
| BSM1F052 | 1,850円/本 | 216 |
| BSM1F053 | 1,850円/本 | 216 |
| BSM1F054 | 2,300円/本 | 212 |
| BSM1F055 | 2,300円/本 | 212 |
| BSM1F056 | 2,300円/本 | 212 |
| BSM3F051 | 1,850円/本 | 216 |
| BSM3F052 | 1,850円/本 | 216 |
| BSM3F053 | 1,850円/本 | 216 |
| BSM3F054 | 2,300円/本 | 212 |
| BSM3F055 | 2,300円/本 | 212 |
| BSM3F056 | 2,300円/本 | 212 |
| BSM5F00A | 5,620円/本 | 210 |
| BSM8F051 | 1,850円/本 | 214 |
| BSM8F052 | 1,850円/本 | 214 |
| BSM8F053 | 1,850円/本 | 214 |
| BSM8F054 | 2,300円/本 | 210 |
| BSM8F055 | 2,300円/本 | 210 |
| BSM8F056 | 2,300円/本 | 210 |
| BSM8F057 | 1,850円/本 | 214 |
| BSMAF051 | 1,850円/本 | 214 |
| BSMAF052 | 1,850円/本 | 214 |
| BSMAF053 | 1,850円/本 | 214 |
| BSMAF054 | 2,300円/本 | 210 |
| BSMAF055 | 2,300円/本 | 210 |
| BSMAF056 | 2,300円/本 | 210 |
| BSMAF057 | 1,850円/本 | 214 |
| BTD | | |
| BTD1F051 | 8,460円/本 | 214 |
| BTD1F052 | 8,460円/本 | 214 |
| BTD1F053 | 8,460円/本 | 214 |
| BTD1F054 | 10,460円/本 | 210 |
| BTD1F055 | 10,460円/本 | 210 |
| BTD1F056 | 10,460円/本 | 210 |
| BTD1F057 | 8,460円/本 | 214 |
| BTD2F00A | 170円/個 | 210 |
| BTE | | |
| BTE3F054 | 3,040円/個 | 212 |
| BTE3F055 | 3,040円/個 | 212 |
| BTE3F056 | 3,040円/個 | 212 |
| BTE7F054 | 3,240円/個 | 210 |
| BTE7F055 | 3,240円/個 | 210 |
| BTE7F056 | 3,240円/個 | 210 |
| BTEBF051 | 3,910円/個 | 214 |
| BTEBF052 | 3,910円/個 | 214 |
| BTEBF053 | 3,910円/個 | 214 |
| BTEBF057 | 3,910円/個 | 214 |
| BYD | | |
| BYD4Q0JK | 2,060円/個 | 210 |

| 品番 | 標準価格(税抜) | 頁 |
|------------|----------|-----|
| BYE | | |
| BYE3Q0JK | 1,320円/個 | 210 |
| BYE3Q0JN | 1,320円/個 | 214 |
| BYE4Q0JC | 1,320円/個 | 210 |
| BYE4Q0JJ | 1,320円/個 | 210 |
| BYS | | |
| BYS2F00A | 1,750円/個 | 210 |
| BZS | | |
| BZS3F051 | 2,990円/本 | 214 |
| BZS3F052 | 2,990円/本 | 214 |
| BZS3F053 | 2,990円/本 | 214 |
| BZS3F054 | 3,730円/本 | 210 |
| BZS3F055 | 3,730円/本 | 210 |
| BZS3F056 | 3,730円/本 | 210 |
| BZS3F057 | 2,990円/本 | 214 |
| BZS4F051 | 3,710円/本 | 214 |
| BZS4F052 | 3,710円/本 | 214 |
| BZS4F053 | 3,710円/本 | 214 |
| BZS4F054 | 4,450円/本 | 210 |
| BZS4F055 | 4,450円/本 | 210 |
| BZS4F056 | 4,450円/本 | 210 |
| BZS4F057 | 3,710円/本 | 214 |
| BZS7F051 | 6,660円/本 | 214 |
| BZS7F052 | 6,660円/本 | 214 |
| BZS7F053 | 6,660円/本 | 214 |
| BZS7F054 | 7,730円/本 | 210 |
| BZS7F055 | 7,730円/本 | 210 |
| BZS7F056 | 7,730円/本 | 210 |
| BZS7F057 | 6,660円/本 | 214 |
| BZS8F051 | 8,290円/本 | 214 |
| BZS8F052 | 8,290円/本 | 214 |
| BZS8F053 | 8,290円/本 | 214 |
| BZS8F054 | 9,220円/本 | 210 |
| BZS8F055 | 9,220円/本 | 210 |
| BZS8F056 | 9,220円/本 | 210 |
| BZS8F057 | 8,290円/本 | 214 |
| DPA | | |
| DPA4Q0AY | 2,160円/本 | 88 |
| DPA4Q0AZ | 2,160円/本 | 90 |
| DPA4Q0P7 | 1,770円/本 | 142 |
| DPA4Q0P8 | 1,770円/本 | 80 |
| DPA4Q0P9 | 1,770円/本 | 80 |
| DPA4Q0PA | 1,770円/本 | 80 |
| DPA4Q0PE | 1,770円/本 | 158 |
| DPA4Q0PF | 1,770円/本 | 154 |
| DPA4Q0PR | 2,160円/本 | 100 |
| DPA4Q0PV | 1,770円/本 | 162 |
| DPA4Q0PX | 2,160円/本 | 100 |
| DPA4Q0PY | 2,160円/本 | 90 |
| DPA4Q0Q1 | 2,160円/本 | 90 |
| DPA4Q0Q2 | 2,160円/本 | 100 |
| DPA4Q0Q3 | 2,160円/本 | 100 |
| DPA4Q0QB | 1,770円/本 | 210 |
| DPA4Q0QC | 1,770円/本 | 210 |
| DPA4Q0QD | 1,770円/本 | 210 |
| DPA4Q0R5 | 1,770円/本 | 144 |
| DPA4Q0R6 | 1,770円/本 | 144 |
| DPA4Q0R7 | 1,770円/本 | 80 |
| DPA4Q0R8 | 1,770円/本 | 82 |
| DPA4Q0RA | 1,770円/本 | 80 |
| DPA4Q0RE | 1,770円/本 | 142 |
| DPA4Q0RF | 1,770円/本 | 142 |
| DPA4Q0RG | 1,770円/本 | 142 |

| 品番 | 標準価格(税抜) | 頁 |
|------------|----------|-----|
| DPA4Q0RK | 1,770円/本 | 164 |
| DPA4Q0RL | 1,770円/本 | 146 |
| DPA4Q0RN | 1,770円/本 | 150 |
| DPA4Q0RP | 1,770円/本 | 144 |
| DPA4Q0RQ | 1,770円/本 | 162 |
| DPA4Q0RR | 1,770円/本 | 164 |
| DPA4Q0RS | 1,770円/本 | 82 |
| DPA4Q0RV | 1,770円/本 | 82 |
| DPA4Q0RY | 1,770円/本 | 164 |
| DPA4Q0RZ | 1,770円/本 | 82 |
| DPA4Q0S4 | 2,160円/本 | 88 |
| DPA4Q0S5 | 2,160円/本 | 100 |
| DPA4Q0S6 | 2,160円/本 | 86 |
| DPA4Q0S7 | 2,160円/本 | 86 |
| DPA4Q0S8 | 2,160円/本 | 132 |
| DPA4Q0S9 | 1,770円/本 | 164 |
| DPA4Q0SA | 2,160円/本 | 96 |
| DPA4Q0SB | 2,160円/本 | 86 |
| DPA4Q0SC | 2,160円/本 | 128 |
| DPA4Q0SE | 1,770円/本 | 214 |
| DPA4Q0SF | 1,770円/本 | 214 |
| DPA4Q0SG | 1,770円/本 | 214 |
| DPA4Q0SH | 1,770円/本 | 214 |
| DPA4Q0SJ | 1,770円/本 | 164 |
| DPA4Q0SK | 2,160円/本 | 100 |
| DPA4Q0SV | 2,160円/本 | 88 |
| DPA4Q0SW | 2,160円/本 | 88 |
| DPA4Q0SX | 2,160円/本 | 86 |
| DPA4Q0T4 | 2,160円/本 | 96 |
| DPA4Q0T5 | 2,160円/本 | 120 |
| DPA4Q0T6 | 2,160円/本 | 88 |
| DPA4Q0T7 | 2,160円/本 | 96 |
| DPA4Q0U1 | 2,160円/本 | 86 |
| DPA4Q0U3 | 2,160円/本 | 86 |
| DPA4Q0U4 | 2,160円/本 | 86 |
| DSY | | |
| DSY1Q0K1 | 2,120円/本 | 210 |
| DSY1Q0K3 | 2,120円/本 | 210 |
| DSY1Q0K4 | 2,120円/本 | 158 |
| DSY1Q0K5 | 2,120円/本 | 88 |
| DSY1Q0K7 | 2,120円/本 | 142 |
| DSY1Q0K8 | 2,120円/本 | 142 |
| DSY1Q0K9 | 2,120円/本 | 142 |
| DSY1Q0KA | 2,120円/本 | 100 |
| DSY1Q0KB | 2,120円/本 | 80 |
| DSY1Q0KC | 2,120円/本 | 90 |
| DSY1Q0KD | 2,120円/本 | 90 |
| DSY1Q0KF | 2,120円/本 | 100 |
| DSY1Q0KG | 2,120円/本 | 80 |
| DSY1Q0KJ | 2,120円/本 | 90 |
| DSY1Q0KK | 2,120円/本 | 144 |
| DSY1Q0KL | 2,120円/本 | 82 |
| DSY1Q0KS | 2,120円/本 | 100 |
| DSY1Q0KT | 2,120円/本 | 86 |
| DSY1Q0KU | 2,120円/本 | 86 |
| DSY1Q0KV | 2,120円/本 | 132 |
| DSY1Q0LJ | 2,120円/本 | 100 |
| DSY1Q0N1 | 2,120円/本 | 96 |
| DSY1Q0N2 | 2,120円/本 | 82 |
| DSY1Q0N3 | 2,120円/本 | 164 |
| DSY1Q0N6 | 2,120円/本 | 164 |
| DSY1Q0N7 | 2,120円/本 | 120 |
| DSY1Q0N8 | 2,120円/本 | 86 |
| DSY1Q0N9 | 2,120円/本 | 154 |
| DSY1Q0NB | 2,120円/本 | 156 |

| 品番 | 標準価格(税抜) | 頁 |
|----------|----------|-----|
| DSY1Q0ND | 2,120円/本 | 100 |
| DSY1Q0NM | 2,120円/本 | 128 |
| DSY1Q0NN | 2,120円/本 | 162 |
| DSY1Q0NX | 2,120円/本 | 80 |
| DSY1Q0NZ | 2,120円/本 | 80 |
| DSY1Q0W1 | 2,120円/本 | 80 |
| DSY1Q0W4 | 2,120円/本 | 96 |

ECL

| | | |
|----------|-----------|-----|
| ECL1A045 | 32,560円/巻 | 164 |
| ECL1A048 | 32,560円/巻 | 164 |
| ECL1A058 | 32,560円/巻 | 164 |
| ECL1A059 | 32,560円/巻 | 164 |
| ECL1A05A | 32,560円/巻 | 164 |
| ECL1F017 | 37,440円/巻 | 142 |
| ECL1F018 | 37,440円/巻 | 154 |
| ECL1F019 | 37,440円/巻 | 156 |
| ECL1F01D | 37,440円/巻 | 162 |
| ECL1F01E | 37,440円/巻 | 154 |
| ECL1F01S | 47,260円/巻 | 100 |
| ECL1F026 | 47,260円/巻 | 100 |
| ECL1F027 | 47,260円/巻 | 90 |
| ECL1F029 | 47,260円/巻 | 90 |
| ECL1F02A | 47,260円/巻 | 100 |
| ECL1F02B | 47,260円/巻 | 100 |
| ECL1F03K | 37,440円/巻 | 144 |
| ECL1F03L | 37,440円/巻 | 144 |
| ECL1F03R | 37,440円/巻 | 142 |
| ECL1F03S | 37,440円/巻 | 142 |
| ECL1F03T | 37,440円/巻 | 142 |
| ECL1F045 | 37,440円/巻 | 162 |
| ECL1F048 | 37,440円/巻 | 164 |
| ECL1F04A | 37,440円/巻 | 146 |
| ECL1F04C | 37,440円/巻 | 150 |
| ECL1F04D | 37,440円/巻 | 144 |
| ECL1F04L | 47,260円/巻 | 96 |
| ECL1F04R | 47,260円/巻 | 88 |
| ECL1F04S | 47,260円/巻 | 100 |
| ECL1F04T | 47,260円/巻 | 86 |
| ECL1F04U | 47,260円/巻 | 86 |
| ECL1F04V | 47,260円/巻 | 132 |
| ECL1F04W | 37,440円/巻 | 164 |
| ECL1F04X | 47,260円/巻 | 86 |
| ECL1F04Y | 47,260円/巻 | 128 |
| ECL1F04Z | 47,260円/巻 | 88 |
| ECL1F058 | 37,440円/巻 | 164 |
| ECL1F059 | 37,440円/巻 | 164 |
| ECL1F05A | 37,440円/巻 | 162 |
| ECL1F05B | 47,260円/巻 | 88 |
| ECL1F05C | 47,260円/巻 | 90 |
| ECL1F05E | 47,260円/巻 | 100 |
| ECL1F05Y | 47,260円/巻 | 96 |
| ECL1F061 | 47,260円/巻 | 120 |
| ECL1F062 | 47,260円/巻 | 120 |
| ECL1F063 | 47,260円/巻 | 120 |
| ECL1F064 | 47,260円/巻 | 120 |
| ECL1F065 | 47,260円/巻 | 120 |
| ECL1F066 | 47,260円/巻 | 120 |
| ECL1F067 | 47,260円/巻 | 120 |
| ECL1F068 | 47,260円/巻 | 96 |
| ECL1F551 | 39,960円/巻 | 214 |
| ECL1F552 | 39,960円/巻 | 214 |
| ECL1F553 | 39,960円/巻 | 214 |
| ECL1F554 | 44,780円/巻 | 210 |
| ECL1F555 | 44,780円/巻 | 210 |
| ECL1F556 | 44,780円/巻 | 210 |

| 品番 | 標準価格(税抜) | 頁 |
|----------|-----------|-----|
| ECL1F557 | 39,960円/巻 | 214 |

FA4

| | | |
|--------|----------|-----|
| FA4000 | 4,100円/巻 | 219 |
|--------|----------|-----|

FB1

| | | |
|--------|----------|-----|
| FB1010 | 8,600円/巻 | 173 |
|--------|----------|-----|

FHK

| | | |
|----------|--------|-----|
| FHK1110R | 590円/本 | 179 |
|----------|--------|-----|

FSK

| | | |
|---------|-----------|-----|
| FSK1000 | 33,500円/巻 | 173 |
| FSK2100 | 15,600円/巻 | 172 |
| FSK2150 | 16,300円/巻 | 172 |
| FSK3105 | 17,500円/巻 | 172 |
| FSK3120 | 17,500円/巻 | 172 |
| FSK3240 | 17,500円/巻 | 172 |
| FSK4105 | 19,700円/巻 | 172 |
| FSK4120 | 19,700円/巻 | 172 |
| FSK4240 | 19,700円/巻 | 172 |

FSU

| | | |
|---------|-----------|-----|
| FSU1002 | 10,900円/巻 | 180 |
|---------|-----------|-----|

FTD

| | | |
|----------|----------|-----|
| FTD5751 | 3,200円/本 | 178 |
| FTD5751B | 1,600円/巻 | 178 |
| FTD5751C | 1,090円/巻 | 178 |
| FTD5751D | 1,600円/巻 | 178 |
| FTD5771 | 3,200円/本 | 178 |
| FTD5771B | 1,600円/巻 | 178 |
| FTD5771C | 1,090円/巻 | 178 |
| FTD5771D | 1,600円/巻 | 178 |
| FTD5772 | 3,200円/本 | 178 |
| FTD5772B | 1,600円/巻 | 178 |
| FTD5772C | 1,090円/巻 | 178 |
| FTD5772D | 1,600円/巻 | 178 |
| FTD5788 | 3,200円/本 | 178 |
| FTD5788B | 1,600円/巻 | 178 |
| FTD5788C | 1,090円/巻 | 178 |
| FTD5788D | 1,600円/巻 | 178 |
| FTD5791 | 3,200円/本 | 178 |
| FTD5791B | 1,600円/巻 | 178 |
| FTD5791C | 1,090円/巻 | 178 |
| FTD5791D | 1,600円/巻 | 178 |
| FTD5951 | 2,200円/本 | 178 |
| FTD5951B | 1,020円/巻 | 178 |
| FTD5951D | 1,020円/巻 | 178 |
| FTD5971 | 2,200円/本 | 178 |
| FTD5971B | 1,020円/巻 | 178 |
| FTD5971D | 1,020円/巻 | 178 |
| FTD5972 | 2,200円/本 | 178 |
| FTD5972B | 1,020円/巻 | 178 |
| FTD5972D | 1,020円/巻 | 178 |
| FTD5988 | 2,200円/本 | 178 |
| FTD5988B | 1,020円/巻 | 178 |
| FTD5988D | 1,020円/巻 | 178 |
| FTD5991 | 2,200円/本 | 178 |
| FTD5991B | 1,020円/巻 | 178 |
| FTD5991D | 1,020円/巻 | 178 |

FTM

| | | |
|----------|----------|-----|
| FTM1151S | 1,150円/巻 | 178 |
| FTM1171S | 1,150円/巻 | 178 |
| FTM1188S | 1,150円/巻 | 178 |

| 品番 | 標準価格(税抜) | 頁 |
|----------|----------|-----|
| FTM1191S | 1,150円/巻 | 178 |
| FTM2151 | 2,500円/本 | 178 |
| FTM2151B | 1,600円/巻 | 178 |
| FTM2151C | 1,170円/巻 | 178 |
| FTM2151D | 1,600円/巻 | 178 |
| FTM2171 | 2,500円/本 | 178 |
| FTM2171B | 1,600円/巻 | 178 |
| FTM2171C | 1,170円/巻 | 178 |
| FTM2171D | 1,600円/巻 | 178 |
| FTM2188 | 2,500円/本 | 178 |
| FTM2188B | 1,600円/巻 | 178 |
| FTM2188C | 1,170円/巻 | 178 |
| FTM2188D | 1,600円/巻 | 178 |
| FTM2191 | 2,500円/本 | 178 |
| FTM2191B | 1,600円/巻 | 178 |
| FTM2191C | 1,170円/巻 | 178 |
| FTM2191D | 1,600円/巻 | 178 |

FTN

| | | |
|---------|------------|-----|
| FTN1000 | 2,100円/ロット | 172 |
|---------|------------|-----|

FX1

| | | |
|--------|-----------|-----|
| FX100B | 20,000円/枚 | 179 |
| FX125B | 21,000円/枚 | 179 |

FZ1

| | | |
|--------|----------|-----|
| FZ1000 | 2,600円/巻 | 180 |
|--------|----------|-----|

JF1

| | | |
|--------|----------|-----|
| JF1511 | 1,700円/巻 | 172 |
| JF1514 | 1,700円/巻 | 172 |
| JF1515 | 2,600円/巻 | 172 |
| JF1516 | 1,400円/巻 | 172 |
| JF1517 | 1,800円/巻 | 172 |
| JF1518 | 2,800円/巻 | 172 |
| JF1519 | 2,200円/巻 | 172 |
| JF1520 | 1,400円/巻 | 172 |
| JF1522 | 4,600円/巻 | 172 |
| JF1523 | 6,600円/巻 | 172 |
| JF1526 | 2,020円/巻 | 80 |

JF2

| | | |
|---------|-----------|-----|
| JF2000A | 25,300円/巻 | 171 |
| JF2099A | 27,600円/巻 | 171 |

JFA

| | | |
|--------|----------|-----|
| JFA101 | 2,900円/巻 | 173 |
| JFA201 | 4,200円/巻 | 173 |

JK1

| | | |
|---------|-----------|-----|
| JK1130 | 7,100円/箱 | 180 |
| JK1140 | 22,200円/箱 | 179 |
| JK1150L | 4,700円/箱 | 179 |
| JK1510 | 14,100円/箱 | 181 |
| JK1710 | 7,100円/箱 | 179 |
| JK1720 | 10,000円/箱 | 179 |
| JK1740 | 9,400円/箱 | 181 |
| JK1750 | 9,400円/箱 | 179 |
| JK1760 | 21,900円/箱 | 179 |
| JK1770 | 17,300円/箱 | 179 |
| JK1910 | 10,640円/箱 | 219 |

JK4

| | | |
|-------|----------|-----|
| JK440 | 2,700円/箱 | 179 |
|-------|----------|-----|

| 品番 | 標準価格(税抜) | 頁 |
|--------|----------|-----|
| JK5 | | |
| JK500E | 300円/巻 | 219 |

JKR

| | | |
|--------|----------|-----|
| JKR640 | 4,100円/箱 | 179 |
|--------|----------|-----|

JKV

| | | |
|---------|-----------|-----|
| JKV1000 | 10,400円/箱 | 180 |
|---------|-----------|-----|

JKW

| | | |
|---------|----------|-----|
| JKW840B | 2,700円/箱 | 179 |
| JKW840S | 400円/巻 | 179 |

JOH

| | | |
|----------|----------|-----|
| JOH7251 | 5,000円/本 | 179 |
| JOH7251B | 2,000円/巻 | 179 |
| JOH7251C | 1,170円/巻 | 179 |
| JOH7251D | 2,000円/巻 | 179 |
| JOH7251S | 680円/巻 | 179 |
| JOH7271 | 5,000円/本 | 179 |
| JOH7271B | 2,000円/巻 | 179 |
| JOH7271C | 1,170円/巻 | 179 |
| JOH7271D | 2,000円/巻 | 179 |
| JOH7271S | 680円/巻 | 179 |
| JOH7272 | 5,000円/本 | 179 |
| JOH7272B | 2,000円/巻 | 179 |
| JOH7272C | 1,170円/巻 | 179 |
| JOH7272D | 2,000円/巻 | 179 |
| JOH7272S | 680円/巻 | 179 |
| JOH7288 | 5,000円/本 | 179 |
| JOH7288B | 2,000円/巻 | 179 |
| JOH7288C | 1,170円/巻 | 179 |
| JOH7288D | 2,000円/巻 | 179 |
| JOH7288S | 680円/巻 | 179 |
| JOH7291 | 5,000円/本 | 179 |
| JOH7291B | 2,000円/巻 | 179 |
| JOH7291C | 1,170円/巻 | 179 |
| JOH7291D | 2,000円/巻 | 179 |
| JOH7291S | 680円/巻 | 179 |

JR1

| | | |
|--------|----------|-----|
| JR1900 | 1,380円/本 | 179 |
|--------|----------|-----|

KE5

| | | |
|--------|-----------|----|
| KE5000 | 18,840円/巻 | 80 |
|--------|-----------|----|

KN2

| | | |
|--------|----------|-----|
| KN2045 | 2,500円/本 | 181 |
| KN2060 | 2,500円/本 | 181 |

KN6

| | | |
|------|-----------|-----|
| KN65 | 15,200円/箱 | 179 |
|------|-----------|-----|

KN7

| | | |
|------|-----------|-----|
| KN70 | 25,300円/箱 | 181 |
|------|-----------|-----|

KNR

| | | |
|--------|-----------|-----|
| KNR100 | 32,200円/巻 | 183 |
| KNR200 | 6,300円/巻 | 183 |
| KNR300 | 8,100円/巻 | 183 |
| KNR50 | 820円/本 | 183 |

ニチハ金属保証システムのご案内

金属製 外壁材・屋根材 (新築・リフォーム)
外装【雨水の浸入防止】

ニチハ金属外装工事店と連名による

10年保証を開始!!

(元請会社様向け)

品確法に対応し、強力な業務支援となります。

2000年(平成12年)に「住宅の品質確保の促進等に関する法律(品確法)」が施行され、新築住宅の取得契約に於いて、基本構造部分(構造耐力上主要な部分、雨水の浸入を防止する部分)の瑕疵について10年間の担保責任を負わねばならないことが義務づけられました。「雨水の浸入を防止する部分」に「外壁」・「屋根」が含まれています。こうした住宅の外装については、瑕疵が生じた場合、商品と工事の両方に責任を問われます。

住宅会社・リフォーム元請け会社様などは、品確法に備えて完成保証などに加入されていますが、外装に関しては施工責任を問うケースが多くなっております。そこでニチハはニチハ金属外装工事店と連名で元請会社様などに対し保証するシステムを提供いたします。

住宅会社様を対象とし、「室内側への雨水の浸入が生じないこと」を保証します。

材料に起因する「室内側への雨水の浸入」については、ニチハが責任をもって補償いたします。

工事に起因する「室内側への雨水の浸入」については、ニチハ金属外装工事店が責任をもって補償いたします。

ニチハ金属保証システムの概要

ニチハ金属保証システムは、一般の製品保証とは異なり、工事店の登録制など各諸条件が必要となります。

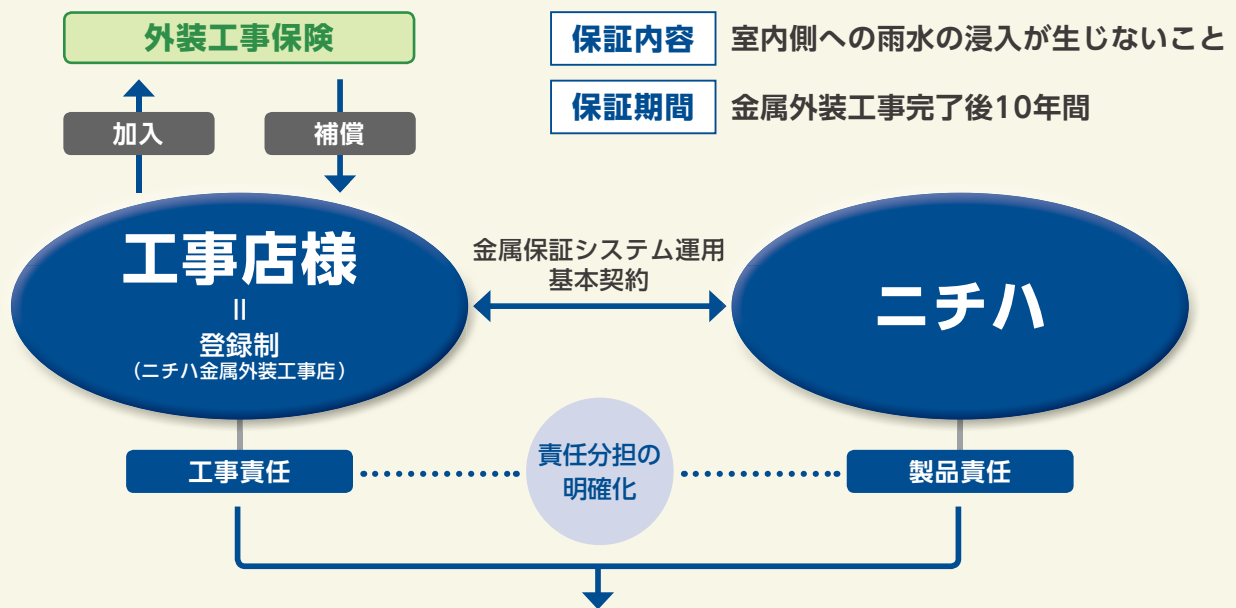

連名で保証 … 物件毎 (雨水の浸入防止10年保証)

ニチハ金属外装工事店(登録制)による施工物件で所定の申請手続きをされた物件に対して
ニチハ金属外装工事店と連名による保証書を発行。

元請会社様(住宅会社・リフォーム元請け会社・工務店)

※ニチハ金属保証システムに関する詳しい内容は、最寄りの弊社営業所までお問い合わせください。

■保証期間

保証期間は、施工完了日から10年間といたします。ただし、ニチハ株式会社出荷後6ヶ月を超えた製品を使って施工された場合、出荷日から6ヶ月を経過した日の翌日を保証期間の始期とします。なお、本保証に基づき補償が行われた場合でも保証期間の変更はありません。

■保証対象地域

沖縄県および離島を除く日本国内に限りです。

■保証条件

- (1) 弊社が定める設計施工資料集(施工当時の最新版)に従い、純正または推奨の部材を使用し、標準施工法で施工されている、日本国内の木造軸組、木造枠組みおよび鉄骨造(横暖ルーフを除く)で弊社より保証書が発行された物件。
- (2) 弊社ホームページに掲載する内容などに準じた適切な施工、および適切なメンテナンスがなされていること。また、建物は建築基準法や関連する法律に準じて建築されていること。
- (3) 不具合が発見されたとき、お施主様より速やかに住宅会社様に、その不具合について通知されていること。
- (4) 住宅会社様が、保証書発行申請書原本と弊社が発行した保証書を保管していること。
- (5) 不具合発見後直ちに、当該不具合が完全に補修されるまでの間、当該箇所以外に影響を及ぼさないように保護措置がとられていること。
- (6) 保証対象品が完全に補修されるまでの間、住宅会社様、施工関係業者様および弊社が当該不具合が発生した物件へ立ち入り、調査を行うことをお施主様に許諾いただけること。

■保証対象者

住宅会社様を対象とします。また保証対象者は、本保証書によって発生する権利義務の一部または全部を第三者に譲渡し、引き受けさせ、あるいは担保の用に供することはできません。

■責任範囲

- (1) ニチハ株式会社の販売する商品自体の瑕疵による不具合については、ニチハ株式会社とその責任で補償する。
- (2) 外装工事の瑕疵による不具合については、工事店がその責任で補償する。

■補償方法

保証内容に抵触する事態が生じた場合は、住宅会社様が保管している保証書および保証書発行申請書をご呈示いただいた上で、不具合が対象製品に起因することを弊社が認めることを条件に、不具合が生じた部分を限度として、不具合の発生していない部分と同程度に修復させるものとし、次のいずれかのうち、弊社が最も適切と判断した方法をもって対応します。

- (1) 不具合部分の対象製品自体の補修。
- (2) 不具合部分を対象とした代替製品の無償提供。
- (3) 不具合部分を対象とした下記に査定する販売価格(※)に相当する金額の返金。
 - ・ 施工後2年以内に発覚した不具合の場合、販売当時の販売価格を上限として弊社が査定する金額。
 - ・ 施工後3年目以降保証期間満了までの間に発覚した不具合の場合、経過年数ごとに減額された製品査定額を上限として弊社が査定する金額。※ルーフィングシート・シーリングなどの付属部材、胴縁下地、仮設足場および施工手間に相当する価格は除きます。
- (4) その他、協議の上最も適切と判断した方法。

■免責事項

- (1) 建物の場所に関するもの 一変質・変形するおそれのある場所に使用されたことに起因する不具合—
一般に通常の環境条件下で正常に使用された場合に保証するものとし、下記のような特殊な環境、過酷な条件下で使用された場合を除きます。
 - ① 海岸線より、センターサイディング i シリーズは1km以内、その他は5km以内、超耐久 横暖ルーフは500m未満の塩害発生の恐れのある地域での不具合。
 - ② 融雪剤・凍結防止剤・塩などによる塩害発生の恐れのある地域での不具合。
 - ③ 通常の経年変化による汚れ・変色などで同種の近隣住宅と不具合程度に差がない場合。
 - ④ 地盤もしくは周辺環境に起因する不具合。
 - ⑤ 特殊環境地域(温泉場、焼却炉付近、特殊ガス・熱・酸・アルカリ・塩酸を発生する施設や工場、塩害地域、湖・河川などの周辺で常時しびきがかかるような地域、煙塵および金属粉・石粉が堆積する地域)における不具合。
- (2) 施工に関するもの 一施工管理に起因する不具合—
 - ① 弊社の商品カタログ、設計施工資料集、取扱説明書、ホームページなどに掲載された事項に反する、または遵守されない設計、保管、搬送、施工による不具合。
 - ② 弊社純正または推奨の付属部材を使用しなかった場合および弊社製品以外の部材による不具合。
 - ③ 加工時、運搬時、施工時および不適当な保管方法により発生した不具合。
 - ④ 釘部の錆、加工時の切り粉および付着物などを、清掃および補修を行わず放置したために発生した不具合。
 - ⑤ 加工部(切断面、端面、現場加工部)またはボルト、ナット、釘、ビス、連結金具、異種金属などとの接触およびその近傍に発生した不具合。
 - ⑥ 防錆、防蟻などの化学薬品で処理された木材などとの組み合わせ使用による不具合。
- (3) 使用部位に関するもの 一水が滞留する部分、高温、多湿となる部分に使用されたことに起因する—
 - ① 台所、浴室、トイレなどの極端に湿気の多い場所で発生した不具合。
 - ② 高温環境下にある熱源の近傍における不具合。
- (4) 施工後の問題に起因するもの
 - ① 居住者(管理人を含む)または第三者による維持管理不行き届き並びに故意・過失による不具合。
 - ② 施工後の外力によって発生した損傷。
 - ③ 外装材施工完了後の増改築や補修あるいは設備機器・看板などの取り付け工事による不具合。
 - ④ たわし・ブラシなどの不適切な器具および薬品を用いた洗浄または不適切な高圧洗浄による不具合。
 - ⑤ 軒下、庇の下部、出窓の下部などの雨のかからない箇所での定期的洗浄不足による不具合。
 - ⑥ 隣接する他の構造物からの汚れまたは鉄道などからの鉄粉によるもらい錆で発生した不具合。
 - ⑦ 動物の排泄物の存在する箇所が発生した不具合。
 - ⑧ 強い水によるよごれ、もらい錆、カビ、藻類による不具合。
 - ⑨ 内部結露による裏面からの不具合。
- (5) 製品に起因しない不具合
 - ① 建築・躯体の構造および仕様に関わる設計および施工不良、または建築基準法および関係法規に違反した仕様による不具合。
 - ② 下地材の品質、下地材の腐食・腐朽または経年変化による下地材の反り、くりによる不具合。
 - ③ シーリング自体、補修塗料、現地塗装を使用した箇所およびそれらに関わる不具合。
 - ④ 天災、地震、火災などの不可抗力による災害により発生した不具合。
 - ⑤ 施工当時実用化された技術では予測が不可能な現象による不具合。
 - ⑥ その他弊社の責に帰さない事由によるもの。
- (6) 不具合を放置したために拡大した被害に関するもの
 - ① 保証期間経過後に申し出たものまたは保証期間内に生じたものでも発見後1年以上申し出がなかった場合。
 - ② 保証書または保証書発行申請書の原本を紛失した場合、あるいは保証書または保証書発行申請書に事実と異なる記載がある場合。

ニチハ金属外装工事は、ニチハホームページをご覧ください。▶ <https://www.nichiha.co.jp/builder/index.html>

HP

各種情報提供サービス

外壁材の施工体制

※ニチハ金属保証システムに関する詳しい内容は、最寄りの弊社営業所までお問い合わせください。
※製品保証に関する内容は、P.335、336の品質保証をご覧ください。

ホームページ・カタログのご案内

最新の商品情報は、ニチハのホームページからご覧いただけます。

ニチハのホームページでは、最新の商品情報や施工例の紹介はもちろんプレゼン、確認申請などに必要な認定図書、マンセル値などの各種情報提供を行っています。カタログとあわせて、ニチハのホームページをぜひご利用ください。

ニチハホームページはこちら ▶ <https://www.nichiha.co.jp>

スマホ、タブレットからも
ご覧いただけます。



金属製外壁材・屋根材 施工イメージサイト

金属製外壁材・屋根材の施工例や特長をご紹介します。



スマホ、
タブレットからも
ご覧いただけます。



動画を見る

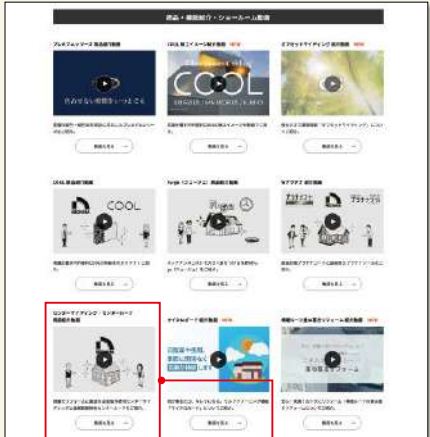

金属製外壁材・
屋根材の特長を
動画でご紹介し
ています。

スマホ、
タブレットからも
ご覧いただけます。

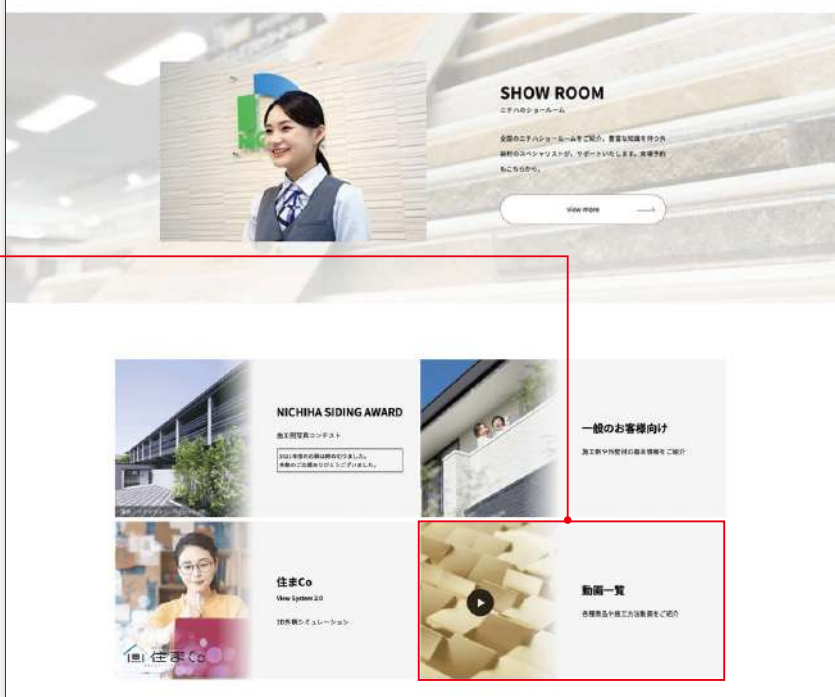

各種情報

データダウンロード、商品情報、外壁材検索、マンセル値検索などの各種情報をご提供しています。

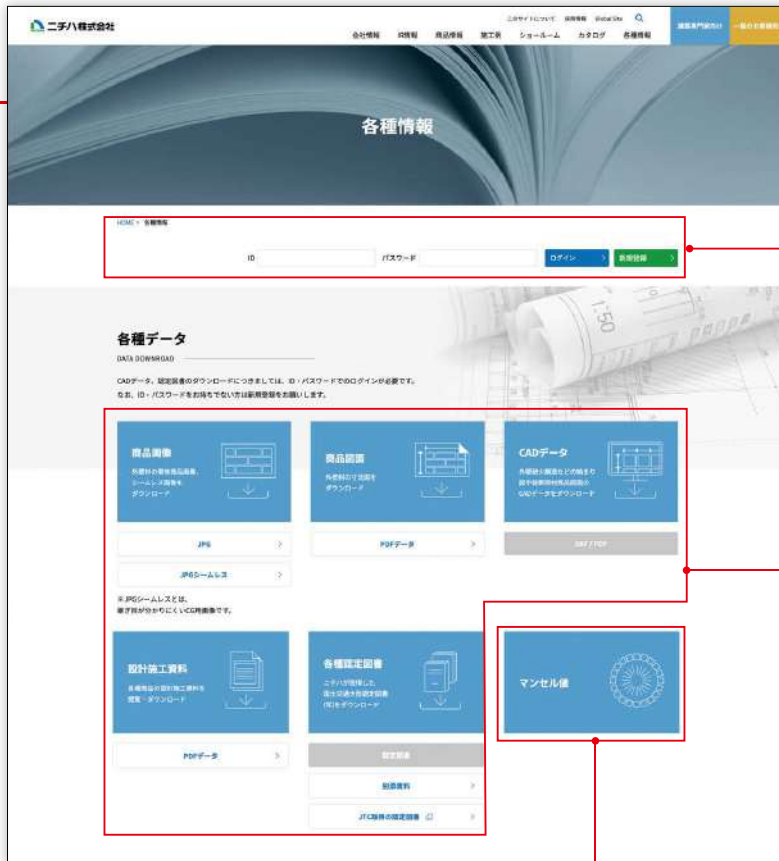

←スマホ、タブレットからもご覧いただけます。

※CADデータ、認定図書のダウンロードにつきましては、弊社発行のID・パスワードでのログインが必要です。ID・パスワードをお持ちでない方は「各種情報提供サービス」の「新規登録」ボタンより登録をお願いいたします。

各種ダウンロード

商品画像、設計施工資料、認定図書のデータがダウンロードできます。

設計施工資料

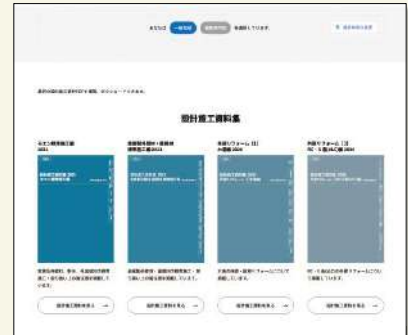

認定図書



マンセル値検索 (景観条例用)

ニチハ外壁材のマンセル値が検索できます。
新商品のマンセル値は準備ができ次第更新します。

ニチハ マンセル値 検索



スマホ、タブレットからもご覧いただけます。



設計施工資料集

Webカタログのマークがついたカタログはニチハホームページでご覧いただけます。

設計施工資料集2021 金属製外壁材・屋根材標準施工編



金属製外壁材・屋根材の標準施工・取り扱い上の諸注意などを掲載しています。

Webカタログ

2021.2 版

設計施工資料集2022 外装リフォーム①木造編



木造における外壁や屋根のリフォーム工事について掲載しています。

Webカタログ

2022.3 版

設計施工資料集2022 外装リフォーム②RC・S造 (ALC) 編



RC・S造(ALC)における外壁や屋根のリフォーム工事について掲載しています。

Webカタログ

2022.3 版

コーディネーターサイトのご案内

新築・外装リフォームをお考えの方へ

<https://www.nichiha.co.jp/general/>



ニチハ 一般のお客様向け

検索

新築施工例をスマホ・タブレットでもご覧いただけます。

※パソコン以外ではご覧いただけないコンテンツがございます。

※Web環境によりサービスをご利用いただけない場合がございます。



🏠 新築編

Build

新築編では、これから家を建てようとして計画している方や、外壁材選びに悩んでいる方に、外観コーディネートのアドバイスや参考になる施工例をご紹介します。

🏠 リフォーム編

Reform

リフォーム編では、外壁や屋根のリフォームを計画している方に、リフォームのタイミングやリフォーム工法ごとの比較、参考になる施工例をご紹介します。



「外観シミュレーションで家づくりをお手伝い!」

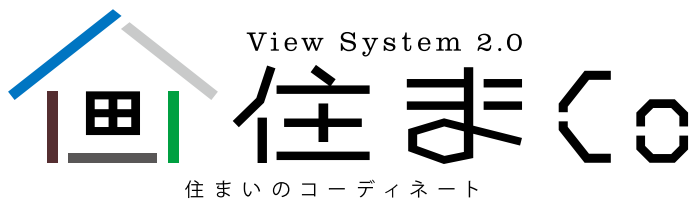

住まいのコーディネーター

『住まCo』は、ニチハの豊富な外壁材ラインナップからお気に入りの商品を選び、リアルな3Dの家を見ながら住宅外観コーディネートを行うことができるサービスです。

<https://www.sumaco.jp>

スマホ・タブレットでご覧いただけます。



新築版

専用ソフト不要!

インターネットが繋がればいつでもどこでも場所を選ばず、無料で住宅外観コーディネートが行える!

ご利用には会員登録(無料)が必要です。(1事業所様あたり1IDとさせていただきます)
登録後、当社よりIDとパスワードをご案内申し上げます。

1 基本設定
(地域選択・視点・外構・背景・前景)

2 3Dイメージ画面

4 素材検索や設定



3 部位・選択素材結果表示

5 お気に入りの外観コーディネートを6パターンまで登録可能です。

6 パース作成
(変更の反映)

7 プレゼンボード
画像出力

リフォーム版

どこでも簡単! 住宅外観コーディネート

リフォームシミュレーションで、
住まいの外壁イメージづくりのお手伝い。

現在の家のお写真(ビフォー写真)を添付して、張り替えたい商品などを専用依頼フォームにご記入いただき、オンラインにてご依頼いただければ、約1週間後にシミュレーションデータをご用意いたします。



シミュレーション画面

リフォーム版 | 撮影した実際の住まいに、好きな商品を選んでコーディネートできます。

BEFORE



CGパース
で検討



AFTER



リフォーム版ご注意

- ・1物件あたり1写真(1視点)の対応とさせていただきます。
- ・建物形状の変更や窓の位置変更はできません。また、自動車・自転車、付帯設備(エアコンの室外機など)の除去やその他画像処理はできません。
- ・ご依頼の際、備考欄に写真で見える部分の具体的な寸法をご記入願います。
例:「間口4m・奥行き10m」など。
- ・印刷物のご提供はできません。データ作成または、PDF送信となります。
- ・ご依頼はニチハHPの「住まCo」サイトよりお願いします。メールなどでのご依頼はお受けできません。(無料の会員登録が必要です。)

※Web環境によりサービスをご利用いただけない場合がございます。

ショールームのご案内

住まいの外観をトータルにご提案するニチハのショールーム。

金属製外壁材・屋根材の実物サンプルを、実際に見て、触れて、組み合わせて、コーディネートをご確認いただけます。
豊富な知識を備えたスタッフが、理想の外観選びを総合的にサポートいたします。

福岡ショールーム

福岡市博多区博多駅前
四丁目2番1号
(NEWNO・ザイマックス博多駅前)

お問い合わせ先
TEL.092-436-8099
FAX.092-436-8087



八百治駅 4 駐車場をご利用ください

大阪ショールーム

大阪市西区南堀江一丁目
4番19号
(なんばスミソウビル1F)

お問い合わせ先
TEL.06-6532-2265
FAX.06-6532-2275



駐車場は新南堀江パーキングをご利用ください

札幌ショールーム

札幌市東区北42条東15丁目
1番1号(栄町ビル1F)

お問い合わせ先
TEL.011-753-7775
FAX.011-753-6660



駐車場は当ビル裏(北側)の専用駐車場をご利用ください

仙台ショールーム

仙台市太白区越路28番8号

お問い合わせ先
TEL.022-395-6778
FAX.022-265-8588



駐車場は敷地内の専用駐車場をご利用ください

鹿児島ショールーム

鹿児島市与次郎二丁目
4番35号
(KSC鴨池ビル1F)

お問い合わせ先
TEL.099-813-4118
FAX.099-813-4128



駐車場は並び3 軒隣のエルパークをご利用ください

広島ショールーム

広島市南区京橋町1番23号
(大樹生命広島駅前ビル1F)

お問い合わせ先
TEL.082-568-7608
FAX.082-568-7609



駐車場は並び3 軒隣のエルパークをご利用ください

本社(名古屋)ショールーム

名古屋市中区錦二丁目
18番19号
(三井住友銀行名古屋ビル1F)

お問い合わせ先
TEL.052-220-5113
FAX.052-220-5160



駐車場について詳しくはニチハホームページにてご確認ください

東京ショールーム

東京都中央区日本橋一丁目
15番1号(パーカービル1F)

お問い合わせ先
TEL.03-3548-0191
FAX.03-3548-0202



日本橋駅 D2出口よりすぐ

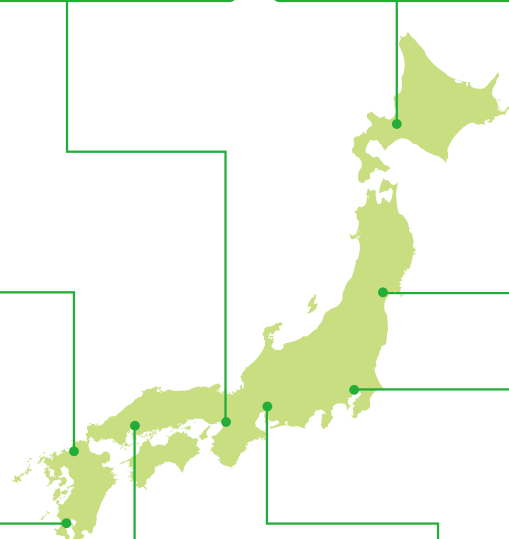

開館時間 / AM10:00~PM5:00 休館日 / 毎週水曜日(広島ショールームを除く)・5月GW・夏期休暇・年末年始

詳細につきましては、最寄りの各ショールームまでお問い合わせください。(特に、営業日、営業時間につきましては、必ずご確認ください。)

VIRTUAL SHOWROOM

バーチャルショールーム

オンラインで外観選び

ご自宅で360°バーチャルショールームを体感。
理想の外観づくりのヒントをたくさんご用意しています。

360°
パノラマビュー

弊社ホームページの各ショールームページにて『360°パノラマビュー』を公開しています。
弊社ショールームを疑似体験していただくことができますので、是非一度ご覧ください。

本社(名古屋)ショールーム 360°パノラマビューイメージ



ニチハのショールームではお客様のスタイルに合わせて、2つの見学方法をご用意しています。

ショールームでできること 見学のステップ

▼ 予約なしで自由に見学

| STEP 1 | STEP 2 | STEP 3 |
|---|--|---|
| ご来館 営業時間内であれば お好きな時間に ご来館ください。  | 自由にご見学 商品を直接見たり 触れたり自由に 見学していただけます。  | ご退館 お客様のタイミングで お帰りいただけます。  |

「見学のステップ」以外にも
役立つ情報を掲載しています。

■ニチハショールーム
<https://www.nichiha.co.jp/showroom/>

スマホ、タブレットからも
ご覧いただけます。



▼ 事前予約で詳しく

| STEP 1 | STEP 2 | STEP 3 | STEP 4 | STEP 5 |
|---|--|--|--|---|
| まずはご予約を ショールーム来館 予約専用サイトより ご予約をお願いします。  | 予約時間にご来館 ご予約いただいた お時間に合わせて お越しください。  | スタッフと一緒に ご見学 知識豊富なスタッフが ご希望の商品について 説明いたします。  | 外観 シミュレーション* 『住まCo』を使って リアルに 外観シミュレーション。  | ご退館 ご退館後も ご自宅で資料を ご確認ください。  |

*建設会社様経由で事前にお申し込みが必要です。

●予約定員状況により、ご希望の日時でご予約をお取りできない場合がございます。早めのご予約をお願いいたします。

営業所のご案内

営業所一覧

| | | | | |
|-----------------|-----------|--|------------------|------------------|
| ■北日本営業部 | 〒982-0842 | 仙台市太白区越路28番8号 | TEL(022)395-6776 | FAX(022)713-7015 |
| 札幌営業所 | 〒007-0842 | 札幌市東区北42条東15丁目1番1号(栄町ビル) | TEL(011)753-7171 | FAX(011)753-7333 |
| 青森営業所 | 〒030-0802 | 青森市本町一丁目2番20号(青森柳町ビル) | TEL(017)722-0080 | FAX(017)722-0700 |
| 盛岡営業所 | 〒020-0021 | 盛岡市中央通一丁目11番17号(第二大通ビル) | TEL(019)654-5981 | FAX(019)622-2369 |
| 秋田オフィス | 〒010-0951 | 秋田市山王六丁目9番25号(山王SEビル) | TEL(018)864-6330 | FAX(018)864-6323 |
| 仙台営業所 | 〒982-0842 | 仙台市太白区越路28番8号 | TEL(022)395-6776 | FAX(022)722-8688 |
| 郡山営業所 | 〒963-8017 | 郡山市長者三丁目4番1号(武田ビル) | TEL(024)938-2611 | FAX(024)938-2360 |
| ■北関東営業部 | 〒370-0841 | 高崎市栄町4番11号(原地所第2ビル) | TEL(027)327-6669 | FAX(027)327-6607 |
| 新潟営業所 | 〒950-0916 | 新潟市中央区米山三丁目1番63号(マルヤマビル) | TEL(025)245-6528 | FAX(025)243-5649 |
| 高崎営業所 | 〒370-0841 | 高崎市栄町4番11号(原地所第2ビル) | TEL(027)327-6669 | FAX(027)327-6607 |
| 宇都宮営業所 | 〒321-0953 | 宇都宮市東宿郷三丁目1番12号(吉田エレクトロニクスオフィスビル) | TEL(028)633-5222 | FAX(028)633-1785 |
| 水戸営業所 | 〒310-0805 | 水戸市中央二丁目6番29号(富士火災水戸ビル) | TEL(029)231-3145 | FAX(029)231-0180 |
| 長野営業所 | 〒380-0823 | 長野市南千歳二丁目12番地1(長野セントラルビル) | TEL(026)225-6171 | FAX(026)225-6174 |
| ■首都圏営業部 | 〒103-0023 | 東京都中央区日本橋本町一丁目6番5号(ツカモトビル) | TEL(03)5205-3913 | FAX(03)5205-3922 |
| 大宮営業所 | 〒331-0812 | さいたま市北区宮原町三丁目306番地1(第二坂本ビル) | TEL(048)652-2601 | FAX(048)665-4388 |
| ※東京営業所 | 〒103-0023 | 東京都中央区日本橋本町一丁目6番5号(ツカモトビル) | TEL(03)5205-3913 | FAX(03)5205-3922 |
| ※東京特販課 | 〒103-0023 | 東京都中央区日本橋本町一丁目6番5号(ツカモトビル) | TEL(03)5205-3915 | FAX(03)5205-3919 |
| 特販第二部営業第一課 | 〒103-0023 | 東京都中央区日本橋本町一丁目6番5号(ツカモトビル) | TEL(03)5205-3914 | FAX(03)5205-3918 |
| 特販第三部営業第一課 | 〒103-0023 | 東京都中央区日本橋本町一丁目6番5号(ツカモトビル) | TEL(03)5205-3916 | FAX(03)5205-3918 |
| 西東京営業所 | 〒190-0023 | 東京都立川市柴崎町三丁目5番15号(OSビル) | TEL(042)525-7711 | FAX(042)522-9077 |
| 千葉営業所 | 〒260-0021 | 千葉市中央区新宿二丁目5番19号(秋葉学園別館) | TEL(043)301-8533 | FAX(043)301-8566 |
| 神奈川営業所 | 〒222-0033 | 横浜市港北区新横浜三丁目17番地2(友泉新横浜ビル) | TEL(045)475-1470 | FAX(045)475-1475 |
| 相模原オフィス | 〒252-0231 | 相模原市中央区相模原四丁目3番14号(相模原第一生命ビルディング) | TEL(042)730-5558 | FAX(042)730-5559 |
| ■中部営業部 | 〒457-0823 | 名古屋市南区元塩町五丁目15番地の1 | TEL(052)619-0591 | FAX(052)619-0597 |
| 名古屋営業所 | 〒457-0823 | 名古屋市南区元塩町五丁目15番地の1 | TEL(052)619-0590 | FAX(052)619-0597 |
| ※名古屋特販課 | 〒457-0823 | 名古屋市南区元塩町五丁目15番地の1 | TEL(052)619-0595 | FAX(052)619-0700 |
| 特販第三部営業第二課(名古屋) | 〒457-0823 | 名古屋市南区元塩町五丁目15番地の1 | TEL(052)619-0591 | FAX(052)619-6512 |
| 静岡営業所 | 〒422-8061 | 静岡市駿河区森下町1番35号(静岡MYタワー) | TEL(054)283-3505 | FAX(054)283-1990 |
| 金沢営業所 | 〒920-8201 | 金沢市鞍月東一丁目65番地(フォレスト26) | TEL(076)239-3136 | FAX(076)239-3257 |
| 岐阜営業所 | 〒500-8847 | 岐阜市金宝町一丁目15番地(ダイイチ岐阜金宝町ビル) | TEL(058)264-1797 | FAX(058)264-2952 |
| ■関西営業部 | 〒550-0015 | 大阪市西区南堀江一丁目4番19号(なんばスミソウビル) | TEL(06)6532-2391 | FAX(06)6532-4827 |
| ※大阪営業所 | 〒550-0015 | 大阪市西区南堀江一丁目4番19号(なんばスミソウビル) | TEL(06)6532-2391 | FAX(06)6532-4827 |
| ※大阪特販課 | 〒550-0015 | 大阪市西区南堀江一丁目4番19号(なんばスミソウビル) | TEL(06)6532-3177 | FAX(06)6532-6670 |
| 特販第二部営業第二課 | 〒550-0015 | 大阪市西区南堀江一丁目4番19号(なんばスミソウビル) | TEL(06)6532-3477 | FAX(06)6532-4827 |
| 特販第三部営業第二課 | 〒550-0015 | 大阪市西区南堀江一丁目4番19号(なんばスミソウビル) | TEL(06)6532-3008 | FAX(06)6532-4827 |
| 京都営業所 | 〒612-8419 | 京都市伏見区竹田北三ツ杭町11番地 | TEL(075)634-3535 | FAX(075)646-1880 |
| 姫路営業所 | 〒670-0964 | 姫路市豊沢町135番地(姫路大同生命ビル) | TEL(079)288-2891 | FAX(079)288-2892 |
| 岡山営業所 | 〒700-0903 | 岡山市北区幸町8番29号(大樹生命岡山ビル) | TEL(086)232-1751 | FAX(086)232-1757 |
| 広島営業所 | 〒732-0828 | 広島市南区京橋町1番23号(大樹生命広島駅前ビル) | TEL(082)568-7128 | FAX(082)568-7129 |
| 松山営業所 | 〒790-0003 | 松山市三番町七丁目13番地13(ミツネビル) | TEL(089)935-8411 | FAX(089)935-8501 |
| 高松オフィス | 〒761-8075 | 高松市多肥下町1507番地14 | TEL(087)813-7733 | FAX(087)868-3066 |
| ■九州営業部 | 〒812-0011 | 福岡市博多区博多駅前四丁目2番1号(NEWNO・ザイマックス博多駅前) | TEL(092)472-1121 | FAX(092)472-1126 |
| 福岡営業所 | 〒812-0011 | 福岡市博多区博多駅前四丁目2番1号(NEWNO・ザイマックス博多駅前) | TEL(092)472-1121 | FAX(092)472-1126 |
| 特販第三部営業第二課(福岡) | 〒812-0011 | 福岡市博多区博多駅前四丁目2番1号(NEWNO・ザイマックス博多駅前) | TEL(092)472-1121 | FAX(092)472-1126 |
| 長崎オフィス | 〒850-0028 | 長崎市勝山町37番地(長崎勝山37ビル) | TEL(095)820-3411 | FAX(095)820-3622 |
| 北九州営業所 | 〒802-0081 | 北九州市小倉北区紺屋町9-1(明治安田生命小倉ビル) | TEL(093)521-1561 | FAX(093)513-2811 |
| 熊本営業所 | 〒862-0976 | 熊本市中央区九品寺二丁目1番24号(ベストアメニティ熊本九品寺ビル) | TEL(096)371-2911 | FAX(096)371-3210 |
| 鹿児島営業所 | 〒890-0062 | 鹿児島市与次郎二丁目4番35号(KSC鴨池ビル) | TEL(099)813-4117 | FAX(099)813-4128 |
| 宮崎オフィス | 〒880-0806 | 宮崎市広島二丁目5番16号(興亜宮崎ビル) | TEL(0985)35-7773 | FAX(0985)28-2866 |
| ※■本社 | 〒460-8610 | 名古屋市中区錦二丁目18番19号(三井住友銀行名古屋ビル) | TEL(052)220-5114 | FAX(052)220-3412 |
| ■お客さま相談室 | 受付時間 | 月～金 AM9:00～PM5:00(土・日曜日・祝日・5月GW・夏期休暇・年末年始を除く。) | TEL(052)220-5125 | FAX(052)220-5157 |

※ISO9001：2015（窯業系建材の製造）認証部署



2021 グランプリ 非住宅部門



撮影：uruphoto 吉永真利江 高倉果林

2021 グランプリ 住宅部門



撮影：Keishiro Yamada

2021 プラチナ賞 住宅部門

NICHIHA SIDING AWARD

ニチハ写真コンテストのご案内

皆さまのご応募をお待ちしております！

WEB応募も
できます！

サイディングが誕生して40余年、今や低層住宅外装の約7割に使用されており、
店舗やリフォーム、耐火建築物などサイディングの活躍の場はどんどん広がっています。

ニチハでは、NICHIHA SIDING AWARDを実施することで、外観デザインや施工品質の向上を通じて社会貢献につとめてまいります。
ホームページでは、過去の受賞作品もご案内しております。

NICHIHA SIDING
AWARD 2022
のご応募について

- 応募資格** 建築物を新築・リフォームされた建設会社様、設計事務所様、リフォーム会社様で応募規定に同意・承諾いただける方。
- 対象作品** ニチハカタログ掲載商品を外装あるいは内装に使用し、2021年8月以降に新築またはリフォームされた建築物。戸建て住宅(街並み含む)、集合住宅、店舗、教育施設、病院・福祉施設など。

**NICHIHA SIDING AWARD 2022へのエントリーをご希望のお施主様は、
ご依頼の住宅会社様・工務店様・設計事務所様などにご相談ください。**

※応募に関する詳細はニチハホームページでご案内しております。 ▶ <https://www.nichiha.co.jp>



■ 会社情報や商品情報についてのご確認は、ニチハホームページをご覧ください。

<https://www.nichiha.co.jp>

■ 商品のお問い合わせ、ご相談は、最寄りの弊社営業所または下記お客さま相談室にお問い合わせください。

※最寄りの弊社営業所につきましては、本カタログP.353をご覧ください。

■ カタログ、サンプルのご依頼は、最寄りの弊社営業所にお問い合わせください。 ※カタログはニチハホームページからもご依頼いただけます。

■ お客さま相談室

TEL 052-220-5125 FAX 052-220-5157

受付時間 月～金 AM9:00～PM5:00
(土・日曜日・祝日・5月GW・夏期休暇・年末年始を除く。)

■ 価格についてのご注意

- ・本カタログに表示された標準価格と仕様は2022年8月現在のものです。
- ・本カタログに表示された標準価格はメーカー希望小売価格です。
- 消費税・工事費・運賃・廃材処理費などは含まれておりません。

■ お願い

- ・印刷物のため実物の色柄と異なる場合がございます。
- ・本カタログ掲載商品につきましては改良のため仕様の一部を予告なく変更させていただく場合がございますので、あらかじめご了承ください。
- ・本カタログは商品カタログです。施工につきましては最新の設計施工資料集をご参照ください。
- ・なお、施工は専門施工が必要ですので、建設会社様・工務店様または販売店様・専門施工店様にご相談ください。

特約販売店

CENTER SIDING | CENTER ROOF



素晴らしい人間環境づくり

ニチハ株式会社

2022年7月発行

2208-DDD